



<b>DE</b>	Beleuchteter Kosmetikspiegel Gebrauchsanweisung .....	2
<b>EN</b>	Illuminated cosmetics mirror Instructions for use .....	8
<b>FR</b>	Miroir cosmétique éclairé Mode d'emploi .....	14
<b>ES</b>	Espejo de maquillaje con luz Instrucciones de uso.....	20
<b>IT</b>	Specchio cosmetico illuminato Istruzioni per l'uso.....	26
<b>TR</b>	Işıklı makyaj aynası Kullanım kılavuzu .....	32
<b>RU</b>	Косметическое зеркало с подсветкой Инструкция по применению .....	38
<b>PL</b>	Podświetlane lusterko kosmetyczne Instrukcja obsługi.....	44



**Lesen Sie diese Gebrauchsanweisung sorgfältig durch, bewahren Sie sie für den späteren Gebrauch auf, machen Sie sie anderen Benutzern zugänglich und beachten Sie die Hinweise.**

## **WARNUNG**

- Das Gerät ist nur für den Einsatz im häuslichen/privaten Umfeld bestimmt, nicht im gewerblichen Bereich.
- Dieses Gerät kann von Kindern ab 8 Jahren und darüber sowie von Personen mit verringerten physischen, sensorischen oder mentalen Fähigkeiten oder Mangel an Erfahrung und Wissen benutzt werden, wenn sie beaufsichtigt oder bezüglich des sicheren Gebrauchs des Gerätes unterwiesen wurden und die daraus resultierenden Gefahren verstehen.
- Kinder dürfen nicht mit dem Gerät spielen.
- Reinigungs und Benutzer-Wartung dürfen nicht von Kindern ohne Beaufsichtigung durchgeführt werden.
- Sie dürfen das Gerät keinesfalls öffnen und reparieren, da sonst eine einwandfreie Funktion nicht mehr gewährleistet ist. Bei Nichtbeachtung erlischt die Garantie.

### **Sehr geehrte Kundin, sehr geehrter Kunde,**

wir freuen uns, dass Sie sich für ein Produkt unseres Sortimentes entschieden haben. Unser Name steht für hochwertige und eingehend geprüfte Qualitätsprodukte aus den Bereichen Wärme, Gewicht, Blutdruck, Körpertemperatur, Puls, Sanfte Therapie, Massage, Beauty und Luft.

Mit freundlicher Empfehlung  
Ihr Beurer-Team

---

## **Inhaltsverzeichnis**

1. Lieferumfang.....	3	7. Anwendung .....	5
2. Zeichenerklärung.....	3	8. Reinigung und Pflege .....	5
3. Bestimmungsgemäßer Gebrauch.....	3	9. Entsorgung.....	6
4. Warn- und Sicherheitshinweise.....	4	10. Technische Angaben .....	6
5. Gerätebeschreibung.....	4	11. Garantie/Service.....	6
6. Inbetriebnahme .....	5		











## 1. Lieferumfang

Überprüfen Sie den Lieferumfang auf äußere Unversehrtheit der Kartonverpackung und auf die Vollständigkeit des Inhalts. Stellen Sie vor dem Gebrauch sicher, dass das Gerät und Zubehör keine sichtbaren Schäden aufweisen und jegliches Verpackungsmaterial entfernt wird. Benutzen Sie es im Zweifelsfall nicht und wenden Sie sich an Ihren Händler oder an die angegebene Kundendienstadresse.

- 1 x beleuchteter Kosmetikspiegel
- 1 x kleiner magnetischer Spiegel
- 3 x 1,5 V, Typ AA-Batterien
- 1 x Diese Gebrauchsanweisung

## 2. Zeichenerklärung

Folgende Symbole werden in der Gebrauchsanweisung und auf dem Typenschild verwendet:

	<b>WARNUNG</b>	Warnhinweis auf Verletzungsgefahren oder Gefahren für Ihre Gesundheit.
	<b>ACHTUNG</b>	Sicherheitshinweis auf mögliche Schäden an Gerät/Zubehör.
	<b>Hinweis</b>	Hinweis auf wichtige Informationen.
	Schutzklasse 3	
	Nur in geschlossenen Räumen verwenden.	
	Verpackung umweltgerecht entsorgen	
	Gebrauchsanweisung beachten	
	Hersteller	
	<b>CE-Kennzeichnung</b> Dieses Produkt erfüllt die Anforderungen der geltenden europäischen und nationalen Richtlinien.	
	Die Produkte entsprechen nachweislich den Anforderungen der Technischen Regelwerke der EAWU	
	Entsorgung gemäß Elektro- und Elektronik-Altgeräte-EG-Richtlinie EC – WEEE (Waste Electrical and Electronic Equipment).	

## 3. Bestimmungsgemäßer Gebrauch

Der Kosmetikspiegel dient ausschließlich der Unterstützung der täglichen Hautpflege wie der Beurteilung der Kosmetik und verfügt dazu über eine Spiegelfläche ohne Vergrößerung, sowie einen magnetischen Zusatzspiegel mit einer 5x Vergrößerung. Die eingebaute Beleuchtung dient ausschließlich zur besseren Sichtbarmachung der aufgetragenen Kosmetik und ist nicht zur Raumbelichtung geeignet.

- Der Standfuß des Spiegels kann zur Ablage und Aufbewahrung diverser Kosmetikartikel oder Schmuck genutzt werden.
- Das Gerät ist nur für den in dieser Gebrauchsanweisung beschriebenen Zweck vorgesehen. Der Hersteller kann nicht für Schäden haftbar gemacht werden, die durch unsachgemäßen oder leichtsinnigen Gebrauch entstehen.

- Dieses Gerät ist nur für den häuslichen Gebrauch, nicht für den kommerziellen Gebrauch vorgesehen.
- Dieses Gerät ist nicht dafür bestimmt, durch Personen (einschließlich Kinder) mit eingeschränkten physischen, sensorischen oder geistigen Fähigkeiten oder mangels Erfahrung und/oder mangels Wissen benutzt zu werden, es sei denn, sie werden durch eine für Ihre Sicherheit zuständige Person beaufsichtigt oder erhalten von ihr Anweisungen, wie das Gerät zu benutzen ist.
- Kinder sollten beaufsichtigt werden, damit sie nicht mit dem Gerät spielen.

#### 4. Warn- und Sicherheitshinweise

Lesen Sie diese Gebrauchsanweisung sorgfältig! Ein Nichtbeachten der nachfolgenden Hinweise kann Personen- oder Sachschäden verursachen. Bewahren Sie die Gebrauchsanweisung auf und machen Sie diese auch anderen Anwendern zugänglich. Übergeben Sie diese Anleitung bei Weitergabe des Geräts.



##### **Warnung**

- Bei direkter Sonneneinstrahlung besteht erhöhte Brandgefahr. Vermeiden Sie daher direkte Sonneneinstrahlung auf die Spiegelfläche.
- Halten Sie Kinder von Verpackungsmaterial fern. Es besteht Erstickungsgefahr.
- Kinder müssen beim Benutzen des Geräts beaufsichtigt werden.
- Reparaturen an Elektrogeräten dürfen nur von Fachkräften durchgeführt werden. Durch unsachgemäße Reparaturen können erhebliche Gefahren für den Benutzer entstehen.  
Lassen Sie das Gerät im Falle einer Störung oder Beschädigung durch eine qualifizierte Fachwerkstatt reparieren.

Bei nicht sachgemäßem Gebrauch bzw. Gebrauch entgegen der vorliegenden Gebrauchsanweisung besteht unter Umständen Brandgefahr!

Betreiben Sie das Gerät deshalb

- nie unbeaufsichtigt, insbesondere wenn Kinder in der Nähe sind,
- nie unter einer Abdeckung, wie z. B. Decke, Kissen ...,
- nie in der Nähe von Benzin oder anderen leicht entflammaren Stoffen.
- nur in trockenen Innenräumen (z.B. nie in der Badewanne, Sauna).

Stellen Sie sicher, dass das Gerät nicht mit Wasser oder anderen Flüssigkeiten in Berührung kommt.

Greifen Sie keinesfalls nach einem Gerät, das ins Wasser gefallen ist.



##### **Achtung**

- Vor dem Gebrauch sicherstellen, dass das Gerät und Zubehör keine sichtbaren Schäden aufweisen. Benutzen Sie es im Zweifelsfall nicht und wenden Sie sich an Ihren Händler oder an die angegebene Kundendienstadresse.
- Öffnen Sie unter keinen Umständen das Gehäuse.
- Halten Sie das Gerät von spitzen oder scharfen Gegenständen fern.
- Wenn das Gerät heruntergefallen ist oder anderweitige Schäden davongetragen hat, darf es nicht mehr benutzt werden.
- Nach jedem Gebrauch und vor jeder Reinigung ist das Gerät auszuschalten.

## 5. Gerätebeschreibung

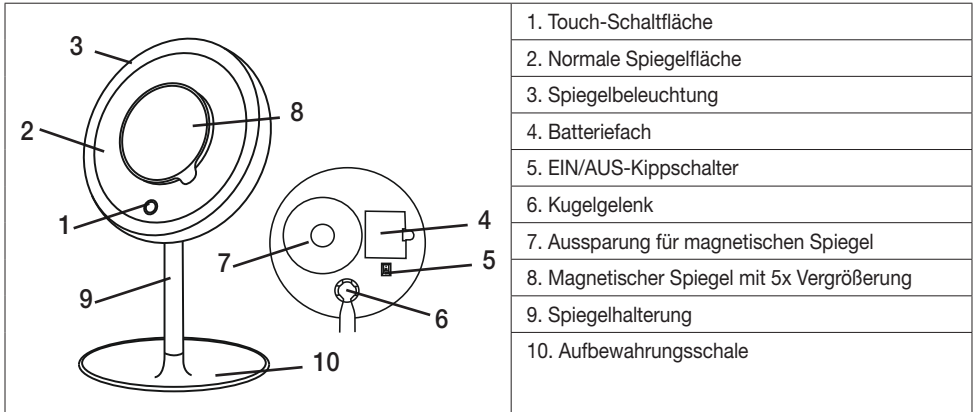

## 6. Inbetriebnahme

- Überprüfen Sie das Gerät auf Beschädigung.
- Verbinden Sie die Spiegelhalterung mit der Aufbewahrungsschale mittels Bajonettverschluss.

### Batterien einlegen

- Falls vorhanden, ziehen Sie den Batterie-Isolierstreifen am Batteriefachdeckel beziehungsweise entfernen Sie die Schutzfolie der Batterie und setzen Sie die Batterie gemäß Polung ein.
- Die Batterien befinden sich auf der Rückseite des Spiegels. Öffnen Sie den Batteriefach-Deckel. Nun können Sie den Batterieisolerstreifen ziehen bzw. die Batterien wechseln.

## 7. Anwendung

- Stellen Sie den Kippschalter auf der Rückseite des Spiegels auf die Position 1. Die Stromzufuhr von den Batterien ist nun aktiviert.
- Die Lichtquelle kann durch kurzes Berühren der Touch-Schaltfläche auf dem Spiegel ein- und ausgeschaltet werden.
- Durch langes Berühren der Touch-Schaltfläche können Sie nun die gewünschte Helligkeit des Spiegels stufenlos einstellen.

- Auf der Rückseite des Spiegels befindet sich ein kleiner zusätzlicher Spiegel mit einer 5-fach Vergrößerung. Ziehen Sie diesen vorsichtig von der Rückseite des Spiegels ab. Sie können ihn nun mittig auf der großen Spiegelfläche anbringen. Der Hauptspiegel eignet sich hervorragend zur klaren und gesamten Spiegelung des Gesichtes, während der 5-fach-Vergrößerungsspiegel zum detaillierten Arbeiten geeignet ist.

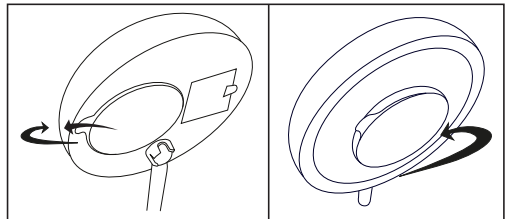

- Aufgrund des 360° schwenkbaren Kugelgelenks lässt sich der Kosmetikspiegel völlig frei in alle Richtungen drehen und verbleibt dann auch zuverlässig in der gewählten Stellung.

**i** Die Lichtquelle schaltet sich nach 15 Minuten automatisch aus.

**i** Der Spiegel verfügt über eine Farbtemperatur von 4.000 - 5.000 Kelvin.

## 8. Reinigung und Pflege

- Schalten Sie das Gerät vor jeder Reinigung aus.
- Reinigen Sie das Gerät mit einem weichen, leicht angefeuchteten Tuch und einem milden Reinigungsmittel.
- Schalten Sie nach der Benutzung des Spiegels auch immer den Kippschalter an der Rückseite des Spiegels

- aus, um die Batterien zu schonen.
- Reinigen Sie das Gerät nur in der angegebenen Weise. Es darf keinesfalls Flüssigkeit in das Gerät oder das Zubehör eindringen.
- Benutzen Sie das Gerät erst wieder wenn es vollständig trocken ist.
- Gerät nicht in der Spülmaschine reinigen!
- Benutzen Sie keine scharfen Reinigungsmittel oder harte Bürsten!

## **i** Hinweise zum Umgang mit Batterien

- Wenn Flüssigkeit aus einer Batteriezelle mit Haut oder Augen in Kontakt kommt, die betroffene Stelle mit Wasser auswaschen und ärztliche Hilfe aufsuchen.
- ⚠ Verschluckungsgefahr! Kleinkinder könnten Batterien verschlucken und daran ersticken. Daher Batterien für Kleinkinder unerreichbar aufbewahren!
- Auf Polaritätskennzeichen Plus (+) und Minus (-) achten.
- Wenn eine Batterie ausgelaufen ist, Schutzhandschuhe anziehen und das Batteriefach mit einem trockenen Tuch reinigen.
- Schützen Sie Batterien vor übermäßiger Wärme.
- ⚠ Explosionsgefahr! Keine Batterien ins Feuer werfen.
- Batterien dürfen nicht geladen oder kurzgeschlossen werden.
- Bei längerer Nichtbenutzung des Geräts die Batterien aus dem Batteriefach nehmen.
- Verwenden Sie nur denselben oder einen gleichwertigen Batterietyp.
- Immer alle Batterien gleichzeitig auswechseln.
- Keine Akkus verwenden!
- Keine Batterien zerlegen, öffnen oder zerkleinern.

## 9. Entsorgung

- Im Interesse des Umweltschutzes darf das Gerät am Ende seiner Lebensdauer nicht mit dem Hausmüll entsorgt werden. Die Entsorgung kann über entsprechende Sammelstellen in Ihrem Land erfolgen. Entsorgen Sie das Gerät gemäß der Elektro- und Elektronik Altgeräte EG-Richtlinie – WEEE (Waste Electrical and Electronic Equipment).



Bei Rückfragen wenden Sie sich an die für die Entsorgung zuständige kommunale Behörde.

- Die verbrauchten, vollkommen entladenen Batterien müssen Sie über speziell gekennzeichnete Sammelbehälter, Sondermüllannahmestellen oder über den Elektrohändler entsorgen. Sie sind gesetzlich dazu verpflichtet, die Batterien zu entsorgen.
- Diese Zeichen finden Sie auf schadstoffhaltigen Batterien:  
Pb = Batterie enthält Blei,  
Cd = Batterie enthält Cadmium,  
Hg = Batterie enthält Quecksilber.

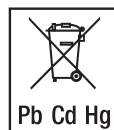

## 10. Technische Angaben

Maße (L x B x H):	200 x 190 x 338 mm
Spiegelfläche:	17,5 cm
Gewicht:	ca. 612 g (ohne Batterien)
Betriebsspannung:	4.5 V ---
Batterien:	3 x 1.5 V AA
Leuchtmittel:	28 LEDs
Farbtemperatur:	4000-5000 Kelvin
Leuchtdauer:	ca. 5 Stunden

## 11. Garantie/Service

Die Beurer GmbH, Söflinger Straße 218, D-89077 Ulm (nachfolgend „Beurer“ genannt) gewährt unter den nachstehenden Voraussetzungen und in dem nachfolgend beschriebenen Umfang eine Garantie für dieses Produkt.

**Die nachstehenden Garantiebedingungen lassen die gesetzlichen Gewährleistungsverpflichtungen des Verkäufers aus dem Kaufvertrag mit dem Käufer unberührt.**

**Die Garantie gilt außerdem unbeschadet zwingender gesetzlicher Haftungsvorschriften.**

Beurer garantiert die mangelfreie Funktionstüchtigkeit und die Vollständigkeit dieses Produktes.

Die weltweite Garantiezeit beträgt 3 Jahre ab Beginn des Kaufes des neuen, ungebrauchten Produktes durch den Käufer.

Diese Garantie gilt nur für Produkte, die der Käufer als Verbraucher erworben hat und ausschließlich zu persönlichen Zwecken im Rahmen des häuslichen Gebrauchs verwendet.  
Es gilt deutsches Recht.

Falls sich dieses Produkt während der Garantiezeit als unvollständig oder in der Funktionstüchtigkeit als mangelhaft gemäß der nachfolgenden Bestimmungen erweist, wird Beurer gemäß diesen Garantiebedingungen eine kostenfreie Ersatzlieferung oder Reparatur durchführen.

**Wenn der Käufer einen Garantiefall melden möchte, wendet er sich zunächst an den Beurer Kundenservice:**

**Beurer GmbH, Servicecenter**

**Tel: +49 731 3989-144**

Für eine zügige Bearbeitung nutzen Sie bitte unser Kontaktformular auf der Homepage [www.beurer.com](http://www.beurer.com) unter der Rubrik ‚Service‘.

Der Käufer erhält dann nähere Informationen zur Abwicklung des Garantiefalls, z.B. wohin er das Produkt kostenfrei senden kann und welche Unterlagen erforderlich sind.

Eine Inanspruchnahme der Garantie kommt nur in Betracht, wenn der Käufer

- eine Rechnungskopie/Kaufquittung und
- das Original-Produkt

Beurer oder einem autorisierten Beurer Partner vorlegen kann.

Ausdrücklich ausgenommen von dieser Garantie sind

- Verschleiß, der auf normalem Gebrauch oder Verbrauch des Produktes beruht;
- zu diesem Produkt mitgelieferte Zubehörteile, die sich bei sachgemäßen Gebrauch abnutzen bzw. verbraucht werden (z.B. Batterien, Akkus, Manschetten, Dichtungen, Elektroden, Leuchtmittel, Aufsätze, Inhalatorzubehör);
- Produkte, die unsachgemäß und/oder entgegen der Bestimmungen der Bedienungsanleitung verwendet, gereinigt, gelagert oder gewartet wurden sowie Produkte, die vom Käufer oder einem nicht von Beurer autorisierten Servicecenter geöffnet, repariert oder umgebaut wurden;
- Schäden, die auf dem Transportweg zwischen Hersteller und Kunde bzw. zwischen Servicecenter und Kunde entstehen
- Produkte, die als 2.Wahl-Artikel oder als gebrauchte Artikel gekauft wurden;
- Folgeschäden, welche auf einem Mangel dieses Produktes beruhen (es können für diesen Fall jedoch Ansprüche aus Produkthaftung oder aus anderen zwingenden gesetzlichen Haftungsbestimmungen bestehen).

Reparaturen oder ein Komplettaustausch verlängern in keinem Fall die Garantiezeit.



**Read these instructions for use carefully and keep them for later use, be sure to make them accessible to other users and observe the information they contain.**

## **WARNING**

- The device is only intended for domestic/private use, not for commercial use.
- This device may be used by children over the age of 8 and by people with reduced physical, sensory or mental skills or a lack of experience or knowledge, provided that they are supervised or have been instructed on how to use the device safely, and are fully aware of the consequent risks of use.
- Children must not play with the device.
- Cleaning and user maintenance must not be performed by children unless supervised.
- Under no circumstances should you open or repair the device yourself, as faultless functionality can no longer be guaranteed thereafter. Failure to adhere to this instruction will void the warranty.

### **Dear customer,**

Thank you for choosing a product from our range. Our name stands for high-quality, thoroughly tested products for applications in the areas of heat, gentle therapy, blood pressure/diagnosis, weight, massage and air.

With kind regards,  
Your Beurer team

---

## **Table of contents**

1. Included in delivery.....	9	7. Usage .....	11
2. Signs and symbols .....	9	8. Cleaning and maintenance.....	11
3. Intended use.....	9	9. Disposal.....	11
4. Warnings and safety notes .....	10	10. Technical specifications .....	12
5. Device description.....	10	11. Warranty/service.....	12
6. Initial use .....	10		













## 1. Included in delivery

Check that the exterior of the delivery cardboard packaging is intact and make sure that all components are present. Before use, ensure that the device and accessories show no visible damage and all packaging material has been removed. If you have any doubts, do not use the device and contact your retailer or the specified Customer Service address.

- 1 x Illuminated cosmetics mirror
- 1 x Small magnetic mirror
- 3 x 1.5 V AA batteries
- 1 x These instructions for use

## 2. Signs and symbols

The following symbols appear in the instructions for use and on the type plate:

	<b>WARNING</b>	Warning notice indicating a risk of injury or damage to health.
	<b>IMPORTANT</b>	Safety note indicating possible damage to the device/accessory.
	<b>Note</b>	Note on important information.
	Protection class 3	
	Only use indoors.	
	Dispose of packaging in an environmentally friendly manner	
	Observe the instructions for use	
	Manufacturer	
	<b>CE labelling</b>	This product satisfies the requirements of the applicable European and national directives.
	The products demonstrably meet the requirements of the Technical Regulations of the EAEU.	
	Disposal in accordance with the EC Directive on Waste Electrical and Electronic Equipment (WEEE).	

## 3. Intended use

The cosmetics mirror is solely for the purpose of supporting your daily skin care routine, such as assessing cosmetics. For this purpose it has both a mirror without magnification and an additional magnetic mirror with a 5x magnification. The purpose of the built-in lighting is simply to make it easier to see the applied cosmetics. It is not suitable for lighting a room.

- The base of the mirror can also be used to store various cosmetic or jewellery items.
- The device is only intended for the purpose described in these instructions for use. The manufacturer is not liable for damage resulting from improper or careless use.
- This device is intended for domestic use only, not for commercial purposes.
- This device is not intended for use by people (including children) with restricted physical, sensory or mental skills or a lack of experience and/or a lack of knowledge, unless they are supervised by a person who is responsible for their safety or are instructed by such a person in how to use the device.
- Supervise children around the device to ensure they do not play with it.

## 4. Warnings and safety notes

Read these instructions for use carefully! Non-observance of the following information may result in personal injury or material damage. Store these instructions for use and make them accessible to other users. Make sure you include these instructions for use when handing over the device to third parties.



### Warning

- Contact with direct sunlight poses an increased risk of fire. Therefore, avoid exposing the mirror surface to direct sunlight.
- Keep packaging material away from children to avoid danger of suffocation.
- Children must be supervised at all times whilst using the device.
- Only specialist personnel may perform repairs on electrical devices. Improper repairs may subject users to considerable danger.  
In the event of a fault or damage, have the device repaired by a certified specialist workshop.

There is a risk of fire if the device is used improperly or these instructions for use are ignored. The device should therefore:

- Never be left lying around unattended, especially if there are children nearby
- Never be used underneath a cover, such as a blanket, pillow, etc.
- Never be used near petrol or other highly flammable substances
- Only be used in dry interior rooms (e.g. never in the bath or sauna)

Make sure that the device does not come into contact with water or other liquids.  
Never reach for a device that is submerged in water.



### Important

- Before use, ensure that the device and accessories display no visible damage. If you have any doubts, do not use the device and contact your retailer or the specified Customer Service address.
- Never open the housing.
- Keep the device away from pointed or sharp objects.
- If the device has been dropped or has suffered any other damage, it must no longer be used.
- The device must be switched off after every use and before cleaning.

## 5. Device description

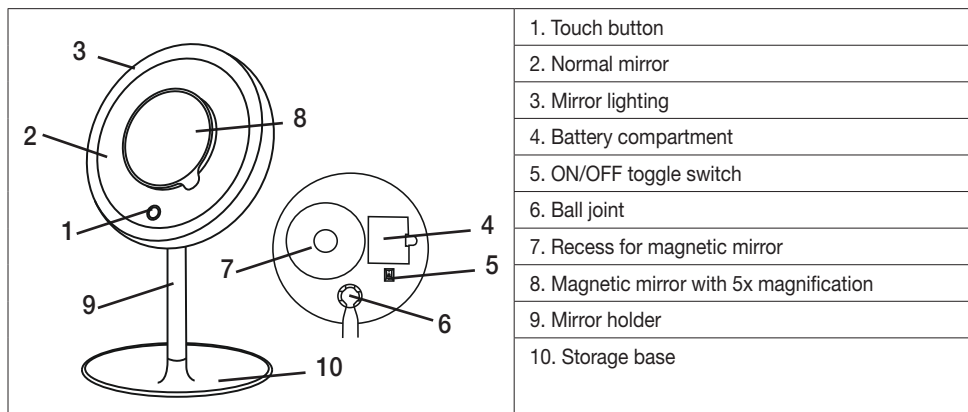

## 6. Initial use

- Check the device for damage.
- Attach the mirror holder to the storage base by using the bayonet fitting.

## Inserting the batteries

- If present, remove the battery insulating strip on the battery compartment lid and remove the protective film from the battery, then insert the battery the correct way round.
- The batteries are located on the back of the mirror. Open the battery compartment lid. Now you can remove the plastic insulating strip or change the batteries.

## 7. Usage

- Flick the toggle switch on the back of the mirror to position 1. The power from the batteries is now activated.
- You can switch the light source on or off by briefly touching the touch button on the mirror.
- By pressing and holding the touch button, you can now set the desired brightness of the mirror.
- You will find a small additional mirror with a 5x magnification on the back of the mirror. Remove it carefully from the back of the mirror. You can now place it in the centre of the larger mirror. The main mirror provides an extremely clear and complete reflection of your face; whereas the 5x magnifying mirror is suitable for seeing what you are doing in more detail.

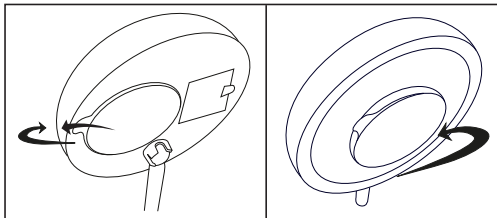

- The 360° flexible ball joint enables the mirror to be freely rotated in any direction and will stay reliably in the chosen position.

- i** The light switches off automatically after 15 minutes.
- i** The mirror has a colour temperature of 4,000 - 5,000 Kelvin.

## 8. Cleaning and maintenance

- Switch off the device each time before cleaning.
- Clean the device using a soft, slightly damp cloth and a mild cleaning agent.
- Always switch off the toggle switch on the back of the mirror after use, in order to preserve battery life.
- Clean the device using only the methods specified. Under no circumstances may liquid enter the device or the accessories.
- Do not use the device again until it is completely dry.
- Do not clean the device in the dishwasher.
- Do not use any abrasive cleaning products or hard brushes.

### **i** Notes on handling batteries

- If your skin or eyes come into contact with battery fluid, rinse the affected area with water and seek medical assistance.
- **⚠** Choking hazard! Small children may swallow and choke on batteries. Store batteries out of the reach of small children.
- Observe the plus (+) and minus (-) polarity signs.
- If a battery has leaked, put on protective gloves and clean the battery compartment with a dry cloth.
- Protect batteries from excessive heat.
- **⚠** Risk of explosion! Do not throw batteries into a fire.
- Do not charge or short-circuit batteries.
- If the device is not to be used for a relatively long period, take the batteries out of the battery compartment.
- Use identical or equivalent battery types only.
- Always replace all batteries at the same time.
- Do not use rechargeable batteries.
- Do not disassemble, open or crush the batteries.

## 9. Disposal

- For environmental reasons, do not dispose of the device in the household waste at the end of its useful life. Dispose of the device at a suitable local collection or recycling point in your country. Dispose of the device in accordance with EC Directive – WEEE (Waste Electrical and Electronic Equipment). If you have any questions, please contact the local authorities responsible for waste disposal.



- Empty, completely flat batteries must be disposed of through specially designated collection boxes, recycling points or electronics retailers.  
You are legally required to dispose of the batteries.
- The codes below are printed on batteries containing harmful substances:  
Pb = Battery contains lead  
Cd = Battery contains cadmium  
Hg = Battery contains mercury



## 10. Technical specifications

Dimensions (L x W x H):	200 x 190 x 338 mm
Mirror area:	17.5 cm
Weight:	approx. 612 g (without batteries)
Supply voltage:	4.5 V ---
Batteries:	3 x 1.5 V AA
Light source:	28 LEDs
Colour tone:	4000 – 5000 Kelvin
Lighting duration:	approx. 5 hours

## 11. Warranty/service

Beurer GmbH, Söflinger Straße 218, 89077 Ulm, Germany (hereinafter referred to as “Beurer”) provides a warranty for this product, subject to the requirements below and to the extent described as follows.

**The warranty conditions below shall not affect the seller’s statutory warranty obligations which ensue from the sales agreement with the buyer.**

**The warranty shall apply without prejudice to any mandatory statutory provisions on liability.**

Beurer guarantees the perfect functionality and completeness of this product.

The worldwide warranty period is 3 years, commencing from the purchase of the new, unused product from the seller.

The warranty only applies to products purchased by the buyer as a consumer and used exclusively for personal purposes in the context of domestic use.  
German law shall apply.

During the warranty period, should this product prove to be incomplete or defective in functionality in accordance with the following provisions, Beurer shall carry out a repair or a replacement delivery free of charge, in accordance with these warranty conditions.

**If the buyer wishes to make a warranty claim, they should approach their local retailer in the first instance: see the attached “International Service” list of service addresses.**

The buyer will then receive further information about the processing of the warranty claim, e.g. where they can send the product and what documentation is required.

A warranty claim shall only be considered if the buyer can provide Beurer, or an authorised Beurer partner, with  
- a copy of the invoice/purchase receipt, and  
- the original product.

The following are explicitly excluded from this warranty:

- deterioration due to normal use or consumption of the product;
- accessories supplied with this product which are worn out or used up through proper use (e.g. batteries, rechargeable batteries, cuffs, seals, electrodes, light sources, attachments and nebuliser accessories);
- products that are used, cleaned, stored or maintained improperly and/or contrary to the provisions of the instructions for use, as well as products that have been opened, repaired or modified by the buyer or by a service centre not authorised by Beurer;

- damage that arises during transport between manufacturer and customer, or between service centre and customer;
- products purchased as seconds or as used goods;
- consequential damage arising from a fault in this product (however, in this case, claims may exist arising from product liability or other compulsory statutory liability provisions).

Repairs or an exchange in full do not extend the warranty period under any circumstances.



Lisez attentivement ce mode d'emploi, conservez-le pour un usage ultérieur, mettez-le à disposition des autres utilisateurs et suivez les consignes qui y figurent.

## AVERTISSEMENT

- L'appareil ne doit être utilisé que dans un environnement domestique/privé et non dans un cadre professionnel.
- Cet appareil peut être utilisé par les enfants à partir de 8 ans ainsi que les déficients physiques, sensoriels ou mentaux et les personnes ayant peu de connaissances ou d'expérience à la condition qu'ils soient surveillés ou sachent comment l'utiliser en toute sécurité et en comprennent les risques.
- Les enfants ne doivent pas jouer avec cet appareil.
- Le nettoyage et l'entretien ne doivent pas être effectués par des enfants sans surveillance.
- Vous ne devez en aucun cas ouvrir ou réparer l'appareil ; le bon fonctionnement de l'appareil ne serait plus assuré. Le non-respect de cette consigne annulera la garantie.

### Chère cliente, cher client,

Nous vous remercions d'avoir choisi l'un de nos produits. Notre société est réputée pour l'excellence de ses produits et les contrôles de qualité approfondis auxquels ils sont soumis dans les domaines suivants : chaleur, thérapie douce, diagnostic de pression artérielle, contrôle de poids, massage et purification d'air.

Sincères salutations,  
Votre équipe Beurer

---

## Table des matières

1. Contenu.....	15	6. Mise en service.....	17
2. Symboles utilisés.....	15	7. Utilisation.....	17
3. Utilisation conforme aux recommandations.....	15	8. Nettoyage et entretien .....	17
4. Consignes d'avertissement et de mise en garde ..	16	10. Caractéristiques techniques .....	18
5. Description de l'appareil.....	16	11. Garantie/maintenance .....	18











## 1. Contenu

Vérifiez si l'emballage carton extérieur du kit est intact et si tous les éléments sont inclus. Avant l'utilisation, assurez-vous que l'appareil et les accessoires ne présentent aucun dommage visible et que la totalité de l'emballage a bien été retirée. En cas de doute, ne l'utilisez pas et adressez-vous à votre revendeur ou au service client indiqué.

- 1 x Miroir cosmétique éclairé
- 1 x Miroir magnétique plus petit
- 3 x piles 1,5 V, type AA
- 1 x Le présent mode d'emploi

## 2. Symboles utilisés

Les pictogrammes suivants sont employés dans le mode d'emploi et sur la plaque signalétique :

	<b>AVERTISSEMENT</b>	Ce symbole vous avertit des risques de blessures ou des dangers pour votre santé.
	<b>ATTENTION</b>	Ce symbole vous avertit des éventuels dommages au niveau de l'appareil ou d'un accessoire.
	<b>Remarque</b>	Indication d'informations importantes.
	Classe de protection 3	
	N'utiliser l'appareil que dans des pièces fermées.	
	Éliminer l'emballage dans le respect de l'environnement	
	Respecter les consignes du mode d'emploi	
	Fabricant	
	<b>Signe CE</b>	Ce produit répond aux exigences des directives européennes et nationales en vigueur.
	Les produits sont complètement conformes aux exigences des règlements techniques de l'UEEA.	
	Élimination conformément à la directive européenne CE – WEEE (Waste Electrical and Electronic Equipment) relative aux déchets d'équipements électriques et électroniques.	

## 3. Utilisation conforme aux recommandations

Le miroir cosmétique est conçu exclusivement pour faciliter les soins quotidiens de la peau, comme l'application de maquillage, et possède une surface réfléchissante sans grossissement ainsi qu'un miroir magnétique supplémentaire avec un grossissement 5 fois. La lampe intégrée est utilisée exclusivement pour permettre de mieux appliquer le maquillage et n'est pas adaptée à l'éclairage de la pièce.

- La base du miroir peut être utilisée comme vide-poche, pour déposer et ranger des produits cosmétiques ou des bijoux.
- L'appareil est conçu pour l'utilisation décrite dans ce mode d'emploi. Le fabricant ne peut être tenu responsable des dommages causés par une utilisation inappropriée ou non conforme.
- Cet appareil est réservé à un usage personnel et n'est pas prévu pour une utilisation commerciale.

- Cet appareil n'est pas conçu pour être utilisé par une personne (y compris les enfants) dont les capacités physiques, sensorielles ou intellectuelles sont limitées, ou n'ayant pas l'expérience et/ou les connaissances nécessaires. Le cas échéant, cette personne doit, pour sa sécurité, être surveillée par une personne compétente ou doit recevoir vos recommandations sur la manière d'utiliser l'appareil.
- Surveillez les enfants afin de les empêcher de jouer avec l'appareil.

## 4. Consignes d'avertissement et de mise en garde

Lisez attentivement ce mode d'emploi ! Le non-respect des instructions suivantes est susceptible d'entraîner des dommages corporels ou matériels. Conservez ce mode d'emploi et tenez-le à la disposition de tous les autres utilisateurs. Si vous transmettez l'appareil à quelqu'un, remettez-lui également ces instructions.

### Avertissement

- Risque d'incendie élevé en cas d'exposition aux rayons directs du soleil. Évitez donc d'exposer la surface réfléchissante aux rayons directs du soleil.
- Conservez les emballages hors de la portée des enfants. Ils pourraient s'étouffer.
- Les enfants doivent être surveillés lors de l'utilisation de l'appareil.
- Seul un spécialiste peut réparer des appareils électriques. Toute réparation inappropriée peut engendrer un danger important pour l'utilisateur.  
En cas de panne ou d'endommagement, faites réparer l'appareil dans un atelier qualifié.

Toute utilisation inappropriée ou non conforme aux présentes instructions d'utilisation peut entraîner un risque d'incendie !

Conditions d'utilisation de l'appareil à respecter :

- Ne laissez jamais l'appareil en marche sans surveillance, en particulier lorsqu'il est à portée des enfants.
- Ne couvrez jamais l'appareil à l'aide d'une couverture, de coussins, etc.
- N'utilisez jamais l'appareil à proximité d'essence ou d'autres matières inflammables.
- Utilisez uniquement l'appareil dans des pièces à l'intérieur et à l'abri de l'humidité (par exemple, jamais dans une salle de bain ou un sauna).

Assurez-vous que l'appareil n'entre pas en contact avec de l'eau ou d'autres liquides.

Ne saisissez jamais un appareil qui est tombé dans l'eau.

### Attention

- Avant l'utilisation, assurez-vous que l'appareil et les accessoires ne présentent aucun dommage visible. En cas de doute, ne l'utilisez pas et adressez-vous à votre revendeur ou au service client indiqué.
- N'ouvrez le boîtier en aucun cas.
- Maintenez l'appareil à l'abri des objets pointus ou acérés.
- Si l'appareil est tombé ou a subi d'autres types de dommages, il ne doit plus être utilisé.
- L'appareil doit être éteint après chaque utilisation et avant chaque nettoyage.

## 5. Description de l'appareil

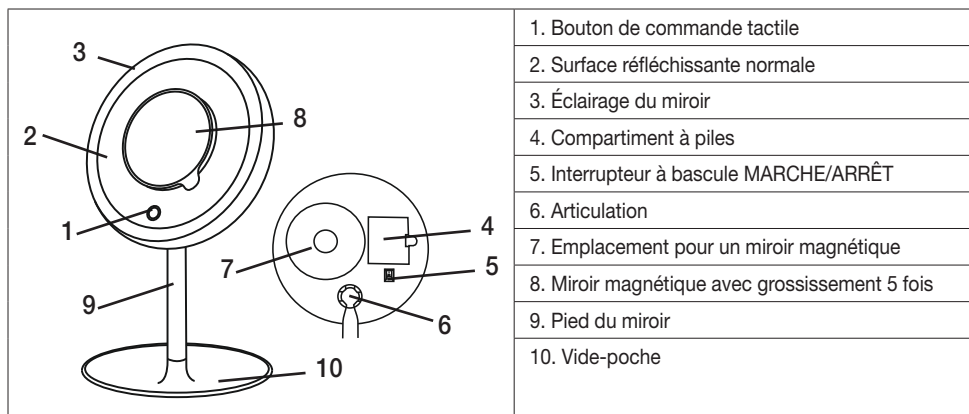



## 6. Mise en service

- Vérifiez que l'appareil n'est pas endommagé.
- Fixez le pied du miroir au vide-poche à l'aide de la fermeture à baïonnette.

## Insérer les piles

- Tirez éventuellement sur la languette isolante de la pile sur le couvercle du compartiment à piles ou retirez le film de protection de la pile et introduisez-la en respectant la polarité.
- Les piles se trouvent à l'arrière du miroir. Ouvrez le couvercle du compartiment à piles. Vous pouvez à présent tirer la bande d'isolation des piles ou changer les piles.

## 7. Utilisation

- Placez l'interrupteur à bascule à l'arrière du miroir sur la position 1. L'alimentation électrique est alors activée.
- La source lumineuse peut être allumée et éteinte à l'aide d'une courte pression sur le bouton de commande tactile du miroir.
- En appuyant longtemps sur le bouton tactile, vous pouvez régler la luminosité du miroir en continu.
- Au dos du miroir se trouve un autre miroir, plus petit, avec un grossissement 5 fois. Détachez-le soigneusement de l'arrière du miroir. Vous pouvez alors le fixer au centre du miroir principal. Le miroir principal reflète clairement et complètement le visage, alors que le miroir grossissant 5 fois est plus adapté à un travail de précision.

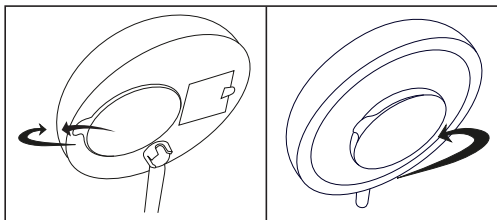

- L'articulation pivotant à 360° permet de tourner le miroir dans toutes les directions et maintient fermement le miroir dans la position sélectionnée.

**i** La lumière s'éteint automatiquement après 15 minutes.

**i** Le miroir dispose d'une température de couleur de 4 000 à 5 000 kelvins.

## 8. Nettoyage et entretien

- Éteignez l'appareil avant de le nettoyer.
- Nettoyez l'appareil avec un chiffon doux légèrement humide et un détergent doux.
- Après avoir utilisé le miroir, désactivez toujours l'interrupteur à bascule à l'arrière du miroir afin de préserver la durée de vie des piles.
- Nettoyez l'appareil en suivant rigoureusement les instructions. En aucun cas du liquide ne doit pénétrer dans l'appareil ou ses accessoires.
- Ne réutilisez l'appareil que lorsqu'il est tout à fait sec.
- Ne lavez pas l'appareil au lave-vaisselle !
- N'utilisez ni détergent dur ni brosse dure !

### **i** Remarques relatives aux piles

- Si du liquide de la cellule de pile entre en contact avec la peau ou les yeux, rincer la zone touchée avec de l'eau et consulter un médecin.
- ⚠ Risque d'ingestion ! Les enfants en bas âge pourraient avaler les piles et s'étouffer. Conserver les piles hors de portée des enfants en bas âge !
- Respecter les signes de polarité plus (+) et moins (-).
- Si une pile a coulé, enfilez des gants de protection et nettoyez le compartiment à piles avec un chiffon sec.
- Protéger les piles d'une chaleur excessive.
- ⚠ Risque d'explosion ! Ne pas jeter les piles dans le feu.
- Les piles ne doivent être ni rechargées ni court-circuitées.
- En cas de non-utilisation prolongée de l'appareil, retirez les piles du compartiment à piles.
- Utiliser uniquement des piles identiques ou équivalentes.
- Toujours remplacer toutes les piles simultanément.
- Ne pas utiliser de batteries rechargeables !
- Ne pas démonter, ouvrir ou casser les piles.

## 9. Élimination

- Dans l'intérêt de la protection de l'environnement, l'appareil ne doit pas être jeté avec les ordures ménagères à la fin de sa durée de service. L'élimination doit se faire par le biais des points de collecte compétents dans votre pays. Éliminez l'appareil conformément à la directive européenne – WEEE (Waste Electrical and Electronic Equipment) relative aux appareils électriques et électroniques usagés. Pour toute question, adressez-vous aux collectivités locales responsables de l'élimination et du recyclage de ces produits.
- Les piles usagées et complètement déchargées doivent être mises au rebut dans des conteneurs spéciaux ou aux points de collecte réservés à cet usage ou bien déposées chez un revendeur d'appareils électriques. L'élimination des piles est une obligation légale qui vous incombe.
- Ces pictogrammes se trouvent sur les piles à substances nocives :  
Pb = pile contenant du plomb,  
Cd = pile contenant du cadmium,  
Hg = pile contenant du mercure.

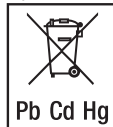

## 10. Caractéristiques techniques

Dimensions (L x L x H) :	200 x 190 x 338 mm
Surface réfléchissante :	17,5 cm
Poids :	env. 612 g (sans les piles)
Tension :	4,5 V $\text{---}$
Piles :	3 x 1,5 V AA
Ampoules :	28 LED
Température de couleur :	4 000 – 5 000 kelvins
Durée de l'éclairage :	env. 5 heures

## 11. Garantie/maintenance

La société Beurer GmbH, sise Söflinger Straße 218, 89077 Ulm, Allemagne, (ci-après désignée « Beurer ») propose une garantie pour ce produit dans les conditions suivantes et dans la mesure prévue ci-après.

**Les conditions de garantie suivantes n'affectent en rien les obligations de garantie du vendeur découlant du contrat de vente conclu avec l'acheteur.**

**La garantie s'applique également sans préjudice de la responsabilité légale obligatoire.**

Une demande de garantie ne peut être prise en compte que si l'acheteur présente

- une copie de la facture/du reçu et
  - le produit d'origine
- à Beurer ou à un partenaire autorisé de Beurer.

La présente Garantie exclut expressément

- toute usure découlant de l'utilisation ou de la consommation normale du produit ;
- les accessoires fournis avec le produit qui s'usent ou qui sont consommés dans le cadre d'une utilisation normale du produit (par exemple, piles, piles rechargeables, manchettes, joints, électrodes, ampoules, embouts et accessoires pour inhalateur) ;
- les produits utilisés, nettoyés, stockés ou entretenus de manière inappropriée et/ou contraire aux conditions d'utilisation, ainsi que les produits ouverts, réparés ou modifiés par l'acheteur ou par un service client non agréé par Beurer ;
- les dommages survenus lors du transport entre le fabricant et le client ou entre le service client et le client ;
- les produits achetés en tant qu'article de second choix ou d'occasion ;
- les dommages consécutifs qui résultent d'une défaillance du produit (dans ce cas, toutefois, des réclamations peuvent être soulevées relatives à la responsabilité du fait des produits ou à d'autres dispositions légales obligatoires relatives à la responsabilité).

Les réparations ou le remplacement complet ne prolongent en aucun cas la période de garantie.

Beurer garantit le bon fonctionnement et l'intégrité de ce produit.

La période de garantie mondiale est de 3 ans à compter de la date d'achat par l'acheteur du produit neuf et non utilisé.

Cette garantie ne s'applique qu'aux produits achetés par l'acheteur en tant que consommateur et utilisés uniquement à des fins personnelles dans le cadre d'une utilisation domestique.  
Le droit allemand s'applique.

Si, au cours de la période de garantie, ce produit s'avère incomplet ou défectueux conformément aux dispositions suivantes, Beurer s'engage à proposer gratuitement un remplacement ou une réparation conformément aux présentes Conditions de garantie.

**Si l'acheteur souhaite faire valoir la garantie, il doit d'abord s'adresser au revendeur local : cf. liste « Service client à l'international » ci-jointe pour connaître les adresses du service après-vente.**

L'acheteur recevra ensuite des informations complémentaires concernant le déroulement de la demande de garantie, par exemple, l'adresse à laquelle envoyer le produit et les documents requis.



Lea atentamente estas instrucciones de uso, consérvelas para su futura utilización, póngalas a disposición de otros usuarios y respete las indicaciones.

## ADVERTENCIA

- Este aparato está diseñado exclusivamente para su uso privado o en el hogar y no para uso industrial.
- Este aparato puede ser utilizado por niños mayores de 8 años, así como por personas con facultades físicas, sensoriales o mentales limitadas, o con poca experiencia o conocimientos, siempre que estén vigiladas o se les indique cómo usarlo de forma segura y entiendan los peligros que conlleva.
- Los niños no deberán jugar nunca con el aparato.
- Las tareas de limpieza y mantenimiento ordinario no deberán ser realizadas por niños sin supervisión.
- No debe abrir ni reparar el aparato bajo ningún concepto; en caso contrario, ya no se garantizará su correcto funcionamiento. El incumplimiento de esta indicación anula la garantía.

### **Estimada clienta, estimado cliente:**

Nos alegramos de que haya elegido un producto de nuestra colección. Nuestro nombre es sinónimo de productos de calidad superior sometidos a un riguroso control en los ámbitos del calor, las terapias no agresivas, la tensión arterial/el diagnóstico, el peso, los masajes y el aire.

Atentamente,  
El equipo de Beurer

## Índice

1. Artículos suministrados.....	21	7. Aplicación.....	23
2. Símbolos.....	21	8. Limpieza y cuidado.....	23
3. Uso correcto.....	21	9. Eliminación.....	23
4. Indicaciones de advertencia y de seguridad.....	22	10. Datos técnicos.....	24
5. Descripción del aparato.....	22	11. Garantía/Asistencia.....	24
6. Puesta en funcionamiento.....	23		

## 1. Artículos suministrados

Compruebe que el envoltorio de los artículos suministrados esté intacto y que su contenido esté completo. Antes de utilizar el aparato, asegúrese de que ni él ni los accesorios presentan daños aparentes y de que se ha retirado el material de embalaje. En caso de duda no lo use y póngase en contacto con su distribuidor o con la dirección de atención al cliente indicada.

- 1 x Espejo de maquillaje con luz
- 1 x Pequeño espejo magnético
- 3 x pilas de 1,5 V de tipo AA
- 1 x Estas instrucciones de uso

## 2. Símbolos

En las presentes instrucciones de uso y en la placa de características se utilizan los siguientes símbolos:

	<b>ADVERTENCIA</b>	Aviso sobre riesgos de lesiones u otros peligros para la salud.
	<b>ATENCIÓN</b>	Indicación de seguridad sobre posibles daños del aparato o de los accesorios.
	<b>Nota</b>	Indicación de información importante.
		Clase de protección 3
		Utilizar únicamente en espacios cerrados.
		Eliminar el embalaje respetando el medio ambiente
		Respetar las instrucciones de uso
		Fabricante
	<b>Marcado CE</b>	Este producto cumple los requisitos de las directivas europeas y nacionales vigentes.
		Está demostrado que los productos cumplen los requisitos de las normas técnicas de la Unión Económica Euroasiática.
		Eliminación según la Directiva europea sobre residuos de aparatos eléctricos y electrónicos (RAEE).

## 3. Uso correcto

El espejo de maquillaje sirve únicamente para ayudar al cuidado diario de la piel, que incluye la aplicación de cosméticos, y dispone de una superficie sin aumento y un espejo magnético adicional de 5 aumentos. La iluminación integrada sirve exclusivamente para ver mejor los cosméticos aplicados y no es adecuada para iluminar espacios.

- El pie de apoyo del espejo se puede utilizar para depositar distintos productos cosméticos o joyas.
- Este aparato solo se ha diseñado para el fin descrito en estas instrucciones de uso. El fabricante no se responsabiliza de los daños derivados de un uso indebido o irresponsable.
- Este aparato está previsto únicamente para su uso doméstico, no para uso comercial.
- Este aparato no debe ser utilizado por personas (niños incluidos) con facultades físicas, sensoriales o mentales limitadas, o con poca experiencia o conocimientos, a no ser que los vigile una persona responsable de su seguridad o que esta persona les indique cómo se debe utilizar.
- Se debe vigilar a los niños para asegurarse de que no jueguen con el aparato.

## 4. Indicaciones de advertencia y de seguridad

Lea detenidamente estas instrucciones de uso. La inobservancia de las siguientes indicaciones puede ocasionar daños personales o materiales. Conserve estas instrucciones de uso y asegúrese de que se encuentren disponibles para otros usuarios. Si cede el aparato a un tercero, incluya las instrucciones de uso.



### Advertencia

- La exposición directa a los rayos solares conlleva un alto riesgo de incendio. Por consiguiente, evite la exposición directa a la luz del sol en la superficie de espejo.
- Impida que los niños se acerquen al material de embalaje. Existe peligro de asfixia.
- Los niños solo deberán usar el aparato si están vigilados por un adulto.
- Las reparaciones de los aparatos eléctricos solo debe llevarlas a cabo personal especializado, ya que una reparación inadecuada puede ocasionar peligros considerables para el usuario.  
En caso de avería o daño, encargue la reparación del aparato a un taller cualificado.

En determinadas circunstancias, el uso indebido del aparato o el incumplimiento de las presentes instrucciones pueden ocasionar peligro de incendio.

Por ello, no utilice el aparato:

- sin vigilancia, especialmente en presencia de niños;
- cubriéndolo, por ejemplo, con una manta, cojines, etc.;
- cerca de gasolina o de otras sustancias fácilmente inflamables;
- úselo únicamente en interiores secos (nunca en la bañera o la sauna, por ejemplo).

Asegúrese de que el aparato no entre en contacto con agua u otros líquidos.

No toque nunca un aparato que se haya caído al agua.



### Atención

- Antes de utilizar el aparato deberá asegurarse de que este y los accesorios no presenten daños visibles. En caso de duda, no lo use y póngase en contacto con su distribuidor o con la dirección de atención al cliente indicada.
- No abra la carcasa bajo ninguna circunstancia.
- Mantenga el aparato alejado de objetos afilados o puntiagudos.
- Si el aparato se cae o sufre daños por cualquier causa, no lo deberá utilizar más.
- Deberá desconectar el aparato después de cada utilización y antes de cada limpieza.

## 5. Descripción del aparato

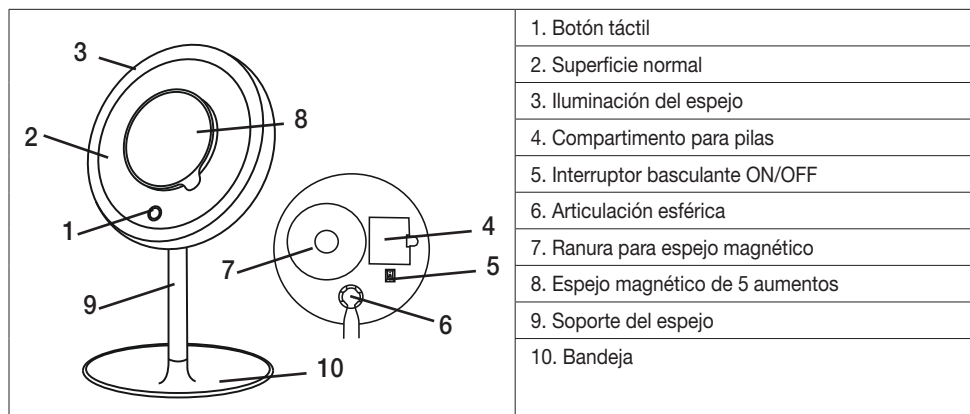

## 6. Puesta en funcionamiento

- Compruebe que el aparato no esté dañado.
- Una el soporte del espejo con la bandeja mediante el cierre de bayoneta.

### Colocar las pilas

- Si la hay, retire la tira aislante de las pilas de la tapa del compartimento de las mismas o retire la lámina de protección de las pilas y colóquelas respetando la polaridad.
- Las pilas están en la parte trasera del espejo. Abra la tapa del compartimento de las pilas. Retire ahora la tira aislante de las pilas o cambie las pilas.

## 7. Aplicación

- Coloque el interruptor basculante situado en la parte trasera del espejo en la posición 1. Ahora está activado el suministro de corriente por las pilas.
- La fuente de luz puede encenderse y apagarse tocando brevemente el botón táctil situado en el espejo.
- Tocar prolongadamente el botón táctil permite la regulación continua de la luminosidad del espejo deseada.
- En la parte trasera del espejo hay un pequeño espejo adicional de 5 aumentos. Retírelo con cuidado de la parte trasera. Puede colocarlo en el centro del espejo grande. El espejo principal ofrece un excelente reflejo claro de toda la cara, mientras que el de 5 aumentos permite trabajar en detalle.

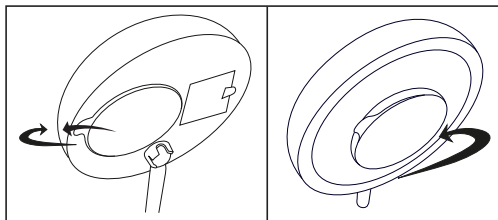

- La articulación esférica inclinable 360° permite girar el espejo en todas las direcciones con total libertad y mantenerlo fijo de forma fiable en la posición elegida.

**i** La luz se apaga automáticamente transcurridos 15 minutos.

**i** El espejo dispone de una temperatura cromática de 4000 - 5000 Kelvin.

## 8. Limpieza y cuidado

- Desconecte siempre el aparato antes de limpiarlo.
- Limpie el aparato con un paño suave ligeramente humedecido y con un detergente suave.
- Tras utilizar el espejo, apague siempre el interruptor basculante situado en la parte trasera para no gastar las pilas.
- Limpie el aparato únicamente de la forma indicada. Bajo ningún concepto deben penetrar líquidos en él ni en los accesorios.
- No vuelva a utilizar el aparato hasta que esté completamente seco.
- ¡No lo lave en el lavavajillas!
- Para la limpieza no utilice productos abrasivos ni cepillos duros.

### **i** Indicaciones para la manipulación de pilas

- En caso de que el líquido de una pila entre en contacto con la piel o los ojos, lave la zona afectada con agua y busque asistencia médica.
- ⚠ Peligro de asfixia! Los niños pequeños podrían tragarse las pilas y asfixiarse. Guarde las pilas fuera del alcance de los niños.
- Respete los símbolos más (+) y menos (-) que indican la polaridad.
- Si se derrama el líquido de una pila, póngase guantes protectores y limpie el compartimento con un paño seco.
- Proteja las pilas de un calor excesivo.
- ⚠ Peligro de explosión! No arroje las pilas al fuego.
- Las pilas no se pueden cargar ni cortocircuitar.
- Si no va a utilizar el aparato durante un periodo de tiempo prolongado, retire las pilas de su compartimento.
- Utilice únicamente el mismo tipo de pila o un tipo equivalente.
- Cambie siempre todas las pilas a la vez.
- ¡No utilice baterías!
- No despiece, abra ni triture las pilas.

## 9. Eliminación

- A fin de preservar el medio ambiente, cuando el aparato llegue al final de su vida útil no lo deseche con la basura doméstica. Se puede desechar en los puntos de recogida adecuados disponibles en su zona. Deseche el aparato según la Directiva europea sobre residuos de aparatos eléctricos y electrónicos (RAEE).



- Para más información, póngase en contacto con la autoridad municipal competente en materia de eliminación de residuos.
- Las pilas usadas, completamente descargadas, deben eliminarse a través de contenedores de recogida señalados de forma especial, los puntos de recogida de residuos especiales o a través de los distribuidores de equipos electrónicos.
  - Los usuarios están obligados por ley a desechar las pilas correctamente.
  - Estos símbolos se encuentran en pilas que contienen sustancias tóxicas:  
Pb: la pila contiene plomo.  
Cd: la pila contiene cadmio.  
Hg: la pila contiene mercurio.

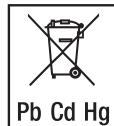

## 10. Datos técnicos

Dimensiones (L x A x A):	200 x 190 x 338 mm
Superficie de espejo:	17,5 cm
Peso:	aprox. 612 g (sin pilas)
Tensión de funcionamiento:	4,5 V ---
Pilas:	3 de 1,5 V AA
Lámpara:	28 LED
Temperatura cromática:	4000-5000 Kelvin
Tiempo de funcionamiento:	aprox. 5 horas

## 11. Garantía/Asistencia

Beurer GmbH, Söflinger Straße 218, D-89077 Ulm (en lo sucesivo, "Beurer") concede una garantía para este producto. La garantía está sujeta a las siguientes condiciones y el alcance de la misma se describe a continuación.

**Las siguientes condiciones de garantía no afectan a las obligaciones de garantía que la ley prescribe para el vendedor y que emanan del contrato de compra celebrado con el comprador. La garantía se aplicará además sin perjuicio de las normas legales preceptivas.**

Beurer garantiza el perfecto funcionamiento y la integridad de este producto.

La garantía mundial tiene una validez de 3 años a partir de la fecha de compra del producto nuevo y sin utilizar por parte del comprador.

Esta garantía se ofrece solo para productos que el comprador haya adquirido en tanto que consumidor con fines exclusivamente personales en el marco de una utilización privada en el hogar. Se aplica la legislación alemana.

En el caso de que, durante el periodo de garantía, este producto resultara estar incompleto o no funcionara correctamente conforme a lo dispuesto en las siguientes disposiciones, Beurer se compromete a sustituir el producto o a repararlo según las presentes condiciones de garantía.

**Cuando el comprador desee recurrir a la garantía lo hará dirigiéndose en primera instancia al distribuidor local: véase la lista adjunta "Servicio internacional" que contiene las distintas direcciones de servicio técnico.**

A continuación, el comprador recibirá información pormenorizada sobre la tramitación de la garantía, como el lugar al que debe enviar el producto y qué documentos deberá adjuntar.



El comprador solo podrá invocar la garantía cuando pueda presentar:

- una copia de la factura o del recibo de compra y
  - el producto original
- a Beurer o a un socio autorizado por Beurer.

Quedan excluidos explícitamente de la presente garantía

- el desgaste que se produce por el uso o el consumo normal del producto;
- los accesorios suministrados con el producto que se desgastan o consumen durante un uso normal (p. ej., pilas, baterías, brazaletes, juntas, electrodos, luminarias, cabezales y accesorios de inhalación);
- productos cuyo uso, limpieza, almacenamiento o mantenimiento sea indebido o vaya contra lo dispuesto en las instrucciones de uso, así como productos que hayan sido abiertos, reparados o modificados por el comprador o por un centro de servicio técnico no autorizado por Beurer;
- daños que se hayan producido durante el transporte entre las instalaciones del fabricante y las del cliente o bien entre el centro de servicio técnico y el cliente;
- productos que se hayan adquirido como productos de calidad inferior o de segunda mano;
- daños derivados que resulten de una falta del producto. En este caso, podrían invocarse eventualmente derechos derivados de la normativa de responsabilidad de productos o de otras disposiciones de responsabilidad legal preceptiva.

Las reparaciones o la sustitución del producto no prolongarán en ningún caso el periodo de garantía.



**Leggere attentamente le presenti istruzioni per l'uso, conservarle per impieghi futuri, renderle accessibili ad altri utenti e attenersi alle indicazioni.**

## **⚠ AVVERTENZA**

- L'apparecchio è destinato solo a uso domestico/privato e non commerciale.
- Questo apparecchio può essere utilizzato da ragazzi di età superiore a 8 anni e da persone con ridotte capacità fisiche, percettive o mentali o non in possesso della necessaria esperienza e conoscenza, esclusivamente sotto supervisione oppure se sono stati istruiti in merito alle misure di sicurezza e comprendono i rischi ad esse correlati.
- I bambini non devono giocare con l'apparecchio.
- La pulizia e la manutenzione a cura dell'utente non devono essere eseguite da bambini, a meno che non siano sorvegliati.
- Non aprire o riparare l'apparecchio per non comprometterne il funzionamento corretto. In caso contrario la garanzia decade.

### **Gentile cliente,**

siamo lieti che Lei abbia scelto un prodotto del nostro assortimento. Il nostro marchio è garanzia di prodotti di elevata qualità, controllati nei dettagli, relativi ai settori calore, terapia dolce, pressione/diagnosi, peso, massaggio e aria.

Cordiali saluti  
Il team Beurer

---

## **Sommario**

1. Fornitura .....	27	7. Utilizzo .....	29
2. Spiegazione dei simboli.....	27	8. Pulizia e cura .....	29
3. Uso conforme.....	27	9. Smaltimento .....	30
4. Avvertenze e indicazioni di sicurezza .....	28	10. Dati tecnici.....	30
5. Descrizione dell'apparecchio .....	28	11. Garanzia/Assistenza .....	30
6. Messa in funzione.....	29		











## 1. Fornitura

Controllare l'integrità esterna della confezione e del contenuto. Prima dell'uso assicurarsi che l'apparecchio e gli accessori non presentino nessun danno palese e che il materiale di imballaggio sia stato rimosso. In caso di dubbio non utilizzare l'apparecchio e consultare il proprio rivenditore o contattare il Servizio clienti indicato.

- 1 x Specchio cosmetico illuminato
- 1 x Specchietto magnetico
- 3 x batterie AA da 1,5 V
- 1 x Le presenti istruzioni per l'uso

## 2. Spiegazione dei simboli

I seguenti simboli sono utilizzati nelle istruzioni per l'uso e sulla targhetta:

	<b>AVVERTENZA</b>	Segnalazione di rischio di lesioni o pericoli per la salute.
	<b>ATTENZIONE</b>	Segnalazione di avviso di possibili danni all'apparecchio/degli accessori
	<b>Nota</b>	Nota che fornisce informazioni importanti.
		Classe di protezione 3
		Utilizzare solo in ambienti chiusi.
		Smaltire la confezione nel rispetto dell'ambiente.
		Seguire le istruzioni per l'uso
		Produttore
	<b>Marchio CE</b>	Il presente prodotto soddisfa i requisiti delle direttive europee e nazionali vigenti.
		I prodotti sono comprovatamente conformi ai requisiti delle normative tecniche dell'UEE.
		Smaltimento secondo la direttiva europea sui rifiuti di apparecchiature elettriche ed elettroniche (RAEE).

## 3. Uso conforme

Lo specchio cosmetico è pensato esclusivamente come ausilio per la cura quotidiana della pelle e per la valutazione dei cosmetici; a tale scopo è costituito da una superficie che non ingrandisce e da uno specchietto magnetico aggiuntivo che offre un ingrandimento di 5 volte. L'illuminazione integrata serve solo a migliorare la visibilità dei cosmetici applicati e non è adatta per l'illuminazione degli ambienti.

- La base di supporto dello specchio può essere utilizzata per riporre diversi cosmetici o gioielli.
- L'apparecchio è concepito solo per l'uso descritto nelle presenti istruzioni per l'uso. Il produttore non è da ritenersi responsabile in caso di danni riconducibili a uso non conforme o sconsiderato.
- Questo apparecchio è concepito solo per l'uso domestico e non è adatto per l'uso commerciale.
- L'apparecchio non deve essere utilizzato da persone (compresi bambini) con ridotte capacità fisiche, percettive o intellettive o non in possesso della necessaria esperienza e/o conoscenza, se non sotto la supervisione di una persona responsabile per la loro sicurezza o che fornisca loro le indicazioni per l'uso dell'apparecchio.
- Controllare che i bambini non utilizzino l'apparecchio per gioco.

## 4. Avvertenze e indicazioni di sicurezza

Leggere le presenti istruzioni per l'uso con attenzione! Il mancato rispetto delle seguenti indicazioni può provocare danni alle persone e alle cose. Conservare le istruzioni per l'uso e fare in modo che siano accessibili anche agli altri utilizzatori. Consegnare le presenti istruzioni in caso di cessione dell'apparecchio.



### Avvertenza

- In caso di irraggiamento solare diretto sussiste un elevato pericolo d'incendio. Evitare quindi l'irraggiamento solare diretto sullo specchio.
- Tenere lontani i bambini dal materiale d'imballaggio. Pericolo di soffocamento.
- Durante l'utilizzo dell'apparecchio, è necessario tenere i bambini sotto controllo.
- Le riparazioni degli apparecchi elettrici devono essere effettuate esclusivamente da personale specializzato. Riparazioni non conformi possono provocare danni consistenti per gli utilizzatori. In caso di guasto o danneggiamento far riparare l'apparecchio presso un'officina qualificata.

In caso di uso non conforme o di utilizzo diverso da quanto indicato nelle presenti istruzioni per l'uso, sussiste pericolo d'incendio!

Pertanto:

- non lasciare l'apparecchio incustodito, in particolare se vi sono bambini nelle vicinanze,
- non utilizzare l'apparecchio sotto una copertura, quale ad es. coperta, cuscino...,
- non utilizzare l'apparecchio in prossimità di benzina o altre sostanze facilmente infiammabili.
- Azionare l'apparecchio solo in locali chiusi e asciutti (ad es. mai nella vasca da bagno, nella sauna).

Accertarsi che l'apparecchio non entri in contatto con acqua o con altri liquidi.

Non recuperare in nessun caso un apparecchio che è caduto in acqua.



### Attenzione

- Prima dell'uso assicurarsi che l'apparecchio e gli accessori non presentino nessun danno palese. In caso di dubbio, non utilizzare l'apparecchio e consultare il proprio rivenditore o contattare il Servizio clienti indicato.
- Non aprire la carcassa per nessun motivo.
- Tenere l'apparecchio lontano da oggetti appuntiti e taglienti.
- Se l'apparecchio è caduto o ha riportato altri danni, non deve più essere utilizzato.
- Dopo ogni uso e prima delle operazioni di pulizia, spegnere l'apparecchio.

## 5. Descrizione dell'apparecchio

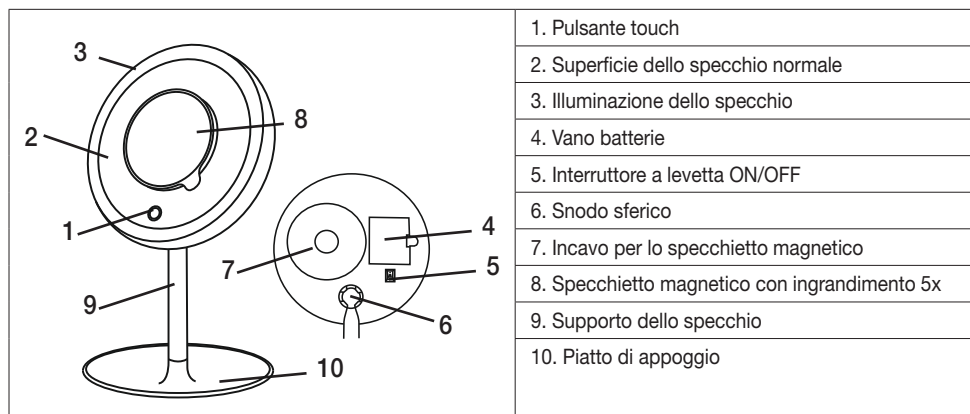

## 6. Messa in funzione

- Verificare che l'apparecchio non presenti danni.
- Attaccare il supporto dello specchio al piatto di appoggio mediante l'attacco a baionetta.

## Inserimento delle batterie

- Rimuovere l'eventuale linguetta isolante delle batterie sul coperchio del vano batterie o rimuovere la pellicola protettiva della batteria e inserire la batteria rispettando la polarità.
- Le batterie si trovano sul retro dello specchio. Aprire il coperchio del vano batterie. A questo punto è possibile rimuovere la linguetta isolante della batteria o sostituire le batterie.

## 7. Utilizzo

- Mettere l'interruttore a levetta sul retro dello specchio in posizione 1. A questo punto l'alimentazione di corrente dalle batterie è attivata.
- Per accendere e spegnere la luce, toccare brevemente il pulsante touch sullo specchio.
- Toccando il pulsante touch in modo prolungato è possibile regolare in modo continuo la luminosità dello specchio desiderata.
- Sul retro dello specchio si trova uno specchio aggiuntivo che ingrandisce di 5 volte. Estrarlo con cautela dal retro dello specchio. È possibile applicarlo al centro della superficie dello specchio grande. Lo specchio principale è eccezionale per riflettere in modo chiaro l'immagine dell'intero viso, mentre lo specchio con ingrandimento 5x è più adatto per lavorare sui dettagli.

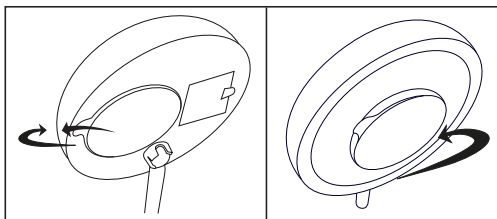

- Grazie allo snodo sferico girevole a 360°, lo specchio cosmetico può essere ruotato in tutta libertà in tutte le direzioni, rimanendo allo stesso tempo ben fermo nella posizione scelta.

**i** La luce si spegne automaticamente dopo 15 minuti.

**i** Lo specchio dispone di una temperatura di colore di 4.000-5.000 Kelvin.

## 8. Pulizia e cura

- Prima di pulire l'apparecchio, spegnerlo.
- Pulire l'apparecchio con un panno morbido e leggermente inumidito e con un detergente delicato.
- Dopo aver utilizzato lo specchio, spegnere sempre anche l'interruttore a levetta sul retro dello specchio per risparmiare le batterie.
- Pulire l'apparecchio solo nel modo indicato. Non deve in nessun caso penetrare liquido nell'apparecchio o negli accessori.
- Utilizzare l'apparecchio solo quando è completamente asciutto.
- Non lavare l'apparecchio in lavastoviglie!
- Non utilizzare detersivi corrosivi o spazzole dure!

## **i** Avvertenze sull'uso delle batterie

- Se il liquido delle batterie viene a contatto con la pelle e con gli occhi, sciacquare le parti interessate con acqua e consultare il medico.
- ⚠ Pericolo di ingestione! I bambini potrebbero ingerire le batterie e soffocare. Tenerle quindi lontano dalla portata dei bambini.
- Prestare attenzione alla polarità positiva (+) e negativa (-).
- In caso di fuoriuscita di liquido dalle batterie, indossare guanti protettivi e pulire il vano batterie con un panno asciutto.
- Proteggere le batterie dal caldo eccessivo.
- ⚠ Pericolo di esplosione! Non gettare le batterie nel fuoco.
- Le batterie non devono essere ricaricate o mandate in cortocircuito.
- Qualora l'apparecchio non dovesse essere utilizzato per un periodo prolungato, rimuovere le batterie dal relativo vano.
- Utilizzare solo tipologie di batterie uguali o equivalenti.
- Sostituire sempre tutte le batterie contemporaneamente.

- Non utilizzare batterie ricaricabili!
- Non smontare, aprire o frantumare le batterie.

## 9. Smaltimento

- A tutela dell'ambiente, al termine del suo utilizzo l'apparecchio non deve essere smaltito nei rifiuti domestici, ma conferito negli appositi centri di raccolta. Smaltire l'apparecchio secondo la direttiva europea sui rifiuti di apparecchiature elettriche ed elettroniche (RAEE).  
Per eventuali chiarimenti rivolgersi alle autorità comunali competenti per lo smaltimento.
- Smaltire le batterie esauste e completamente scariche presso gli appositi punti di raccolta, i punti di raccolta per rifiuti tossici o i negozi di elettronica.  
Lo smaltimento delle batterie è un obbligo di legge.
- Sulle batterie contenenti sostanze tossiche sono riportati i seguenti simboli:  
Pb = batteria contenente piombo  
Cd = batteria contenente cadmio  
Hg = batteria contenente mercurio



## 10. Dati tecnici

Dimensioni (L x L x A):	200 x 190 x 338 mm
Specchio:	17,5 cm
Peso:	ca. 612 g (senza batterie)
Tensione di esercizio:	4,5 V ---
Batterie:	3 AA da 1,5 V
Luce:	28 LED
Temperatura di colore:	4000-5000 Kelvin
Durata di illuminazione:	circa 5 ore

## 11. Garanzia/Assistenza

Beurer GmbH, Söflinger Strasse 218, D-89077 Ulm (di seguito denominata "Beurer") offre una garanzia per questo prodotto, nel rispetto delle seguenti condizioni e nella misura descritta di seguito.

**Le seguenti condizioni di garanzia lasciano invariati gli obblighi di garanzia di legge del venditore stabiliti nel contratto di acquisto con l'acquirente.**

**La garanzia si applica inoltre fatte salve le prescrizioni di legge obbligatorie in materia di responsabilità.**

Beurer garantisce la perfetta funzionalità e la completezza di questo prodotto.

La garanzia mondiale è di 3 anni a partire dall'acquisto del prodotto nuovo, non usato, da parte dell'acquirente.

Questa garanzia copre solo i prodotti che l'acquirente ha acquistato come consumatore e che utilizza esclusivamente a scopo personale, in ambito domestico.

Vale il diritto tedesco.

Nel caso in cui il prodotto, durante il periodo di garanzia, si dimostrasse incompleto o presentasse difetti di funzionamento in linea con le seguenti disposizioni, Beurer provvederà a sostituire o riparare gratuitamente il prodotto in base alle presenti condizioni di garanzia.

**Per segnalare un caso di garanzia, l'acquirente deve rivolgersi innanzitutto al proprio rivenditore locale: vedere l'elenco "Service International" in cui sono riportati gli indirizzi dei centri di assistenza.**

L'acquirente riceverà quindi informazioni più dettagliate sulla gestione del caso di garanzia, ad esempio dove deve inviare il prodotto e quali documenti sono necessari.

L'attivazione della garanzia viene presa in considerazione solo se l'acquirente può presentare

- una copia della fattura/prova d'acquisto e
- il prodotto originale

a Beurer o a un partner Beurer autorizzato.

Sono espressamente esclusi dalla presente garanzia

- l'usura dovuta al normale utilizzo o al consumo del prodotto;
- gli accessori forniti assieme a questo prodotto che, in caso di utilizzo conforme, si consumano o si esauriscono (ad es. batterie, batterie ricaricabili, manicotti, guarnizioni, elettrodi, lampadine, accessori e accessori per inalatore);
- i prodotti che sono stati utilizzati, puliti, conservati o sottoposti a manutenzione in modo improprio e/o senza rispettare le disposizioni riportate nelle istruzioni per l'uso, nonché i prodotti che sono stati aperti, riparati o smontati e rimontati dall'acquirente o da un centro di assistenza non autorizzato da Beurer;
- i danni occorsi nel trasporto dal produttore al cliente o tra il centro di assistenza e il cliente;
- i prodotti acquistati come articoli di seconda scelta o usati;
- i danni conseguenti che dipendono da un difetto del prodotto (in questo caso possono tuttavia esistere diritti derivanti dalla responsabilità per i prodotti o da altre disposizioni di legge obbligatorie in materia di responsabilità).

Le riparazioni o la sostituzione completa non prolungano in alcun caso il periodo di garanzia.



**Bu kullanım kılavuzunu dikkatle okuyun, ileride gerekebileceği için saklayın, diğer kullanıcıların erişebilmesini sağlayın ve içindeki yönergelere uyun.**

## UYARI

- Cihaz ticari kullanım için değil, yalnızca evde/kişisel amaçlarla kullanılmak üzere tasarlanmıştır.
- Bu cihaz, 8 yaş ve üzeri çocuklar ve fiziksel, algısal ve akli becerileri kısıtlı veya tecrübesi ve bilgisi yetersiz olan kişiler tarafından ancak gözetim altında veya cihazın emniyetli kullanımı hakkında bilgilendirilmiş olmaları ve cihazın kullanımı sonucu ortaya çıkabilecek tehlikelerin bilincinde olmaları koşuluyla kullanılabilir.
- Çocuklar cihazla oynamamalıdır.
- Temizlik ve kullanıcı bakımı, gözetim altında olmadıkları sürece çocuklar tarafından yapılmamalıdır.
- Cihazı kesinlikle açmayın veya onarmayın, aksi takdirde kusursuz çalışması garanti edilemez. Bu husus dikkate alınmadığı halde garanti geçerliliğini yitirir.

### **Sayın müşterimiz,**

Ürünlerimizden birini seçtiğiniz için teşekkür ederiz. Isı, yumuşak terapi, kan basıncı/diyagnoz, ağırlık, masaj ve hava konularında değerli ve titizlikle test edilmiş kaliteli ürünlerimiz, dünyanın her tarafında tercih edilmektedir.

Yeni cihazınızı iyi günlerde kullanmanızı dileriz.  
Beurer Ekibiniz

## **İçindekiler**

1. Teslimat kapsamı .....	33	7. Kullanım .....	35
2. İşaretlerin açıklaması .....	33	8. Temizlik ve bakım .....	35
3. Usulüne uygun kullanım .....	33	9. Bertaraf etme.....	36
4. Uyarılar ve güvenlik bilgileri.....	34	10. Teknik veriler .....	36
5. Cihaz açıklaması.....	34	11. Garanti/servis .....	36
6. İlk çalıştırma.....	34		















## 1. Teslimat kapsamı

Teslimat kapsamını kontrol ederek karton ambalajın dıştan hasar görmemiş ve içeriğin eksiksiz olduğundan emin olun. Cihazı kullanmadan önce, üründe ve aksesuarlarında gözle görülür hasarlar olmadığından ve tüm ambalaj malzemelerinin çıkarıldığından emin olun. Şüpheli durumlarda kullanmayın ve satıcınıza veya belirtilen müşteri hizmetleri adresine başvurun.

- 1 x Işıklı makyaj aynası
- 1 x Küçük mıknatıslı ayna
- 3 x 1,5 V AA pil
- 1 x Bu kullanım kılavuzu

## 2. İşaretlerin açıklaması

Kullanım kılavuzunda ve tip etiketinde aşağıdaki semboller kullanılmıştır:

	<b>UYARI</b>	Yaralanma tehlikelerine veya sağlığınıza ilgili tehlikelere yönelik uyarı.
	<b>DİKKAT</b>	Cihazda/aksesuarlarda meydana gelebilecek hasarlara yönelik güvenlik uyarısı.
	<b>Not</b>	Önemli bilgilere yönelik not.
	Koruma sınıfı 3	
	Yalnızca kapalı alanlarda kullanılmalıdır.	
		Ambalaj çevreye zarar vermeyecek şekilde bertaraf edilmelidir
	Kullanım kılavuzu dikkate alınmalıdır	
	Üretici	
	<b>CE işareti</b> Bu ürün geçerli Avrupa Birliği yönergelerinin ve ulusal yönergelerin gereklerini yerine getirmektedir.	
	Ürünler, AEB'nin belirlediği teknik kuralların gerektirdiği şartlara kesin bir şekilde uymaktadır.	
	Elektrikli ve elektronik hurda cihazlarla ilgili AB direktifine (WEEE - Waste Electrical and Electronic Equipment) uygun şekilde bertaraf edilmelidir.	

## 3. Usulüne uygun kullanım

Bu makyaj aynası, yalnızca yaptığınız kozmetik uygulamaları gözden geçirmek gibi gündelik cilt bakımı rutinlerine yardımcı olmak için üretilmiştir ve bir yüzü standart ayna, diğer yüzü 5 kat büyütme özellikli aynadır. Entegre ışık yalnızca uygulanan makyajın daha iyi görülebilmesi içindir ve oda aydınlatması için uygun değildir.

- Aynanın ayağı, çeşitli kozmetik ürünlerin veya makyaj malzemelerinin yerleştirilmesi veya saklanması için kullanılabilir.
- Cihaz sadece kullanım kılavuzunda açıklanan amaçla kullanılmak üzere tasarlanmıştır. Usulüne uygun olmayan ve dikkatsiz kullanım sonucu oluşan hasarlardan üretici firma sorumlu tutulamaz.
- Cihaz sadece evde kullanılmak üzere tasarlanmıştır, ticari kullanıma uygun değildir.
- Kısıtlı fiziksel, algısal ve akli becerileri nedeniyle ve/veya tecrübesizlik ve bilgisizliklerinden dolayı cihazı kullanamayacak durumda olan kişiler (çocuklar dahil), cihazı güvenliklerinden sorumlu olabilecek yetkili bir kişinin gözetimi veya direktifleri olmadan kullanmamalıdır.

- Çocuklar cihazla oynamaları için gözetim altında tutulmalıdır.

#### 4. Uyarılar ve güvenlik bilgileri

Bu kullanım kılavuzunu dikkatle okuyun! Aşağıdaki notların dikkate alınmaması, kişisel yaralanmaya veya maddi hasara neden olabilir. Kullanım kılavuzunu saklayın ve diğer kullanıcıların da erişebilmesini sağlayın. Cihazı devretmeniz durumunda bu kullanım kılavuzunu da verin.



#### Uyarı

- Doğrudan güneş ışığı yangın tehlikesi oluşturur. Bu nedenle ayna yüzeyi üzerine doğrudan güneş ışığı gelmesini önleyin.
  - Çocukları ambalaj malzemesinden uzak tutun. Boğulma tehlikesi vardır.
  - Çocuklar cihazı mutlaka gözetim altında kullanmalıdır.
  - Elektrikli cihazlardaki onarımlar sadece kalifiye uzman personel tarafından yapılmalıdır. Usulüne uygun olmayan onarımlar, kullanıcı için ciddi tehlikeler oluşturabilir.
- Arıza veya hasar durumunda cihazın yetkili servis tarafından onarılmasını sağlayın.

Usulüne uygun olmayan kullanım veya bu kullanım kılavuzunun dikkate alınmaması, yangın tehlikesine yol açabilir! Bu nedenle cihazınızı çalıştırırken şunlara dikkat edin:

- Asla, özellikle de çocuklar cihazın yakınındayken gözetimsiz halde kullanmayın,
- Asla bir örtü altında kullanmayın (örn. battaniye, yastık, ...),
- Asla benzin gibi kolay alev alabilen maddelerin yakınında çalıştırmayın.
- Sadece kuru ve kapalı ortamlarda kullanın (örn. asla banyo küvetinde, saunada kullanmayın).

Cihazın su, buhar veya diğer sıvılar ile temas etmemesine dikkat edin.  
Suya düşmüş bir cihaza kesinlikle dokunmayın.



#### Dikkat

- Cihazı kullanmadan önce, cihazda ve aksesuarlarında görünür hasarlar olmadığından emin olun. Şüpheli durumlarda kullanmayın ve satıcınıza veya belirtilen müşteri hizmetleri adresine başvurun.
- Gövdenin içini kesinlikle açmayın.
- Cihazı sivri uçlu veya keskin cisimlerden uzak tutun.
- Cihaz düşürüldüğü ya da başka bir şekilde zarar gördüğü takdirde bir daha kullanılmamalıdır.
- Her kullanımdan sonra ve her temizlikten önce cihaz kapatılmalıdır.

#### 5. Cihaz açıklaması

	1. Dokunmaya duyarlı düğme
	2. Standart ayna yüzeyi
	3. Ayna ışığı
	4. Pili bölmesi
	5. Açma/kapatma düğmesi
	6. Küresel mafsal
	7. Miknatıslı ayna yuvası
	8. 5 kat büyütücü miknatıslı ayna
	9. Ayna tutucu
	10. Altlık

#### 6. İlk çalışma

- Cihazda hasar olup olmadığını kontrol edin.
- Ayna tutucuyu bayonet kilit yardımıyla altlığa takın.

## Pillerin yerleştirilmesi

- Varsa, pil bölmesi kapağındaki pil yalıtım bandını veya pillerdeki koruma folyosunu çıkarıp pilleri kutupları doğru yöne gelecek şekilde yerleştirin.
- Piller aynanın arka tarafındadır. Pil bölmesinin kapağını açın. Şimdi pil yalıtım bandını çekebilir ya da pilleri değiştirebilirsiniz.

## 7. Kullanım

- Aynanın arka tarafındaki düğmeyi 1 konumuna getirin. Pillerin akım beslemesi devreye sokulur.
- Işık kaynağı, aynanın üzerindeki dokunmaya duyarlı düğmeye kısa süre dokunularak açılıp kapatılabilir.
- Dokunmaya duyarlı düğmeyi uzun süre basılı tutarak aynanın parlaklığını kademesiz olarak istediğiniz gibi ayarlayabilirsiniz.
- Aynanın arka tarafında, 5 kat büyütücü özelliğe sahip küçük bir ilave ayna bulunur. Bu aynayı dikkatlice çekerek aynanın arka tarafından çıkartın. Şimdi bu küçük aynayı büyük ayna yüzeyine yerleştirebilirsiniz. Ana ayna ile yüzün tamamı açık ve net bir şekilde görülebileceği gibi 5 kat büyütücü ayna kullanılarak da detaylı çalışmalar gerçekleştirilebilir.

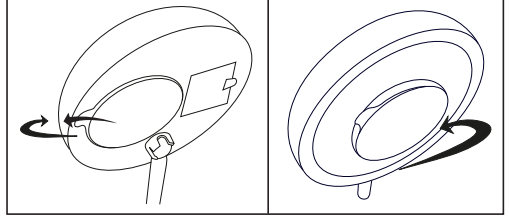

- 360° dönebilen küresel mafsallı sayesinde, makyaj aynası her yöne doğru serbestçe dönebilir ve istenen konumda emniyetli bir şekilde durabilir.

**i** Işık kaynağı 15 dakika sonra otomatik olarak kapanır.

**i** Aynanın renk sıcaklığı 4.000 ile 5.000 kelvin arasındadır.

## 8. Temizlik ve bakım

- Her temizlikten önce cihazı kapatın.
- Cihazı yumuşak, hafif nemli bir bez ve agresif olmayan bir temizlik maddesi ile silin.
- Pilleri korumak amacıyla, aynayı kullandıktan sonra arka tarafındaki düğme ile aynayı mutlaka kapatın.
- Cihazı yalnızca belirtilen şekilde temizleyin. Cihaza veya aksesuarlara kesinlikle su girmemelidir.
- Cihazı tamamen kuruyana dek kullanmayın.
- Cihazı bulaşık makinesinde yıkamayın!
- Agresif temizlik maddeleri ya da sert fırçalar kullanmayın!

### **i** Pillerin kullanımıyla ilgili bilgiler

- Pilden sızan sıvı cilt veya gözlerle temas ettiğinde, ilgili yeri suyla yıkayın ve bir doktora başvurun.
- ⚠ Yutma tehlikesi! Küçük çocuklar pilleri yutabilir ve bunun sonucunda boğulabilir. Bu nedenle piller, küçük çocukların erişemeyeceği yerlerde saklanmalıdır!
- Artı (+) ve eksi (-) kutup işaretlerine dikkat edin.
- Bir pil aktığında koruyucu eldiven giyin ve pil bölmesini kuru bir bezle temizleyin.
- Pilleri aşırı ısıya karşı koruyun.
- ⚠ Patlama tehlikesi! Piller ateşe atılmamalıdır.
- Piller şarj edilmemeli veya kısa devre yaptırılmamalıdır.
- Cihazı uzun süre kullanmayacağınız durumlarda pilleri pil bölmesinden çıkarın.
- Sadece aynı tip veya eşdeğer tip piller kullanın.
- Her zaman tüm pilleri aynı anda değiştirin.
- Şarj edilebilir pil kullanmayın!
- Pilleri parçalamayın, açmayın veya ezmeyin.

## 9. Bertaraf etme

- Çevreyi korumak için, kullanım ömrü dolan cihaz evsel atıklarla beraber bertaraf edilmemelidir. Cihaz, ülkenizdeki uygun atık toplama merkezleri aracılığıyla bertaraf edilebilir. Cihazı elektrikli ve elektronik atık cihazlarla ilgili AB direktifine (WEEE - Waste Electrical and Electronic Equipment) uygun şekilde bertaraf edin.



Bertaraf işlemiyle ilgili sorularınız olduğunda bölgenizdeki yetkili makamlarla iletişime geçin.

- Kullanılmış, tamamen boşalmış piller özel işaretli toplama kutularına atılarak, özel atık toplama yerlerine veya elektrikli cihaz satıcılarına teslim edilerek bertaraf edilmelidir. Pillerin bertaraf edilmesi, yasal olarak sizin sorumluluğunuzdadır.
- Bu işaretler, zararlı madde içeren pillerin üzerinde bulunur:  
Pb = Pili kurşun içerir,  
Cd = Pili kadmiyum içerir,  
Hg = Pili cıva içerir.



## 10. Teknik veriler

Ölçüler (U x G x Y):	200 x 190 x 338 mm
Ayna yüzeyi:	yakl.17,5 cm
Ağırlık:	yakl. 612 g (piller hariç)
Çalışma voltajı:	4,5 V ---
Piller:	3 x 1,5 V AA
Ampul:	28 LED
Renk sıcaklığı:	4000-5000 Kelvin
Işık verme süresi:	yakl. 5 saat

## 11. Garanti/servis

Beurer GmbH, Söflinger Straße 218, D-89077 Ulm (aşağıda "Beurer" olarak anılacaktır) bu ürün için aşağıdaki koşullar çerçevesinde ve aşağıda açıklanan kapsamda bir garanti sunmaktadır.

**Aşağıdaki garanti koşulları, satıcının müşteri ile yaptığı satış sözleşmesinden doğan yasal garanti yükümlülüklerini etkilemez.**

**Garanti, yasalarla zorunlu kılınan sorumlulukların kapsamında herhangi bir kısıtlamaya neden olmaksızın geçerlidir.**

Beurer, bu ürünün kusursuz bir şekilde çalıştığını ve eksiksiz olduğunu garanti eder.

Yeni ve kullanılmamış bir ürünün müşteri tarafından satın alınmasıyla başlayan ve dünya genelinde geçerli olan garanti süresi 3 yıldır.

Bu garanti sadece tüketici olarak müşteri tarafından satın alınan ve bireysel amaçlarla sadece evde kullanılan ürünler için geçerlidir.

Alman yasaları geçerlidir.

Bu ürünün garanti süresi içinde aşağıda belirtilen hükümler uyarınca eksiksiz olmadığı veya çalışma açısından kusurlu olduğu saptanırsa, Beurer bu garanti koşulları kapsamında ücretsiz bir ikame ürün teslimatı veya onarım gerçekleştirmeyle yükümlüdür.

**Müşteri bir garanti talebinde bulunmak istediğinde önce yerel satıcıya başvuracaktır: Servis adreslerinin olduğu ekteki "Uluslararası Servis" listesini inceleyin.**

Bu durumda müşteriye, garanti işlemlerinin yürütülmesiyle ilgili olarak örneğin ürünün nereye gönderileceği ve hangi belgelerin gerekli olduğu gibi ayrıntılı bilgiler verilecektir.

Garanti talebi ancak müşterinin

- faturanın/satın alma belgesinin bir kopyasını ve

- orijinal ürünü

yetkili bir Beurer iş ortağına sunabilmesi halinde işleme konabilir.

Aşağıdaki durumlar kesinlikle bu garanti kapsamının dışındadır:

- Ürünün normal kullanımından veya tüketiminden kaynaklanan aşınmalar ve yıpranmalar;
- Bu ürün ile birlikte teslim edilen ve usulüne uygun kullanıldığında da yıpranabilecek veya tükenebilecek aksesuar parçaları (örneğin piller, şarj edilebilir piller, manşetler, contalar, elektrotlar, aydınlatma malzemeleri, başlıklar ve nebulizatör aksesuarları);
- Kullanım kılavuzundaki bilgiler dikkate alınmadan ve/veya usulüne uygun olmayan bir şekilde kullanılan, temizlenen, depolanan veya bakımı yapılan ürünler ve Beurer tarafından yetkilendirilmemiş bir servis merkezi veya müşterinin kendisi tarafından açılan, onarılan veya üzerinde değişiklik yapılan ürünler;
- Ürünün üreticiden müşteriye nakliyesi sırasında oluşan hasarlar;
- İkinci kalite ürün veya kullanılmış ürün olarak satın alınan ürünler;
- Bu ürünlerdeki bir kusurdan kaynaklanan müteakip hasarlar (ancak bu durumda ürün sorumluluğu veya yasal zorunlu sorumluluk hükümleri uyarınca tüketici hakları olabilir).

Onarım veya komple değişim garanti süresini hiçbir şekilde uzatmaz.



Внимательно прочтите инструкцию по применению, сохраните ее для последующего использования, храните в доступном для других пользователей месте и следуйте ее указаниям.

## ПРЕДУПРЕЖДЕНИЕ

- Зеркало предназначено для домашнего/индивидуального пользования. Использование зеркала в коммерческих целях запрещено.
- Данный прибор может использоваться детьми старше 8 лет, а также лицами с ограниченными физическими, сенсорными или умственными способностями или с недостаточными знаниями и опытом в том случае, если они находятся под присмотром или проинструктированы о безопасном применении прибора и возможных опасностях.
- Не позволяйте детям играть с зеркалом.
- Дети не должны выполнять очистку зеркала и уход за ним без присмотра взрослых.
- Ни в коем случае не открывайте прибор и не ремонтируйте его самостоятельно, поскольку надежность его работы в этом случае не гарантируется. Несоблюдение этого требования ведет к потере гарантии.

### Уважаемый покупатель!

Благодарим Вас за выбор продукции нашей компании. Мы производим высококачественные и тщательно протестированные изделия для обогрева, мягкой терапии, измерения артериального давления и веса, диагностики, массажа, очистки воздуха.

С наилучшими пожеланиями,  
компания Beurer

## Содержание

1. Комплект поставки.....	39	6. Подготовка к работе.....	41
2. Пояснения к символам.....	39	7. Применение.....	41
3. Использование по назначению .....	39	8. Очистка и уход.....	42
4. Предостережения и указания по технике безопасности .....	40	9. Утилизация .....	42
5. Описание зеркала.....	41	10. Технические данные .....	42
		11. Гарантия/сервисное обслуживание .....	43

## 1. Комплект поставки

Проверьте комплектность поставки и убедитесь в том, что на картонной упаковке нет внешних повреждений. Перед использованием убедитесь в том, что прибор и принадлежности к нему не имеют видимых повреждений; освободите их от упаковочных материалов. При возникновении сомнений не используйте прибор и обратитесь к продавцу или в сервисную службу по указанному адресу.

- 1 x Косметическое зеркало с подсветкой
- 1 x Небольшое зеркало с креплением на магните
- 3 x Батарейки, 1,5 В, тип AA
- 1 x Данная инструкция по применению

## 2. Пояснения к символам

В инструкции по применению используются следующие символы.

	<b>ПРЕДУПРЕЖДЕНИЕ</b>	Предупреждает об опасности травмирования или нанесения вреда здоровью.
	<b>ВНИМАНИЕ</b>	Указывает на возможные повреждения зеркала/принадлежностей к нему.
	<b>Указание</b>	Важная информация.
	Класс защиты: 3.	
	Применяйте только в закрытых помещениях.	
 РАР	Утилизация упаковки в соответствии с предписаниями по охране окружающей среды.	
	Соблюдайте указания инструкции по применению.	
	Изготовитель.	
	<b>Знак CE</b> Это изделие соответствует требованиям действующих европейских и национальных директив.	
	Продукция прошла подтверждение соответствия требованиям технических регламентов ЕАЭС.	
	Утилизация прибора в соответствии с директивой ЕС об отходах электрического и электронного оборудования — WEEE (Waste Electrical and Electronic Equipment).	

## 3. Использование по назначению

Косметическое зеркало является вспомогательным средством и предназначено исключительно для ежедневного ухода за кожей, например для коррекции макияжа; оно имеет зеркальную поверхность без увеличения, а также дополнительное зеркало с пятикратным увеличением, закрепленное на магните. Встроенная подсветка предназначена исключительно для того, чтобы лучше видеть нанесенную косметику, и не подходит для освещения помещений.

- Подставку зеркала можно использовать для хранения косметики или украшений.
- Допускается использование зеркала только в целях, описываемых в данной инструкции по применению. Изготовитель не несет ответственности за ущерб, причиненный вследствие ненадлежащего использования зеркала или халатного обращения с ним.
- Зеркало предназначено исключительно для пользования им в домашних условиях, использование

- в коммерческих целях запрещено.
- Данное зеркало не предназначено для пользования лицами (включая детей) с ограниченными психическими, сенсорными или умственными способностями, с недостаточными знаниями или опытом, за исключением случаев, когда за ними осуществляется надлежащий присмотр или если они получают от Вас инструкции о том, как пользоваться зеркалом.
  - Следите за детьми, не разрешайте им играть с зеркалом.

#### 4. Предостережения и указания по технике безопасности

Внимательно прочтите данную инструкцию по применению! Несоблюдение следующих указаний может привести к травмам или материальному ущербу. Сохраните эту инструкцию по применению и держите ее в месте, доступном для других пользователей. Передавайте зеркало другим пользователям вместе с инструкцией.



##### **Предупреждение**

- Прямые солнечные лучи увеличивают опасность возникновения пожара. Избегайте попадания прямых солнечных лучей на поверхность зеркала.
- Не давайте упаковочный материал детям. Существует опасность удушья.
- Дети должны пользоваться зеркалом только под присмотром взрослых.
- Ремонт электроприборов должен выполняться только специалистами. Неквалифицированное выполнение ремонта влечет за собой серьезную опасность для пользователя. В случае неисправности или повреждения зеркала обратитесь за квалифицированной помощью в специализированную мастерскую.

Использование зеркала не по назначению или в целях, не указанных в данной инструкции, при определенных обстоятельствах может привести к пожару!

Поэтому:

- не оставляйте зеркало без присмотра, в особенности если рядом находятся дети;
- не накрывайте зеркало ничем, например одеялом, подушкой и т. п.;
- никогда не пользуйтесь зеркалом вблизи от емкостей с бензином или другими легковоспламеняющимися веществами;
- пользуйтесь зеркалом только в сухих помещениях (например, никогда не пользуйтесь им в ванной или сауне).

Убедитесь, что зеркало не контактирует с водой или другими жидкостями.

Ни в коем случае не пытайтесь взять зеркало в руки, если оно упало в воду.



##### **Внимание**

- Перед использованием убедитесь, что на зеркале и его принадлежностях нет видимых повреждений. При возникновении сомнений не пользуйтесь зеркалом и обратитесь к продавцу или в сервисную службу по указанному адресу.
- Ни при каких обстоятельствах не вскрывайте корпус.
- Не помещайте зеркало рядом с острыми предметами.
- Если зеркало упало или получило иные повреждения, продолжать пользоваться им нельзя.
- После каждого применения и перед каждой очисткой освещение зеркала необходимо отключать.



## 5. Описание зеркала

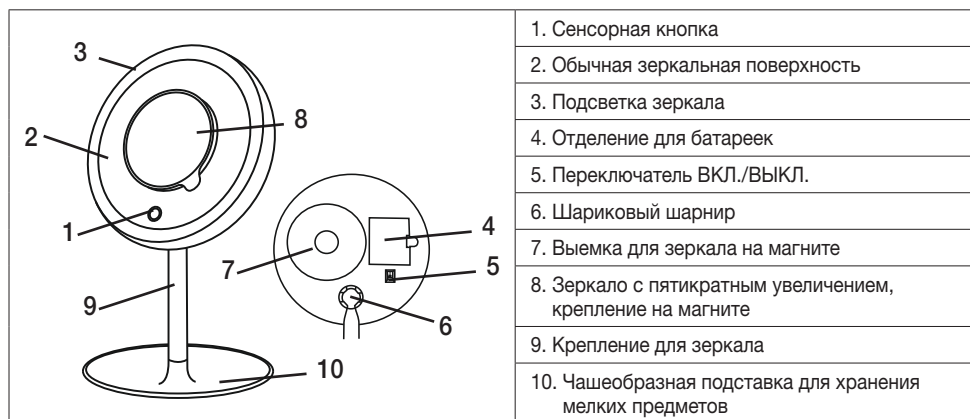

## 6. Подготовка к работе

- Убедитесь, что зеркало не повреждено.
- Соедините крепление для зеркала с чашеобразной подставкой для хранения мелких предметов с помощью байонетного затвора.

### Установка батареек

- Удалите изоляционный слой (при его наличии) на крышке для батареек или снимите защитную пленку с батареек и установите батарейки, соблюдая полярность.
- Батарейки находятся с обратной стороны зеркала. Откройте крышку отделения для батареек. Теперь Вы можете снять изоляционный слой или поменять батарейки.

## 7. Применение

- Установите переключатель с обратной стороны зеркала в положение 1. Подача тока от батареек активирована.
- Источник света включается и выключается легким касанием сенсорной кнопки зеркала.
- Путем длительного нажатия на сенсорную кнопку Вы можете плавно регулировать яркость подсветки зеркала.
- На обратной стороне зеркала находится небольшое дополнительное зеркало с пятикратным увеличением. Осторожно отсоедините его от задней стороны зеркала. Теперь его можно установить в центре большой зеркальной поверхности. Основное зеркало подходит для общего отражения лица, в то время как зеркало с пятикратным увеличением предназначено для более детальной проработки.
- Благодаря шариковому шарниру с поворотом на 360° косметическое зеркало может свободно вращаться во всех направлениях, при этом оно надежно установлено в выбранном положении.

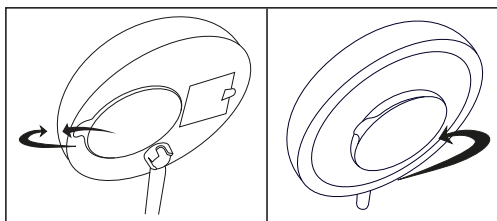

**i** Через 15 минут работы подсветка автоматически отключается.

**i** Цветовая температура зеркала: 4000–5000 К.

## 8. Очистка и уход

- Всегда отключайте освещение зеркала перед очисткой.
- Протирайте зеркало мягкой, слегка влажной салфеткой, используя при этом мягкое чистящее средство.
- По окончании пользования зеркалом всегда выключайте переключатель с обратной стороны зеркала, чтобы экономить заряд батареек.
- Очищайте зеркало только указанным способом. Не допускайте попадания жидкости внутрь зеркала или его принадлежностей.
- Пользуйтесь зеркалом вновь только после того, как оно полностью высохнет.
- Не мойте зеркало в посудомоечной машине!
- Не используйте абразивные чистящие средства или жесткие щетки!

## Указания по обращению с батареями

- При попадании жидкости из аккумулятора на кожу или в глаза необходимо промыть соответствующий участок большим количеством воды и обратиться к врачу.
- ⚠ Опасность проглатывания мелких деталей! Маленькие дети могут проглотить батарейки и подавиться ими. Поэтому батарейки необходимо хранить в недоступном для детей месте.
- Обращайте внимание на знаки полярности: плюс (+) и минус (-).
- Если батарейка потекла, очистите отделение для батареек сухой салфеткой, предварительно надев защитные перчатки.
- Защищайте батарейки от чрезмерного воздействия тепла.
- ⚠ Опасность взрыва! Не бросайте батарейки в огонь.
- Не заряжайте и не замыкайте батарейки накоротко.
- Если зеркалом длительное время не пользуются, извлеките из него батарейки.
- Используйте батарейки только одного типа или равноценных типов.
- Заменяйте все батарейки сразу.
- Не используйте перезаряжаемые аккумуляторы!
- Не разбирайте, не открывайте и не разбивайте батарейки.

## 9. Утилизация

- В интересах охраны окружающей среды по завершении срока службы зеркала запрещается утилизировать его вместе с бытовыми отходами. Утилизация производится через соответствующие пункты сбора в Вашей стране. Зеркало следует утилизировать согласно директиве ЕС по отходам электрического и электронного оборудования — WEEE (Waste Electrical and Electronic Equipment).



При возникновении вопросов обращайтесь в местную коммунальную службу, ответственную за утилизацию отходов.

- Использованные полностью разряженные батарейки выбрасывайте в специальные контейнеры, сдавайте в пункты приема спецотходов или в магазины электрооборудования. Они по закону обязаны обеспечить утилизацию батареек.
- Следующие знаки предупреждают о наличии в батарейках токсичных веществ.

Pb = свинец  
Cd = кадмий  
Hg = ртуть



## 10. Технические данные

Размеры (Д x Ш x В):	200 x 190 x 338 mm
Зеркальная поверхность:	17,5 см
Вес:	около 612 г (без батареек)
Рабочее напряжение:	4,5 В ===
Батарейки:	3 x 1,5 В, тип AA
Лампы:	28 светодиодов
Цветовая температура:	4000–5000 К
Длительность свечения	прибл. 5 часов

## **11. Гарантия/сервисное обслуживание**

Более подробная информация по гарантии/сервису находится в гарантийном/сервисном талоне, который входит в комплект поставки.



Należy dokładnie przeczytać niniejszą instrukcję obsługi, zachować ją i przechowywać w miejscu dostępnym dla innych użytkowników oraz przestrzegać podanych w niej wskazówek.

## OSTRZEŻENIE

- Urządzenie jest przeznaczone wyłącznie do użytku domowego/prywatnego, a nie do celów komercyjnych.
- Urządzenie może być obsługiwane przez dzieci od 8 roku życia oraz osoby z ograniczoną sprawnością fizyczną, ruchową i umysłową lub brakiem doświadczenia i wiedzy tylko wtedy, gdy są one pod nadzorem lub otrzymały instrukcje dotyczące bezpiecznego korzystania z urządzenia i są świadome zagrożeń wynikających z jego użytkowania.
- Dzieciom nie wolno bawić się urządzeniem.
- Dzieciom nie wolno czyścić ani konserwować urządzenia bez nadzoru osoby dorosłej.
- W żadnym wypadku nie wolno samodzielnie otwierać ani naprawiać urządzenia, gdyż może to zakłócić jego prawidłowe działanie. Nieprzestrzeganie powyższych zasad powoduje utratę gwarancji.

### Drodzy Klienci,

cieszymy się, że zdecydowali się Państwo na zakup naszego produktu. Nasza marka jest znana z wysokiej jakości produktów, poddawanych surowej kontroli i przeznaczonych do ogrzewania, łagodnej terapii, pomiaru ciśnienia i badania krwi, pomiaru masy ciała, masażu i uzdatniania powietrza.

Z poważaniem  
Zespół Beurer

### Spis treści

1. Zawartość opakowania .....	45	7. Zastosowanie .....	47
2. Objaśnienie symboli .....	45	8. Czyszczenie i konserwacja.....	47
3. Użytkowanie zgodne z przeznaczeniem.....	45	9. Utylizacja .....	48
4. Ostrzeżenia i wskazówki dotyczące bezpieczeństwa.....	46	10. Dane techniczne.....	48
5. Opis urządzenia.....	47	11. Gwarancja/serwis .....	48
6. Uruchomienie .....	47		





## 1. Zawartość opakowania

Zestaw należy sprawdzić pod kątem zewnętrznych uszkodzeń kartonowego opakowania oraz kompletności zawartości. Przed użyciem należy się upewnić, że urządzenie i akcesoria nie mają widocznych uszkodzeń, a wszelkie elementy opakowania zostały usunięte. W razie wątpliwości należy zaprzestać używania urządzenia i zwrócić się do dystrybutora lub pod podany adres działu obsługi klienta.

- 1 x podświetlane lustro kosmetyczne
- 1 x małe lustro magnetyczne
- 3 x baterie 1,5 V typu AA
- 1 x niniejsza instrukcja obsługi

## 2. Objaśnienie symboli

W niniejszej instrukcji obsługi i na tabliczce znamionowej zastosowano następujące symbole:

	<b>OSTRZEŻENIE</b>	Ostrzeżenie przed zagrożeniem obrażeniami ciała lub utratą zdrowia.
	<b>UWAGA</b>	Ostrzeżenie przed niebezpieczeństwem uszkodzenia urządzenia lub akcesoriów.
	<b>Wskazówka</b>	Ważne informacje.
	Klasa bezpieczeństwa 3	
	Używać tylko w zamkniętych pomieszczeniach.	
	Opakowanie zutylizować w sposób przyjazny dla środowiska	
	Przestrzegać instrukcji obsługi.	
	Producent	
	<b>Oznakowanie CE</b>	Niniejszy produkt spełnia wymagania obowiązujących dyrektyw europejskich i krajowych.
	Produkty spełniają wymogi przepisów technicznych obowiązujących w Eurozjednoczonej Unii Gospodarczej.	
	Utylizacja zgodna z dyrektywą WE o zużytych urządzeniach elektrycznych i elektronicznych EC – WEEE (Waste Electrical and Electronic Equipment)	

## 3. Użytkowanie zgodne z przeznaczeniem

Lustro kosmetyczne służy wyłącznie jako pomoc w codziennej pielęgnacji skóry i do oceny makijażu. Posiada ono jedną powierzchnię odbijającą obraz bez powiększenia i dodatkowe lustro magnetyczne 5-krotnie powiększające obraz. Wbudowane oświetlenie ma za zadanie jedynie lepiej uwidocznić naniesione kosmetyki i nie nadaje się do oświetlania pomieszczeń.

- Podstawa lusterka może być wykorzystana do przechowywania różnych artykułów kosmetycznych lub biżuterii.
- Urządzenie należy użytkować tylko w celu określonym w niniejszej instrukcji obsługi. Producent nie ponosi odpowiedzialności za szkody wynikłe z nieprawidłowego lub lekkomyślnego użycia.
- Urządzenie przeznaczone jest do niekomercyjnego użytku domowego.
- Urządzenia nie mogą obsługiwać osoby (włącznie z dziećmi) o ograniczonej sprawności fizycznej, ruchowej oraz umysłowej lub nie mające odpowiedniego doświadczenia i/lub wiedzy, chyba że (w celu zachowania

bezpieczeństwa) znajdują się one pod nadzorem odpowiedniej osoby lub otrzymały instrukcje, w jaki sposób korzystać z urządzenia.

- Należy uważać, aby dzieci nie bawiły się urządzeniem.

#### 4. Ostrzeżenia i wskazówki dotyczące bezpieczeństwa

Należy uważnie przeczytać niniejszą instrukcję obsługi! Nieprzestrzeganie poniższych wskazówek może doprowadzić do obrażeń ciała i szkód materialnych. Należy zachować niniejszą instrukcję obsługi i zapewnić do niej dostęp innym użytkownikom. W przypadku przekazania urządzenia innym osobom należy dołączyć również instrukcję obsługi.



##### Ostrzeżenie

- W przypadku bezpośredniego nasłonecznienia istnieje podwyższone ryzyko pożaru. Dlatego należy unikać bezpośredniego nasłonecznienia powierzchni lustra.
- Opakowanie należy przechowywać w miejscu niedostępnym dla dzieci. Istnieje ryzyko uduszenia.
- Używanie urządzenia przez dzieci musi się odbywać pod nadzorem.
- Naprawy urządzeń elektrycznych mogą być wykonywane wyłącznie przez fachowców. Nieodpowiednio przeprowadzona naprawa może spowodować poważne zagrożenia dla użytkownika.  
W przypadku usterki lub uszkodzenia urządzenia jego naprawę należy zlecić specjalistycznemu zakładowi.

W przypadku użycia niezgodnego z przeznaczeniem lub nieprzestrzegania instrukcji obsługi może wystąpić zagrożenie pożarowe!

Zasady użytkowania urządzenia:

- Nie zostawiać urządzenia bez nadzoru, zwłaszcza gdy w pobliżu znajdują się dzieci.
- Nie używać pod przykryciem, np. pod kocem, poduszką itp.
- Nie używać w pobliżu benzyny lub innych materiałów łatwopalnych.
- Używać tylko w suchych wnętrzach (np. nigdy w wannie, saunie).

Należy upewnić się, że urządzenie nie ma kontaktu z wodą ani innymi cieczami.

W żadnym wypadku nie wolno sięgać po urządzenie, jeśli wpadło do wody.



##### Uwaga

- Przed użyciem upewnić się, że urządzenie i akcesoria nie wykazują widocznych uszkodzeń. W razie wątpliwości zaprzestać używania urządzenia i zwrócić się do dystrybutora lub napisać na podany adres działu obsługi klienta.
- W żadnym wypadku nie wolno otwierać obudowy.
- Urządzenie należy trzymać z dala od ostrych przedmiotów.
- Nie wolno używać urządzenia po upadku na podłogę lub gdy zostanie ono w inny sposób uszkodzone.
- Po każdym użyciu i przed każdym czyszczeniem należy wyłączyć urządzenie.

## 5. Opis urządzenia

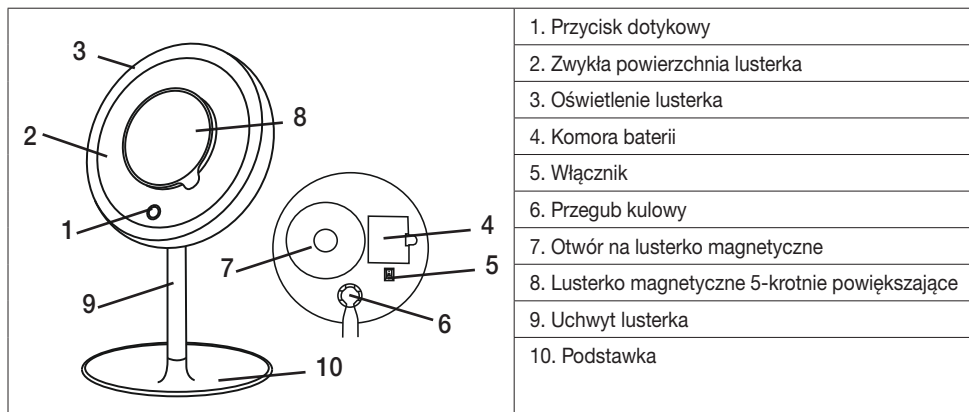

## 6. Uruchomienie

- Sprawdzić urządzenie pod kątem uszkodzeń.
- Połączyć uchwyt lustra z podstawką za pomocą zatrzasku bagietowego.

### Wkładanie baterii

- Jeśli na osłonie komory baterii znajduje się pasek izolujący, należy go wyjąć, ewentualnie usunąć folię ochronną z baterii i włożyć baterie zgodnie z oznaczeniem biegunów.
- Baterie znajdują się z tyłu lusterka. Następnie otworzyć osłonę komory baterii. Teraz można wyjąć pasek izolujący baterii lub wymienić baterie.

## 7. Zastosowanie

- Ustawić przełącznik z tyłu lusterka w pozycji 1. Zasilanie bateriami jest teraz włączone.
- Podświetlenie można włączyć/wyłączyć poprzez krótkie dotknięcie przycisku dotykowego na lusterku.
- Dłuższe dotknięcie przycisku dotykowego umożliwia bezstopniową regulację jasności lustra.

- Z tyłu lustra znajduje się małe dodatkowe lustro 5-krotnie powiększające obraz. Ostrożnie wyciągnąć lustro z tyłu lustra. Teraz można je umieścić pośrodku dużej powierzchni lustra. Lustro główne pokazuje wyraźnie całą twarz, natomiast lustro 5-krotnie powiększające – szczegóły.

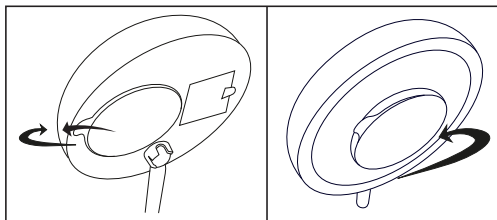

- Dzięki przegubowi kulowemu 360° lusterko kosmetyczne można obracać całkowicie swobodnie we wszystkich kierunkach, a po ustawieniu pozostaje ono w wybranej pozycji.

**i** Podświetlenie wyłącza się automatycznie po upływie 15 minut.

**i** Lustro dysponuje zakresem temperatur barwowych od 4000 do 5000 kelwinów.

## 8. Czyszczenie i konserwacja

- Przed każdym czyszczeniem należy wyłączyć urządzenie.
- Wyczyścić urządzenie miękką, lekko nawilżoną szmatką i łagodnym środkiem czyszczącym.
- Po użyciu lustra zawsze należy wyłączać przełącznik z tyłu lustra, aby oszczędzać energię baterii.
- Urządzenie czyścić tylko w podany sposób. Nie wolno dopuścić, aby do środka urządzenia lub akcesoriów dostała się woda lub inne płyny.
- Urządzenia można używać dopiero po całkowitym wysuszeniu.

- Nie myć urządzenia w zmywarce!
- Nie należy stosować silnych środków czyszczących lub szorstki o twardym włosiu!

## **i** Wskazówki dotyczące postępowania z bateriami

- Jeśli dojdzie do kontaktu elektrolitu ze skórą lub z oczami, należy przemyć podrażnione miejsca wodą i skontaktować się z lekarzem.
- ⚠ Niebezpieczeństwo połknięcia! Małe dzieci mogą połknąć baterie i udusić się nimi. Dlatego baterie należy przechowywać w miejscach niedostępnych dla dzieci!
- Należy zwrócić uwagę na znak polaryzacji plus (+) i minus (-).
- Jeśli z baterii wyciekł elektrolit, należy założyć rękawice ochronne i wyczyścić komorę na baterie suchą szmatką.
- Należy chronić baterie przed nadmiernym działaniem wysokiej temperatury.
- ⚠ Zagrożenie wybuchem! Nie wrzucać baterii do ognia.
- Nie wolno ładować ani zwierać baterii.
- W przypadku niekorzystania z urządzenia przez dłuższy czas należy wyjąć baterie z przegrody.
- Należy używać tylko tego samego lub równoważnego typu baterii.
- Zawsze należy wymieniać jednocześnie wszystkie baterie.
- Nie należy używać akumulatorów!
- Nie wolno rozmontowywać, otwierać ani rozdrabniać baterii.

## 9. Utylizacja

- Ze względu na ochronę środowiska nie należy wyrzucać zużytego urządzenia razem ze zwykłymi odpadami domowymi. Utylizację należy zlecić w odpowiednim punkcie zbiórki w danym kraju. Urządzenie należy utylizować zgodnie z dyrektywą WE o zużytych urządzeniach elektrycznych i elektronicznych – WEEE (Waste Electrical and Electronic Equipment). 
- W przypadku pytań należy zwrócić się do właściwej instytucji odpowiedzialnej za utylizację.
- Zużyte, całkowicie rozładowane baterie należy wyrzucać do specjalnie oznakowanych pojemników zbiorczych, przekazywać do punktów zbiórki odpadów specjalnych lub do sklepu ze sprzętem elektrycznym. Użytkownik jest zobowiązany do utylizacji baterii zgodnie z przepisami.
- Na bateriach zawierających szkodliwe związki znajdują się następujące oznaczenia:  
Pb = bateria zawiera ołów,  
Cd = bateria zawiera kadm,  
Hg = bateria zawiera rtęć.



## 10. Dane techniczne

Wymiary (D x S x W):	200 x 190 x 338 mm
Powierzchnia lustra:	17,5 cm
Masa:	ok. 612 g (bez baterii)
Napięcie robocze:	4,5 V ===
Baterie:	3 x 1,5 V AA
Oświetlenie:	28 diod LED
Temperatura barwowa:	4000–5000 K
Czas świecenia:	ok. 5 godz.

## 11. Gwarancja/serwis

Firma Beurer GmbH, Söflinger Straße 218, D-89077 Ulm (zwana dalej „Beurer”) udziela gwarancji na ten produkt na następujących warunkach i w poniżej opisanym zakresie.

**Poniższe warunki gwarancji nie naruszają ustawowych zobowiązań gwarancyjnych sprzedającego wynikających z umowy kupna zawartej z kupującym.**

**Gwarancja obowiązuje również w sposób nienaruszający bezwzględnie obowiązujących przepisów dot. odpowiedzialności.**

Firma Beurer gwarantuje bezawaryjne działanie oraz kompletność niniejszego produktu.



Obowiązujący na całym świecie okres gwarancji obejmuje 3 lata/lat, licząc od zakupu nowego, nieużywanego produktu przez kupującego.

Niniejsza gwarancja dotyczy tylko produktów nabytych przez kupującego jako konsumenta wyłącznie w celach prywatnych w ramach użytku domowego.

Obowiązuje niemieckie prawo.

Jeśli w okresie obowiązywania gwarancji produkt zostanie uznany za niekompletny lub wadliwy w działaniu zgodnie z poniższymi postanowieniami, firma Beurer bezpłatnie wymieni go lub naprawi zgodnie z niniejszymi warunkami gwarancji.

**Jeśli kupujący chce zgłosić reklamację gwarancyjną, najpierw kontaktuje się z lokalnym dealerem: patrz załączona lista „Service International” z adresami serwisowymi.**

Następnie kupujący otrzymuje dalsze informacje dot. rozpatrywania reklamacji gwarancyjnej, np. gdzie wysłać produkt i jakie dokumenty są wymagane.

Roszczenie z tytułu gwarancji będzie rozpatrywane tylko wtedy, gdy kupujący może przedłożyć

- kopię faktury/paragon zakupu oraz
  - oryginalny produkt
- firmie Beurer lub autoryzowanemu partnerowi firmy Beurer.

Niniejsza gwarancja wyraźnie nie obejmuje:

- zużycia wynikającego z normalnego użytkowania lub zużywania się produktu;
- dostarczanych z tym produktem akcesoriów, które zużywają się lub ulegają zużyciu podczas prawidłowego użytkowania (np. baterii, akumulatorów, mankietów, uszczeltek, elektrod, źródeł światła, nakładek i akcesoriów inhalatora);
- produktów, które były używane, czyszczone, przechowywane lub konserwowane w niewłaściwy sposób i/lub niezgodnie z treścią instrukcji obsługi, a także produktów, które zostały otwarte, naprawione lub zmodyfikowane przez kupującego lub centrum serwisowe nieautoryzowane przez firmę Beurer;
- uszkodzeń powstałych podczas transportu między producentem a klientem lub między centrum serwisowym a klientem;
- produktów, które zostały zakupione jako artykuły grupy B („B-Ware”) lub jako artykuły używane;
- szkód następczych, które wynikają z wady tego produktu (w tym przypadku mogą jednak istnieć roszczenia z tytułu odpowiedzialności za produkt lub wynikające z innych bezwzględnie obowiązujących przepisów prawa dot. odpowiedzialności).

Naprawy lub całkowita wymiana w żadnym wypadku nie przedłużają okresu gwarancji.





