

PL EN DE FR ES PT IT CZ SK SL EE LT LV  
NB FI HU RO AR RU EL HR SV DA NL TR BG





# BEAUTIFLY

Scrub Peeling  
**Young**  
series

Sonic skin  
scrubber

User manual



 /beautifuly.global  /@beautifuly.global  
 /beautifuly\_global  /@beautifuly.global

f1

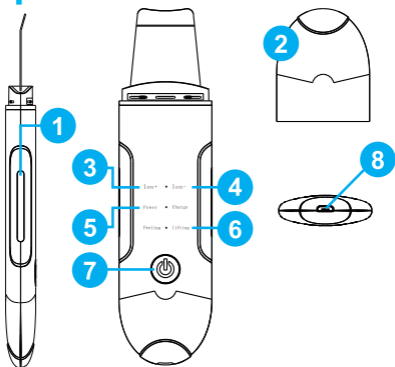

f3

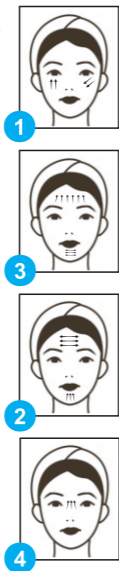

f2



[facebook.com/beautify.global](https://www.facebook.com/beautify.global)



[youtube.com/@beautify.global](https://www.youtube.com/@beautify.global)



Rozmiar:	175*43*14mm
Waga:	95g
Ultradźwięki:	25KHZ
Materiał:	ABS
Prąd znamionowy:	0,65A
Napięcie znamionowe:	3,7V
Moc znamionowa:	1,5W
Pojemność baterii:	500mAh
W zestawie:	urządzenie, kabel USB-C, instrukcja obsługi



## Bezpieczeństwo

Przed użyciem produktu zapoznaj się z niniejszą instrukcją i przestrzegaj zaleceń w niej zawartych w trakcie użytkowania urządzenia.

## Opis urządzenia [strona 2 - f1]

1. Czujnik jonowy / 2. Nasadka ochronna / 3. Ion+ / 4. Ion- / 5. Wskaźnik EMS / 6. Wskaźnik ultradźwięków / 7. Przycisk zasilania/przełącznik trybu / 8. Port ładowania USB.

## Opis trybów [strona 2 - f2]

### Ion+ tryb eksportu jonów

Usuwa zanieczyszczenia z głębokich porów za pomocą jonów dodatnich.

### Ion- tryb wprowadzania jonów ujemnych

Wprowadza zawarte w kosmetykach składniki odżywcze głęboko do skóry.

### Power Charge - tryb impulsów EMS

Podnosi i napina skórę, pobudza uspione tkanki kolagenowe, dając efekt odmłodzenia.

### Peeling lifting - tryb oczyszczania ultradźwiękowego

Wibracje o wysokiej częstotliwości oczyszczają dolną warstwę skóry, zmiękczają i usuwają martwy naskórek.

## Strefy oczyszczania [strona 2 - f3]

1. Policzki.
2. / 3. Czoło i żuchwa.
4. Grzbiet nosa.

## Instrukcja obsługi

1. Przytrzymaj przez 2 sekundy przycisk zasilania, aby włączyć urządzenie. Domyślnym ustawieniem jest tryb podnoszenia i złuszczenia naskórka a wskaźnik LED1 jest zawsze włączony.
2. Krótco naciśnij przycisk zasilania, aby przełączyć między 4 trybami pracy w cyklach następujących po sobie: tryb podnoszenia i złuszczenia naskórka, zapala się dioda LED1 → tryb ładowania zasilania, dioda LED2 miga szybko → tryb importu jonów+, dioda LED3 świeci → tryb importu jonów-, zapala się dioda LED4.
3. Przytrzymaj przez 2 sekundy przycisk zasilania, aby wyłączyć urządzenie.
4. Sygnalizator dźwiękowy zacznie piszczeć raz, gdy urządzenie zostanie włączone lub zmieni się tryb pracy. Ten sam dźwięk pojawi się dwukrotnie po wyłączeniu urządzenia.

## Ładowanie

1. Podczas ładowania diody LED1, LED2, LED3, LED4 migają w trybie spoczynku.
2. Kiedy urządzenie jest w pełni naładowane diody LED1, LED2, LED3, LED4 gasną. Kiedy poziom naładowania baterii jest niski, sygnalizator dźwiękowy pika dwa razy, a światelko gasnie.

## Sposób użycia

### Oczyszczanie naskórka (Ultradźwięki)

1. Przed rozpoczęciem zabiegu dokładnie oczyść skórę, zmyj makijaż.

2. Następnie zwilż skórę twarzy bawełnianym wacikiem lub atomizerem. W tym celu można użyć soli fizjologicznej, toniku, wody lub hydrolatu. Podczas trwania zabiegu skóra cały czas musi być wilgotna. Nie można wykonywać zabiegu na suchej skórze.
3. Włącz urządzenie i uruchom tryb SONIC.
4. Delikatnie przesuwaj szpatułką od dołu do góry, wzdłuż konturów twarzy pod kątem 45 stopni. Powtórz czynność dokładnie, kilkakrotnie po całej twarzy.

### **Oczyszczanie naskórka wraz z Jonizacją (Ultradźwięki + Jonizacja+)**

1. Przed rozpoczęciem zabiegu pamiętaj, aby skóra cały czas pozostała zwilżona. W tym celu można użyć soli fizjologicznej, toniku, wody lub hydrolatu. Nie można wykonywać zabiegu na suchej skórze.
2. Włącz urządzenie i uruchom tryb ION+.
3. Delikatnie przesuwaj szpatułką od dołu do góry, wzdłuż konturów twarzy pod kątem 45 stopni. Powtórz czynność dokładnie, kilkakrotnie po całej twarzy.
4. Przetrzyj twarz tonikiem.

### **Wprowadzanie substancji odżywczych za pomocą ultradźwięków (Ultradźwięki + Jonizacja-)**

1. Po oczyszczeniu skóry twarzy, nałóż na nią produkt pielęgnacyjny (krem, serum, ampulka, żel).
2. Włącz urządzenie i uruchom tryb ION-.
3. Delikatnie przesuwaj szpatułką od dołu do góry, wzdłuż konturów twarzy. Szpatułka powinna być ułożona w sposób odwrotny niż w kroku pierwszym. Powtórz czynność dokładnie, kilkakrotnie po całej twarzy.

Uwaga: W przypadku wątpliwości jak prawidłowo trzymać urządzenie zachęcamy do odwiedzenia naszego kanału na platformie YouTube /beautifly.global

### **EMS (Ultradźwięki + Prądy EMS).**

1. Po pielęgnacji skóry twarzy, włącz urządzenie i uruchom tryb EMS.
2. Aby poprawić elastyczność skóry przesuwaj szpatułką, wykonując ruchy od dołu do góry, wzdłuż konturów twarzy pod kątem 45 stopni. Powtórz czynność dokładnie, kilkakrotnie po całej twarzy.
3. Urządzenie wyłączy się automatycznie po 10 minutach pracy
4. Po zakończeniu pracy urządzenia należy przetrzeć bawełnianą wilgotną ściereczką.

### **Wskazówki**

1. Podczas użytkowania przytrzymaj ręką pasek przewodzący z boku urządzenia, aby funkcja importu i eksportu jonów mogła działać prawidłowo.
2. Podczas użytkowania, szpatułka powinna pracować pod kątem około 45 stopni, jak pokazano na rysunku.
3. Podczas użytkowania nie należy zatrzymywać urządzenia w jednym miejscu, lecz poruszać nim powoli.
4. Jeśli na twarzy występuje stan zapalny, przed użyciem należy poczekać na ustąpienie jego objawów.
5. Zaleca się stosowanie urządzenia 2-3 razy w tygodniu. Nie należy używać go kilkakrotnie w ciągu jednego dnia.
6. Podczas pracy szpatułka i korpus powinny być czyste i zabezpieczone.

### **Czyszczenie i konserwacja**

1. Chroń urządzenie przed wilgocią, nie umieszczaj go w zmywarce lub mikrofalówce.
2. Przed czyszczeniem należy wyłączyć urządzenie.
3. Nie należy używać ostrych, żrących lub lotnych rozcieńczalników materiałów czyszczących.
4. Należy użyć miękkiej szmatki lub wacika zwilżonego zimną lub

ciepłą wodą, aby delikatnie przetrzeć urządzenie.

5. Nie należy płukać urządzenia pod bieżącą wodą.

6. Jeśli urządzenie nie jest używane przez dłuższy czas (około 3 miesiące), wyjmij i w pełni naładuj przed dalszym przechowywaniem. Pozwoli to uniknąć uszkodzenia baterii.



### **Środki ostrożności**

1. Nie korzystaj z produktu jeśli nie działa lub działa nieprawidłowo, bądź został upuszczony lub uszkodzony inny sposób. W takiej sytuacji nie otwieraj ani nie naprawiaj produktu na własną rękę. Jeśli na produkt nadal obowiązuje odpowiedzialność za wady rzeczy sprzedanej (rękojmia) lub gwarancja, skontaktuj się ze sprzedawcą lub gwarantem. Jeśli upłynął już okres rękojmi lub gwarancji, bądź wada nie powstała z przyczyny tkwiącej w produkcie, oddaj produkt do naprawy do odpowiedniego serwisu.

2. Nie korzystaj z produktu w pobliżu źródeł ciepła, wody lub wilgoci, jak również nie zanurzaj go w wodzie lub innych cieczach.

3. Produkt przeznaczony jest do użytku w temperaturze pokojowej, w zakresie od 10 do 40 stopni Celsjusza.

4. Nie wystawiaj produktu na bezpośrednie działanie promieni słonecznych.

5. Po zakończeniu korzystania z produktu przechowuj go w suchym miejscu, w temperaturze pokojowej, w zakresie od 10 do 40 stopni, poza zasięgiem dzieci i zwierząt.

6. W przypadku zabrudzenia produkt należy odłączyć od źródła zasilania, przetrzeć wilgotną ściereczką i pozostawić go do wyschnięcia przed jego przechowywaniem. Nie korzystaj z materiałów ściernych ani żrących środków czyszczących, gdyż może to doprowadzić do uszkodzenia produktu.

7. Nie korzystaj z produktu, jeśli zauważysz uszkodzony przewód zasilający albo wtyczkę, wydziela nieprzyjemny zapach (np. spalenizny), przegrzewa się lub wydziela się z niego dym. W takiej sytuacji nie otwieraj ani nie naprawiaj produktu na własną rękę. Jeśli na produkt nadal obowiązuje odpowiedzialność za wady rzeczy sprzedanej (rękojmia) lub gwarancja skontaktuj się ze sprzedawcą lub gwarantem. Jeśli upłynął już okres rękojmi lub gwarancji, bądź wada nie powstała z przyczyny tkwiącej w produkcie, oddaj produkt do naprawy do odpowiedniego serwisu.

8. Nie zostawiaj produktu bez nadzoru podczas kiedy jest on włączony.

9. Źródło zasilania musi być zgodne z wymaganym napięciem produktu.

10. Po użyciu odłącz produkt od źródła zasilania i pozostaw go do ostygnięcia przed jego przemieszczaniem lub przechowywaniem.

11. Nie skręcaj, ani nie zwijaj kabla zasilającego, gdyż grozi to jego uszkodzeniem.

12. Akcesoria do produktu, które nie pochodzą od producenta, mogą doprowadzić do nieprawidłowego działania produktu lub jego uszkodzenia.

**Więcej informacji o firmie oraz produktach [strona 2 - f4]:**

Size:	175*43*14mm
Weight:	95g
Ultrasound:	25KHZ
Material:	ABS
Rated current:	0.65A
Rated voltage:	3.7V
Rated power:	1.5W
Battery capacity:	500mAh
Included:	device, USB-C cable, user manual



## Safety

Before using the product, read this manual and follow the recommendations contained therein when using the device.

## Device description [page 2 - f1]

1. Ion sensor / 2. Protective cap / 3. Ion+ / 4. Ion- / 5. EMS indicator / 6. Ultrasound indicator / 7. Power button/mode switch / 8. USB charging port.

## Mode description [page 2 - f2]

### Ion+ ion export mode

Removes impurities from deep pores using positive ions.

### Ion- negative ion injection mode

Introduces nutrients contained in cosmetics deep into the skin.

### Power Charge - EMS pulse mode

Lifts and tightens the skin, stimulates dormant collagen tissues, giving a rejuvenating effect.

### Peeling lifting - ultrasonic cleansing mode

High-frequency vibrations cleanse the lower layer of the skin, softens and removes dead skin.

## Cleansing Zones [page 2 - f3]

1. Cheeks.
2. / 3. Forehead and jaw.
4. Bridge of nose.

## User Instructions

1. Press the power button for 2 seconds to turn on the device. The default setting is lifting and exfoliation mode and the LED1 indicator is always on.
2. Short press the power button to switch between 4 working modes in succession: lifting and exfoliation mode, LED1 lights up → power charging mode, LED2 flashes quickly → ion import mode+, LED3 lights up → ion import mode-, LED4 lights up.
3. Press the power button for 2 seconds to turn off the device.
4. The beeper will beep once when the device is turned on or the working mode is changed. The same sound will be heard twice after the device is turned off.

## Charging

1. During charging, LED1, LED2, LED3, LED4 flash in standby mode.
2. When the device is fully charged, LED1, LED2, LED3, LED4 go out. When the battery charge is low, the sound indicator beeps twice and the light goes out.

## How to use

### Cleansing the epidermis (Ultrasound)

1. Before starting the treatment, thoroughly cleanse the skin, remove makeup.
2. Then moisten the skin of the face with a cotton pad or atomizer. For this purpose, you can use saline, tonic, water or hydrolate. The skin must be moist at all times during the treatment. The treatment cannot be performed on dry skin.
3. Turn on the device and start the SONIC mode.
4. Gently move the spatula from the bottom to the top, along the

contours of the face at a 45-degree angle. Repeat the action thoroughly, several times over the entire face.

### **Cleansing the epidermis with ionization (Ultrasound + Ionization+)**

1. Before starting the procedure, remember to keep the skin moist at all times. For this purpose, you can use saline, tonic, water or hydrolate. The procedure cannot be performed on dry skin.
2. Turn on the device and start the ION+ mode.
3. Gently move the spatula from the bottom to the top, along the contours of the face at a 45-degree angle. Repeat the action thoroughly, several times over the entire face.
4. Wipe the face with the toner.

### **Introducing nutrients using ultrasound (Ultrasound + Ionization-)**

1. After cleansing the facial skin, apply a care product (cream, serum, ampoule, gel).
2. Turn on the device and start the ION- mode.
3. Gently move the spatula from the bottom to the top, along the contours of the face. The spatula should be positioned in the opposite way than in step one. Repeat the action carefully, several times over the entire face.

Note: If you have any doubts about how to hold the device correctly, please visit our YouTube channel [/beautify.global](https://www.youtube.com/channel/UCbeautifyglobal)

### **EMS (Ultrasound + EMS Currents).**

1. After facial skin care, turn on the device and start the EMS mode.
2. To improve skin elasticity, move the spatula from bottom to top, along the contours of the face at a 45-degree angle. Repeat the action carefully, several times over the entire face.
3. The device will turn off automatically after 10 minutes of operation
4. After the device has finished working, wipe it with a cotton damp cloth.

### **Tips**

1. During use, hold the conductive strip on the side of the device with your hand to ensure that the ion import and export function can work properly.
2. During use, the spatula should be operated at an angle of about 45 degrees, as shown in the figure.
3. During use, do not stop the device in one place, but move it slowly.
4. If there is inflammation on the face, wait for the symptoms to subside before using it.
5. It is recommended to use the device 2-3 times a week. Do not use it several times in one day.
6. During use, the spatula and the body should be clean and protected.

### **Cleaning and maintenance**

1. Protect the device from moisture, do not put it in the dishwasher or microwave.
2. Turn off the device before cleaning.
3. Do not use sharp, corrosive or volatile diluents for cleaning materials.
4. Use a soft cloth or cotton swab moistened with cold or warm water to gently wipe the device.
5. Do not rinse the device under running water.
6. If the device is not used for a long time (approximately 3 months), remove and fully charge before further storage. This will prevent damage to the battery.

### **Precautions**

1. Do not use the product if it does not work or works incorrectly, or has been dropped or damaged in any other way. In such a situation,

do not open or repair the product yourself. If the product is still covered by the liability for defects in the goods sold (warranty) or guarantee, contact the seller or guarantor. If the warranty or guarantee period has expired, or the defect is not caused by a cause inherent in the product, take the product to an appropriate service for repair.

EN

2. Do not use the product near sources of heat, water or moisture, and do not immerse it in water or other liquids.
3. The product is intended for use at room temperature, between 10 and 40 degrees Celsius.
4. Do not expose the product to direct sunlight.
5. After use, store the product in a dry place, at room temperature, between 10 and 40 degrees, out of reach of children and animals.
6. If the product becomes dirty, disconnect it from the power source, wipe it with a damp cloth and leave it to dry before storing it. Do not use abrasive materials or corrosive cleaning agents, as this may damage the product.
7. Do not use the product if you notice a damaged power cord or plug, an unpleasant smell (e.g. burning), overheats or smoke is emitted from it. In such a situation, do not open or repair the product yourself. If the product is still subject to liability for defects in the sold item (warranty) or guarantee, contact the seller or guarantor. If the warranty or guarantee period has expired, or the defect is not a result of a product defect, return the product to an appropriate service center for repair.
8. Do not leave the product unattended while it is switched on.
9. The power source must match the required voltage of the product.
10. After use, disconnect the product from the power source and allow it to cool down before moving or storing it.
11. Do not twist or coil the power cable, as this may damage it.
12. Accessories for the product that do not come from the manufacturer may cause the product to malfunction or be damaged.

**More information about the company and products**  
**[page 2 - f4]:**

Größe:	175*43*14mm	
Gewicht:	95g	
Ultraschall:	25KHZ	
Material:	ABS	
Nennstrom:	0,65A	
Nennspannung:	3,7V	
Nennleistung:	1,5W	
Batteriekapazität:	500mAh	
Enthalten:	Gerät, USB-C-Kabel, Benutzerhandbuch	

## Sicherheit

Lesen Sie vor der Verwendung des Produkts dieses Handbuch und befolgen Sie die darin enthaltenen Empfehlungen bei der Verwendung des Geräts.

## Gerätebeschreibung [Seite 2 - f1]

1. Ionensensor / 2. Schutzkappe / 3. Ion+ / 4. Ion- / 5. EMS-Anzeige / 6. Ultraschallanzeige / 7. Einschaltknopf/Modusschalter / 8. USB-Ladeanschluss.

## Modusbeschreibung [Seite 2 - f2]

### Ion+ Ionenexportmodus

Entfernt Unreinheiten aus tiefen Poren mithilfe von positiven Ionen.

### Ion- Negativioneninjektionsmodus

Führt in Kosmetika enthaltene Nährstoffe tief in die Haut ein.

### Power Charge - EMS-Pulsmodus

Strafft und festigt die Haut, stimuliert ruhendes Kollagengewebe und sorgt für einen verjüngenden Effekt.

### Peeling-Lifting - Ultraschallreinigungsmodus

Hochfrequente Vibrationen reinigen die untere Hautschicht, machen sie weich und entfernen abgestorbene Hautzellen.

## Reinigungszonen [Seite 2 – f3]

1. Wangen.
2. / 3. Stirn und Kiefer.
4. Nasenrücken.

## Gebrauchsanweisung

1. Drücken Sie die Einschalttaste 2 Sekunden lang, um das Gerät einzuschalten. Die Standardeinstellung ist der Lifting- und Peeling-Modus und die LED1-Anzeige leuchtet immer.
2. Drücken Sie kurz die Einschalttaste, um nacheinander zwischen 4 Arbeitsmodi zu wechseln: Lifting- und Peeling-Modus, LED1 leuchtet → Power-Lademodus, LED2 blinkt schnell → Ionenimportmodus+, LED3 leuchtet → Ionenimportmodus-, LED4 leuchtet.
3. Drücken Sie die Einschalttaste 2 Sekunden lang, um das Gerät auszuschalten.
4. Der Signalton piept einmal, wenn das Gerät eingeschaltet oder der Arbeitsmodus geändert wird. Der gleiche Ton ist nach dem Ausschalten des Geräts zweimal zu hören.

## Laden

1. Während des Ladens blinken LED1, LED2, LED3, LED4 im Standby-Modus.
2. Wenn das Gerät vollständig aufgeladen ist, erlöschen LED1, LED2, LED3, LED4. Wenn die Akkuladung niedrig ist, piept die Tonanzeige zweimal und das Licht erlischt.

## Anwendung

### Reinigung der Epidermis (Ultraschall)

1. Reinigen Sie die Haut gründlich, bevor Sie mit der Behandlung beginnen, und entfernen Sie das Make-up.
2. Befeuchten Sie dann die Gesichtshaut mit einem Wattepad oder Zerstäuber. Zu diesem Zweck können Sie Kochsalzlösung, Tonic,

Wasser oder Hydrolat verwenden. Die Haut muss während der Behandlung stets feucht sein. Die Behandlung kann nicht auf trockener Haut durchgeführt werden. 

3. Schalten Sie das Gerät ein und starten Sie den SONIC-Modus.
4. Bewegen Sie den Spatel sanft von unten nach oben entlang der Gesichtskonturen in einem 45-Grad-Winkel. Wiederholen Sie die Aktion gründlich, mehrere Male über dem gesamten Gesicht.

### **Reinigung der Epidermis mit Ionisierung (Ultraschall + Ionisierung+)**

1. Denken Sie daran, die Haut vor Beginn des Verfahrens stets feucht zu halten. Zu diesem Zweck können Sie Kochsalzlösung, Tonic, Wasser oder Hydrolat verwenden. Die Prozedur kann nicht auf trockener Haut durchgeführt werden.
2. Schalten Sie das Gerät ein und starten Sie den ION+-Modus.
3. Bewegen Sie den Spatel sanft von unten nach oben entlang der Gesichtskonturen in einem 45-Grad-Winkel. Wiederholen Sie die Aktion gründlich, mehrere Male auf dem gesamten Gesicht.
4. Wischen Sie das Gesicht mit dem Toner ab.

### **Einbringen von Nährstoffen mittels Ultraschall (Ultraschall + Ionisierung-)**

1. Tragen Sie nach der Reinigung der Gesichtshaut ein Pflegeprodukt (Creme, Serum, Ampulle, Gel) auf.
2. Schalten Sie das Gerät ein und starten Sie den ION-Modus.
3. Bewegen Sie den Spatel sanft von unten nach oben entlang der Gesichtskonturen. Der Spatel sollte in die entgegengesetzte Richtung positioniert sein wie in Schritt eins. Wiederholen Sie die Aktion sorgfältig, mehrere Male auf dem gesamten Gesicht.

Hinweis: Wenn Sie Zweifel haben, wie Sie das Gerät richtig halten, besuchen Sie bitte unseren YouTube-Kanal /beautiflyglobal

### **EMS (Ultraschall + EMS-Ströme).**

1. Schalten Sie das Gerät nach der Gesichtspflege ein und starten Sie den EMS-Modus.
2. Um die Hautelastizität zu verbessern, bewegen Sie den Spatel in einem 45-Grad-Winkel von unten nach oben entlang der Gesichtskonturen. Wiederholen Sie die Aktion vorsichtig mehrere Male über das gesamte Gesicht.
3. Das Gerät schaltet sich nach 10 Minuten Betrieb automatisch ab.
4. Wischen Sie das Gerät nach Beendigung der Arbeit mit einem feuchten Baumwolltuch ab.

### **Tipps**

1. Halten Sie während des Gebrauchs den leitfähigen Streifen an der Seite des Geräts mit der Hand fest, um sicherzustellen, dass die Ionenimport- und -exportfunktion ordnungsgemäß funktioniert.
2. Während des Gebrauchs sollte der Spatel in einem Winkel von etwa 45 Grad bedient werden, wie in der Abbildung gezeigt.
3. Halten Sie das Gerät während des Gebrauchs nicht an einer Stelle an, sondern bewegen Sie es langsam.
4. Wenn im Gesicht Entzündungen auftreten, warten Sie, bis die Symptome abgeklungen sind, bevor Sie es verwenden.
5. Es wird empfohlen, das Gerät 2-3 Mal pro Woche zu verwenden. Verwenden Sie es nicht mehrmals am Tag.
6. Während des Gebrauchs sollten der Spatel und der Körper sauber und geschützt sein.

### **Reinigung und Wartung**

1. Schützen Sie das Gerät vor Feuchtigkeit, geben Sie es nicht in die Spülmaschine oder Mikrowelle.
2. Schalten Sie das Gerät vor der Reinigung aus.
3. Verwenden Sie keine scharfen, ätzenden oder flüchtigen Verdünnungsmittel für Reinigungsmittel.
4. Wischen Sie das Gerät vorsichtig mit einem weichen, mit kaltem oder warmem Wasser angefeuchteten Tuch oder Wattestäbchen ab.

5. Spülen Sie das Gerät nicht unter fließendem Wasser ab.
6. Wenn das Gerät längere Zeit (ca. 3 Monate) nicht verwendet wird, entnehmen Sie es und laden Sie es vor der weiteren Lagerung vollständig auf. Dadurch vermeiden Sie Schäden am Akku.



### **Vorsichtsmaßnahmen**

1. Verwenden Sie das Produkt nicht, wenn es nicht oder nicht richtig funktioniert, heruntergefallen ist oder auf andere Weise beschädigt wurde. Öffnen oder reparieren Sie das Produkt in einem solchen Fall nicht selbst. Wenn für das Produkt noch eine Haftung für Mängel an der verkauften Ware (Gewährleistung) oder Garantie besteht, wenden Sie sich an den Verkäufer oder Garantiegeber. Wenn die Gewährleistungs- oder Garantiezeit abgelaufen ist oder der Defekt nicht durch eine dem Produkt innewohnende Ursache verursacht wurde, bringen Sie das Produkt zur Reparatur zu einem geeigneten Service.
2. Verwenden Sie das Produkt nicht in der Nähe von Wärme-, Wasser- oder Feuchtigkeitsquellen und tauchen Sie es nicht in Wasser oder andere Flüssigkeiten.
3. Das Produkt ist für die Verwendung bei Raumtemperatur zwischen 10 und 40 Grad Celsius vorgesehen.
4. Setzen Sie das Produkt nicht direktem Sonnenlicht aus.
5. Lagern Sie das Produkt nach Gebrauch an einem trockenen Ort bei Raumtemperatur zwischen 10 und 40 Grad, außerhalb der Reichweite von Kindern und Tieren.
6. Wenn das Produkt schmutzig wird, trennen Sie es von der Stromquelle, wischen Sie es mit einem feuchten Tuch ab und lassen Sie es trocknen, bevor Sie es lagern. Verwenden Sie keine Scheuermittel oder ätzenden Reinigungsmittel, da dies das Produkt beschädigen kann.
7. Verwenden Sie das Produkt nicht, wenn Sie ein beschädigtes Netzkabel oder einen beschädigten Stecker bemerken, einen unangenehmen Geruch (z. B. verbrannt), es überhitzt oder Rauch austritt. Öffnen oder reparieren Sie das Produkt in einer solchen Situation nicht selbst. Wenn für das Produkt noch eine Haftung für Mängel am verkauften Artikel (Garantie) oder eine Garantie besteht, wenden Sie sich an den Verkäufer oder Garantiegeber. Wenn die Garantie- oder Gewährleistungsfrist abgelaufen ist oder der Defekt nicht auf einen Produktfehler zurückzuführen ist, senden Sie das Produkt zur Reparatur an ein entsprechendes Servicecenter zurück.
8. Lassen Sie das Produkt nicht unbeaufsichtigt, während es eingeschaltet ist.
9. Die Stromquelle muss der erforderlichen Spannung des Produkts entsprechen. 10. Trennen Sie das Produkt nach Gebrauch von der Stromquelle und lassen Sie es abkühlen, bevor Sie es bewegen oder verstauen.
11. Verdrehen oder wickeln Sie das Netzkabel nicht, da es sonst beschädigt werden kann.
12. Zubehör für das Produkt, das nicht vom Hersteller stammt, kann zu Fehlfunktionen oder Schäden am Produkt führen.

**Weitere Informationen zum Unternehmen und den Produkten [Seite 2 - f4]:**

Taille:	175 * 43 * 14 mm
Poids:	95 g
Échographie:	25 KHZ
Matériau:	ABS
Courant nominal:	0,65 A
Tension nominale:	3,7 V
Puissance nominale:	1,5 W
Capacité de la batterie:	500 mAh
Inclus:	appareil, câble USB-C, manuel d'utilisation



## Sécurité

Avant d'utiliser le produit, lisez ce manuel et suivez les recommandations qu'il contient lors de l'utilisation de l'appareil.

## Description de l'appareil [page 2 - f1]

1. Capteur d'ions / 2. Capuchon de protection / 3. Ion+ / 4. Ion- / 5. Indicateur EMS / 6. Indicateur d'ultrasons / 7. Bouton d'alimentation/interrupteur de mode / 8. Port de chargement USB.

## Description du mode [page 2 - f2]

### Mode d'exportation d'ions Ion+

Élimine les impuretés des pores profonds à l'aide d'ions positifs.

### Mode d'injection d'ions négatifs Ion-

Introduit les nutriments contenus dans les cosmétiques en profondeur dans la peau.

### Power Charge - Mode impulsion EMS

Soulève et raffermi la peau, stimule les tissus collagènes dormants, procurant un effet rajeunissant.

### Peeling lifting - mode nettoyage par ultrasons

Les vibrations à haute fréquence nettoient la couche inférieure de la peau, adoucissent et éliminent les peaux mortes.

## Zones nettoyantes [page 2 - f3]

1. Joues.
2. / 3. Front et mâchoire.
4. Arête du nez.

## Mode d'emploi

1. Appuyez sur le bouton d'alimentation pendant 2 secondes pour allumer l'appareil. Le réglage par défaut est le mode lifting et exfoliation et le voyant LED1 est toujours allumé.
2. Appuyez brièvement sur le bouton d'alimentation pour basculer entre 4 modes de fonctionnement successifs : mode lifting et exfoliation, la LED1 s'allume → mode de charge, la LED2 clignote rapidement → mode d'importation d'ions+, la LED3 s'allume → mode d'importation d'ions-, la LED4 s'allume.
3. Appuyez sur le bouton d'alimentation pendant 2 secondes pour éteindre l'appareil.
4. Le bip sonore retentit une fois lorsque l'appareil est allumé ou que le mode de fonctionnement est modifié. Le même son retentit deux fois après l'arrêt de l'appareil.

## Chargement

1. Pendant le chargement, les LED1, LED2, LED3, LED4 clignotent en mode veille.
2. Lorsque l'appareil est complètement chargé, les LED1, LED2, LED3, LED4 s'éteignent. Lorsque la charge de la batterie est faible, l'indicateur sonore émet deux bips et le voyant s'éteint.

## Mode d'emploi

### Nettoyage de l'épiderme (ultrasons)

1. Avant de commencer le traitement, nettoyez soigneusement la peau, démaquillez-vous.
2. Humidifiez ensuite la peau du visage avec un coton ou un atomiseur. Pour cela, vous pouvez utiliser du sérum physiologique,

du tonique, de l'eau ou de l'hydrolat. La peau doit être humide à tout moment pendant le traitement. Le traitement ne peut pas être effectué sur une peau sèche.



3. Allumez l'appareil et démarrez le mode SONIC.

4. Déplacez doucement la spatule du bas vers le haut, le long des contours du visage à un angle de 45 degrés. Répétez l'action minutieusement, plusieurs fois sur l'ensemble du visage.

#### **Nettoyage de l'épiderme par ionisation (ultrasons + ionisation +)**

1. Avant de commencer la procédure, pensez à garder la peau humide à tout moment. Pour cela, vous pouvez utiliser une solution saline, un tonique, de l'eau ou un hydrolat. La procédure ne peut pas être effectuée sur une peau sèche.

2. Allumez l'appareil et démarrez le mode ION+.

3. Déplacez doucement la spatule du bas vers le haut, le long des contours du visage à un angle de 45 degrés. Répétez l'action soigneusement, plusieurs fois sur tout le visage.

4. Essuyez le visage avec le tonique.

#### **Introduction de nutriments par ultrasons (Ultrasons + ionisation-)**

1. Après avoir nettoyé la peau du visage, appliquez un produit de soin (crème, sérum, ampoule, gel).

2. Allumez l'appareil et démarrez le mode ION-.

3. Déplacez doucement la spatule du bas vers le haut, le long des contours du visage. La spatule doit être positionnée dans le sens inverse de

la première étape. Répétez l'action soigneusement, plusieurs fois sur tout le visage.

Remarque: Si vous avez des doutes sur la façon de tenir correctement l'appareil, veuillez visiter notre chaîne YouTube [/beautiflyglobal](https://www.youtube.com/beautiflyglobal)

#### **EMS (ultrasons + courants EMS).**

1. Après le soin de la peau du visage, allumez l'appareil et démarrez le mode EMS.

2. Pour améliorer l'élasticité de la peau, déplacez la spatule de bas en haut, le long des contours du visage à un angle de 45 degrés. Répétez l'action avec précaution, plusieurs fois sur l'ensemble du visage.

3. L'appareil s'éteint automatiquement après 10 minutes de fonctionnement.

4. Une fois l'appareil terminé, essuyez-le avec un chiffon en coton humide.

#### **Conseils**

1. Pendant l'utilisation, maintenez la bande conductrice sur le côté de l'appareil avec votre main pour vous assurer que la fonction d'importation et d'exportation d'ions peut fonctionner correctement.

2. Pendant l'utilisation, la spatule doit être utilisée à un angle d'environ 45 degrés, comme indiqué sur la figure.

3. Pendant l'utilisation, n'arrêtez pas l'appareil à un endroit, mais déplacez-le lentement.

4. En cas d'inflammation du visage, attendez que les symptômes disparaissent avant de l'utiliser.

5. Il est recommandé d'utiliser l'appareil 2 à 3 fois par semaine. Ne l'utilisez pas plusieurs fois par jour.

6. Pendant l'utilisation, la spatule et le corps doivent être propres et protégés.

#### **Nettoyage et entretien**

1. Protégez l'appareil de l'humidité, ne le mettez pas au lave-vaisselle ou au micro-ondes.

2. Éteignez l'appareil avant de le nettoyer.

3. N'utilisez pas de diluants tranchants, corrosifs ou volatils pour les matériaux de nettoyage.

4. Utilisez un chiffon doux ou un coton-tige imbibé d'eau froide ou

tiède pour essuyer délicatement l'appareil.

5. Ne rincez pas l'appareil sous l'eau courante.

6. Si l'appareil n'est pas utilisé pendant une longue période (environ 3 mois), retirez-le et chargez-le complètement avant de le ranger. Cela évitera d'endommager la batterie.



### Précautions

1. N'utilisez pas le produit s'il ne fonctionne pas ou fonctionne incorrectement, ou s'il est tombé ou a été endommagé de toute autre manière. Dans une telle situation, n'ouvrez pas et ne réparez pas le produit vous-même. Si le produit est toujours couvert par la responsabilité pour défauts de la marchandise vendue (garantie) ou la garantie, contactez le vendeur ou le garant. Si la période de garantie ou de garantie a expiré, ou si le défaut n'est pas causé par une cause inhérente au produit, apportez le produit à un service approprié pour réparation.

2. N'utilisez pas le produit à proximité de sources de chaleur, d'eau ou d'humidité, et ne l'immergez pas dans l'eau ou d'autres liquides.

3. Le produit est destiné à être utilisé à température ambiante, entre 10 et 40 degrés Celsius.

4. N'exposez pas le produit à la lumière directe du soleil.

5. Après utilisation, rangez le produit dans un endroit sec, à température ambiante, entre 10 et 40 degrés, hors de portée des enfants et des animaux.

6. Si le produit est sale, débranchez-le de la source d'alimentation, essuyez-le avec un chiffon humide et laissez-le sécher avant de le ranger. N'utilisez pas de matériaux abrasifs ou de produits de nettoyage corrosifs, car cela pourrait endommager le produit.

7. N'utilisez pas le produit si vous remarquez un cordon d'alimentation ou une prise endommagés, une odeur désagréable (par exemple de brûlé), une surchauffe ou si de la fumée s'en dégage. Dans une telle situation, n'ouvrez pas et ne réparez pas le produit vous-même. Si le produit est toujours soumis à la responsabilité pour les défauts de l'article vendu (garantie) ou à la garantie, contactez le vendeur ou le garant. Si la période de garantie ou de garantie a expiré, ou si le défaut n'est pas le résultat d'un défaut du produit, renvoyez le produit à un centre de service approprié pour réparation.

8. Ne laissez pas le produit sans surveillance lorsqu'il est allumé.

9. La source d'alimentation doit correspondre à la tension requise du produit.

10. Après utilisation, débranchez le produit de la source d'alimentation et laissez-le refroidir avant de le déplacer ou de le ranger.

11. Ne tordez pas et n'enroulez pas le câble d'alimentation, car cela pourrait l'endommager.

12. Les accessoires du produit qui ne proviennent pas du fabricant peuvent provoquer un dysfonctionnement du produit ou l'endommager.

**Plus d'informations sur l'entreprise et les produits [page 2 - f4]:**

Tamaño:	175*43*14mm
Peso:	95g
Ultrasonido:	25KHZ
Material:	ABS
Corriente nominal:	0,65A
Voltaje nominal:	3,7V
Potencia nominal:	1,5W
Capacidad de la batería:	500mAh
Incluye:	Dispositivo, cable USB-C, manual de usuario



## Seguridad

Antes de utilizar el producto, lea este manual y siga las recomendaciones que contiene al utilizar el dispositivo.

## Descripción del dispositivo [página 2 - f1]

1. Sensor de iones / 2. Tapa protectora / 3. Ion+ / 4. Ion- / 5. Indicador EMS / 6. Indicador de ultrasonidos / 7. Botón de encendido/interruptor de modo / 8. Puerto de carga USB.

## Descripción del modo [página 2 - f2]

### Modo de exportación de iones Ion+

Elimina las impurezas de los poros profundos mediante iones positivos.

### Modo de inyección de iones negativos Ion-

Introduce los nutrientes contenidos en los cosméticos en profundidad en la piel.

### Modo de pulso Power Charge - EMS

Levanta y tensa la piel, estimula los tejidos de colágeno latentes, dando un efecto rejuvenecedor.

### Peeling lifting - modo de limpieza ultrasónica

Las vibraciones de alta frecuencia limpian la capa inferior de la piel, suavizan y eliminan la piel muerta.

## Zonas de limpieza [página 2 - f3]

1. Mejillas.
2. / 3. Frente y mandíbula.
4. Puente de la nariz.

## Instrucciones de uso

1. Pulse el botón de encendido durante 2 segundos para encender el dispositivo. La configuración predeterminada es el modo lifting y exfoliación y el indicador LED1 siempre está encendido.
2. Pulse brevemente el botón de encendido para cambiar entre 4 modos de funcionamiento en sucesión: modo lifting y exfoliación, el LED1 se enciende → modo de carga de energía, el LED2 parpadea rápidamente → modo de importación de iones +, el LED3 se enciende → modo de importación de iones -, el LED4 se enciende.
3. Pulse el botón de encendido durante 2 segundos para apagar el dispositivo.
4. El pitido sonará una vez cuando se encienda el dispositivo o se cambie el modo de funcionamiento. El mismo sonido se escuchará dos veces después de apagar el dispositivo.

## Carga

1. Durante la carga, el LED1, LED2, LED3, LED4 parpadean en modo de espera.
2. Cuando el dispositivo esté completamente cargado, LED1, LED2, LED3, LED4 se apagarán. Cuando la carga de la batería sea baja, el indicador de sonido emitirá dos pitidos y la luz se apagará.

## Modo de uso

### Limpieza de la epidermis (Ultrasonido)

1. Antes de comenzar el tratamiento, limpie bien la piel, desmaquille.

2. A continuación, humedezca la piel del rostro con un algodón o un atomizador. Para ello, puede utilizar suero fisiológico, tónico, agua o hidrolato. La piel debe estar húmeda en todo momento durante el tratamiento. El tratamiento no se puede realizar sobre piel seca.
3. Encienda el dispositivo e inicie el modo SONIC.
4. Mueva suavemente la espátula de abajo hacia arriba, a lo largo de los contornos del rostro en un ángulo de 45 grados. Repita la acción minuciosamente, varias veces por todo el rostro.

#### **Limpieza de la epidermis con ionización (Ultrasonido + Ionización+)**

1. Antes de comenzar el procedimiento, recuerde mantener la piel húmeda en todo momento. Para ello, puede utilizar suero fisiológico, tónico, agua o hidrolato. El procedimiento no se puede realizar sobre la piel seca.
2. Encienda el dispositivo e inicie el modo ION+.
3. Mueva suavemente la espátula de abajo hacia arriba, a lo largo de los contornos del rostro en un ángulo de 45 grados. Repita la acción con cuidado, varias veces por todo el rostro.
4. Limpie el rostro con el tónico.

#### **Aportación de nutrientes mediante ultrasonidos (Ultrasonido + Ionización-)**

1. Después de limpiar la piel del rostro, aplique un producto de cuidado (crema, sérum, ampolla, gel).
2. Encienda el dispositivo e inicie el modo ION-.
3. Mueva suavemente la espátula de abajo hacia arriba, a lo largo de los contornos del rostro. La espátula debe colocarse en la dirección opuesta a que en el paso uno. Repita la acción con cuidado, varias veces por todo el rostro.

Nota: Si tienes dudas sobre cómo sujetar el dispositivo correctamente, visita nuestro canal de YouTube /beautify.global

#### **EMS (Ultrasonido + Corrientes EMS).**

1. Después del cuidado de la piel del rostro, enciende el dispositivo e inicia el modo EMS.
2. Para mejorar la elasticidad de la piel, mueve la espátula de abajo a arriba, a lo largo de los contornos del rostro en un ángulo de 45 grados. Repite la acción con cuidado, varias veces por todo el rostro.
3. El dispositivo se apagará automáticamente después de 10 minutos de funcionamiento.
4. Una vez que el dispositivo haya terminado de funcionar, límpialo con un paño de algodón humedecido.

#### **Consejos**

1. Durante el uso, sostenga la tira conductora en el costado del dispositivo con la mano para asegurarse de que la función de importación y exportación de iones pueda funcionar correctamente.
2. Durante el uso, la espátula debe operarse en un ángulo de aproximadamente 45 grados, como se muestra en la figura.
3. Durante el uso, no detenga el dispositivo en un lugar, sino muévalo lentamente.
4. Si hay inflamación en la cara, espere a que los síntomas disminuyan antes de usarlo.
5. Se recomienda utilizar el dispositivo 2-3 veces por semana. No lo use varias veces en un día.
6. Durante el uso, la espátula y el cuerpo deben estar limpios y protegidos.

#### **Limpieza y mantenimiento**

1. Proteja el dispositivo de la humedad, no lo coloque en el lavavajillas ni en el microondas.
2. Apague el dispositivo antes de limpiarlo.
3. No utilice diluyentes afilados, corrosivos o volátiles para los

materiales de limpieza.

4. Utilice un paño suave o un hisopo de algodón humedecido con agua fría o tibia para limpiar suavemente el dispositivo.
5. No enjuague el dispositivo bajo el agua corriente.
6. Si el dispositivo no se utiliza durante un largo periodo de tiempo (aproximadamente 3 meses), quítelo y cárguelo completamente antes de guardarlo. Esto evitará que se dañe la batería.

ES

### **Precauciones**

1. No utilice el producto si no funciona o no funciona correctamente, o si se ha caído o dañado de cualquier otra forma. En tal situación, no abra ni repare el producto usted mismo. Si el producto aún está cubierto por la responsabilidad por defectos en los bienes vendidos (garantía) o la garantía, comuníquese con el vendedor o el garante. Si el periodo de garantía ha expirado, o el defecto no es causado por una causa inherente al producto, lleve el producto a un servicio adecuado para su reparación.
2. No utilice el producto cerca de fuentes de calor, agua o humedad, y no lo sumerja en agua u otros líquidos.
3. El producto está diseñado para usarse a temperatura ambiente, entre 10 y 40 grados Celsius.
4. No exponga el producto a la luz solar directa.
5. Después de su uso, guarde el producto en un lugar seco, a temperatura ambiente, entre 10 y 40 grados, fuera del alcance de los niños y los animales.
6. Si el producto se ensucia, desconéctelo de la fuente de alimentación, límpielo con un paño húmedo y déjelo secar antes de guardarlo. No utilice materiales abrasivos ni agentes de limpieza corrosivos, ya que pueden dañar el producto.
7. No utilice el producto si observa que el cable de alimentación o el enchufe están dañados, desprenden un olor desagradable (por ejemplo, a quemado), se calientan demasiado o desprenden humo. En tal situación, no abra ni repare el producto usted mismo. Si el producto sigue estando sujeto a responsabilidad por defectos del artículo vendido (garantía) o garantía, póngase en contacto con el vendedor o el garante. Si el periodo de garantía ha expirado o el defecto no es consecuencia de un defecto del producto, devuelva el producto a un centro de servicio adecuado para su reparación.
8. No deje el producto desatendido mientras esté encendido.
9. La fuente de alimentación debe coincidir con el voltaje requerido del producto.
10. Después de utilizar el producto, desconecte la fuente de alimentación y deje que se enfríe antes de moverlo o guardarlo.
11. No retuerza ni enrolle el cable de alimentación, ya que podría dañarlo.
12. Los accesorios del producto que no sean del fabricante pueden provocar un mal funcionamiento del producto o dañarlo.

**Más información sobre la empresa y los productos**  
**[página 2 - f4]:**

Tamanho:	175*43*14mm
Peso:	95g
Ecografia:	25 KHz
Material:	ABS
Corrente nominal:	0,65A
Tensão nominal:	3,7V
Potência nominal:	1,5W
Capacidade da bateria:	500mAh
Incluído:	dispositivo, cabo USB-C, manual do utilizador



## Segurança

Antes de utilizar o produto, leia este manual e siga as recomendações nele contidas quando utilizar o aparelho.

### Descrição do dispositivo [página 2 - f1]

1. Sensor de iões / 2. Tampa de proteção / 3. Ion + / 4. Ion- / 5. Indicador EMS / 6. Indicador de ultrassons / 7. Botão de alimentação / interruptor de modo / 8. Porta de carregamento USB.

### Descrição do modo [página 2 - f2]

#### Modo de exportação de iões + iões

Remove as impurezas dos poros profundos utilizando iões positivos.

#### Modo de injeção de iões negativos

Introduz nutrientes contidos nos cosméticos profundamente na pele.

#### Carga de energia - modo de pulso EMS

Levanta e aperta a pele, estimula os tecidos de colagénio adormecidos, proporcionando um efeito rejuvenescedor.

#### Peeling lifting - modo de limpeza ultrassónico

As vibrações de alta frequência limpam a camada inferior da pele, suavizam e removem a pele morta.

### Zonas de limpeza [página 2 - f3]

1. Bochechas.
2. / 3. Testa e mandíbula.
4. Ponte do nariz.

### Instruções do utilizador

- 1.º Pressione o botão de alimentação durante 2 segundos para ligar o dispositivo. A definição predefinida é o modo lifting e esfoliação e o indicador LED1 está sempre aceso.
2. Pressione rapidamente o botão de alimentação para alternar entre 4 modos de trabalho em sucessão: modo de levantamento e esfoliação, LED1 acende → modo de carregamento de energia, LED2 pisca rapidamente → modo de importação de iões +, LED3 acende → modo de importação de iões-, o LED4 acende.
- 3.º Pressione o botão de alimentação durante 2 segundos para desligar o dispositivo.
4. O sinal sonoro emitirá um sinal sonoro uma vez quando o dispositivo for ligado ou o modo de trabalho for alterado. O mesmo som será ouvido duas vezes após o dispositivo ser desligado.

### Carregando

1. Durante o carregamento, LED1, LED2, LED3, LED4 piscam no modo de espera.
2. Quando o dispositivo está totalmente carregado, o LED1, LED2, LED3, LED4 apagam-se. Quando a carga da bateria é fraca, o indicador sonoro emite dois sinais sonoros e a luz apaga-se.

### Como usar

#### Limpeza da epiderme (ecografia)

1. Antes de iniciar o tratamento, limpe bem a pele, retire a maquilhagem.
2. De seguida, humedeça a pele do rosto com um algodão ou

atomizador. Para tal, pode ser utilizado soro fisiológico, tónico, água ou hidrolato. A pele deve estar sempre húmida durante o tratamento. O tratamento não pode ser realizado em pele seca.



3. Ligue o dispositivo e inicie o modo SONIC.

4.º Mova suavemente a espátula de baixo para cima, ao longo dos contornos do rosto num ângulo de 45 graus. Repita a ação minuciosamente, várias vezes em todo o rosto.

### **Limpeza da epiderme com Ionização (Ecografia + Ionização+)**

1.º Antes de iniciar o procedimento, lembre-se de manter a pele sempre húmida. Para tal, pode ser utilizado soro fisiológico, tónico, água ou hidrolato. O procedimento não pode ser realizado em pele seca.

2. Ligue o dispositivo e inicie o modo ION+.

3.º Mova suavemente a espátula de baixo para cima, ao longo dos contornos do rosto num ângulo de 45 graus. Repita a ação minuciosamente, várias vezes em todo o rosto.

4.º Limpe o rosto com o tónico.

### **Apresentar nutrientes usando ultrassons (Ecografia + Ionização-)**

1.º Após limpar a pele do rosto, aplique um produto de cuidado (creme, sérum, ampola, gel).

2. Ligue o dispositivo e inicie o modo ION-.

3.º Mova suavemente a espátula de baixo para cima, ao longo dos contornos do rosto. A espátula deve ser posicionada no sentido oposto ao na etapa um. Repita a ação com cuidado, várias vezes em todo o rosto.

Nota: Se tiver alguma dúvida sobre como segurar o dispositivo corretamente, visite o nosso canal de YouTube [/beautifly.global](https://www.youtube.com/channel/UCbeautiflyglobal)

### **EMS (ultra-sons + correntes EMS).**

1.º Após cuidar da pele facial, ligue o aparelho e inicie o modo EMS.

2.º Para melhorar a elasticidade da pele, mova a espátula de baixo para cima, ao longo dos contornos do rosto num ângulo de 45 graus. Repita a ação com cuidado, várias vezes em todo o rosto.

3. O dispositivo desligar-se-á automaticamente após 10 minutos de funcionamento

4. Depois de o dispositivo terminar de funcionar, limpe-o com um algodão pano húmido.

### **Dicas**

1. Durante a utilização, segure a tira condutora na lateral do dispositivo com a mão para garantir que a função de importação e exportação de iões pode funcionar corretamente.

2. Durante a utilização, a espátula deve ser operada num ângulo de cerca de 45 graus, conforme indicado na figura.

3. Durante a utilização, não pare o dispositivo num só local, mas mova-o lentamente.

4. Se houver inflamação no rosto, espere que os sintomas desapareçam antes de o utilizar.

5. Recomenda-se a utilização do dispositivo 2 a 3 vezes por semana. Não utilize várias vezes no mesmo dia.

6. Durante a utilização, a espátula e o corpo devem estar limpos e protegidos.

### **Limpeza e manutenção**

1.º Proteja o aparelho da humidade, não o coloque na máquina de lavar louça ou no micro-ondas.

2.º Desligue o aparelho antes de limpar.

3. Não utilize diluentes pontiagudos, corrosivos ou voláteis para limpar materiais.

4.º Utilize um pano macio ou um cotonete humedecido com água fria ou morna para limpar suavemente o dispositivo.

5. Não enxague o dispositivo em água corrente.
6. Se o dispositivo não for utilizado durante um longo período (aproximadamente 3 meses), retire-o e carregue-o totalmente antes de o voltar a armazenar. Isto evitará danos na bateria.



### **Precauções**

1. Não utilize o produto se não funcionar ou funcionar incorretamente, ou se tiver caído ou danificado de qualquer outra forma. Nesta situação, não abra nem repare o produto por conta própria. Se o produto ainda estiver coberto pela responsabilidade por defeitos da mercadoria vendida (garantia) ou garantia, contacte o vendedor ou fiador. Caso a garantia ou o prazo de garantia tenha expirado, ou o defeito não seja causado por causa inerente ao produto, leve o produto a um serviço adequado para reparação.
2. Não utilize o produto perto de fontes de calor, água ou humidade e não o mergulhe em água ou outros líquidos.
3. O produto destina-se a ser utilizado à temperatura ambiente, entre 10 e 40 graus Celsius.
4. Não exponha o produto à luz solar direta.
5. Após a utilização, guarde o produto em local seco, à temperatura ambiente, entre 10 e 40 graus, fora do alcance de crianças e animais.
6. Se o produto ficar sujo, desligue-o da fonte de alimentação, limpe-o com um pano húmido e deixe-o secar antes de o guardar. Não utilize materiais abrasivos ou agentes de limpeza corrosivos, pois podem danificar o produto.
7. Não utilize o produto se notar um cabo de alimentação ou ficha danificados, um cheiro desagradável (por exemplo, queimado), sobreaquecimento ou fumo a sair do mesmo. Nesta situação, não abra nem repare o produto por conta própria. Se o produto ainda estiver sujeito a responsabilidade por defeitos no artigo vendido (garantia) ou garantia, contacte o vendedor ou fiador. Se a garantia ou o período de garantia expirar, ou o defeito não for o resultado de um defeito do produto, devolva o produto a um centro de assistência apropriado para reparação.
8. Não deixe o produto sem vigilância enquanto estiver ligado.
9. A fonte de alimentação deve corresponder à tensão exigida do produto.
10. Após a utilização, desligue o produto da fonte de alimentação e deixe-o arrefecer antes de o mover ou armazenar.
- 11.º Não torça nem enrole o cabo de alimentação, pois pode danificá-lo.
12. Os acessórios do produto que não sejam fornecidos pelo fabricante podem causar avarias ou danos no produto.

**Mais informações sobre a empresa e produtos [página 2 - f4]:**

Dimensioni:	175*43*14mm	
Peso:	95g	
Ultrasuoni:	25KHZ	
Materiale:	ABS	
Corrente nominale:	0.65A	
Tensione nominale:	3.7V	
Potenza nominale:	1.5W	
Capacità della batteria:	500mAh	
Incluso:	dispositivo, cavo USB-C, manuale utente	

## Sicurezza

Prima di utilizzare il prodotto, leggere questo manuale e seguire le raccomandazioni in esso contenute quando si utilizza il dispositivo.

## Descrizione del dispositivo [pagina 2 - f1]

1. Sensore di ioni / 2. Cappuccio protettivo / 3. Ion+ / 4. Ion- / 5. Indicatore EMS / 6. Indicatore ultrasuoni / 7. Pulsante di accensione/interruttore modalità / 8. Porta di ricarica USB.

## Descrizione della modalità [pagina 2 - f2]

### Modalità di esportazione ioni Ion+

Rimuove le impurità dai pori profondi utilizzando ioni positivi.

### Modalità di iniezione ioni negativi Ion-

Introduce i nutrienti contenuti nei cosmetici in profondità nella pelle.

### Carica di potenza - Modalità impulso EMS

Solleva e rassoda la pelle, stimola i tessuti di collagene dormienti, donando un effetto ringiovanente.

### Sollevamento peeling - Modalità di pulizia a ultrasuoni

Le vibrazioni ad alta frequenza puliscono lo strato inferiore della pelle, ammorbidiscono e rimuovono la pelle morta.

## Zone di pulizia [pagina 2 - f3]

1. Guance.
2. / 3. Fronte e mascella.
4. Ponte del naso.

## Istruzioni per l'utente

1. Premere il pulsante di accensione per 2 secondi per accendere il dispositivo. L'impostazione predefinita è la modalità lifting ed esfoliazione e l'indicatore LED1 è sempre acceso.
2. Premere brevemente il pulsante di accensione per passare tra 4 modalità di lavoro in successione: modalità lifting ed esfoliazione, LED1 si accende → modalità di ricarica, LED2 lampeggia rapidamente → modalità di importazione ioni+, LED3 si accende → modalità di importazione ioni-, LED4 si accende.
3. Premere il pulsante di accensione per 2 secondi per spegnere il dispositivo.
4. Il segnale acustico emetterà un segnale acustico quando il dispositivo viene acceso o si cambia la modalità di lavoro. Lo stesso suono verrà udito due volte dopo lo spegnimento del dispositivo.

## Ricarica

1. Durante la ricarica, LED1, LED2, LED3, LED4 lampeggiano in modalità standby. 2. Quando il dispositivo è completamente carico, LED1, LED2, LED3, LED4 si spengono. Quando la carica della batteria è bassa, l'indicatore acustico emette due segnali acustici e la luce si spegne.

## Come si usa

### Pulizia dell'epidermide (ultrasuoni)

1. Prima di iniziare il trattamento, detergere accuratamente la pelle, rimuovere il trucco.
2. Quindi inumidire la pelle del viso con un dischetto di cotone o un atomizzatore. A questo scopo, è possibile utilizzare soluzione salina, tonico, acqua o idrolato. La pelle deve essere sempre umida

durante il trattamento. Il trattamento non può essere eseguito su pelle asciutta.



3. Accendere il dispositivo e avviare la modalità SONIC.

4. Muovere delicatamente la spatola dal basso verso l'alto, lungo i contorni del viso con un'angolazione di 45 gradi. Ripetere l'azione accuratamente, più volte su tutto il viso.

### **Pulizia dell'epidermide con ionizzazione (ultrasuoni + ionizzazione+)**

1. Prima di iniziare la procedura, ricordarsi di mantenere la pelle sempre umida. A questo scopo, puoi usare soluzione salina, tonico, acqua o idrolato. La procedura non può essere eseguita su pelle asciutta.

2. Accendere il dispositivo e avviare la modalità ION+.

3. Muovere delicatamente la spatola dal basso verso l'alto, lungo i contorni del viso con un'angolazione di 45 gradi. Ripetere l'azione accuratamente, più volte su tutto il viso.

4. Strofinare il viso con il tonico.

### **Introduzione di nutrienti tramite ultrasuoni (ultrasuoni + ionizzazione-)**

1. Dopo aver deterso la pelle del viso, applicare un prodotto per la cura (crema, siero, fiala, gel).

2. Accendere il dispositivo e avviare la modalità ION-.

3. Muovere delicatamente la spatola dal basso verso l'alto, lungo i contorni del viso. La spatola deve essere posizionata in modo opposto rispetto al passaggio 1. Ripetere l'azione con attenzione, più volte su tutto il viso. Nota: se hai dubbi su come tenere correttamente il dispositivo, visita il nostro canale YouTube [/beautify.global](https://www.youtube.com/channel/UCbeautifyglobal)

### **EMS (ultrasuoni + correnti EMS).**

1. Dopo la cura della pelle del viso, accendi il dispositivo e avvia la modalità EMS.

2. Per migliorare l'elasticità della pelle, muovi la spatola dal basso verso l'alto, lungo i contorni del viso con un'angolazione di 45 gradi. Ripeti l'azione con attenzione, più volte su tutto il viso.

3. Il dispositivo si spegnerà automaticamente dopo 10 minuti di funzionamento

4. Dopo che il dispositivo ha terminato di funzionare, puliscilo con un panno di cotone umido.

### **Suggerimenti**

1. Durante l'uso, tenere la striscia conduttiva sul lato del dispositivo con la mano per assicurarsi che la funzione di importazione ed esportazione degli ioni funzioni correttamente.

2. Durante l'uso, la spatola deve essere azionata a un angolo di circa 45 gradi, come mostrato nella figura.

3. Durante l'uso, non fermare il dispositivo in un punto, ma muoverlo lentamente.

4. In caso di infiammazione sul viso, attendere che i sintomi si attenuino prima di utilizzarlo.

5. Si consiglia di utilizzare il dispositivo 2-3 volte a settimana. Non utilizzarlo più volte in un giorno.

6. Durante l'uso, la spatola e il corpo devono essere puliti e protetti.

### **Pulizia e manutenzione**

1. Proteggere il dispositivo dall'umidità, non metterlo in lavastoviglie o nel microonde.

2. Spegnerlo prima di pulirlo.

3. Non utilizzare diluenti aggressivi, corrosivi o volatili per la pulizia dei materiali.

4. Utilizzare un panno morbido o un batuffolo di cotone inumidito con acqua fredda o calda per pulire delicatamente il dispositivo.

5. Non sciacquare il dispositivo sotto l'acqua corrente.

6. Se il dispositivo non viene utilizzato per un lungo periodo (circa 3 mesi), rimuoverlo e caricarlo completamente prima di riportarlo ulteriormente. Ciò impedirà di danneggiare la batteria.

## Precauzioni



1. Non utilizzare il prodotto se non funziona o funziona in modo errato, o è caduto o è stato danneggiato in qualsiasi altro modo. In una situazione del genere, non aprire o riparare il prodotto da soli. Se il prodotto è ancora coperto dalla responsabilità per difetti della merce venduta (garanzia) o dalla garanzia, contattare il venditore o il garante. Se il periodo di garanzia o garanzia è scaduto o il difetto non è causato da una causa inerente al prodotto, portare il prodotto a un servizio appropriato per la riparazione.
2. Non utilizzare il prodotto vicino a fonti di calore, acqua o umidità e non immergerlo in acqua o altri liquidi.
3. Il prodotto è destinato all'uso a temperatura ambiente, tra 10 e 40 gradi Celsius.
4. Non esporre il prodotto alla luce solare diretta.
5. Dopo l'uso, conservare il prodotto in un luogo asciutto, a temperatura ambiente, tra 10 e 40 gradi, fuori dalla portata di bambini e animali.
6. Se il prodotto si sporca, scollegarlo dalla fonte di alimentazione, pulirlo con un panno umido e lasciarlo asciugare prima di riportarlo. Non utilizzare materiali abrasivi o detergenti corrosivi, poiché potrebbero danneggiare il prodotto.
7. Non utilizzare il prodotto se si nota un cavo di alimentazione o una spina danneggiati, un odore sgradevole (ad esempio bruciato), surriscaldamento o emissione di fumo. In tale situazione, non aprire o riparare il prodotto da soli. Se il prodotto è ancora soggetto a responsabilità per difetti dell'articolo venduto (garanzia) o garanzia, contattare il venditore o il garante. Se il periodo di garanzia o garanzia è scaduto o il difetto non è dovuto a un difetto del prodotto, restituire il prodotto a un centro di assistenza appropriato per la riparazione.
8. Non lasciare il prodotto incustodito mentre è acceso.
9. La fonte di alimentazione deve corrispondere alla tensione richiesta del prodotto.
10. Dopo l'uso, scollegare il prodotto dalla fonte di alimentazione e lasciarlo raffreddare prima di spostarlo o riportarlo.
11. Non torcere o arrotolare il cavo di alimentazione, poiché ciò potrebbe danneggiarlo.
12. Gli accessori per il prodotto che non provengono dal produttore potrebbero causare malfunzionamenti o danni al prodotto.

**Ulteriori informazioni sull'azienda e sui prodotti [pagina 2 - f4]:**

Velikost:	175*43*14mm
Hmotnost:	95 g
Ultrazvuk:	25 kHz
Materiál:	ABS
Jmenovitý proud:	0,65A
Jmenovité napětí:	3,7 V
Jmenovitý výkon:	1,5 W
Kapacita baterie:	500 mAh
V ceně:	zařízení, USB-C kabel, uživatelská příručka



## Bezpečnost

Před použitím výrobku si přečtěte tento návod a při používání zařízení dodržujte doporučení v něm uvedená.

## Popis zařízení [strana 2 - f1]

1. Iontový senzor / 2. Ochranný kryt / 3. Ion+ / 4. Ion- / 5. EMS indikátor / 6. Ultrazvukový indikátor / 7. Tlačítko napájení/přepínač režimu / 8. USB nabíjecí port.

## Popis režimu [strana 2 - f2]

### Režim exportu iontů ion+

Odstraňuje nečistoty z hlubokých pórů pomocí kladných iontů.

### Režim vstříkávání iontových negativních iontů

Vnáší živiny obsažené v kosmetice hluboko do pokožky.

### Power Charge - pulzní režim EMS

Zvedá a napíná pokožku, stimuluje spící kolagenové tkáně a má omrazující účinek.

### Peelingový lifting – režim čištění ultrazvukem

Vysokofrekvenční vibrace čistí spodní vrstvu pokožky, zjemňují a odstraňují odumřelou kůži.

## Čistící zóny [strana 2 - f3]

1. Tváře.
2. / 3. Čelo a čelist.
4. Hřbet nosu.

## Uživatelské pokyny

1. Stisknutím tlačítka napájení po dobu 2 sekund zapnete zařízení. Výchozí nastavení je režim lifting a exfoliace a indikátor LED1 svítí vždy.
2. Krátkým stisknutím tlačítka napájení přepínáte mezi 4 pracovními režimy za sebou: režim zvedání a exfoliace, LED1 svítí → režim nabíjení, LED2 rychle bliká → režim importu iontů+, LED3 svítí → režim importu iontů-, LED4 svítí.
3. Stisknutím tlačítka napájení po dobu 2 sekund vypnete zařízení.
4. Při zapnutí zařízení nebo změně pracovního režimu jednou pípně pípnutí. Po vypnutí zařízení zazní dvakrát stejný zvuk.

## Nabíjení

1. Během nabíjení LED1, LED2, LED3, LED4 v pohotovostním režimu blikají.
2. Když je zařízení plně nabitě, LED1, LED2, LED3, LED4 zhasnou. Když je baterie nízká, zvukový indikátor dvakrát pípně a kontrolka zhasne.

## Jak používat

### Čištění epidermis (ultrazvuk)

1. Před zahájením ošetření důkladně vyčistěte pleť, odstraňte make-up.
2. Poté navlhčete pokožku obličeje vatovým tamponem nebo atomizérem. K tomuto účelu můžete použít fyziologický roztok, tonikum, vodu nebo hydrolát. Pokožka musí být po celou dobu ošetření vlhká. Ošetření nelze provádět na suchou pokožku.
3. Zapněte zařízení a spusťte režim SONIC.
4. Jemně pohybuje špachtlí zesponu nahoru, podél kontur obličeje

pod úhlem 45 stupňů. Důkladně opakujte akci několikrát po celém obličejí.



### **Čištění epidermis ionizací (ultrazvuk + ionizace+)**

1. Před zahájením procedury nezapomeňte udržovat pokožku neustále vlhkou. K tomuto účelu můžete použít fyziologický roztok, tonikum, vodu nebo hydrolát. Zákrok nelze provést na suché pokožce.
2. Zapněte zařízení a spusťte režim ION+.
3. Jemně pohybujte špachtlí zespodu nahoru, podél kontur obličejí pod úhlem 45 stupňů. Důkladně opakujte akci několikrát po celém obličejí.
4. Otřete obličej tonerem.

### **Zavádění živin pomocí ultrazvuku (ultrazvuk + ionizace-)**

1. Po očištění pokožky obličejí naneste pečující přípravek (krém, sérum, ampule, gel).
2. Zapněte zařízení a spusťte režim ION.
3. Jemně pohybujte špachtlí zespodu nahoru, podél kontur obličejí. Špachtle by měla být umístěna opačně než v prvním kroku. Opatrně opakujte akci několikrát po celém obličejí. Poznámka: Máte-li jakékoli pochybnosti o správném držení zařízení, navštivte náš kanál YouTube /beautifully.global

### **EMS (ultrazvuk + EMS proudy).**

1. Po péči o pokožku obličejí zapněte zařízení a spusťte režim EMS.
2. Pro zlepšení elasticity pokožky pohybujte špachtlí zdola nahoru, podél kontur obličejí pod úhlem 45 stupňů. Opatrně opakujte akci několikrát po celém obličejí.
3. Zařízení se automaticky vypne po 10 minutách provozu
4. Po dokončení práce zařízení otřete vatou vlhký hadřík.

### **Tipy**

1. Během používání držte vodivý proužek na boku zařízení rukou, abyste se ujistili, že funkce importu a exportu iontů může správně fungovat.
2. Během používání by měla být špachtle provozována pod úhlem asi 45 stupňů, jak je znázorněno na obrázku.
3. Během používání nezastavujte zařízení na jednom místě, ale pomalu s ním pohybujte.
4. Pokud je na obličejí zánět, počkejte před použitím, až příznaky odezní.
5. Doporučuje se používat přístroj 2-3x týdně. Nepoužívejte několikrát během jednoho dne.
6. Během používání by špachtle a tělo měly být čisté a chráněné.

### **Čištění a údržba**

1. Chraňte přístroj před vlhkostí, nedávejte jej do myčky nádobí ani mikrovlnné trouby.
2. Před čištěním zařízení vypněte.
3. K čištění materiálů nepoužívejte ostrá, žíravá nebo těkává ředidla.
4. K jemnému očištění zařízení použijte měkký hadřík nebo vatový tampon navlhčený studenou nebo teplou vodou.
5. Zařízení neoplachujte pod tekoucí vodou.
6. Pokud se zařízení delší dobu (přibližně 3 měsíce) nepoužívá, před dalším skladováním jej vyjměte a plně nabijte. Předejdete tak poškození baterie.

### **Opatření**

1. Výrobek nepoužívejte, pokud nefunguje nebo nefunguje správně, spadl na zem nebo byl jiným způsobem poškozen. V takové situaci výrobek sami neotevírejte ani neopravujte. Pokud se na produkt nadále vztahuje odpovědnost za vady prodaného zboží (záruka) nebo záruka, kontaktujte prodejce nebo garanta. Pokud záruční doba nebo záruční doba vypršela nebo závada není způsobena

příčinou obsaženou v produktu, zaneste produkt k opravě do příslušného servisu.

CZ

2. Nepoužívejte výrobek v blízkosti zdrojů tepla, vody nebo vlhkosti a neponořujte jej do vody nebo jiných kapalin.

3. Výrobek je určen k použití při pokojové teplotě mezi 10 a 40 stupni Celsia.

4. Nevystavujte výrobek přímému slunečnímu záření.

5. Po použití skladujte výrobek na suchém místě, při pokojové teplotě, mezi 10 a 40 stupni, mimo dosah dětí a zvířat.

6. Pokud se produkt zašpiní, odpojte jej od zdroje napájení, otřete jej vlhkým hadříkem a před uložením jej nechte oschnout. Nepoužívejte abrazivní materiály nebo korozivní čisticí prostředky, protože by mohly výrobek poškodit.

7. Výrobek nepoužívejte, pokud si všimnete poškozeného napájecího kabelu nebo zástrčky, nepříjemného zápachu (např. hoření), přehřátí nebo z něj vychází kouř. V takové situaci výrobek sami neotevírejte ani neopravujte. Pokud se na produkt i nadále vztahuje odpovědnost za vady prodávané věci (záruka) nebo záruka, kontaktujte prodejce nebo garanta. Pokud záruka nebo záruční doba vypršela nebo vada není způsobena vadou produktu, vraťte produkt do příslušného servisního střediska k opravě.

8. Nenechávejte produkt bez dozoru, pokud je zapnutý.

9. Napájecí zdroj musí odpovídat požadovanému napětí výrobku.

10. Po použití odpojte výrobek od zdroje napájení a před přemístěním nebo uložením jej nechte vychladnout.

11. Nekruťte ani nenamotávejte napájecí kabel, mohlo by dojít k jeho poškození.

12. Příslušenství k produktu, které nepochází od výrobce, může způsobit poruchu nebo poškození produktu.

**Více informací o společnosti a produktech [strana 2 - f4]:**

Veľkosť:	175*43*14mm	
Hmotnosť:	95 g	
Ultrazvuk:	25 kHz	
Materiál:	ABS	
Menovitý prúd:	0,65A	
Menovité napätie:	3,7 V	
Menovitý výkon:	1,5 W	
Kapacita batérie:	500 mAh	
V cene:	zariadenie, Kábel USB-C, používateľská príručka	

## Bezpečnosť

Pred použitím výrobku si prečítajte tento návod a pri používaní zariadenia dodržiavajte odporúčania v ňom uvedené.

## Popis zariadenia [strana 2 - f1]

1. Iónový senzor / 2. Ochranný kryt / 3. Ión+ / 4. Ión- / 5. EMS indikátor / 6. Ultrazvukový indikátor / 7. Tlačidlo napájania/prepínač režimu / 8. USB port pre nabíjanie.

## Popis režimu [strana 2 - f2]

### Režim exportu iónov Ion+

Odstraňuje nečistoty z hlbokých pórov pomocou kladných iónov.

### Režim vstrekovania iónov negatívnych iónov

Vnáša živiny obsiahnuté v kozmetike hlboko do pokožky.

### Power Charge - pulzný režim EMS

Zdvíha a napína pokožku, stimuluje spiacu kolagénové tkanivá, čím má omladzujúci účinok.

### Peelingový lifting – režim ultrazvukového čistenia

Vysokofrekvenčné vibrácie čistia spodnú vrstvu pokožky, zjemňujú a odstraňujú odumretú pokožku.

## Čistiace zóny [strana 2 - f3]

1. Líca.
2. / 3. Čelo a čelusť.
4. Chrbát nosa.

## Používateľské pokyny

1. Stlačením tlačidla napájania na 2 sekundy zapnete zariadenie. Predvolené nastavenie je režim zdvíhania a exfoliácie a indikátor LED1 je vždy zapnutý.
2. Krátkym stlačením vypínača prepínate postupne medzi 4 pracovnými režimami: režim zdvíhania a exfoliácie, LED1 svieti → režim nabíjania, LED2 rýchlo bliká → režim importu iónov+, LED3 svieti → režim importu iónov-, LED4 svieti.
3. Stlačením tlačidla napájania na 2 sekundy zariadenie vypnete.
4. Zvukový signál raz pípe pri zapnutí zariadenia alebo zmene pracovného režimu. Po vypnutí zariadenia zaznie dvakrát rovnaký zvuk.

## Nabíjanie

1. Počas nabíjania LED1, LED2, LED3, LED4 blikajú v pohotovostnom režime.
2. Keď je zariadenie úplne nabité, LED1, LED2, LED3, LED4 zhasnú. Keď je nabitie batérie nízke, zvukový indikátor dvakrát pípe a kontrolka zhasne.

## Ako používať

### Čistenie epidermy (ultrazvuk)

1. Pred začatím kúry dôkladne očistite pleť, odstráňte make-up.
2. Potom navlhčite pokožku tváre vatovým tampónom alebo atomizérom. Na tento účel môžete použiť fyziologický roztok, tonikum, vodu alebo hydrolát. Pokožka musí byť počas celého ošetrovania vlhká. Ošetrovanie nie je možné vykonať na suchú pokožku.
3. Zapnite zariadenie a spustíte režim SONIC.
4. Jemne posúvajte špachtľu zdola nahor, pozdĺž obrysov tváre v

45-stupňovom uhle. Akciu zopakujte dôkladne, niekoľkokrát po celej tvári.



### **Čistenie epidermy ionizáciou (ultrazvuk + ionizácia +)**

1. Pred začatím procedúry nezabudnite udržiavať pokožku neustále vlhkú. Na tento účel môžete použiť fyziologický roztok, tonikum, vodu alebo hydrolát. Postup nemožno vykonať na suchú pokožku.
2. Zapnite zariadenie a spustíte režim ION+.
3. Jemne posúvajte špachtľu zdola nahor, pozdĺž obrysov tváre v 45-stupňovom uhle. Akciu zopakujte dôkladne, niekoľkokrát po celej tvári.
4. Utrite tvár tonerom.

### **Zavádzanie živín pomocou ultrazvuku (ultrazvuk + ionizácia-)**

1. Po očistení pokožky tváre naneste ošetrojúci prípravok (krém, sérum, ampulka, gél).
2. Zapnite zariadenie a spustíte režim ION.
3. Jemne posúvajte špachtľu zdola nahor, pozdĺž kontúr tváre. Špachtľa by mala byť umiestnená opačne ako v prvom kroku. Opatrne opakujte postup niekoľkokrát po celej tvári. Poznámka: Ak máte akékoľvek pochybnosti o správnom držaní zariadenia, navštívte náš kanál YouTube /beautifly.global

### **EMS (ultrazvuk + prúdy EMS).**

1. Po ošetrovaní pokožky tváre zapnite zariadenie a spustíte režim EMS.
2. Pre zlepšenie elasticity pokožky pohybujte špachtľou zdola nahor, pozdĺž kontúr tváre v 45-stupňovom uhle. Opatrne opakujte postup niekoľkokrát po celej tvári.
3. Zariadenie sa automaticky vypne po 10 minútach prevádzky
4. Po dokončení práce zariadenie utrite vatou vlhkou handričkou.

### **Tipy**

1. Počas používania držte vodivý pásik na boku zariadenia rukou, aby ste sa uistili, že funkcia importu a exportu iónov môže správne fungovať.
2. Počas používania by ste mali používať špachtľu pod uhlom približne 45 stupňov, ako je znázornené na obrázku.
3. Počas používania nezastavujte zariadenie na jednom mieste, ale pomaly ním pohybujte.
4. Ak je na tvári zápal, pred použitím počkajte, kým príznaky ustúpia.
5. Zariadenie sa odporúča používať 2-3 krát týždenne. Nepoužívajte ho niekoľkokrát za jeden deň.
6. Počas používania by mali byť lopatka a telo čisté a chránené.

### **Čistenie a údržba**

1. Prístroj chráňte pred vlhkosťou, nedávajte ho do umývačky riadu ani mikrovlnnej rúry.
2. Pred čistením zariadenie vypnite.
3. Na čistenie materiálov nepoužívajte ostré, korozívne alebo prchavé riedidlá.
4. Na jemné utretie zariadenia použite mäkkú handričku alebo vatový tampón navlhčený v studenej alebo teplej vode.
5. Zariadenie neoplachujte pod tečúcou vodou.
6. Ak sa zariadenie dlhší čas (približne 3 mesiace) nepoužíva, pred ďalším uskladnením ho vyberte a úplne nabite. Predídete tak poškodeniu batérie.

### **Prevenia**

1. Výrobok nepoužívajte, ak nefunguje alebo funguje nesprávne, spadol alebo sa inak poškodil. V takejto situácii výrobok sami neotvárajte ani neopravujte. Ak sa na produkt aj naďalej vzťahuje zodpovednosť za vady predávaného tovaru (záruka) alebo záruka, kontaktujte predajcu alebo garanta. Ak záručná alebo záručná doba uplynula, alebo ak chyba nie je spôsobená príčinou obsiahnutou vo výrobku, odnesite výrobok na opravu do príslušného servisu.

2. Výrobok nepoužívajte v blízkosti zdrojov tepla, vody alebo vlhkosti a neponárajte ho do vody alebo iných tekutín.
3. Výrobok je určený na použitie pri izbovej teplote od 10 do 40 stupňov Celzia.
4. Nevystavujte výrobok priamemu slnečnému žiareniu.
5. Po použití výrobok skladujte na suchom mieste, pri izbovej teplote, medzi 10 a 40 stupňami, mimo dosahu detí a zvierat.
6. Ak sa výrobok znečistí, odpojte ho od zdroja napájania, utrite ho vlhkou handričkou a pred uložením ho nechajte vyschnúť. Nepoužívajte abrazívne materiály ani korozívne čistiace prostriedky, pretože môžu poškodiť výrobok.
7. Výrobok nepoužívajte, ak spozorujete poškodený napájací kábel alebo zástrčku, nepríjemný zápach (napr. horenie), prehrieva sa alebo z neho vychádza dym. V takejto situácii výrobok sami neotvárajte ani neopravujte. Ak sa na produkt aj naďalej vzťahuje zodpovednosť za vady predanej veci (záruka) alebo záruka, kontaktujte predajcu alebo garanta. Ak záruka alebo záručná lehota uplynula alebo chyba nie je dôsledkom chyby produktu, vráťte produkt do príslušného servisného strediska na opravu.
8. Nenechávajte výrobok bez dozoru, keď je zapnutý.
9. Zdroj energie musí zodpovedať požadovanému napätiu produktu.
10. Po použití odpojte výrobok od zdroja napájania a pred premiestnením alebo uskladnením ho nechajte vychladnúť.
11. Napájací kábel neskrúcajte ani nenavíjajte, pretože by sa mohol poškodiť.
12. Príslušenstvo k produktu, ktoré nepochádza od výrobcu, môže spôsobiť poruchu alebo poškodenie produktu.

**Viac informácií o spoločnosti a produktoch [strana 2 - f4]:**

Velikost:	175*43*14 mm
Teža:	95 g
Ultrazvok:	25 KHZ
Material:	ABS
Nazivni tok:	0,65 A
Nazivna napetost:	3,7 V
Nazivna moč:	1,5 W
Kapaciteta baterije:	500 mAh
Vključeno:	naprava, kabel USB-C, navodila za uporabo



## Varnost

Pred uporabo izdelka preberite ta priročnik in pri uporabi naprave upoštevajte priporočila v njem.

## Opis naprave [stran 2 - f1]

1. Ionski senzor / 2. Zaščitni pokrov / 3. Ion+ / 4. Ion- / 5. Indikator EMS / 6. Indikator ultrazvoka / 7. Gumb za vklop / stikalo za način / 8. Vrata za polnjenje USB.

## Opis načina [stran 2 - f2]

### Ion+ način izvoza ionov

Odstranjuje nečistoče iz globokih por s pomočjo pozitivnih ionov.

### Način vbrzgovanja negativnih ionov

Hranilne snovi iz kozmetičnih izdelkov vnese globoko v kožo.

### Power Charge - impulzni način EMS

Dvigne in napne kožo, stimulira mirujoča kolagenska tkiva in ima pomlajevalni učinek.

### Peeling lifting - način ultrazvočnega čiščenja

Visokofrekvenčne vibracije očistijo spodnjo plast kože, mehčajo in odstranijo odmrlo kožo.

## Čistilne cone [stran 2 - f3]

1. Lica,
2. / 3. Čelo in čeljust.
4. Most nosu.

## Uporabniška navodila

1. Za 2 sekundi pritisnite gumb za vklop, da vklopite napravo. Privzeta nastavitve je način liftinga in pilinga, indikator LED1 pa vedno sveti.
2. Kratko pritisnite gumb za vklop, da preklapljate med 4 načini delovanja zaporedoma: način liftinga in pilinga, LED1 sveti → način polnjenja, LED2 hitro utripa → ion import mode+, LED3 sveti → ion import mode-, LED4 sveti.
3. Za 2 sekundi pritisnite gumb za vklop, da izklopite napravo.
4. Piskalnik bo zapiskal enkrat, ko je naprava vklopljena ali ko se spremeni način dela. Po izklopu naprave se dvakrat sliši isti zvok.

## Polnjenje

1. Med polnjenjem LED1, LED2, LED3, LED4 utripajo v stanju pripravljenosti.
2. Ko je naprava popolnoma napolnjena, LED1, LED2, LED3, LED4 ugasnejo. Ko je baterija skoraj prazna, zvočni indikator dvakrat zapiska in lučka ugasne.

## Kako uporabljati

### Čiščenje povrhnjice (ultrazvok)

1. Preden začnete s tretmajem, kožo temeljito očistite, odstranite ličila.
2. Nato navlažite kožo obraza z vatirano blazinico ali razpršilcem. V ta namen lahko uporabite fiziološko raztopino, tonik, vodo ali hidrolat. Koža mora biti med tretmajem ves čas vlažna. Tretmaja ni mogoče izvajati na suhi koži.
3. Vključite napravo in zaženite način SONIC.
4. Lopatico nežno premikajte od spodaj navzgor, vzdolž obrisov obraza pod kotom 45 stopinj. Dejanje temeljito ponovite, večkrat po celotnem obrazu.

Čiščenje povrhnjice z ionizacijo (ultrazvok + ionizacija+)

SL

1. Pred začetkom postopka ne pozabite vzdrževati kože ves čas vlažne. V ta namen lahko uporabite fiziološko raztopino, tonik, vodo ali hidrolat. Postopek ni mogoče izvesti na suhi koži.
2. Vključite napravo in zaženite način ION+.
3. Lopatico nežno premikajte od spodaj navzgor, vzdolž obrisov obraza pod kotom 45 stopinj. Dejanje temeljito ponovite, večkrat po celotnem obrazu.
4. Obrišite obraz s tonikom.

**Uvajanje hranil z uporabo ultrazvoka (ultrazvok + ionizacija-)**

1. Po čiščenju kože obraza nanesite negovalno sredstvo (krema, serum, ampula, gel).
2. Vključite napravo in zaženite način ION.
3. Nežno premikajte lopatico od spodaj navzgor, vzdolž obrisov obraza. Lopatico je treba postaviti v nasprotni smeri od v prvem koraku. Dejanje previdno ponovite večkrat po cellem obrazu. Opomba: Če ste v dvomih o tem, kako pravilno držati napravo, obiščite naš YouTube kanal /beautify.global

**EMS (ultrazvok + EMS tokovi).**

1. Po negi kože obraza vključite napravo in zaženite način EMS.
2. Za izboljšanje elastičnosti kože premaknite lopatico od spodaj navzgor, vzdolž obrisov obraza pod kotom 45 stopinj. Dejanje previdno ponovite večkrat po cellem obrazu.
3. Naprava se samodejno izklopi po 10 minutah delovanja
4. Ko je naprava končana, jo obrišite z vato vlažno krpo.

**Nasveti**

1. Med uporabo z roko držite prevodni trak ob strani naprave, da zagotovite pravilno delovanje funkcije uvoza in izvoza ionov.
2. Med uporabo je treba lopatico upravljati pod kotom približno 45 stopinj, kot je prikazano na sliki.
3. Med uporabo naprave ne ustavljajte na enem mestu, ampak jo premikajte počasi.
4. Če je na obrazu vnetje, pred uporabo počakajte, da se simptomi umirijo.
5. Priporočljiva je uporaba naprave 2-3 krat na teden. Ne uporabljajte ga večkrat v enem dnevu.
6. Med uporabo morata biti lopatica in telo čista in zaščitena.

**Čiščenje in vzdrževanje**

1. Napravo zaščitite pred vlago, ne dajajte je v pomivalni stroj ali mikrovalovno pečico.
2. Pred čiščenjem izklopite napravo.
3. Za čiščenje materialov ne uporabljajte ostrih, jedkih ali hlapljivih razredčil.
4. Napravo nežno obrišite z mehko krpo ali vatirano palčko, navlaženo s hladno ali toplo vodo.
5. Naprave ne izpirajte pod tekočo vodo.
6. Če naprave ne boste uporabljali dlje časa (približno 3 mesece), jo pred nadaljnjim shranjevanjem odstranite in popolnoma napolnite. To bo preprečilo poškodbe baterije.

**Previdnostni ukrepi**

1. Izdelka ne uporabljajte, če ne deluje ali deluje nepravilno ali je padel na tla ali je kakor koli drugače poškodovan. V tem primeru izdelka ne odpirajte ali popravljajte sami. Če za izdelek še vedno velja odgovornost za napake na prodanem blagu (garancija) ali garancija, se obrnite na prodajalca ali garanta. Če je garancija ali garancijski rok potekel ali napaka ni posledica vzroka, ki je del izdelka, odnesite izdelek na popravilo k ustreznemu servisu.
2. Izdelka ne uporabljajte v bližini virov toplote, vode ali vlage in ga ne potaplajte v vodo ali druge tekočine.
3. Izdelek je namenjen uporabi pri sobni temperaturi, med 10 in 40 stopinj Celzija.

4. Izdelka ne izpostavljajte neposredni sončni svetlobi.
5. Po uporabi izdelek hranite na suhem mestu, pri sobni temperaturi, med 10 in 40 stopinjami, izven dosega otrok in živali.
6. Če se izdelek umaže, ga izključite iz vira napajanja, obrišite z vlažno krpo in pustite, da se posuši, preden ga shranite. Ne uporabljajte abrazivnih materialov ali jedkih čistilnih sredstev, ker lahko poškodujejo izdelek.
7. Izdelka ne uporabljajte, če opazite poškodovan napajalni kabel ali vtič, neprijeten vonj (npr. po zažganem), se pregreva ali se iz njega kadi. V takem primeru izdelka ne odpirajte ali popravljajte sami. Če za izdelek še vedno velja odgovornost za napake na prodanem artiklu (garancija) ali garancija, se obrnite na prodajalca ali garanta. Če je garancija ali garancijski rok potekel ali okvara ni posledica napake izdelka, vrnite izdelek v popravilo ustreznemu servisnemu centru.
8. Izdelka ne puščajte brez nadzora, ko je vklopljen.
9. Vir napajanja se mora ujemati z zahtevano napetostjo izdelka.
10. Po uporabi izključite izdelek iz vira napajanja in pustite, da se ohladi, preden ga premaknete ali shranite.
11. Napajalnega kabla ne zvijajte ali navijajte, ker ga lahko poškodujete.
12. Dodatki za izdelek, ki ne prihajajo od proizvajalca, lahko povzročijo okvaro ali poškodbe izdelka.

**Več informacij o podjetju in izdelkih [stran 2 - f4]:**

Suurus:	175 * 43 * 14 mm	
Kaal:	95 g	
Ultraheli:	25KHZ	
Materjal:	ABS	
Nimivool:	0,65A	
Nimipinge:	3,7 V	
Nimivõimsus:	1,5 W	
Aku mahutavus:	500 mAh	
Sisaldab:	seade, USB-C kaabel, kasutusjuhend	

## Ohutus

Enne toote kasutamist lugege käesolev juhend läbi ja järgige seadme kasutamisel selles sisalduvaid soovitusi.

## Seadme kirjeldus [lehekülg 2 – f1]

1. loonandur / 2. Kaitsekork / 3. Ion+ / 4. Ion- / 5. EMS indikaator / 6. Ultraheli indikaator / 7. Toitenupp/režiimilüliti / 8. USB laadimisport.

## Režiimi kirjeldus [lk 2 - f2]

### Ion+ ioonide ekspordirežiim

Eemaldab mustuse sügavatest pooridest, kasutades positiivseid ioone.

### Ioonegatiivse iooni süstimise režiim

Viib kosmeetikatoodetes sisalduvad toitained sügavale nahka.

### Power Charge - EMS impulsirežiim

Tõstab ja pinguldab nahka, stimuleerib uinunud kollageenkeskusi, andes noorendava efekti.

### Kooriv lifting - ultraheli puhastusrežiim

Kõrgsageduslikud vibratsioonid puhastavad naha alumist kihti, pehmedavad ja eemaldavad sumud naha.

## Puhastustsoonid [lk 2 - f3]

1. Põsed.
2. / 3. Otsmik ja lõualuu.
4. Ninasild.

## Kasutusjuhised

1. Seadme sisselülitamiseks vajutage toitenuppu 2 sekundit. Vaikimisi on tõstmise ja koorimise režiim ning LED1 indikaator põleb alati.
2. Vajutage lühidalt toitenuppu, et lülituda 4 järjestikuse töörežiimi vahel: tõstmise ja koorimise režiim, LED1 süttib → toitelaadimise režiim, LED2 vilgub kiiresti → ioonide importimise režiim+, LED3 süttib → ioonide impordi režiim-, LED4 süttib.
3. Seadme väljalülitamiseks vajutage toitenuppu 2 sekundit.
4. Seadme sisselülitamisel või töörežiimi muutmisel kostab piiks üks kord. Pärast seadme väljalülitamist kostub sama heli kaks korda.

## Laadimine

1. Laadimise ajal vilguvad LED1, LED2, LED3, LED4 ooterežiimis.
2. Kui seade on täielikult laetud, kustuvad LED1, LED2, LED3, LED4. Kui aku laetus on tühi, kostab heliindikaator kaks korda piiksu ja tuli kustub.

## Kuidas kasutada

### Epidermise puhastamine (ultraheli)

1. Enne hoolduse alustamist puhasta nahk põhjalikult, eemalda meik.
2. Seejärel niisuta näonahka vatipadjakese või pihustiga. Sel eesmärgil võite kasutada soolalahust, toonikut, vett või hüdrolaati. Nahk peab olema kogu ravi ajal niiske. Hoolitsust ei saa teha kuivale nahale.
3. Lülitage seade sisse ja käivitage režiim SONIC.
4. Liigutage spaatlit õrnalt alt üles, piki näo kontuure 45-kraadise nurga all. Korrake toimingut põhjalikult, mitu korda kogu näo ulatuses.

Epidermise puhastamine ionisatsiooniga (ultraheli + ionisatsioon+)



1. Enne protseduuri alustamist pidage meeles, et nahk on kogu aeg niiske. Sel eesmärgil võite kasutada soolalahust, toonikut, vett või hüdrolaati. Protseduuri ei saa teha kuivale nahale.
2. Lülitage seade sisse ja käivitage ION+ režiim.
3. Liigutage spaatlit õrnalt alt üles, mööda näo kontuure 45-kraadise nurga all. Korrake toimingut põhjalikult, mitu korda kogu näo ulatuses.
4. Pühkige nägu toonikuga.

#### Toitainete tutvustamine ultraheli abil (ultraheli + ionisatsioon-)

1. Peale näonaha puhastamist kanna peale hooldustoode (kreem, seerum, ampull, geel).
2. Lülitage seade sisse ja käivitage ION-režiim.
3. Liigutage spaatlit õrnalt alt üles, piki näo kontuure. Spaatel tuleks asetada vastupidises suunas esimeses etapis. Korrake toimingut ettevaatlikult, mitu korda kogu näo ulatuses.

Märkus. Kui teil on kahtlusi, kuidas seadet õigesti hoida, külastage meie YouTube'i kanalit /beautify.global

#### EMS (ultraheli + EMS voolud).

1. Pärast näonaha hooldust lülitage seade sisse ja käivitage EMS-režiim.
2. Naha elastsuse parandamiseks liiguta spaatlit alt üles, mööda näokontuure 45-kraadise nurga all. Korrake toimingut ettevaatlikult, mitu korda kogu näo ulatuses.
3. Seade lülitub automaatselt välja pärast 10-minutilist töötamist
4. Kui seade on töö lõpetanud, pühkige seda puuvillase lapiga niiske lapiga.

#### Näpunäiteid

1. Kasutamise ajal hoidke käega seadme küljel olevat juhtivat riba, et tagada ionide impordi ja ekspordi funktsioon.
2. Kasutamise ajal tuleb spaatlit kasutada umbes 45 kraadise nurga all, nagu on näidatud joonisel.
3. Kasutamise ajal ära peata seadet ühes kohas, vaid liiguta seda aeglaselt.
4. Kui näol on põletik, oodake enne kasutamist, kuni sümptomid taanduvad.
5. Soovitatav on seadet kasutada 2-3 korda nädalas. Ärge kasutage seda mitu korda ühe päeva jooksul.
6. Kasutamise ajal peavad spaatel ja keha olema puhtad ja kaitstud.

#### Puhastamine ja hooldus

1. Kaitske seadet niiskuse eest, ärge pange seda nõudepesumasinasse ega mikrolaineahju.
2. Enne puhastamist lülitage seade välja.
3. Ärge kasutage materjalide puhastamiseks teravaid, söövitavaid või lenduvaid lahjendeid.
4. Seadme õrnalt pühkimiseks kasutage külma või sooja veega niisutatud pehmet lappi või vatitupsu.
5. Ärge loputage seadet jooksva vee all.
6. Kui seadet ei kasutata pikka aega (umbes 3 kuud), eemaldage see enne edasist ladustamist ja laadige see täielikult täis. See hoiab ära aku kahjustamise.

#### Ettevaatusabinõud

1. Ärge kasutage toodet, kui see ei tööta või töötab valesti või on maha kukkunud või muul viisil kahjustatud. Sellises olukorras ärge avage ega parandage toodet ise. Kui tootele kehtib endiselt vastutus müüdud kauba puuduste eest (garantii) või garantii, võtke ühendust müüja või garantii andjaga. Kui garantii või garantiaeg on lõppenud või defekt ei ole põhjustatud tootest tulenevast põhjusest, viige toode remondiks vastavasse teenindusse.
2. Ärge kasutage toodet soojus-, vee- või niiskusalikate läheduses

ning ärge kastke seda vette või muudesse vedelikesse.

3. Toode on mõeldud kasutamiseks toatemperatuuril, vahemikus 10-40 kraadi Celsiuse järgi.



4. Ärge jätke toodet otsese päikesevalguse kätte.

5. Pärast kasutamist hoida toodet kuivas kohas, toatemperatuuril, vahemikus 10-40 kraadi, lastele ja loomadele kättesaamatus kohas.

6. Kui toode määrdub, eemaldage see toiteallikast, pühkige see niiske lapiga ja laske sellel enne hoiule panemist kuivada. Ärge kasutage abrasiivseid materjale ega söövitavaid puhastusvahendeid, kuna need võivad toodet kahjustada.

7. Ärge kasutage toodet, kui märkate kahjustatud toitejuhet või pistikut, ebameeldivat lõhna (nt põletustunne), ülekuumenemist või sellest tuleb suitsu. Sellises olukorras ärge avage ega parandage toodet ise. Kui tootel kehtib endiselt vastutus müüdüd eseme puuduste eest (garantii) või garantii, võtke ühendust müüja või garantii andjaga. Kui garantii või garantiaeg on lõppenud või kui defekt ei tulene toote defektist, tagastage toode parandamiseks vastavasse teeninduskeskusesse.

8. Ärge jätke toodet sisselülitatud ajal järelevalveta.

9. Toiteallikas peab vastama toote nõutavale pingele.

10. Pärast kasutamist ühendage toode vooluvõrgust lahti ja laske sellel enne teiseldamist või hoiustamist jahtuda.

11. Ärge keerake ega keerake toitekaablit, kuna see võib seda kahjustada.

12. Toote lisatarvikud, mis ei ole pärit tootjalt, võivad põhjustada toote talitlushäireid või kahjustusi.

**Rohkem infot ettevõtte ja toodete kohta [lk 2 - f4]:**

Dydis:	175*43*14mm
Svoris:	95g
Ultragarsas:	25KHZ
Medžiaga:	ABS
Nominali srovė:	0,65A
Nominali įtampa:	3,7 V
Nominali galia:	1,5W
Baterijos talpa:	500 mAh
Į kainą įskaičiuota:	prietaisas, USB-C laidas, vartotojo vadovas



## Saugumas

Prieš naudodami gaminį, perskaitykite šį vadovą ir laikykitės jame pateiktų rekomendacijų, kai naudojate įrenginį.

## Įrenginio aprašas [2 puslapis – f1]

1. Jonų jutiklis / 2. Apsauginis dangtelis / 3. Ion+ / 4. On- / 5. EMS indikatorius / 6. Ultragarso indikatorius / 7. Maitinimo mygtukas / režimo jungiklis / 8. USB įkrovimo prievadas.

## Režimo aprašymas [2 puslapis – f2]

### Jonų + jonų eksporto režimas

Naudodamas teigiamus jonus, pašalina nešvarumus iš gilių porų.

### Jonų-neigiamų jonų įpurškimo režimas

Kosmetikos gaminiuose esančios maistinės medžiagos įvedamos giliai į odą.

### Power Charge - EMS impulsinis režimas

Pakelia ir stangrina odą, stimuliuoja miegančius kolageno audinius, suteikdamas jauninamąjį poveikį.

### Pilingas liftingas – ultragarsinis valymo režimas

Aukšto dažnio vibracijos nuvalo apatinę odos sluoksnį, suminkština ir pašalina negyvas odas.

## Valymo zonos [2 puslapis – f3]

1. Skruostai.
2. / 3. Kakta ir žandikaulis.
4. Nosies tiltelis.

## Vartotojo instrukcijos

1. Paspauskite maitinimo mygtuką 2 sekundes, kad įjungtumėte įrenginį. Numatytasis nustatymas yra pakėlimo ir šveitimo režimas, o LED1 indikatorius visada šviečia.
2. Trumpai paspauskite maitinimo mygtuką, kad perjungtumėte 4 darbo režimus iš eilės: pakėlimo ir šveitimo režimas, įsiziėbia LED1 → maitinimo įkrovimo režimas, LED2 greitai mirksi → jonų importo režimas+, užsidega LED3 → jonų importo režimas-, užsidega LED4.
3. Paspauskite maitinimo mygtuką 2 sekundes, kad išjungtumėte įrenginį.
4. Įjungus įrenginį arba pakeitus darbo režimą, pytelėjimas pasigirs vieną kartą. Tas pats garsas bus girdimas du kartus išjungus įrenginį.

## Įkrovimas

1. Įkrovimo metu budėjimo režimu mirksi LED1, LED2, LED3, LED4.
2. Kai įrenginys visiškai įkrautas, LED1, LED2, LED3, LED4 užgesa. Kai akumuliatoriaus įkrova yra žema, garso indikatorius du kartus supypsi ir lemputė užgesa.

## Kaip vartoti

### Epidermio valymas (ultragarsas)

1. Prieš pradėdami procedūrą, kruopščiai nuvalykite odą, nuvalykite makiažą.
2. Tada suvilgykite veido odą vatos diskeliu arba purškikliu. Šiuo tikslu galite naudoti fiziologinį tirpalą, toniką, vandenį ar hidrolatą.

Oda visą gydymo laiką turi būti drėgna. Gydymo negalima atlikti sausai odai.



3. Įjunkite įrenginį ir įjunkite SONIC režimą.

4. Švelniai perkelkite mentelę iš apačios į viršų, išilgai veido kontūrų 45 laipsnių kampų. Kruopščiai pakartokite veiksmą kelis kartus per visą veidą.

### **Epidermio valymas jonizacija (ultragarsas + jonizacija+)**

1. Prieš pradėdami procedūrą, nepamirškite, kad oda visada turi būti drėgna. Šiuo tikslu galite naudoti fiziologinį tirpalą, toniką, vandenį ar hidrolatą. Procedūra negali būti atliekama esant sausai odai.

2. Įjunkite įrenginį ir įjunkite ION+ režimą.

3. Švelniai perkelkite mentelę iš apačios į viršų, išilgai veido kontūrų 45 laipsnių kampų. Kruopščiai pakartokite veiksmą kelis kartus per visą veidą.

4. Nuvalykite veidą toniku.

### **Maistinių medžiagų pristatymas naudojant ultragarsą (ultragarsas + jonizacija-)**

1. Nuvalius veido odą, užtepkite priežiūros priemonę (kremą, serumą, ampulę, gelį).

2. Įjunkite įrenginį ir įjunkite ION režimą.

3. Švelniai judinkite mentelę iš apačios į viršų, išilgai veido kontūrų. Mentelė turi būti priešinga nei pirmame žingsnyje. Atsargiai pakartokite veiksmą kelis kartus per visą veidą.

Pastaba: jei abejojate, kaip teisingai laikyti įrenginį, apsilankykite mūsų YouTube kanale [/beautifly.global](#)

### **EMS (ultragarsas + EMS srovės).**

1. Po veido odos priežiūros įjunkite įrenginį ir įjunkite EMS režimą.

2. Norėdami pagerinti odos elastingumą, perkelkite mentelę iš apačios į viršų, išilgai veido kontūrų 45 laipsnių kampų. Atsargiai pakartokite veiksmą kelis kartus per visą veidą.

3. Įrenginys automatiškai išsijungs po 10 minučių veikimo

4. Kai prietaisas baigs veikti, nuvalykite jį vata drėgnu skudurėliu.

### **Patarimai**

1. Naudodami ranka laikykite prietaiso šone esančią laidžią juostelę, kad užtikrintumėte, jog jonų importo ir eksportavimo funkcijos tinkamai veiktų.

2. Naudojimo metu mentelė turi būti valdoma maždaug 45 laipsnių kampų, kaip parodyta paveikslėlyje.

3. Naudodami nestabdykite įrenginio vienoje vietoje, o judinkite jį lėtai.

4. Jei ant veido yra uždegimas, prieš naudodami palaukite, kol simptomai išnyks.

5. Prietaisą rekomenduojama naudoti 2-3 kartus per savaitę. Nenaudokite jo kelis kartus per dieną.

6. Naudojimo metu mentelė ir kūnas turi būti švarūs ir apsaugoti.

### **Valymas ir priežiūra**

1. Saugokite įrenginį nuo drėgmės, nedėkite jo į indaplovę ar mikrobangų krosnelę.

2. Prieš valydami prietaisą išjunkite.

3. Medžiagoms valyti nenaudokite aštrių, ėsdinančių ar lakiųjų skiediklių.

4. Švelniai nuvalykite prietaisą minkštu skudurėliu arba medvilniniu tamponu, sudrėkintu šaltu arba šiltu vandeniu.

5. Nuplaukite prietaiso po tekančiu vandeniu.

6. Jei prietaisas nenaudojamas ilgą laiką (maždaug 3 mėnesius), išimkite ir visiškai įkraukite prieš tolesnį saugojimą. Taip išvengsite baterijos sugadinimo.

### **Atsargumo priemonės**

1. Nenaudokite gaminio, jei jis neveikia arba veikia netinkamai, arba buvo numestas ar kitaip pažeistas. Esant tokiai situacijai, patys

neatidarykite ir netaisykite gaminio. Jei prekei vis tiek taikoma atsakomybė už parduotos prekės trūkumus (garantija) arba garantija, kreipkitės į pardavėją arba garantą. Jei garantinis ar garantinis laikotarpis pasibaigė arba defektas atsirado ne dėl gaminiui būdingos priežasties, nuvežkite gaminį į atitinkamą servisą taisyti.



2. Nenaudokite gaminio šalia šilumos, vandens ar drėgmės šaltinių ir nemerkite į vandenį ar kitus skysčius.

3. Produktas skirtas naudoti kambario temperatūroje, nuo 10 iki 40 laipsnių Celsijaus.

4. Nelaikykite gaminio tiesioginiuose saulės spinduliuose.

5. Panaudojus produktą laikykite sausoje vietoje, kambario temperatūroje, nuo 10 iki 40 laipsnių, vaikams ir gyvūnams nepasiekiamoje vietoje.

6. Jei gaminys susitepa, atjunkite jį nuo maitinimo šaltinio, nuvalykite drėgna šluoste ir palikite išdžiūti prieš padėdami į vietą. Nenaudokite abrazyvinių medžiagų ar korozinių valymo priemonių, nes tai gali sugadinti gaminį.

7. Nenaudokite gaminio, jei pastebėjote pažeistą maitinimo laidą ar kištuką, nemalonų kvapą (pvz., degimo), perkaito arba iš jo sklinda dūmai. Esant tokiai situacijai, patys neatidarykite ir netaisykite gaminio. Jei prekei vis tiek taikoma atsakomybė už parduodamos prekės trūkumus (garantija) ar garantija, kreipkitės į pardavėją arba garantą. Jei garantija ar garantinis laikotarpis pasibaigė arba defektas atsirado ne dėl gaminio gedimo, grąžinkite gaminį į atitinkamą aptamavimo centrą taisyti.

8. Nepalikite gaminio be priežiūros, kai jis įjungtas.

9. Maitinimo šaltinis turi atitikti reikiamą gaminio įtampą.

10. Po naudojimo atjunkite gaminį nuo maitinimo šaltinio ir leiskite jam atvėsti prieš perkeldami arba padėdami į vietą.

11. Nesukkite ir nesuvyniokite maitinimo laido, nes galite jį sugadinti.

12. Dėl gaminio priedų, kurie tiekiami ne iš gamintojo, gaminys gali sugesti arba būti sugadintas.

**Daugiau informacijos apie įmonę ir gaminius [puslapis 2 - f4]:**

Izmērs:	175 * 43 * 14 mm
Svars:	95g
Ultraskaņa:	25KHZ
Materiāls:	ABS
Nominālā strāva:	0,65A
Nominālais spriegums:	3,7 V
Nominālā jauda:	1,5 W
Akumulatora ietilpība:	500 mAh
Iekļauts:	ierīce, USB-C kabelis, lietotāja rokasgrāmata



## Drošība

Pirms izstrādājuma lietošanas izlasiet šo rokasgrāmatu un ierīces lietošanas laikā ievērojiet tajā ietvertos ieteikumus.

## Ierīces apraksts [2. lapa — f1]

1. Jonu sensors / 2. Aizsargvāciņš / 3. Ion+ / 4. Ion- / 5. EMS indikators / 6. Ultraskaņas indikators / 7. Barošanas poga/režīma slēdzis / 8. USB uzlādes ports.

## Režīma apraksts [2. lapa — f2]

### Jonu + jonu eksporta režīms

Noņem netīrumus no dziļajām porām, izmantojot pozitīvos jonus.

### Jonu-negatīvo jonu injekcijas režīms

Kosmētikas sastāvā esošās barības vielas ievada dziļi ādā.

### Power Charge - EMS impulsu režīms

Paceļ un savēlk ādu, stimulē snaudošos kolagēna audus, sniedzot atjaunojošu efektu.

### Pīlinga liftings - ultraskaņas tīrīšanas režīms

Augstas frekvences vibrācijas attīra ādas apakšējo slāni, mīkstina un noņem atmirušo ādu.

## Tīrīšanas zonas [2. lapa — f3]

1. Vaigi.
2. / 3. Piere un žoklis.
4. Deguna tilts.

## Lietotāja instrukcijas

1. Nospiediet barošanas pogu 2 sekundes, lai ieslēgtu ierīci. Noklusējuma iestatījums ir pacelšanas un pīlinga režīms, un LED1 indikators vienmēr ir ieslēgts.
2. Īsi nospiediet barošanas pogu, lai pēc kārtas pārslēgtos starp 4 darba režīmiem: pacelšanas un pīlinga režīms, iedegas LED1 → strāvas uzlādes režīms, LED2 ātri mirgo → jonu importēšanas režīms+, iedegas LED3 → jonu importēšanas režīms-, iedegas LED4.
3. Nospiediet barošanas pogu 2 sekundes, lai izslēgtu ierīci.
4. Ieslēdzot ierīci vai mainot darba režīmu, pīkstiens atskanēs vienreiz. Pēc ierīces izslēgšanas divreiz atskanēs viena un tā pati skaņa.

## Uzlāde

1. Uzlādes laikā gaidīšanas režīmā mirgo LED1, LED2, LED3, LED4.
2. Kad ierīce ir pilnībā uzlādēta, LED1, LED2, LED3, LED4 nodziest. Kad akumulatora uzlādes līmenis ir zems, skaņas indikators divreiz iepīkstas un gaisma nodziest.

## Kā lietot

### Epidermas attīrīšana (ultraskaņa)

1. Pirms procedūras uzsākšanas rūpīgi notīriet ādu, noņemiet kosmētiku.
2. Pēc tam samitriniet sejas ādu ar vates spilventiņu vai pulverizatoru. Šim nolūkam varat izmantot fizioloģisko šķīdumu, toniku, ūdeni vai hidrolātu. Ārstēšanas laikā ādai visu laiku jābūt mitrai. Apstrādi nevar veikt sausiai ādai.
3. Ieslēdziet ierīci un palaidiet SONIC režīmu.

4. Viegli virziet lāpstiņu no apakšas uz augšu, gar sejas kontūrām 45 grādu leņķī. Rūpīgi atkārtojiet darbību vairākas reizes pa visu seju.



#### **Epidermas attīrīšana ar jonizāciju (ultraskaņa + jonizācija+)**

1. Pirms procedūras uzsākšanas atcerieties, ka āda vienmēr ir mitra. Šim nolūkam varat izmantot fizioloģisko šķīdumu, toniku, ūdeni vai hidrolātu. Procedūru nevar veikt uz sausas ādas.
2. Ieslēdziet ierīci un palaidiet ION+ režīmu.
3. Viegli virziet lāpstiņu no apakšas uz augšu, gar sejas kontūrām 45 grādu leņķī. Rūpīgi atkārtojiet darbību vairākas reizes pa visu seju.
4. Noslaukiet seju ar toniku.

#### **Barības vielu ievadīšana, izmantojot ultraskaņu (ultraskaņa + jonizācija-)**

1. Pēc sejas ādas attīrīšanas uzklājiet kopšanas līdzekli (krēmu, serumu, ampulu, želeju).
2. Ieslēdziet ierīci un palaidiet ION režīmu.
3. Viegli pārvietojiet lāpstiņu no apakšas uz augšu, gar sejas kontūrām. Lāpstiņa jānovieto pretēji pirmajā soli. Uzmanīgi atkārtojiet darbību vairākas reizes pa visu seju.

Piezīme: ja jums ir šaubas par to, kā pareizi turēt ierīci, lūdz, apmeklējiet mūsu YouTube kanālu /beautifly.global

#### **EMS (ultraskaņa + EMS strāvas).**

1. Pēc sejas ādas kopšanas ieslēdziet ierīci un ieslēdziet EMS režīmu.
2. Lai uzlabotu ādas elastību, pārvietojiet lāpstiņu no apakšas uz augšu, gar sejas kontūrām 45 grādu leņķī. Uzmanīgi atkārtojiet darbību vairākas reizes pa visu seju.
3. Ierīce automātiski izslēgsies pēc 10 minūšu darbības
4. Kad ierīce ir beigusi darboties, noslaukiet to ar vate mitru drānu.

#### **Padomi**

1. Lietošanas laikā ar roku turiet vadošo joslu ierīces sānos, lai nodrošinātu, ka jonu importēšanas un eksportēšanas funkcija var darboties pareizi.
2. Lietošanas laikā lāpstiņa jādarbina aptuveni 45 grādu leņķī, kā parādīts attēlā.
3. Lietošanas laikā neapturiet ierīci vienā vietā, bet pārvietojiet to lēnām.
4. Ja uz sejas ir iekaisums, pirms lietošanas pagaidiet, līdz simptomi mazinās.
5. Ierīci ieteicams lietot 2-3 reizes nedēļā. Nelietojiet to vairākas reizes vienā dienā.
6. Lietošanas laikā lāpstiņai un ķermenim jābūt tīram un aizsargātam.

#### **Tīrīšana un apkope**

1. Sargājiet ierīci no mitruma, nelieciet to trauku mazgājamā mašīnā vai mikroviļņu krāsnī.
2. Pirms tīrīšanas izslēdziet ierīci.
3. Materiālu tīrīšanai neizmantojiet asus, kodīgus vai gaistošus šķīdinātājus.
4. Izmantojiet aukstā vai siltā ūdenī samitrinātu mīkstu drāniņu vai vates tamponu, lai maigi noslaucītu ierīci.
5. Neskalojiet ierīci zem tekoša ūdens.
6. Ja ierīce netiek lietota ilgu laiku (apmēram 3 mēnešus), izņemiet un pilnībā uzlādējiet pirms turpmākas uzglabāšanas. Tas novērsīs akumulatora bojājumus.

#### **Piesardzības pasākumi**

1. Neizmantojiet izstrādājumu, ja tas nedarbojas vai darbojas nepareizi, vai ir nomests vai citādi bojāts. Šādā situācijā neatveriet vai nelabojiet izstrādājumu paši. Ja uz precī joprojām attiecas

- atbildība par pārdotās preces defektiem (garantija) vai garantija, sazinieties ar pārdevēju vai galvotāju. Ja garantijas vai garantijas termiņš ir beidzies vai defektu nav izraisījis precei raksturīgs iemesls, nogādājiet precī atbilstošā servisā remontam.
2. Neizmantojiet izstrādājumu siltuma, ūdens vai mitruma avotu tuvumā un neiegremdējiet to ūdenī vai citos šķidrumos.
  3. Produkts paredzēts lietošanai istabas temperatūrā, no 10 līdz 40 grādiem pēc Celsija.
  4. Nepakļaujiet produktu tiešiem saules stariem.
  5. Pēc lietošanas produktu uzglabāt sausā vietā, istabas temperatūrā, no 10 līdz 40 grādiem, bērniem un dzīvniekiem nepieejamā vietā.
  6. Ja izstrādājums kļūst netīrs, atvienojiet to no strāvas avota, noslaukiet to ar mitru drānu un ļaujiet tai nožūt pirms uzglabāšanas. Neizmantojiet abrazīvus materiālus vai kodīgus tīrīšanas līdzekļus, jo tie var sabojāt izstrādājumu.
  7. Neļietojiet izstrādājumu, ja pamanāt bojātu strāvas vadu vai kontaktdakšu, nepatīkamu smaku (piem., degšanu), pārkarst vai no tā izdalās dūmi. Šādā situācijā neatveriet vai nelaboļiet izstrādājumu paši. Ja uz precī joprojām attiecas atbildība par pārdotās preces defektiem (garantija) vai garantija, sazinieties ar pārdevēju vai galvotāju. Ja garantijas vai garantijas termiņš ir beidzies vai defekts nav radies preces defekta dēļ, nogādājiet precī atbilstošā servisa centrā remontam.
  8. Neatstājiet izstrādājumu bez uzraudzības, kamēr tas ir ieslēgts.
  9. Strāvas avotam ir jāatbilst nepieciešamajam izstrādājuma spriegumam.
  10. Pēc lietošanas atvienojiet izstrādājumu no strāvas avota un ļaujiet tam atdzist, pirms to pārvietojat vai novietojat glabāšanā.
  11. Negrieziet un nesatiniet strāvas kabeli, jo tas var to sabojāt.
  12. Preces piederumi, kas nav piegādāti no ražotāja, var izraisīt produkta darbības traucējumus vai bojājumus.

**Vairāk informācijas par uzņēmumu un produktiem [lapa 2 - f4]:**

Méret:	175*43*14mm
Súly:	95g
Ultrahang:	25KHZ
Anyag:	ABS
Névleges áram:	0,65A
Névleges feszültség:	3,7V
Névleges teljesítmény:	1,5W
Akkumulátor kapacitása:	500 mAh
Tartalmazza:	eszköz, USB-C kábel, használati útmutató



## Biztonság

A termék használata előtt olvassa el ezt a kézikönyvet, és a készülék használata során kövesse az abban található ajánlásokat.

## Eszköz leírása [2. oldal - f1]

1. Ionérzékelő / 2. Védőkupak / 3. Ion+ / 4. Ion- / 5. EMS jelző / 6. Ultrahang jelző / 7. Bekapcsoló gomb/üzemmód kapcsoló / 8. USB töltőport.

## Mód leírása [2. oldal - f2]

### Ion+ion export mód

Pozitív ionok segítségével távolítja el a szennyeződések a mély pórusokból.

### Ion-negatív ion injekciós mód

A kozmetikumokban található tápanyagokat mélyen a bőrbe juttatja.

### Power Charge - EMS impulzus üzemmód

Felemeli és feszesíti a bőrt, stimulálja a szunnyadó kollagénszöveteket, fiatalító hatást adva.

### Peeling lifting - ultrahangos tisztító mód

A magas frekvenciájú rezgések megtisztítják a bőr alsó rétegét, puhítják és eltávolítják az elhalt bőrt.

## Tisztító zónák [2. oldal - f3]

1. Pofa.
2. / 3. Homlok és állkapocs.
4. Ornyereg.

## Felhasználói utasítások

1. Nyomja le 2 másodpercig a bekapcsológombot a készülék bekapcsolásához. Az alapértelmezett beállítás a lifting és hámlasztás mód, és a LED1 jelző folyamatosan világít.
2. A bekapcsológomb rövid megnyomásával válthat egymás után 4 munkamód között: lifting és hámlasztás mód, LED1 világít → teljesítmény töltés mód, LED2 gyorsan villog → ionimport mód+, LED3 világít → ionimport mód-, LED4 világít.
3. Nyomja le 2 másodpercig a bekapcsológombot a készülék kikapcsolásához.
4. A hangjelzés egyszer sípol, amikor a készüléket bekapcsolják vagy a munkamódot módosítják. Ugyanaz a hang kétszer hallható a készülék kikapcsolása után.

## Töltés

1. Töltés közben a LED1, LED2, LED3, LED4 készenléti üzemmódban villog.
2. Amikor a készülék teljesen feltöltődött, a LED1, LED2, LED3, LED4 kialszik. Ha az akkumulátor töltöttsége alacsony, a hangjelző kétszer sípol, és a lámpa kialszik.

## Hogyan kell használni

### Az epidermisz tisztítása (ultrahang)

1. A kezelés megkezdése előtt alaposan tisztítsa meg a bőrt, távolítsa el a sminket.
2. Ezután nedvesítse meg az arc bőrét egy vattakoronggal vagy porlasztóval. Erre a célra sóoldatot, tonikot, vizet vagy hidrolátot használhat. A bőrnek a kezelés alatt mindig nedvesnek kell lennie. A kezelés száraz bőrön nem végezhető.

3. Kapcsolja be a készüléket, és indítsa el a SONIC módot.
4. Finoman mozgassa a spatulát alulról felfelé, az arc körvonalai mentén 45 fokos szögben. Ismétlje meg a műveletet alaposan, többször az egész arcon.



### **Az epidermisz tisztítása ionizációval (Ultrahang + Ionizáció+)**

1. Az eljárás megkezdése előtt ne felejtse el folyamatosan nedvesen tartani a bőrt. Erre a célra sóoldatot, tonikot, vizet vagy hidrolátot használhat. Az eljárás nem végezhető száraz bőrön.
2. Kapcsolja be a készüléket, és indítsa el az ION+ módot.
3. Finoman mozgassa a spatulát alulról felfelé, az arc körvonalai mentén 45 fokos szögben. Ismétlje meg a műveletet alaposan, többször az egész arcon.
4. Törölje le az arcát a festékekkel.

### **Tápanyagok bemutatása ultrahang segítségével (Ultrahang + Ionizáció-)**

1. Az arcbőr tisztítása után vigyen fel ápolószert (krém, szérum, ampulla, gél).
2. Kapcsolja be a készüléket, és indítsa el az ION-módot.
3. Finoman mozgassa a spatulát alulról felfelé, az arc körvonalai mentén. A spatulát az ellenkező irányba kell elhelyezni lépésben. Ismétlje meg a műveletet óvatosan, többször az egész arcon.

Megjegyzés: Ha kétségei vannak a készülék helyes tartásával kapcsolatban, kérjük, látogassa meg YouTube csatornánkat /beautifly.global

### **EMS (ultrahang + EMS áramok).**

1. Az arcbőr ápolása után kapcsolja be a készüléket és indítsa el az EMS módot.
2. A bőr rugalmasságának javítása érdekében mozgassa a spatulát alulról felfelé, az arc körvonalai mentén 45 fokos szögben. Ismétlje meg a műveletet óvatosan, többször az egész arcon.
3. A készülék 10 percnyi működés után automatikusan kikapcsol.
4. Miután a készülék befejezte a működését, törölje le vattával nedves ruhát.

### **Tipppek**

1. Használat közben tartsa a kezével a készülék oldalán lévő vezető csíkot, hogy az ionimportálás és -export funkció megfelelően működjön.
2. Használat közben a spatulát kb. 45 fokos szögben kell működtetni az ábrán látható módon.
3. Használat közben ne egy helyen álljon meg a készülék, hanem lassan mozgassa.
4. Ha gyulladás van az arcon, használat előtt várja meg, amíg a tünetek enyhülnek.
5. A készüléket heti 2-3 alkalommal javasolt használni. Ne használja többször egy napon.
6. Használat közben a spatulának és a testnek tisztának és védettnek kell lennie.

### **Tisztítás és karbantartás**

1. Óvja a készüléket a nedvességtől, ne tegye mosogatógépbe vagy mikrohullámú sütőbe.
2. Tisztítás előtt kapcsolja ki a készüléket.
3. Ne használjon éles, korrozív vagy illékony higítószereket a tisztításhoz.
4. Hideg vagy meleg vízzel megnedvesített puha ruhával vagy vattakoronggal óvatosan törölje le a készüléket.
5. Ne öblítse le a készüléket folyó víz alatt.
6. Ha a készüléket hosszabb ideig (körülbelül 3 hónapig) nem használja, távolítsa el, és töltsen fel teljesen a további tárolás előtt. Ezzel elkerülheti az akkumulátor károsodását.

## Óvintézkedések



1. Ne használja a terméket, ha az nem működik, vagy nem megfelelően működik, vagy leejtették vagy más módon megsérült. Ilyen helyzetben ne nyissa ki vagy ne javítsa meg saját maga a terméket. Ha a termékre továbbra is vonatkozik az eladott áruk hibáiért való felelősség (garancia) vagy garancia, forduljon az eladóhoz vagy a jótálláshoz. Ha a szavatossági vagy jótállási idő lejárt, vagy a hibát nem a termékben rejlő ok okozta, a terméket vigye el javításra egy megfelelő szervizbe.
2. Ne használja a terméket hő-, víz- vagy nedvességforrás közelében, és ne merítse vízbe vagy más folyadékba.
3. A termék szobahőmérsékleten, 10 és 40 Celsius fok között használható.
4. Ne tegye ki a terméket közvetlen napfénynek.
5. Használat után a terméket száraz helyen, szobahőmérsékleten, 10 és 40 fok között, gyermekektől és állatoktól elzárva tárolja.
6. Ha a termék beszennyeződik, húzza ki az áramforrásból, törölje le egy nedves ruhával, és hagyja megszáradni, mielőtt tárolja. Ne használjon súroló hatású anyagokat vagy maró hatású tisztítószereket, mert ezek károsíthatják a terméket.
7. Ne használja a terméket, ha sérült tápkábelt vagy csatlakozót észlel, kellemetlen szagot (pl. égett), túlmelegszik, vagy füst távozik belőle. Ilyen helyzetben ne nyissa ki vagy ne javítsa meg saját maga a terméket. Ha a termék továbbra is az eladott tétel hibáiért felelős (garancia) vagy garancia, forduljon az eladóhoz vagy a jótálláshoz. Ha a jótállási vagy jótállási idő lejárt, vagy a hiba nem a termék hibájából ered, küldje vissza a terméket javításra egy megfelelő szervizbe.
8. Ne hagyja felügyelet nélkül a terméket, amíg be van kapcsolva.
9. Az áramforrásnak meg kell egyeznie a termék szükséges feszültségével.
10. Használat után válassza le a terméket az áramforrásról, és hagyja kihűlni, mielőtt elmozdítaná vagy tárolná.
11. Ne csavarja vagy tekerje fel a tápkábelt, mert ez megsérülhet.
12. A termékhez nem a gyártótól származó tartozékok a termék meghibásodását vagy károsodását okozhatják.

**További információ a cégről és a termékekről [2. oldal - f4]:**

Dimensiune:	175*43*14mm
Greutate:	95 g
Ultrasunete:	25 KHZ
Material:	ABS
Curent nominal:	0,65A
Tensiune nominală:	3,7 V
Putere nominala:	1,5 W
Capacitate baterie:	500mAh
Inclus:	dispozitiv, Cablu USB-C, manual de utilizare



## Siguranță

Înainte de a utiliza produsul, citiți acest manual și urmați recomandările conținute în acesta atunci când utilizați dispozitivul.

## Descrierea dispozitivului [pagina 2 - f1]

1. Senzor de ioni / 2. Capac de protecție / 3. Ion+ / 4. Ion- / 5. Indicator EMS / 6. Indicator cu ultrasunete / 7. Buton de pornire/comutator de mod / 8. Port de încărcare USB.

## Descrierea modului [pagina 2 - f2]

### Mod de export Ion+ion

Îndepărtează impuritățile din pori adânci folosind ioni pozitivi.

### Modul de injectare cu ioni negativi

Introduce substanțele nutritive continute de cosmetice in profunzimea pielii.

### Power Charge - modul de impuls EMS

Ridică și strânge pielea, stimulează țesuturile latente de colagen, dând un efect de întinerire.

### Peeling lifting - mod de curățare cu ultrasunete

Vibrațiile de înaltă frecvență curăță stratul inferior al pielii, înmoaie și îndepărtează pielea moartă.

## Zone de curățare [pagina 2 - f3]

1. Obrajii.
2. / 3. Frunte și maxilar.
4. Podul nasului.

## Instrucțiuni pentru utilizator

1. Apăsăți butonul de pornire timp de 2 secunde pentru a porni dispozitivul. Setarea implicită este modul de ridicare și exfoliere, iar indicatorul LED1 este mereu aprins.
2. Apăsăți scurt butonul de pornire pentru a comuta între 4 moduri de lucru succesive: modul de ridicare și exfoliere, LED1 se aprinde → modul de încărcare cu putere, LED2 clipește rapid → modul import ion+, LED3 se aprinde → modul import ion-, LED4 se aprinde.
3. Apăsăți butonul de pornire timp de 2 secunde pentru a opri dispozitivul.
4. Beeper-ul va suna o dată când dispozitivul este pornit sau modul de lucru este schimbat. Același sunet se va auzi de două ori după ce dispozitivul este oprit.

## Încărcare

1. În timpul încărcării, LED1, LED2, LED3, LED4 clipește în modul standby.
2. Când dispozitivul este complet încărcat, LED1, LED2, LED3, LED4 se sting. Când încărcarea bateriei este scăzută, indicatorul de sunet emite de două ori și lumina se stinge.

## Cum se utilizează

### Curățarea epidermei (ultrasunete)

1. Înainte de a începe tratamentul, curățați temeinic tenul, îndepărtați machiajul.
2. Apoi umeziți pielea feței cu un tampon de bumbac sau un atomizor. În acest scop, puteți folosi ser fiziologic, tonic, apă sau

hidrolat. Pielea trebuie să fie umedă în orice moment în timpul tratamentului. **Tratamentul nu poate fi efectuat pe pielea uscată.** 

3. Porniți dispozitivul și porniți modul SONIC.
4. Mutați ușor spatula de jos în sus, de-a lungul contururilor feței la un unghi de 45 de grade. Repetați acțiunea bine, de câteva ori pe toată fața.

#### **Curățarea epidermei cu ionizare (ultrasunete + ionizare+)**

1. Înainte de a începe procedura, nu uitați să mențineți pielea umedă în permanență. În acest scop, puteți folosi ser fiziologic, tonic, apă sau hidrolat. Procedura nu poate fi efectuată pe pielea uscată.
2. Porniți dispozitivul și porniți modul ION+.
3. Mutați ușor spatula de jos în sus, de-a lungul contururilor feței la un unghi de 45 de grade. Repetați acțiunea bine, de câteva ori pe toată fața.
4. Ștergeți fața cu toner.

#### **Introducerea nutrienților folosind ultrasunete (ultrasunete + ionizare-)**

1. După curățarea pielii feței, aplicați un produs de îngrijire (cremă, ser, fiolă, gel).
  2. Porniți dispozitivul și porniți modul ION-.
  3. Mișcă ușor spatula de jos în sus, de-a lungul contururilor feței. Spatula ar trebui să fie poziționată în sens invers decât în pasul unu. Repetați acțiunea cu atenție, de câteva ori pe toată fața.
- Notă: dacă aveți îndoieli cu privire la cum să țineți dispozitivul corect, vă rugăm să vizitați canalul nostru YouTube /beautify.global

#### **EMS (Ultrasunete + Curenți EMS).**

1. După îngrijirea pielii feței, porniți dispozitivul și porniți modul EMS.
2. Pentru a îmbunătăți elasticitatea pielii, mișcă spatula de jos în sus, de-a lungul contururilor feței la un unghi de 45 de grade. Repetați acțiunea cu atenție, de câteva ori pe toată fața.
3. Dispozitivul se va opri automat după 10 minute de funcționare
4. După ce dispozitivul a terminat de funcționat, ștergeți-l cu un bumbac cârpă umedă.

#### **Sfaturi**

1. În timpul utilizării, țineți banda conducătoare de pe partea laterală a dispozitivului cu mâna pentru a vă asigura că funcția de import și export de ioni poate funcționa corect.
2. În timpul utilizării, spatula trebuie acționată la un unghi de aproximativ 45 de grade, așa cum se arată în figură.
3. În timpul utilizării, nu opriți dispozitivul într-un singur loc, ci mișcați-l încet.
4. Dacă există inflamație pe față, așteptați ca simptomele să dispară înainte de a o utiliza.
5. Se recomandă utilizarea aparatului de 2-3 ori pe săptămână. Nu-l utilizați de mai multe ori într-o zi.
6. În timpul utilizării, spatula și corpul trebuie să fie curate și protejate.

#### **Curățare și întreținere**

1. Protejați dispozitivul de umezeală, nu îl puneți în mașina de spălat vase sau cuptorul cu microunde.
2. Opriți dispozitivul înainte de curățare.
3. Nu utilizați diluanți ascuțiți, corozivi sau volatili pentru curățarea materialelor.
4. Utilizați o cârpă moale sau un tampon de bumbac umezit cu apă rece sau caldă pentru a șterge ușor dispozitivul.
5. Nu clătiți dispozitivul sub jet de apă.
6. Dacă dispozitivul nu este folosit pentru o perioadă lungă de timp (aproximativ 3 luni), scoateți-l și încărcați-l complet înainte de depozitare ulterioară. Acest lucru va preveni deteriorarea bateriei.

## Precauții



1. Nu utilizați produsul dacă nu funcționează sau funcționează incorect, sau a fost scăpat sau deteriorat în orice alt mod. Într-o astfel de situație, nu deschideți sau reparați singur produsul. Dacă produsul este încă acoperit de răspunderea pentru defecte ale mărfurilor vândute (garanție) sau garanție, contactați vânzătorul sau garantul. Dacă garanția sau perioada de garanție a expirat sau defectul nu este cauzat de o cauză inerentă produsului, duceți produsul la un service corespunzător pentru reparații.
2. Nu utilizați produsul în apropierea surselor de căldură, apă sau umezeală și nu îl scufundați în apă sau alte lichide.
3. Produsul este destinat utilizării la temperatura camerei, între 10 și 40 de grade Celsius.
4. Nu expuneți produsul la lumina directă a soarelui.
5. După utilizare, depozitați produsul într-un loc uscat, la temperatura camerei, între 10 și 40 de grade, la îndemâna copiilor și animalelor.
6. Dacă produsul se murdărește, deconectați-l de la sursa de alimentare, ștergeți-l cu o cârpă umedă și lăsați-l să se usuce înainte de a-l depozita. Nu utilizați materiale abrazive sau agenți de curățare corozivi, deoarece acest lucru poate deteriora produsul.
7. Nu utilizați produsul dacă observați un cablu de alimentare sau un ștecher deteriorat, un miros neplăcut (de exemplu, ars), se supraîncălzi sau iese fum din acesta. Într-o astfel de situație, nu deschideți sau reparați singur produsul. Dacă produsul este încă supus răspunderii pentru defecte ale articolului vândut (garanție) sau garanție, contactați vânzătorul sau garantul. Dacă garanția sau perioada de garanție a expirat sau defectul nu este rezultatul unui defect al produsului, returnați produsul la un centru de service corespunzător pentru reparații.
8. Nu lăsați produsul nesupravegheat când este pornit.
9. Sursa de alimentare trebuie să se potrivească cu tensiunea necesară a produsului.
10. După utilizare, deconectați produsul de la sursa de alimentare și lăsați-l să se răcească înainte de a-l muta sau depozita.
11. Nu răsuciți sau bobinați cablul de alimentare, deoarece acest lucru îl poate deteriora.
12. Accesoriile pentru produs care nu provin de la producător pot cauza funcționarea defectuoasă sau deteriorarea produsului.

**Mai multe informații despre companie și produse [pagina 2 - f4]:**

Размер:	175*43*14 мм	
Вес:	95 г	
Ультразвук:	25 кГц	
Материал:	ABS	
Номинальный ток:	0,65 А	
Номинальное напряжение:	3,7 В	
Номинальная мощность:	1,5 Вт	
Емкость аккумулятора:	500 мАч	
В комплекте:	устройство, Кабель USB-C, руководство пользователя	

## Безопасность

Перед использованием продукта прочтите данное руководство и следуйте содержащимся в нем рекомендациям при использовании устройства.

## Описание устройства [страница 2 - f1]

1. Датчик ионов / 2. Защитный колпачок / 3. Ионы+ / 4. Ионы- / 5. Индикатор EMS / 6. Индикатор ультразвука / 7. Кнопка питания/переключатель режимов / 8. USB-порт для зарядки.

## Описание режима [страница 2 - f2]

### Режим экспорта ионов Ion+

Удаляет загрязнения из глубоких пор с помощью положительных ионов.

### Режим инъекции отрицательных ионов Ion-

Вводит питательные вещества, содержащиеся в косметике, глубоко в кожу.

### Power Charge - режим импульсов EMS

Подтягивает и уплотняет кожу, стимулирует спящие коллагеновые ткани, оказывая омолаживающий эффект.

### Пилинг-лифтинг - режим ультразвуковой чистки

Высокочастотные вибрации очищают нижний слой кожи, смягчают и удаляют омертвевшую кожу.

## Зоны очистки [страница 2 - f3]

1. Щеки.
2. / 3. Лоб и челюсть.
4. Переносица.

## Инструкции для пользователя

1. Нажмите кнопку питания на 2 секунды, чтобы включить устройство. Настройка по умолчанию - режим лифтинга и отшелушивания, а индикатор LED1 всегда включен.
2. Коротко нажмите кнопку питания, чтобы последовательно переключиться между 4 режимами работы: режим лифтинга и отшелушивания, LED1 загорается → режим зарядки, LED2 быстро мигает → режим импорта ионов+, LED3 загорается → режим импорта ионов-, LED4 загорается.
3. Нажмите кнопку питания на 2 секунды, чтобы выключить устройство.
4. Звуковой сигнал издаст один звуковой сигнал при включении устройства или изменении рабочего режима. Этот же звук будет слышен дважды после выключения устройства.

## Зарядка

1. Во время зарядки LED1, LED2, LED3, LED4 мигают в режиме ожидания.
2. Когда устройство полностью заряжено, светодиоды LED1, LED2, LED3, LED4 гаснут. При низком заряде батареи звуковой индикатор издает два звуковых сигнала и свет гаснет.

## Как использовать

### Очищение эпидермиса (ультразвук)

1. Перед началом процедуры тщательно очистите кожу, удалите макияж.

2. Затем увлажните кожу лица ватным диском или распылителем. Для этого можно использовать физиологический раствор, тоник, воду или гидролат. Кожа должна быть влажной все время во время процедуры. Процедуру нельзя проводить на сухой коже.
3. Включите устройство и запустите режим SONIC.
4. Аккуратно проведите шпателем снизу вверх по контурам лица под углом 45 градусов. Повторите действие тщательно, несколько раз по всему лицу.

#### **Очищение эпидермиса с ионизацией (ультразвук + ионизация +)**

1. Перед началом процедуры не забывайте постоянно поддерживать кожу влажной. Для этой цели можно использовать физиологический раствор, тоник, воду или гидролат. Процедуру нельзя проводить на сухой коже.
2. Включите прибор и запустите режим ION+.
3. Мягко проведите шпателем снизу вверх, по контурам лица под углом 45 градусов. Повторите действие тщательно, несколько раз по всему лицу.
4. Протрите лицо тонером.

#### **Введение питательных веществ с помощью ультразвука (ультразвук + ионизация-)**

1. После очищения кожи лица нанесите средство по уходу (крем, сыворотку, ампулу, гель).
  2. Включите прибор и запустите режим ION-.
  3. Мягко проведите шпателем снизу вверх, по контурам лица. Шпатель должен располагаться противоположно, чем на первом этапе. Повторите действие осторожно, несколько раз по всему лицу.
- Примечание: Если у вас есть сомнения в том, как правильно держать прибор, посетите наш канал YouTube /beautify.eu

#### **EMS (ультразвук + токи EMS).**

1. После ухода за кожей лица включите прибор и запустите режим EMS.
2. Для повышения эластичности кожи проведите шпателем снизу вверх по контурам лица под углом 45 градусов. Повторите действие аккуратно, несколько раз по всему лицу.
3. Прибор автоматически выключится через 10 минут работы
4. После окончания работы прибора протрите его хлопчатобумажной влажной салфеткой.

#### **Советы**

1. Во время использования держите рукой проводящую полосу на боковой стороне устройства, чтобы убедиться, что функция импорта и экспорта ионов может работать должным образом.
2. Во время использования лопатку следует использовать под углом около 45 градусов, как показано на рисунке.
3. Во время использования не останавливайте устройство на одном месте, а медленно перемещайте его.
4. Если на лице есть воспаление, дождитесь исчезновения симптомов, прежде чем использовать его.
5. Рекомендуется использовать устройство 2-3 раза в неделю. Не используйте его несколько раз в день.
6. Во время использования лопатку и корпус следует очищать и защищать.

#### **Чистка и обслуживание**

1. Берегите устройство от влаги, не кладите его в посудомоечную машину или микроволновую печь.
2. Выключайте устройство перед чисткой.
3. Не используйте острые, едкие или летучие разбавители для чистящих материалов.
4. Используйте мягкую ткань или ватный тампон, смоченный холодной или теплой водой, чтобы аккуратно протереть устройство.

5. Не промывайте устройство под проточной водой.
6. Если устройство не используется в течение длительного времени (примерно 3 месяца), извлеките и полностью зарядите его перед дальнейшим хранением. Это предотвратит повреждение аккумулятора.



### **Меры предосторожности**

1. Не используйте изделие, если оно не работает или работает неправильно, или было уронено или повреждено каким-либо другим образом. В такой ситуации не вскрывайте и не ремонтируйте изделие самостоятельно. Если на изделие все еще распространяется ответственность за дефекты проданного товара (гарантия) или гарантия, обратитесь к продавцу или гаранту. Если срок гарантии истек или дефект не вызван причиной, присущей изделию, отнесите изделие в соответствующий сервисный центр для ремонта.
2. Не используйте изделие вблизи источников тепла, воды или влаги и не погружайте его в воду или другие жидкости.
3. Изделие предназначено для использования при комнатной температуре от 10 до 40 градусов по Цельсию.
4. Не подвергайте изделие воздействию прямых солнечных лучей.
5. После использования храните изделие в сухом месте при комнатной температуре от 10 до 40 градусов, в недоступном для детей и животных месте.
6. Если изделие загрязнилось, отключите его от источника питания, протрите влажной тканью и дайте ему высохнуть перед тем, как убрать на хранение. Не используйте абразивные материалы или едкие чистящие средства, так как это может повредить изделие.
7. Не используйте изделие, если вы заметили поврежденный шнур питания или вилку, неприятный запах (например, гари), перегрев или дым. В такой ситуации не вскрывайте и не ремонтируйте изделие самостоятельно. Если изделие все еще подлежит ответственности за дефекты проданного товара (гарантия) или гарантии, обратитесь к продавцу или гаранту. Если срок гарантии или гарантии истек или дефект не является результатом дефекта изделия, верните изделие в соответствующий сервисный центр для ремонта.
8. Не оставляйте изделие без присмотра, пока оно включено.
9. Источник питания должен соответствовать требуемому напряжению изделия.
10. После использования отключите изделие от источника питания и дайте ему остыть, прежде чем перемещать или убирать на хранение.
11. Не скручивайте и не сворачивайте кабель питания, так как это может его повредить.
12. Аксессуары для изделия, которые не поставляются производителем, могут привести к неисправности изделия или его повреждению.

**Дополнительная информация о компании и изделиях  
[страница 2 - f4]:**

Størrelse:	175*43*14mm	
Vekt:	95 g	
Ultralyd:	25KHZ	
Materiale:	ABS	
Merkestrøm:	0,65A	
Nomine <span>l</span> spenning:	3,7V	
Nomine <span>l</span> effekt:	1,5W	
Batterikapasitet:	500 mAh	
Inkludert:	enhet, USB-C-kabel, brukerveiledning	

## Sikkerhet

Før du bruker produktet, les denne håndboken og følg anbefalingene i den når du bruker enheten.

## Enhetsbeskrivelse [side 2 - f1]

1. Ionsensor / 2. Beskyttelseshette / 3. Ion+ / 4. Ion- / 5. EMS-indikator / 6. Ultralydindikator / 7. Strømknapp/modusbryter / 8. USB-ladeport.

## Modusbeskrivelse [side 2 - f2]

### Ion+ ioneksportmodus

Fjerner urenheter fra dype porer ved hjelp av positive ioner.

### Modus for injeksjon av ion-negative ioner

Introduserer næringsstoffer som finnes i kosmetikk dypt inn i huden.

### Power Charge - EMS pulsmodus

Løfter og strammer opp huden, stimulerer sovende kollagenvev og gir en foryngende effekt.

### Peeling løft - ultralyd rensemodus

Høyfrekvente vibrasjoner rens det nedre laget av huden, mykgjør og fjerner død hud.

## Rensesoner [side 2 - f3]

1. Kinn.
2. / 3. Panne og kjeve.
4. Neseryggen.

## Brukerinstruksjoner

1. Trykk på strømknappen i 2 sekunder for å slå på enheten. Standardinnstillingen er løfte- og peelingmodus, og LED1-indikatoren er alltid på.
2. Trykk kort på strømknappen for å bytte mellom 4 arbeidsmoduser etter hverandre: løfte- og peelingmodus, LED1 lyser → strømlademodus, LED2 blinker raskt → ionimportmodus+, LED3 lyser → ionimportmodus-, LED4 lyser.
3. Trykk på strømknappen i 2 sekunder for å slå av enheten.
4. Piperen vil pipe én gang når enheten slås på eller arbeidsmodus endres. Den samme lyden vil høres to ganger etter at enheten er slått av.

## Lader

1. Under lading blinker LED1, LED2, LED3, LED4 i standby-modus.
2. Når enheten er fulladet, slukker LED1, LED2, LED3, LED4. Når batteriladingen er lav, piper lydindikatoren to ganger og lyset slukkes.

## Hvordan bruke

### Rensing av epidermis (ultralyd)

1. Før du starter behandlingen, rens huden grundig, fjern sminke.
2. Fukt deretter huden i ansiktet med en bomullsdott eller forstøver. Til dette formålet kan du bruke saltvann, tonic, vann eller hydrolat. Huden må være fuktig til enhver tid under behandlingen. Behandlingen kan ikke utføres på tørr hud.
3. Slå på enheten og start SONIC-modus.
4. Flytt spatelen forsiktig fra bunnen til toppen, langs ansiktets konturer i en 45-graders vinkel. Gjenta handlingen grundig, flere ganger over hele ansiktet.

## Rensing av epidermis med ionisering (ultral lyd + ionisering+)



1. Før du starter prosedyren, husk å holde huden fuktig til enhver tid. Til dette formålet kan du bruke saltvann, tonic, vann eller hydrolat. Prosedyren kan ikke utføres på tørr hud.
2. Slå på enheten og start ION+-modus.
3. Flytt spatelen forsiktig fra bunnen til toppen, langs ansiktets konturer i en 45-graders vinkel. Gjenta handlingen grundig, flere ganger over hele ansiktet.
4. Tørk av ansiktet med toneren.

## Introduksjon av næringsstoffer ved hjelp av ultral lyd (ultral lyd + ionisering-)

1. Etter å ha renset ansiktshuden, påfør et pleieprodukt (krem, serum, ampulle, gel).
2. Slå på enheten og start ION-modus.
3. Beveg spatelen forsiktig fra bunnen til toppen, langs ansiktets konturer. Spatelen skal plasseres i motsatt vei enn i trinn én. Gjenta handlingen forsiktig, flere ganger over hele ansiktet. Merk: Hvis du er i tvil om hvordan du holder enheten riktig, vennligst besøk vår YouTube-kanal [/beautify.global](#)

## EMS (Ultral lyd + EMS-strømmer).

1. Etter ansiktshudpleie slår du på enheten og starter EMS-modus.
2. For å forbedre hudens elastisitet, flytt spatelen fra bunn til topp, langs ansiktets konturer i en 45-graders vinkel. Gjenta handlingen forsiktig, flere ganger over hele ansiktet.
3. Enheten slås av automatisk etter 10 minutters drift
4. Etter at enheten har virket ferdig, tørk den av med en bomullsdott fuktig klut.

## Tips

1. Under bruk, hold den ledende stripen på siden av enheten med hånden for å sikre at ioneimport- og eksportfunksjonen kan fungere som den skal.
2. Under bruk bør spatelen betjenes i en vinkel på ca. 45 grader, som vist på figuren.
3. Ikke stopp enheten på ett sted under bruk, men flytt den sakte.
4. Hvis det er betennelse i ansiktet, vent til symptomene avtar før du bruker det.
5. Det anbefales å bruke enheten 2-3 ganger i uken. Ikke bruk den flere ganger på en dag.
6. Under bruk skal spatelen og kroppen være rene og beskyttet.

## Rengjøring og vedlikehold

1. Beskytt enheten mot fuktighet, ikke legg den i oppvaskmaskinen eller mikrobølgeovnen.
2. Slå av enheten før rengjøring.
3. Ikke bruk skarpe, etsende eller flyktige fortynningsmidler til rengjøring av materialer.
4. Bruk en myk klut eller bomullspinne fuktet med kaldt eller varmt vann for å tørke av enheten forsiktig.
5. Ikke skyll enheten under rennende vann.
6. Hvis enheten ikke skal brukes på lang tid (ca. 3 måneder), fjern og ladd den helt opp før videre lagring. Dette vil forhindre skade på batteriet.

## Forholdsregler

1. Ikke bruk produktet hvis det ikke fungerer eller fungerer feil, eller har blitt mistet eller skadet på annen måte. I en slik situasjon må du ikke åpne eller reparere produktet selv. Dersom produktet fortsatt er dekket av ansvar for mangler ved solgte varer (garanti) eller garanti, ta kontakt med selger eller garantist. Hvis garantien eller garantiperioden er utløpt, eller defekten ikke er forårsaket av en årsak som er iboende i produktet, ta produktet til en passende service for reparasjon.
2. Ikke bruk produktet i nærheten av varmekilder, vann eller fuktighet, og ikke senk det i vann eller andre væsker.

3. Produktet er beregnet for bruk ved romtemperatur, mellom 10 og 40 grader Celsius.



4. Ikke utsett produktet for direkte sollys.

5. Etter bruk, oppbevar produktet på et tørt sted, i romtemperatur, mellom 10 og 40 grader, utilgjengelig for barn og dyr.

6. Hvis produktet blir skittent, koble det fra strømkilden, tørk av det med en fuktig klut og la det tørke før du oppbevarer det. Ikke bruk skurende materialer eller etsende rengjøringsmidler, da dette kan skade produktet.

7. Ikke bruk produktet hvis du oppdager en skadet strømledning eller støpsel, en ubehagelig lukt (f.eks. brenning), overoppheting eller røyk avgis fra det. I en slik situasjon må du ikke åpne eller reparere produktet selv. Dersom produktet fortsatt er underlagt ansvar for mangler ved den solgte varen (garanti) eller garanti, kontakt selger eller garantist. Hvis garantien eller garantiperioden har utløpt, eller defekten ikke er et resultat av en produktdefekt, returner produktet til et egnet servicesenter for reparasjon.

8. Ikke la produktet være uten tilsyn mens det er slått på.

9. Strømkilden må samsvare med den nødvendige spenningen til produktet.

10. Etter bruk, koble produktet fra strømkilden og la det kjøle seg ned før du flytter eller oppbevarer det.

11. Ikke vri eller kvei strømkabelen, da dette kan skade den.

12. Tilbehør til produktet som ikke kommer fra produsenten kan føre til at produktet ikke fungerer eller blir skadet.

**Mer informasjon om selskapet og produktene [side 2 - f4]:**

Koko:	175*43*14mm
Paino:	95 g
Ultraääni:	25KHZ
Materiaali:	ABS
Nimellisvirta:	0,65A
Nimellisjännite:	3,7V
Nimellisteho:	1,5W
Akun kapasiteetti:	500mAh
Mukana:	laite, USB-C-kaapeli, käyttöohje



## Turvallisuus

Lue tämä käsikirja ennen tuotteen käyttöä ja noudata sen sisältämiä suosituksia laitetta käyttäessäsi.

## Laitteen kuvaus [sivu 2 - f1]

1. Ionianturi / 2. Suojakansi / 3. Ion+ / 4. Ion- / 5. EMS-ilmaisin / 6. Ultraäänimerkki / 7. Virtapainike/tilakytin / 8. USB-latausportti.

## Tilan kuvaus [sivu 2 - f2]

### Ion+-ionien vientitila

Poistaa epäpuhtaudet syvästä huokosista positiivisten ionien avulla.

### ioni-negatiivisen ionin injektioitila

Tuo kosmetiikan sisältämät ravintoaineet syväälle ihoon.

### Power Charge - EMS-pulssitila

Nostaa ja kiinteyttää ihoa, stimuloi lepotilassa olevia kollageenikudoksia antaen nuorentavan vaikutuksen.

### Kuorinta lifting - ultraäänipuhdistustila

Korkeataajuiset värähtelyt puhdistavat ihon alemman kerroksen, pehmentävät ja poistavat kuollutta ihoa.

## Puhdistusvyöhykkeet [sivu 2 - f3]

1. Posket.
2. / 3. Otsa ja leuka.
4. Nenäselkä.

## Käyttöohjeet

1. Käynnistä laite painamalla virtapainiketta 2 sekunnin ajan. Oletusasetus on kohotus- ja kuorintatila ja LED1-merkkivalo palaa aina.
2. Paina lyhyesti virtapainiketta vaihtaaksesi 4 työtilan välillä peräkkäin: nosto- ja kuorintatila, LED1 syttyy → teholataustila, LED2 vilkkuu nopeasti → ionin tuontitila+, LED3 syttyy → ionin tuontitila-, LED4 syttyy.
3. Sammuta laite painamalla virtapainiketta 2 sekunnin ajan.
4. Äänimerkki piippaa kerran, kun laite käynnistetään tai toimintatilaa muutetaan. Sama ääni kuuluu kahdesti laitteen sammuttamisen jälkeen.

## Lataus

1. Latauksen aikana LED1, LED2, LED3, LED4 vilkkuvat valmiustilassa.
2. Kun laite on ladattu täyteen, LED1, LED2, LED3, LED4 sammuvat. Kun akun varaus on vähissä, äänimerkki piippaa kahdesti ja valo sammuu.

## Kuinka käyttää

### Epidermoksen puhdistus (ultraääni)

1. Ennen hoidon aloittamista puhdista iho huolellisesti, poista meikki.
2. Kostuta sitten kasvojen iho vanulapulla tai sumuttimella. Tätä tarkoitusta varten voit käyttää suolaliuosta, tonic-ainetta, vettä tai hydrolaattia. Ihon tulee olla kostea koko hoidon ajan. Hoitoa ei voi suorittaa kuivalle iholle.
3. Kytke laite päälle ja käynnistä SONIC-tila.
4. Siirrä lastaa varovasti alhaalta ylöspäin, kasvojen ääriviivoja pitkin

45 asteen kulmassa. Toista toimenpide huolellisesti, useita kertoja koko kasvoille.

FI

### **Epidermiksen puhdistus ionisaatiolla (ultraääni + ionisaatio+)**

1. Muista pitää iho koko ajan kosteana ennen toimenpiteen aloittamista. Tätä tarkoitusta varten voit käyttää suolaliuosta, tonic-ainetta, vettä tai hydroalaattia. Toimenpidettä ei voi suorittaa kuivalle iholle.
2. Kytke laite päälle ja käynnistä ION+-tila.
3. Siirrä lastaa varovasti alhaalta ylöspäin, kasvojen ääriviivoja pitkin 45 asteen kulmassa. Toista toimenpide huolellisesti, useita kertoja koko kasvoille.
4. Pyyhi kasvat väriaineella.

### **Ravinteiden esittely ultraäänellä (Ultraääni + Ionisaatio-)**

1. Kasvojen ihon puhdistuksen jälkeen levitä hoitotuote (voide, seerumi, ampulli, geeli).
2. Kytke laite päälle ja käynnistä ION-tila.
3. Siirrä lastaa varovasti alhaalta ylöspäin, kasvojen ääriviivoja pitkin. Lasta tulee asettaa päinvastaiseen asentoon kuin vaiheessa yksi. Toista toimenpide varovasti useita kertoja koko kasvoille.

Huomautus: Jos sinulla on epäilyksiä laitteen oikeasta pitämisestä, käy YouTube-kanavallamme /beautify.global

### **EMS (ultraääni + EMS-virrat).**

1. Kytke laite päälle kasvojen ihon hoidon jälkeen ja käynnistä EMS-tila.
2. Paranna ihon kimmoisuutta liikuttamalla lastaa alhaalta ylöspäin, kasvojen ääriviivoja pitkin 45 asteen kulmassa. Toista toimenpide varovasti useita kertoja koko kasvoille.
3. Laite sammuu automaattisesti 10 minuutin käytön jälkeen
4. Kun laite on toiminut, pyyhi se puuvillapyyhkeellä kostealla liinalla.

### **Vinkkejä**

1. Pidä laitteen sivulla olevasta johtavasta nauhasta kiinni kädellä käytön aikana varmistaaksesi, että ionien tuonti- ja vientitoiminto toimii oikein.
2. Käytön aikana lastaa tulee käyttää noin 45 asteen kulmassa kuvan osoittamalla tavalla.
3. Älä pysäytä laitetta käytön aikana yhteen paikkaan, vaan liikuta sitä hitaasti.
4. Jos kasvoissa on tulehdusta, odota oireiden häviämistä ennen käyttöä.
5. On suositeltavaa käyttää laitetta 2-3 kertaa viikossa. Älä käytä sitä useita kertoja yhden päivän aikana.
6. Käytön aikana lastan ja vartalon tulee olla puhtaita ja suojattuja.

### **Puhdistus ja huolto**

1. Suojaa laitetta kosteudelta, älä laita sitä astianpesukoneeseen tai mikroaaltouuniin.
2. Sammuta laite ennen puhdistamista.
3. Älä käytä teräviä, syövyttäviä tai haihtuvia laimentimia materiaalien puhdistamiseen.
4. Pyyhi laite varovasti pehmeällä liinalla tai vanupuikolla, joka on kostutettu kylmällä tai lämpimällä vedellä.
5. Älä huuhtelee laitetta juoksevan veden alla.
6. Jos laitetta ei käytetä pitkään aikaan (noin 3 kuukautta), poista se ja lataa se täyteen ennen säilytystä. Tämä estää akun vahingoittumisen.

### **Varotoimenpiteet**

1. Älä käytä tuotetta, jos se ei toimi tai toimii väärin tai jos se on pudonnut tai vaurioitunut muulla tavalla. Älä avaa tai korjaa tuotetta tällaisessa tilanteessa itse. Jos tuote kuuluu edelleen myydyn

tavaran virhevastuun (takuu) tai takuun piiriin, ota yhteyttä myyjään tai takaajaan. Jos takuu tai takuu-aika on umpeutunut tai vika ei johdu tuotteesta olevasta syystä, toimita tuote asianmukaiseen huoltoon korjattavaksi.



2. Älä käytä tuotetta lämmön, veden tai kosteuden lähteiden lähellä, äläkä upota sitä veteen tai muihin nesteisiin.

3. Tuote on tarkoitettu käytettäväksi huoneenlämmössä, 10 - 40 celsiusastetta.

4. Älä altista tuotetta suoralle auringonvalolle.

5. Säilytä tuotetta käytön jälkeen kuivassa paikassa, huoneenlämmössä, 10-40 astetta, poissa lasten ja eläinten ulottuvilta.

6. Jos tuote likaantuu, irrota se virtalähteestä, pyyhi se kostealla liinalla ja anna sen kuivua ennen varastointia. Älä käytä hankaavia materiaaleja tai syövyttäviä puhdistusaineita, koska ne voivat vahingoittaa tuotetta.

7. Älä käytä tuotetta, jos huomaat vaurioituneen virtajohtoon tai pistokkeen, epämiellyttävän hajun (esim. palavan), ylikuumentuneen tai siitä tulee savua. Älä avaa tai korjaa tuotetta tällaisessa tilanteessa itse. Jos tuote on edelleen vastuussa myydyn tuotteen virheistä (takuu) tai takuu, ota yhteyttä myyjään tai takaajaan. Jos takuu tai takuu-aika on umpeutunut tai vika ei johdu tuotteen viasta, palauta tuote asianmukaiseen huolto-yritykseen korjattavaksi.

8. Älä jätä tuotetta ilman valvontaa sen ollessa päällä.

9. Virtalähteen on vastattava tuotteen vaadittua jännitettä.

10. Irrota tuote käytön jälkeen virtalähteestä ja anna sen jäähtyä ennen kuin siirrät tai säilytät sitä.

11. Älä kierrä tai kelaaj virtajohtoa, sillä se voi vaurioitua.

12. Tuotteen lisävarusteet, jotka eivät ole peräisin valmistajalta, voivat aiheuttaa tuotteen toimintahäiriön tai vaurioitumisen.

**Lisätietoa yrityksestä ja tuotteista [sivu 2 - f4]:**

Μέγεθος:	175*43*14 χλστ
Βάρος:	95 γρ
Υπέρηχος:	25KHZ
Υλικό:	ABS
Ονομαστικό ρεύμα:	0,65A
Ονομαστική τάση:	3,7V
Ονομαστική ισχύς:	1,5W
Χωρητικότητα μπαταρίας:	500 mAh
Συμπεριλαμβανομένος:	συσκευή, Καλώδιο USB-C, εγχειρίδιο χρήσης

### Ασφάλεια

Πριν χρησιμοποιήσετε το προϊόν, διαβάστε αυτό το εγχειρίδιο και ακολουθήστε τις συστάσεις που περιέχονται σε αυτό όταν χρησιμοποιείτε τη συσκευή.

### Περιγραφή συσκευής [σελίδα 2 - f1]

1. Αισθητήρας ιόντων / 2. Προστατευτικό καπάκι / 3. Ion+ / 4. Ion- / 5. Ένδειξη EMS / 6. Ένδειξη υπερήχου / 7. Κουμπί λειτουργίας/διακόπτης λειτουργίας / 8. Θύρα φόρτισης USB.

### Περιγραφή λειτουργίας [σελίδα 2 - f2]

#### Λειτουργία εξαγωγής ιόντων + ιόντων

Αφαιρεί τις ακαθαρσίες από τους βαθείς πόρους χρησιμοποιώντας θετικά ιόντα.

#### Λειτουργία έγχυσης αρνητικών ιόντων

Εισάγει θρεπτικά συστατικά που περιέχονται στα καλλυντικά βαθιά στο δέρμα.

#### Φόρτιση ισχύος - παλμική λειτουργία EMS

Ανυψώνει και συσφίγγει το δέρμα, διεγείρει τους αδρανείς ιστούς κολλαγόνου, χαρίζοντας αναζωογονητικό αποτέλεσμα.

#### Peeling lifting - λειτουργία καθαρισμού με υπερήχους

Οι δονήσεις υψηλής συχνότητας καθαρίζουν το κάτω στρώμα του δέρματος, μαλακώνουν και αφαιρούν το νεκρό δέρμα.

### Ζώνες καθαρισμού [σελίδα 2 - f3]

1. Μάγουλα.
2. / 3. Μέτωπο και σαγόι.
4. Γέφυρα μύτης.

### Οδηγίες χρήστη

1. Πατήστε το κουμπί λειτουργίας για 2 δευτερόλεπτα για να ενεργοποιήσετε τη συσκευή. Η προεπιλεγμένη ρύθμιση είναι η λειτουργία ανύψωσης και απολέπισης και η ένδειξη LED1 είναι πάντα αναμμένη.
2. Πατήστε σύντομα το κουμπί λειτουργίας για εναλλαγή μεταξύ 4 διαδοχικών λειτουργιών: λειτουργία ανύψωσης και απολέπισης, LED1 ανάβει → λειτουργία φόρτισης ισχύος, LED2 αναβοσβήνει γρήγορα → λειτουργία εισαγωγής ιόντων+, LED3 ανάβει → λειτουργία εισαγωγής ιόντων-, LED4 ανάβει.
3. Πατήστε το κουμπί λειτουργίας για 2 δευτερόλεπτα για να απενεργοποιήσετε τη συσκευή.
4. Το ηχητικό σήμα θα ηχήσει μία φορά όταν η συσκευή είναι ενεργοποιημένη ή όταν αλλάξει ο τρόπος λειτουργίας. Ο ίδιος ήχος θα ακουστεί δύο φορές μετά την απενεργοποίηση της συσκευής.

### Φόρτιση

1. Κατά τη φόρτιση, τα LED1, LED2, LED3, LED4 αναβοσβήνουν σε κατάσταση αναμονής.
2. Όταν η συσκευή φορτιστεί πλήρως, τα LED1, LED2, LED3, LED4 σβήνουν. Όταν η φόρτιση της μπαταρίας είναι χαμηλή, η ενδεικτική λυχνία ήχου εκπέμπει δύο φορές και το φως σβήνει.

### Τρόπος χρήσης

#### Καθαρισμός της επιδερμίδας (Υπερηχογράφημα)

1. Πριν ξεκινήσετε τη θεραπεία, καθαρίστε καλά το δέρμα,

αφαιρέστε το μακιγιάζ.

2. Στη συνέχεια, βρέξτε το δέρμα του προσώπου με ένα βαμβάκι ή ατμοποιητή. Για το σκοπό αυτό, μπορείτε να χρησιμοποιήσετε φυσιολογικό ορό, τονωτικό, νερό ή υδρολικό. Το δέρμα πρέπει να είναι πάντα υγρό κατά τη διάρκεια της θεραπείας. Η θεραπεία δεν μπορεί να πραγματοποιηθεί σε ξηρό δέρμα.
3. Ενεργοποιήστε τη συσκευή και ξεκινήστε τη λειτουργία SONIC.
4. Μετακινήστε απαλά τη σπάτουλα από κάτω προς τα πάνω, κατά μήκος των περιγραμμάτων του προσώπου σε γωνία 45 μοιρών. Επαναλάβετε τη δράση σχολαστικά, αρκετές φορές σε όλο το πρόσωπο.



### **Καθαρισμός της επιδερμίδας με Ιονισμό (Υπερηχογράφημα + Ιοντισμός+)**

1. Πριν ξεκινήσετε τη διαδικασία, θυμηθείτε να διατηρείτε το δέρμα υγρό ανά πάσα στιγμή. Για το σκοπό αυτό, μπορείτε να χρησιμοποιήσετε φυσιολογικό ορό, τονωτικό, νερό ή υδρολικό. Η διαδικασία δεν μπορεί να πραγματοποιηθεί σε ξηρό δέρμα.
2. Ενεργοποιήστε τη συσκευή και ξεκινήστε τη λειτουργία ION+.
3. Μετακινήστε απαλά τη σπάτουλα από κάτω προς τα πάνω, κατά μήκος των περιγραμμάτων του προσώπου σε γωνία 45 μοιρών. Επαναλάβετε τη δράση σχολαστικά, αρκετές φορές σε όλο το πρόσωπο.
4. Σκουπίστε το πρόσωπο με το τόνερ.

### **Εισαγωγή θρεπτικών συστατικών με χρήση υπερήχων (Υπερηχογράφημα + Ιοντισμός-)**

1. Αφού καθαρίσετε το δέρμα του προσώπου, εφαρμόστε ένα προϊόν περιποίησης (κρέμα, ορός, αμπούλα, τζελ).
  2. Ενεργοποιήστε τη συσκευή και ξεκινήστε τη λειτουργία ION.
  3. Μετακινήστε απαλά τη σπάτουλα από κάτω προς τα πάνω, κατά μήκος των περιγραμμάτων του προσώπου. Η σπάτουλα πρέπει να τοποθετηθεί με τον αντίθετο τρόπο από ό στο πρώτο βήμα. Επαναλάβετε τη δράση προσεκτικά, αρκετές φορές σε όλο το πρόσωπο.
- Σημείωση: Εάν έχετε οποιεσδήποτε αμφιβολίες σχετικά με το πώς να κρατάτε σωστά τη συσκευή, επισκεφτείτε το κανάλι μας στο YouTube [/beautiflyglobal](https://www.youtube.com/beautiflyglobal)

### **EMS (Υπερηχογράφημα + Ρεύματα EMS).**

1. Μετά τη φροντίδα του δέρματος του προσώπου, ενεργοποιήστε τη συσκευή και ξεκινήστε τη λειτουργία EMS.
2. Για να βελτώσετε την ελαστικότητα του δέρματος, μετακινήστε τη σπάτουλα από κάτω προς τα πάνω, κατά μήκος του περιγράμματος του προσώπου σε γωνία 45 μοιρών. Επαναλάβετε τη δράση προσεκτικά, αρκετές φορές σε όλο το πρόσωπο.
3. Η συσκευή θα απενεργοποιηθεί αυτόματα μετά από 10 λεπτά λειτουργίας
4. Αφού τελειώσει η λειτουργία της συσκευής, σκουπίστε την με ένα βαμβάκι υγρό πανί.

### **Συμβουλές**

1. Κατά τη χρήση, κρατήστε την αγωγίμη λωρίδα στο πλάι της συσκευής με το χέρι σας για να βεβαιωθείτε ότι η λειτουργία εισαγωγής και εξαγωγής ιόντων μπορεί να λειτουργήσει σωστά.
2. Κατά τη χρήση, η σπάτουλα πρέπει να λειτουργεί υπό γωνία περίπου 45 μοιρών, όπως φαίνεται στο σχήμα.
3. Κατά τη χρήση, μην σταματάτε τη συσκευή σε ένα σημείο, αλλά μετακινήστε την αργά.
4. Εάν υπάρχει φλεγμονή στο πρόσωπο, περιμένετε να υποχωρήσουν τα συμπτώματα πριν το χρησιμοποιήσετε.
5. Συνιστάται η χρήση της συσκευής 2-3 φορές την εβδομάδα. Μην το χρησιμοποιείτε πολλές φορές σε μια μέρα.
6. Κατά τη χρήση, η σπάτουλα και το σώμα πρέπει να είναι καθαρά και προστατευμένα.

## Καθαρισμός και συντήρηση



1. Προστατέψτε τη συσκευή από την υγρασία, μην τη βάζετε στο πλυντήριο πιάτων ή στο φούρνο μικροκυμάτων.
2. Απενεργοποιήστε τη συσκευή πριν τον καθαρισμό.
3. Μη χρησιμοποιείτε αιχμηρά, διαβρωτικά ή πτητικά αραιωτικά για υλικά καθαρισμού.
4. Χρησιμοποιήστε ένα μαλακό πανί ή βαμβακερή μπατονέτα βρεγμένη με κρύο ή ζεστό νερό για να σκουπίσετε απαλά τη συσκευή.
5. Μην ξεπλένετε τη συσκευή κάτω από τρεχούμενο νερό.
6. Εάν η συσκευή δεν χρησιμοποιείται για μεγάλο χρονικό διάστημα (περίπου 3 μήνες), αφαιρέστε και φορτίστε πλήρως πριν από περαιτέρω αποθήκευση. Αυτό θα αποτρέψει τη ζημιά στην μπαταρία.

## Προφυλάξεις

1. Μη χρησιμοποιείτε το προϊόν εάν δεν λειτουργεί ή δεν λειτουργεί σωστά, ή έχει πέσει ή έχει καταστραφεί με οποιονδήποτε άλλο τρόπο. Σε μια τέτοια περίπτωση, μην ανοίγετε ή επισκευάζετε μόνοι σας το προϊόν. Εάν το προϊόν εξακολουθεί να καλύπτεται από την ευθύνη για ελαττώματα στα προϊόντα που πωλούνται (εγγύηση) ή εγγύηση, επικοινωνήστε με τον πωλητή ή τον εγγυητή. Εάν η περίοδος εγγύησης ή εγγύησης έχει λήξει ή το ελάττωμα δεν οφείλεται σε εγγενή αιτία του προϊόντος, μεταφέρετε το προϊόν σε κατάλληλο σέρβις για επισκευή.
2. Μην χρησιμοποιείτε το προϊόν κοντά σε πηγές θερμότητας, νερού ή υγρασίας και μην το βυθίζετε σε νερό ή άλλα υγρά.
3. Το προϊόν προορίζεται για χρήση σε θερμοκρασία δωματίου, μεταξύ 10 και 40 βαθμών Κελσίου.
4. Μην εκθέτετε το προϊόν σε άμεσο ηλιακό φως.
5. Μετά τη χρήση, φυλάξτε το προϊόν σε ξηρό μέρος, σε θερμοκρασία δωματίου, μεταξύ 10 και 40 βαθμών, μακριά από παιδιά και ζώα.
6. Εάν το προϊόν λερωθεί, αποσυνδέστε το από την πηγή ρεύματος, σκουπίστε το με ένα υγρό πανί και αφήστε το να στεγνώσει πριν το αποθηκεύσετε. Μη χρησιμοποιείτε λειαντικά υλικά ή διαβρωτικά καθαριστικά, καθώς αυτό μπορεί να καταστρέψει το προϊόν.
7. Μην χρησιμοποιείτε το προϊόν εάν παρατηρήσετε κατεστραμμένο καλώδιο τροφοδοσίας ή βύσμα, δυσάρεστη μυρωδιά (π.χ. κάψιμο), υπερθέρμανση ή καπνό που εκπέμπεται από αυτό. Σε μια τέτοια περίπτωση, μην ανοίγετε ή επισκευάζετε μόνοι σας το προϊόν. Εάν το προϊόν εξακολουθεί να υπόκειται σε ευθύνη για ελαττώματα στο πωλούμενο αντικείμενο (εγγύηση) ή εγγύηση, επικοινωνήστε με τον πωλητή ή τον εγγυητή. Εάν η περίοδος εγγύησης ή εγγύησης έχει λήξει ή το ελάττωμα δεν είναι αποτέλεσμα ελαττώματος προϊόντος, επιστρέψτε το προϊόν σε κατάλληλο κέντρο σέρβις για επισκευή.
8. Μην αφήνετε το προϊόν χωρίς επίβλεψη ενώ είναι ενεργοποιημένο.
9. Η πηγή ρεύματος πρέπει να ταιριάζει με την απαιτούμενη τάση του προϊόντος.
10. Μετά τη χρήση, αποσυνδέστε το προϊόν από την πηγή ρεύματος και αφήστε το να κρυώσει πριν το μετακινήσετε ή το αποθηκεύσετε.
11. Μην στρίβετε ή τυλίγετε το καλώδιο τροφοδοσίας, γιατί μπορεί να το καταστρέψετε.
12. Αξεσουάρ για το προϊόν που δεν προέρχονται από τον κατασκευαστή μπορεί να προκαλέσουν δυσλειτουργία ή ζημιά στο προϊόν.

**Περισσότερες πληροφορίες για την εταιρεία και τα προϊόντα [σελίδα 2 - f4]:**

Veličina:	175*43*14 mm
Težina:	95g
Ultrazvuk:	25KHZ
Materijal:	ABS
Nazivna struja:	0,65 A
Nazivni napon:	3,7 V
Nazivna snaga:	1,5 W
Kapacitet baterije:	500 mAh
Uključeno:	uređaj, USB-C kabel, uputstvo za upotrebu



## Sigurnost

Prije uporabe proizvoda pročitajte ovaj priručnik i pridržavajte se preporuka sadržanih u njemu pri korištenju uređaja.

## Opis uređaja [stranica 2 - f1]

1. Ionski senzor / 2. Zaštitna kapica / 3. Ion+ / 4. Ion- / 5. EMS indikator / 6. Ultrazvučni indikator / 7. Tipka za uključivanje / prekidač načina / 8. USB priključak za punjenje.

## Opis načina [stranica 2 - f2]

### Način izvoza iona+ iona

Uklanja nečistoće iz dubokih pora pomoću pozitivnih iona.

### Način injektiranja negativnih iona

Uvodi hranjive tvari sadržane u kozmetici duboko u kožu.

### Power Charge - EMS pulsni način rada

Podiže i zateže kožu, stimulira uspavano kolagensko tkivo, dajući učinak pomlađivanja.

### Peeling lifting - način ultrazvučnog čišćenja

Visokofrekventne vibracije čiste donji sloj kože, omekšavaju i uklanjaju mrtvu kožu.

## Zone čišćenja [stranica 2 - f3]

1. Obrazi.
2. / 3. Čelo i čeljust.
4. Most nosa.

## Upute za korištenje

1. Pritisnite tipku za napajanje 2 sekunde da biste uključili uređaj. Zadana postavka je način rada za podizanje i eksfolijaciju, a indikator LED1 je uvijek uključen.
2. Kratko pritisnite tipku za uključivanje za prebacivanje između 4 načina rada uzastopno: način rada za podizanje i eksfolijaciju, LED1 svijetli → način punjenja, LED2 brzo treperi → način uvoza iona+, LED3 svijetli → način uvoza iona-, LED4 svijetli.
3. Pritisnite tipku za napajanje 2 sekunde da biste isključili uređaj.
4. Biper će se oglasiti jednom kada se uređaj uključi ili se promijeni način rada. Isti zvuk čut će se dva puta nakon što se uređaj isključi.

## Punjenje

1. Tijekom punjenja, LED1, LED2, LED3, LED4 trepću u stanju pripravnosti.
2. Kada je uređaj potpuno napunjen, LED1, LED2, LED3, LED4 se gase. Kad je napunjenost baterije niska, zvučni indikator se dva puta oglašava i svjetlo se gasi.

## Kako koristiti

### Čišćenje epidermisa (ultrazvuk)

1. Prije početka tretmana temeljito očistite kožu, uklonite šminku.
2. Zatim navlažite kožu lica vatom ili raspršivačem. U tu svrhu možete koristiti fiziološku otopinu, tonik, vodu ili hidrolat. Koža cijelo vrijeme tretmana mora biti vlažna. Tretman se ne može izvoditi na suhoj koži.
3. Uključite uređaj i pokrenite SONIC mod.
4. Nježno pomičite lopaticu odozdo prema gore, duž obrisa lica pod kutom od 45 stupnjeva. Ponovite radnju temeljito, nekoliko puta na cijelom licu.

## Čišćenje epidermisa ionizacijom (ultrazvuk + ionizacija+)



1. Prije početka postupka, ne zaboravite održavati kožu vlažnom cijelo vrijeme. U tu svrhu možete koristiti fiziološku otopinu, tonik, vodu ili hidrolat. Postupak se ne može izvoditi na suhoj koži.
2. Uključite uređaj i pokrenite ION+ način rada.
3. Nježno pomičite lopaticu odozdo prema gore, duž obrisa lica pod kutom od 45 stupnjeva. Ponovite radnju temeljito, nekoliko puta na cijelom licu.
4. Obrišite lice tonikom.

## Uvođenje hranjivih tvari pomoću ultrazvuka (ultrazvuk + ionizacija-)

1. Nakon čišćenja kože lica nanosite proizvod za njegu (krema, serum, ampula, gel).
2. Uključite uređaj i pokrenite ION način rada.
3. Nježno pomičite lopaticu odozdo prema gore, duž obrisa lica. Lopatica bi trebala biti postavljena suprotno od u prvom koraku. Pažljivo ponovite radnju nekoliko puta po cijelom licu.

Napomena: Ako imate bilo kakvih nedoumica o tome kako pravilno držati uređaj, posjetite naš YouTube kanal /beautifly.global

## EMS (ultrazvuk + EMS struje).

1. Nakon njege kože lica, uključite uređaj i pokrenite EMS mod.
2. Kako biste poboljšali elastičnost kože, pomičite lopaticu odozdo prema gore, duž obrisa lica pod kutom od 45 stupnjeva. Pažljivo ponovite radnju nekoliko puta po cijelom licu.
3. Uređaj će se automatski isključiti nakon 10 minuta rada
4. Nakon što uređaj završi s radom, obrišite ga vatrom vlažnom krpom.

## Savjeti

1. Tijekom upotrebe rukom držite vodljivu traku sa strane uređaja kako biste bili sigurni da funkcija uvoza i izvoza iona radi ispravno.
2. Tijekom uporabe, lopaticom treba upravljati pod kutom od oko 45 stupnjeva, kao što je prikazano na slici.
3. Tijekom korištenja ne zaustavljajte uređaj na jednom mjestu, već ga polako pomičite.
4. Ako postoji upala na licu, prije korištenja pričekajte da se simptomi povuku.
5. Preporuča se koristiti uređaj 2-3 puta tjedno. Nemojte ga koristiti nekoliko puta u jednom danu.
6. Tijekom uporabe, lopatica i tijelo trebaju biti čisti i zaštićeni.

## Čišćenje i održavanje

1. Zaštite uređaj od vlage, ne stavljajte ga u perilicu posuđa ili mikrovalnu pećnicu.
2. Isključite uređaj prije čišćenja.
3. Nemojte koristiti oštre, korozivne ili hlapljive razrjeđivače za čišćenje materijala.
4. Koristite mekanu krpu ili pamučni štapić natopljen hladnom ili toplom vodom da nježno obrišete uređaj.
5. Nemojte ispirati uređaj pod tekućom vodom.
6. Ako se uređaj ne koristi dulje vrijeme (otprilike 3 mjeseca), izvadite ga i potpuno napunite prije daljnjeg skladištenja. To će spriječiti oštećenje baterije.

## Mjere predostrožnosti

1. Nemojte koristiti proizvod ako ne radi ili radi neispravno, ako je pao ili je oštećen na bilo koji drugi način. U takvoj situaciji nemojte sami otvarati ili popravljati proizvod. Ako je proizvod i dalje pokriven odgovornošću za nedostatke prodane robe (jamstvo) ili jamstvom, obratite se prodavatelju ili jamcu. Ako je jamstvo ili jamstveni rok istekao ili kvar nije uzrokovan uzrokom svojstvenim proizvodu, odnesite proizvod u odgovarajući servis na popravak.
2. Nemojte koristiti proizvod u blizini izvora topline, vode ili vlage i nemojte ga uranjati u vodu ili druge tekućine.

3. Proizvod je namijenjen za korištenje na sobnoj temperaturi, između 10 i 40 stupnjeva Celzijusa.
4. Ne izlažite proizvod izravnoj sunčevoj svjetlosti.
5. Nakon upotrebe proizvod čuvati na suhom mjestu, na sobnoj temperaturi, između 10 i 40 stupnjeva, izvan dohvata djece i životinja.
6. Ako se proizvod zaprlja, isključite ga iz izvora napajanja, obrišite ga vlažnom krpom i ostavite da se osuši prije nego što ga spremite. Nemojte koristiti abrazivne materijale ili korozivna sredstva za čišćenje, jer to može oštetiti proizvod.
7. Nemojte koristiti proizvod ako primijetite da je kabel za napajanje ili utikač oštećen, ako osjećate neugodan miris (npr. paljevine), ako se pregrijava ili iz njega izlazi dim. U takvoj situaciji nemojte sami otvarati ili popravljati proizvod. Ukoliko proizvod i dalje podliježe odgovornosti za nedostatke prodanog artikla (jamstvo) ili jamstvu, obratite se prodavatelju ili jamcu. Ako je jamstvo ili razdoblje jamstva isteklo ili kvar nije rezultat kvara proizvoda, vratite proizvod u odgovarajući servisni centar na popravak.
8. Ne ostavljajte proizvod bez nadzora dok je uključen.
9. Izvor napajanja mora odgovarati potrebnom naponu proizvoda.
10. Nakon upotrebe, isključite proizvod iz izvora napajanja i ostavite ga da se ohladi prije nego što ga premjestite ili spremite.
11. Nemojte uvijati ili namotavati kabel za napajanje jer ga to može oštetiti.
12. Dodaci za proizvod koji ne dolaze od proizvođača mogu uzrokovati kvar ili oštećenje proizvoda.

**Više informacija o tvrtki i proizvodima [stranica 2 - f4]:**

Storlek:	175*43*14mm
Vikt:	95g
Ultraljud:	25KHZ
Material:	ABS
Märkström:	0,65A
Märkspänning:	3,7V
Märkeffekt:	1,5W
Batterikapacitet:	500 mAh
Ingår:	enhet, USB-C-kabel, bruksanvisning



## Säkerhet

Innan du använder produkten, läs denna bruksanvisning och följ rekommendationerna i den när du använder enheten.

## Enhetsbeskrivning [sida 2 - f1]

1. Jonsensor / 2. Skyddslock / 3. Ion+ / 4. Jon- / 5. EMS-indikator / 6. Ultraljudsindikator / 7. Strömknapp/lägesomkopplare / 8. USB-laddningsport.

## Lägesbeskrivning [sida 2 - f2]

### Ion+ jonexportläge

Tar bort orenheter från djupa porer med hjälp av positiva joner.

### Jonnegativ joninsprutningsläge

Inför näringsämnen som finns i kosmetika djupt in i huden.

### Power Charge - EMS pulsläge

Lyfter och stramar upp huden, stimulerar vilande kollagenvävnader, vilket ger en föryngrande effekt.

### Peeling lyft - ultraljudsrengöringsläge

Högfrekventa vibrationer rengör det nedre skiktet av huden, mjukar upp och tar bort död hud.

## Rengöringszoner [sida 2 - f3]

1. Kinder.
2. / 3. Panna och käke.
4. Nästrygg.

## Användarinstruktioner

1. Tryck på strömbrytaren i 2 sekunder för att slå på enheten. Standardinställningen är lyft- och exfolieringsläge och LED1-indikatorn är alltid på.
2. Tryck kort på strömknappen för att växla mellan 4 arbetslägen i följd: lyft- och exfolieringsläge, LED1 lyser → strömladdningsläge, LED2 blinkar snabbt → jonimportläge+, LED3 lyser → jonimportläge-, LED4 tänds.
3. Tryck på strömbrytaren i 2 sekunder för att stänga av enheten.
4. Ljudet piper en gång när enheten slås på eller arbetsläget ändras. Samma ljud kommer att höras två gånger efter att enheten stängts av.

## Laddar

1. Under laddning blinkar LED1, LED2, LED3, LED4 i standbyläge.
2. När enheten är fulladdad slocknar LED1, LED2, LED3, LED4. När batteriladdningen är låg piper ljudindikatorn två gånger och lampan slocknar.

## Hur man använder

### Rengöring av epidermis (Ultraljud)

1. Innan behandlingen påbörjas, rengör huden noggrant, ta bort smink.
2. Fukta sedan ansiktets hud med en bomullsrandell eller finfördelare. För detta ändamål kan du använda saltlösning, tonic, vatten eller hydrolat. Huden ska hela tiden vara fuktig under behandlingen. Behandlingen kan inte utföras på torr hud.
3. Slå på enheten och starta SONIC-läget.
4. Flytta försiktigt spateln från botten till toppen, längs ansiktets

konturer i en 45-graders vinkel. Upprepa åtgärden noggrant, flera gånger över hela ansiktet.



### **Rengöring av epidermis med jonisering (ultrasjud + jonisering+)**

1. Innan du påbörjar proceduren, kom ihåg att hålla huden fuktig hela tiden. För detta ändamål kan du använda saltlösning, tonic, vatten eller hydrolat. Proceduren kan inte utföras på torr hud.
2. Slå på enheten och starta ION+-läget.
3. Flytta försiktigt spateln från botten till toppen, längs ansiktets konturer i en 45-graders vinkel. Upprepa åtgärden noggrant, flera gånger över hela ansiktet.
4. Torka av ansiktet med tonern.

### **Introduktion av näringsämnen med hjälp av ultraljud (Ultraljud + jonisering-)**

1. Efter rengöring av ansiktshuden, applicera en vårdprodukt (kräm, serum, ampull, gel).
2. Slå på enheten och starta ION-läget.
3. Flytta försiktigt spateln från botten till toppen, längs ansiktets konturer. Spateln ska placeras på motsatt sätt än i steg ett. Upprepa åtgärden noggrant, flera gånger över hela ansiktet.

Obs: Om du har några tvivel om hur du håller enheten korrekt, besök vår YouTube-kanal [/beautifly.global](https://www.youtube.com/channel/UCbeautiflyglobal)

### **EMS (Ultraljud + EMS-strömmar).**

1. Efter ansiktshudvård, sätt på enheten och starta EMS-läget.
2. För att förbättra hudens elasticitet, flytta spateln från botten till toppen, längs ansiktets konturer i en 45-graders vinkel. Upprepa åtgärden noggrant, flera gånger över hela ansiktet.
3. Enheten stängs av automatiskt efter 10 minuters drift
4. När enheten har slutat fungera, torka av den med en bomullstuss fuktig trasa.

### **Tips**

1. Under användning, håll den ledande remsan på sidan av enheten med handen för att säkerställa att jonimport- och exportfunktionen kan fungera korrekt.
2. Under användning ska spateln manövreras i en vinkel på cirka 45 grader, som visas i figuren.
3. Stanna inte enheten på ett ställe under användning, utan flytta den långsamt.
4. Om det finns inflammation i ansiktet, vänta tills symtomen avtar innan du använder den.
5. Det rekommenderas att använda enheten 2-3 gånger i veckan. Använd den inte flera gånger på en dag.
6. Under användning ska spateln och kroppen vara rena och skyddade.

### **Rengöring och underhåll**

1. Skydda enheten från fukt, lägg den inte i diskmaskinen eller mikrovågsugnen.
2. Stäng av enheten före rengöring.
3. Använd inte vassa, frätande eller flyktiga spädningssmedel för rengöring av material.
4. Använd en mjuk trasa eller bomullstuss fuktad med kallt eller varmt vatten för att försiktigt torka av enheten.
5. Skölj inte enheten under rinnande vatten.
6. Om enheten inte används under en längre tid (cirka 3 månader), ta bort den och ladda den helt innan den förvaras ytterligare. Detta kommer att förhindra skador på batteriet.

### **Försiktighetsåtgärder**

1. Använd inte produkten om den inte fungerar eller fungerar felaktigt, eller har tappats eller skadats på annat sätt. I en sådan situation ska du inte öppna eller reparera produkten själv. Om varan

fortfarande omfattas av ansvar för fel i såld vara (garanti) eller garanti, kontakta säljaren eller borgensmannen. Om garantin eller garantiperioden har löpt ut, eller om defekten inte orsakas av en orsak som är inneboende i produkten, lämna in produkten till en lämplig service för reparation.

SV

2. Använd inte produkten nära värmekällor, vatten eller fukt och doppa den inte i vatten eller andra vätskor.
3. Produkten är avsedd att användas i rumstemperatur, mellan 10 och 40 grader Celsius.
4. Utsätt inte produkten för direkt solljus.
5. Efter användning, förvara produkten på en torr plats, i rumstemperatur, mellan 10 och 40 grader, utom räckhåll för barn och djur.
6. Om produkten blir smutsig, koppla bort den från strömkällan, torka av den med en fuktig trasa och låt den torka innan den förvaras. Använd inte slipande material eller frätande rengöringsmedel, eftersom detta kan skada produkten.
7. Använd inte produkten om du märker en skadad nätsladd eller kontakt, en obehaglig lukt (t.ex. brännande), överhettas eller rök avges från den. I en sådan situation ska du inte öppna eller reparera produkten själv. Om produkten fortfarande är föremål för ansvar för defekter i den sålda varan (garanti) eller garanti, kontakta säljaren eller garanten. Om garantin eller garantiperioden har löpt ut, eller om defekten inte är ett resultat av ett produktdefekt, returnera produkten till ett lämpligt servicecenter för reparation.
8. Lämna inte produkten utan uppsikt när den är påslagen.
9. Strömkällan måste matcha den erforderliga spänningen för produkten.
10. Efter användning, koppla bort produkten från strömkällan och låt den svalna innan du flyttar eller förvarar den.
11. Vrid eller linda inte strömkabeln, eftersom det kan skada den.
12. Tillbehör till produkten som inte kommer från tillverkaren kan göra att produkten inte fungerar eller skadas.

**Mer information om företaget och produkterna [sida 2 - f4]:**

Størrelse:	175*43*14mm	
Vægt:	95 g	
Ultralyd:	25KHZ	
Materiale:	ABS	
Nominel strøm:	0,65A	
Nominel spænding:	3,7V	
Nominel effekt:	1,5W	
Batterikapacitet:	500 mAh	
Inkluderet:	enhed, USB-C kabel, brugervejledning	

## Sikkerhed

Før du bruger produktet, skal du læse denne vejledning og følge anbefalingerne deri, når du bruger enheden.

## Enhedsbeskrivelse [side 2 - f1]

1. Ionsensor / 2. Beskyttelseshætte / 3. Ion+ / 4. Ion- / 5. EMS-indikator / 6. Ultralydsindikator / 7. Power-knap/tilstandskontakt / 8. USB-opladningsport.

## Beskrivelse af tilstand [side 2 - f2]

### Ion+ ioneksporttilstand

Fjerner urenheder fra dybe porer ved hjælp af positive ioner.

### Ion-negativ ion-injektionstilstand

Introducerer næringsstoffer indeholdt i kosmetik dybt ind i huden.

### Power Charge - EMS-pulstilstand

Løfter og opstrammer huden, stimulerer sovende kollagenvæv, hvilket giver en foryngende effekt.

### Peeling løft - ultralydsrensningstilstand

Højfrekvente vibrationer renser det nederste lag af huden, blødgør og fjerner død hud.

## Rensezoner [side 2 - f3]

1. Kinder.
2. / 3. Pande og kæbe.
4. Næseryggen.

## Brugervejledning

1. Tryk på tænd/sluk-knappen i 2 sekunder for at tænde for enheden. Standardindstillingen er løfte- og eksfolieringstilstand, og LED1-indikatoren er altid tændt.
2. Tryk kort på tænd/sluk-knappen for at skifte mellem 4 arbejdstilstande efter hinanden: løfte- og eksfolieringstilstand, LED1 lyser → strømopladningstilstand, LED2 blinker hurtigt → ionimporttilstand+, LED3 lyser → ionimporttilstand-, LED4 lyser.
3. Tryk på tænd/sluk-knappen i 2 sekunder for at slukke for enheden.
4. Bipperen bipper én gang, når enheden tændes, eller arbejdstilstanden ændres. Den samme lyd høres to gange, efter at enheden er slukket.

## Opladning

1. Under opladning blinker LED1, LED2, LED3, LED4 i standbytilstand.
2. Når enheden er fuldt opladet, slukker LED1, LED2, LED3, LED4. Når batteriopladningen er lav, bipper lydindikatoren to gange, og lyset slukker.

## Sådan bruges

### Rensning af epidermis (ultralyd)

1. Inden behandlingen påbegyndes, renses huden grundigt, makeup fjernes.
2. Fugt derefter ansigtets hud med en vatrundel eller forstøver. Til dette formål kan du bruge saltvand, tonic, vand eller hydrolat. Huden skal hele tiden være fugtig under behandlingen. Behandlingen kan ikke udføres på tør hud.

3. Tænd for enheden og start SONIC-tilstanden.
4. Flyt forsigtigt spatelen fra bunden til toppen langs ansigtets konturer i en 45-graders vinkel. Gentag handlingen grundigt flere gange over hele ansigtet.



### **Rensning af epidermis med ionisering (ultralyd + ionisering+)**

1. Inden du starter proceduren, skal du huske at holde huden fugtig hele tiden. Til dette formål kan du bruge saltvand, tonic, vand eller hydrolat. Proceduren kan ikke udføres på tør hud.
2. Tænd for enheden, og start ION+-tilstanden.
3. Flyt forsigtigt spatelen fra bunden til toppen langs ansigtets konturer i en 45-graders vinkel. Gentag handlingen grundigt flere gange over hele ansigtet.
4. Tør ansigtet af med toneren.

### **Introduktion af næringsstoffer ved hjælp af ultralyd (Ultralyd + ionisering-)**

1. Efter rensning af ansigtshuden påføres et plejeprodukt (creme, serum, ampul, gel).
2. Tænd for enheden og start ION-tilstand.
3. Flyt forsigtigt spatelen fra bunden til toppen langs ansigtets konturer. Spatelen skal placeres i den modsatte måde end i trin et. Gentag handlingen forsigtigt flere gange over hele ansigtet. Bemærk: Hvis du er i tvivl om, hvordan du holder enheden korrekt, kan du besøge vores YouTube-kanal /beautify.global

### **EMS (Ultralyd + EMS-strømme).**

1. Efter hudpleje i ansigtet, tænd for enheden og start EMS-tilstanden.
2. For at forbedre hudens elasticitet skal du flytte spatelen fra bund til top langs ansigtets konturer i en 45-graders vinkel. Gentag handlingen forsigtigt flere gange over hele ansigtet.
3. Enheden slukker automatisk efter 10 minutters drift
4. Når enheden er færdig med at virke, skal du tørre den af med en bomuld fugtig klud.

### **Tips**

1. Under brug skal du holde den ledende strimmel på siden af enheden med hånden for at sikre, at ionimport- og eksportfunktionen kan fungere korrekt.
2. Under brug skal spatelen betjenes i en vinkel på ca. 45 grader, som vist på figuren.
3. Stop ikke enheden ét sted under brug, men flyt den langsomt.
4. Hvis der er betændelse i ansigtet, så vent til symptomerne aftager, før du bruger det.
5. Det anbefales at bruge enheden 2-3 gange om ugen. Brug det ikke flere gange på en dag.
6. Under brug skal spatelen og kroppen være rene og beskyttede.

### **Rengøring og vedligeholdelse**

1. Beskyt enheden mod fugt, sæt den ikke i opvaskemaskinen eller mikrobølgeovnen.
2. Sluk for enheden før rengøring.
3. Brug ikke skarpe, ætsende eller flygtige fortyndere til rengøring af materialer.
4. Brug en blød klud eller vatpind fugtet med koldt eller varmt vand til forsigtigt at tørre enheden af.
5. Skyl ikke enheden under rindende vand.
6. Hvis enheden ikke skal bruges i længere tid (ca. 3 måneder), skal du fjerne den og oplade den helt før yderligere opbevaring. Dette vil forhindre beskadigelse af batteriet.

### **Forholdsregler**

1. Brug ikke produktet, hvis det ikke virker eller virker forkert, eller er blevet tabt eller beskadiget på anden måde. I en sådan situation må du ikke selv åbne eller reparere produktet. Hvis produktet stadig er omfattet af ansvar for mangler ved de solgte varer (garanti) eller

- garanti, kontakt sælger eller garant. Hvis garantien eller garantiperioden er udløbet, eller defekten ikke er forårsaget af en årsag, der er iboende i produktet, skal du bringe produktet til en passende service for reparation.
2. Brug ikke produktet i nærheden af varmekilder, vand eller fugt, og nedsænk det ikke i vand eller andre væsker.
3. Produktet er beregnet til brug ved stuetemperatur, mellem 10 og 40 grader Celsius.
4. Udsæt ikke produktet for direkte sollys.
5. Efter brug opbevares produktet på et tørt sted, ved stuetemperatur, mellem 10 og 40 grader, utilgængeligt for børn og dyr.
6. Hvis produktet bliver snavset, skal du koble det fra strømkilden, tørre det af med en fugtig klud og lade det tørre, før det opbevares. Brug ikke slibende materialer eller ætsende rengøringsmidler, da dette kan beskadige produktet.
7. Brug ikke produktet, hvis du bemærker en beskadiget strømledning eller stik, en ubehagelig lugt (f.eks. brænding), overophedning eller røg udsendes fra det. I en sådan situation må du ikke selv åbne eller reparere produktet. Hvis produktet stadig er underlagt ansvar for mangler ved den solgte vare (garanti) eller garanti, kontakt sælger eller garant. Hvis garantien eller garantiperioden er udløbet, eller hvis defekten ikke er et resultat af en produktdefekt, skal produktet returneres til et passende servicecenter til reparation.
8. Efterlad ikke produktet uden opsyn, mens det er tændt.
9. Strømkilden skal svare til produktets påkrævede spænding.
10. Efter brug skal du koble produktet fra strømkilden og lade det køle af, før du flytter eller opbevarer det.
11. Vrid eller spole ikke strømkablet, da det kan beskadige det.
12. Tilbehør til produktet, som ikke kommer fra producenten, kan forårsage fejlfunktion eller beskadigelse af produktet.

**Mere information om virksomheden og produkterne**  
**[side 2 - f4]:**

Afmetingen:	175*43*14mm
Gewicht:	95g
Echografie:	25KHZ
Materiaal:	ABS
Nominale stroom:	0,65A
Nominale spanning:	3,7V
Nominaal vermogen:	1,5W
Batterijcapaciteit:	500mAh
Inbegrepen:	apparaat, USB-C-kabel, gebruikershandleiding



## Veiligheid

Lees deze handleiding voordat u het product gebruikt en volg de aanbevelingen die hierin staan bij het gebruik van het apparaat.

## Beschrijving van het apparaat [pagina 2 - f1]

1. Ionensensor / 2. Beschermkap / 3. Ion+ / 4. Ion- / 5. EMS-indicator / 6. Ultrageluidindicator / 7. Aan/uit-knop/modusschakelaar / 8. USB-oplaadpoort.

## Modusbeschrijving [pagina 2 - f2]

### Ion+ ionenexportmodus

Verwijdert onzuiverheden uit diepe poriën met behulp van positieve ionen.

### Ion-negatieve ioneninjectiemodus

Introduceert voedingsstoffen die in cosmetica zitten diep in de huid.

### Power Charge - EMS-pulsmodus

Lift en verstevigt de huid, stimuleert slapende collageenweefsels en geeft een verjongend effect.

### Peellifting - ultrasone reinigingsmodus

Hoogfrequente trillingen reinigen de onderste huidlaag, verzachten en verwijderen dode huidcellen.

## Reinigingszones [pagina 2 - f3]

1. Wangen.
2. / 3. Voorhoofd en kaak.
4. Neusbrug.

## Gebruiksaanwijzing

1. Druk 2 seconden op de aan/uit-knop om het apparaat in te schakelen. De standaardinstelling is de lift- en exfoliatiemodus en de LED1-indicator brandt altijd.
2. Druk kort op de aan/uit-knop om achtereenvolgens tussen 4 werkmodi te schakelen: lift- en exfoliatiemodus, LED1 brandt → power-oplaadmodus, LED2 knippert snel → ionenimportmodus+, LED3 brandt → ionenimportmodus-, LED4 brandt.
3. Druk 2 seconden op de aan/uit-knop om het apparaat uit te schakelen.
4. De pieper piept één keer wanneer het apparaat wordt ingeschakeld of de werkmodus wordt gewijzigd. Hetzelfde geluid klinkt twee keer nadat het apparaat is uitgeschakeld.

## Opladen

1. Tijdens het opladen knipperen LED1, LED2, LED3, LED4 in de stand-bymodus.
2. Wanneer het apparaat volledig is opgeladen, gaan LED1, LED2, LED3, LED4 uit. Wanneer de batterij bijna leeg is, piept het geluidslampje twee keer en gaat het lampje uit.

## Gebruiksaanwijzing

Reiniging van de opperhuid (echografie)

1. Reinig de huid grondig voordat u met de behandeling begint, verwijder make-up.
2. Bevochtig vervolgens de huid van het gezicht met een wattenschijfje of verstuiver. Hiervoor kunt u zoutoplossing, tonic, water of hydrolaat gebruiken. De huid moet tijdens de behandeling

te allen tijde vochtig zijn. De behandeling kan niet worden uitgevoerd op een droge huid.



3. Zet het apparaat aan en start de SONIC-modus.

4. Beweeg de spatel voorzichtig van onder naar boven, langs de contouren van het gezicht in een hoek van 45 graden. Herhaal de handeling grondig, meerdere keren over het hele gezicht.

### **Reiniging van de opperhuid met ionisatie (echografie + ionisatie+)**

1. Vergeet niet om de huid te allen tijde vochtig te houden voordat u met de procedure begint. Hiervoor kunt u zoutoplossing, tonic, water of hydrolaat gebruiken. De procedure kan niet worden uitgevoerd op een droge huid.

2. Schakel het apparaat in en start de ION+-modus.

3. Beweeg de spatel voorzichtig van onder naar boven, langs de contouren van het gezicht in een hoek van 45 graden. Herhaal de handeling grondig, meerdere keren over het hele gezicht.

4. Veeg het gezicht af met de toner.

### **Voedingsstoffen inbrengen met behulp van ultrageluid (Ultrasound + Ionisatie-)**

1. Breng na het reinigen van de gezichtshuid een verzorgingsproduct aan (crème, serum, ampul, gel).

2. Schakel het apparaat in en start de ION-modus.

3. Beweeg de spatel voorzichtig van onder naar boven, langs de contouren van het gezicht. De spatel moet in de tegenovergestelde richting worden geplaatst dan in stap één. Herhaal de handeling zorgvuldig, meerdere keren over het hele gezicht.

Let op: als u twijfelt over hoe u het apparaat correct moet vasthouden, bezoek dan ons YouTube-kanaal [/beautifly.global](https://www.youtube.com/channel/UC...)

### **EMS (Ultrasound + EMS Currents).**

1. Schakel het apparaat in en start de EMS-modus na de gezichtsverzorging.

2. Beweeg de spatel van onder naar boven langs de contouren van het gezicht in een hoek van 45 graden om de elasticiteit van de huid te verbeteren. Herhaal de handeling zorgvuldig, meerdere keren over het hele gezicht.

3. Het apparaat schakelt automatisch uit na 10 minuten gebruik

4. Veeg het apparaat af met een katoenen, vochtige doek nadat het klaar is met werken.

### **Tips**

1. Houd tijdens gebruik de geleidende strip aan de zijkant van het apparaat vast met uw hand om ervoor te zorgen dat de ionenimport- en exportfunctie goed kan werken.

2. Tijdens gebruik moet de spatel in een hoek van ongeveer 45 graden worden bediend, zoals weergegeven in de afbeelding.

3. Stop het apparaat tijdens gebruik niet op één plek, maar beweeg het langzaam.

4. Als er een ontsteking in het gezicht is, wacht dan tot de symptomen afnemen voordat u het gebruikt.

5. Het wordt aanbevolen om het apparaat 2-3 keer per week te gebruiken. Gebruik het niet meerdere keren op één dag.

6. Tijdens gebruik moeten de spatel en het lichaam schoon en beschermd zijn.

### **Reiniging en onderhoud**

1. Bescherm het apparaat tegen vocht, doe het niet in de vaatwasser of magnetron.

2. Schakel het apparaat uit voordat u het schoonmaakt.

3. Gebruik geen scherpe, bijtende of vluchtige verdunningsmiddelen voor reinigingsmaterialen.

4. Gebruik een zachte doek of wattenstaafje bevochtigd met koud of warm water om het apparaat voorzichtig af te veegen.

5. Spoel het apparaat niet af onder stromend water.

6. Als het apparaat langere tijd niet wordt gebruikt (ongeveer 3 maanden), verwijder het dan en laad het volledig op voordat u het verder opbergt. Dit voorkomt schade aan de batterij.



### **Vorzorgsmaatregelen**

1. Gebruik het product niet als het niet of niet goed werkt, of is gevallen of op een andere manier is beschadigd. Open of repareer het product in een dergelijke situatie niet zelf. Als het product nog steeds onder de aansprakelijkheid voor defecten in de verkochte goederen (garantie) of garantie valt, neem dan contact op met de verkoper of garant. Als de garantieperiode is verstreken of het defect niet is veroorzaakt door een oorzaak die inherent is aan het product, breng het product dan naar een geschikte service voor reparatie.
2. Gebruik het product niet in de buurt van warmte-, water- of vochtbronnen en dompel het niet onder in water of andere vloeistoffen.
3. Het product is bedoeld voor gebruik bij kamertemperatuur, tussen 10 en 40 graden Celsius.
4. Stel het product niet bloot aan direct zonlicht.
5. Bewaar het product na gebruik op een droge plaats, bij kamertemperatuur, tussen 10 en 40 graden, buiten bereik van kinderen en dieren.
6. Als het product vuil wordt, koppel het dan los van de stroombron, veeg het af met een vochtige doek en laat het drogen voordat u het opbergt. Gebruik geen schurende materialen of bijtende schoonmaakmiddelen, omdat dit het product kan beschadigen.
7. Gebruik het product niet als u een beschadigd netsnoer of stekker opmerkt, een onaangename geur (bijv. verbranding), oververhit raakt of er rook uit komt. Open of repareer het product in een dergelijke situatie niet zelf. Als het product nog steeds onderhevig is aan aansprakelijkheid voor gebreken in het verkochte artikel (garantie) of garantie, neem dan contact op met de verkoper of garant. Als de garantieperiode is verstreken of het defect niet het gevolg is van een productdefect, breng het product dan terug naar een geschikt servicecentrum voor reparatie.
8. Laat het product niet onbeheerd achter terwijl het is ingeschakeld.
9. De stroombron moet overeenkomen met de vereiste spanning van het product.
10. Koppel het product na gebruik los van de stroombron en laat het afkoelen voordat u het verplaatst of opbergt.
11. Draai of rol de stroomkabel niet op, omdat dit schade kan veroorzaken.
12. Accessoires voor het product die niet van de fabrikant afkomstig zijn, kunnen ervoor zorgen dat het product niet goed functioneert of beschadigd raakt.

**Meer informatie over het bedrijf en de producten [pagina 2 - f4]:**

Boyut:	175*43*14mm	
Ağırlık:	95g	
Ultrason:	25KHZ	
Malzeme:	ABS	
Anma akımı:	0,65A	
Anma voltajı:	3,7V	
Anma gücü:	1,5W	
Pil kapasitesi:	500mAh	
Dahil olanlar:	cihaz, USB-C kablosu, kullanıcı kılavuzu	

## Güvenlik

Ürünü kullanmadan önce bu kılavuzu okuyun ve cihazı kullanırken içindeki önerileri izleyin.

## Cihaz açıklaması [sayfa 2 - f1]

1. İyon sensörü / 2. Koruyucu kapak / 3. İyon+ / 4. İyon- / 5. EMS göstergesi / 6. Ultrason göstergesi / 7. Güç düğmesi/mod anahtarı / 8. USB şarj portu.

## Mod açıklaması [sayfa 2 - f2]

### İyon+ iyon ihracat modu

Pozitif iyonlar kullanarak derin gözeneklerdeki kirleri temizler.

### İyon- negatif iyon enjeksiyon modu

Kozmetiklerde bulunan besinleri cildin derinliklerine iletir.

### Güç Şarjı - EMS darbe modu

Cildi kaldırır ve sıkılaştırır, uykuda olan kolajen dokularını uyandır ve gençleştirici bir etki sağlar.

### Peeling lifting - ultrasonik temizleme modu

Yüksek frekanslı titreşimler cildin alt katmanını temizler, ölü deriyi yumuşatır ve temizler.

## Temizleme Bölgeleri [sayfa 2 - f3]

1. Yanaklar.
2. / 3. Alın ve çene.
4. Burun köprüsü.

## Kullanım Talimatları

1. Cihazı açmak için güç düğmesine 2 saniye basın. Varsayılan ayar kaldırma ve peeling modudur ve LED1 göstergesi her zaman açıktır.
2. 4 çalışma modu arasında sırayla geçiş yapmak için güç düğmesine kısa basın: kaldırma ve peeling modu, LED1 yanar → güç şarj modu, LED2 hızla yanıp söner → iyon içe aktarma modu+, LED3 yanar → iyon içe aktarma modu-, LED4 yanar.
3. Cihazı kapatmak için güç düğmesine 2 saniye basın.
4. Cihaz açıldığında veya çalışma modu değiştirildiğinde bip sesi bir kez duyulur. Cihaz kapatıldıktan sonra aynı ses iki kez duyulur.

## Şarj

1. Şarj sırasında LED1, LED2, LED3, LED4 bekleme modunda yanıp söner. 2. Cihaz tam şarj olduğunda LED1, LED2, LED3, LED4 söner. Pil şarjı düşük olduğunda, ses göstergesi iki kez bip sesi çıkarır ve ışık söner.

## Nasıl kullanılır

### Epiderminin temizlenmesi (Ultrason)

1. Tedaviye başlamadan önce cildi iyice temizleyin, makyajı çıkarın.
2. Ardından yüz cildini bir pamuk ped veya atomizerle nemlendirin. Bu amaçla tuzlu su, tonik, su veya hidrolat kullanabilirsiniz. Tedavi sırasında cilt her zaman nemli olmalıdır. Tedavi kuru ciltte yapılamaz.
3. Cihazı açın ve SONIC modunu başlatın.
4. Spatulayı aşağıdan yukarıya doğru, yüzün konturları boyunca 45 derecelik bir açıyla yavaşça hareket ettirin. İşlemi tüm yüz üzerinde birkaç kez iyice tekrarlayın.

## **Epiderminin İyonizasyonla Temizlenmesi (Ultrason + İyonizasyon+)**



1. İşleme başlamadan önce cildi her zaman nemli tutmayı unutmayın. Bu amaçla tuzlu su, tonik, su veya hidrolat kullanabilirsiniz. İşlem kuru ciltte yapılamaz.
2. Cihazı açın ve ION+ modunu başlatın.
3. Spatulayı aşağıdan yukarıya doğru, yüzün konturları boyunca 45 derecelik bir açıyla yavaşça hareket ettirin. İşlemi tüm yüz üzerinde birkaç kez dikkatlice tekrarlayın.
4. Yüzü tonikle silin.

## **Ultrason kullanarak besinleri tanıtırma (Ultrason + İyonizasyon-)**

1. Yüz cildini temizledikten sonra, bir bakım ürünü (krem, serum, ampul, jel) uygulayın.
2. Cihazı açın ve ION- modunu başlatın.
3. Spatulayı aşağıdan yukarıya doğru, yüzün konturları boyunca yavaşça hareket ettirin. Spatula, birinci adımdakinin tersi yönde konumlandırılmalıdır. İşlemi tüm yüz üzerinde birkaç kez dikkatlice tekrarlayın.

Not: Cihazı doğru şekilde nasıl tutacağınız konusunda herhangi bir şüpheniz varsa lütfen YouTube kanalımızı ziyaret edin /beautifly.global

## **EMS (Ultrason + EMS Akımları).**

1. Yüz cilt bakımı sonrasında cihazı açın ve EMS modunu başlatın.
2. Cilt elastikiyetini artırmak için spatulayı aşağıdan yukarıya doğru, yüzün konturları boyunca 45 derecelik bir açıyla hareket ettirin. İşlemi dikkatlice tüm yüz üzerinde birkaç kez tekrarlayın.
3. Cihaz 10 dakikalık çalışmadan sonra otomatik olarak kapanacaktır
4. Cihaz çalışmayı bitirdikten sonra pamuklu nemli bir bezle silin.

## **İpuçları**

1. Kullanım sırasında, iyon alma ve verme işlevini düzgün bir şekilde çalıştırdığınızdan emin olmak için cihazın yan tarafındaki iletken şeridi elinizle tutun.
2. Kullanım sırasında, spatula şeklinde gösterildiği gibi yaklaşık 45 derecelik bir açıyla çalıştırılmalıdır.
3. Kullanım sırasında, cihazı tek bir yerde durdurmayın, yavaşça hareket ettirin.
4. Yüzde iltihap varsa, kullanmadan önce semptomların azalmasını bekleyin.
5. Cihazı haftada 2-3 kez kullanmanız önerilir. Bir günde birkaç kez kullanmayın.
6. Kullanım sırasında, spatula ve gövde temiz ve korumalı olmalıdır.

## **Temizlik ve bakım**

1. Cihazı nemden koruyun, bulaşık makinesine veya mikrodalgaya koymayın.
2. Temizlemeden önce cihazı kapatın.
3. Temizlik malzemeleri için keskin, aşındırıcı veya uçucu incelticiler kullanmayın.
4. Cihazı nazikçe silmek için soğuk veya ılık suyla nemlendirilmiş yumuşak bir bez veya pamuklu çubuk kullanın.
5. Cihazı akan suyun altında durulamayın.
6. Cihaz uzun süre kullanılmıyorsa (yaklaşık 3 ay), daha fazla saklamadan önce çıkarın ve tamamen şarj edin. Bu, pilin hasar görmesini önleyecektir.

## **Önlemler**

1. Ürün çalışmıyorsa veya yanlış çalışıyorsa veya düşürülmüşse veya başka bir şekilde hasar görmüşse ürünü kullanmayın. Böyle bir durumda ürünü açmayın veya kendiniz tamir etmeyin. Ürün hala satılan mallardaki kusurlar (garanti) veya garanti kapsamındaysa, satıcı veya garantörle iletişime geçin. Garanti veya garanti süresi dolmuşsa veya kusur üründe bulunan bir nedenden kaynaklanmıyorsa, ürünü onarım için uygun bir servise götürün.

2. Ürünü ısı, su veya nem kaynaklarının yakınında kullanmayın ve suya veya diğer sıvılara daldırmayın.



3. Ürün, 10 ila 40 santigrat derece arasındaki oda sıcaklığında kullanılmak üzere tasarlanmıştır.

4. Ürünü doğrudan güneş ışığına maruz bırakmayın.

5. Kullanımdan sonra ürünü kuru bir yerde, oda sıcaklığında, 10 ila 40 derece arasında, çocukların ve hayvanların erişemeyeceği bir yerde saklayın.

6. Ürün kirlenirse, güç kaynağından çıkarın, nemli bir bezle silin ve saklamadan önce kurumaya bırakın. Ürüne zarar verebileceğinden aşındırıcı malzemeler veya aşındırıcı temizlik maddeleri kullanmayın.

7. Hasarlı bir güç kablosu veya fişi, hoş olmayan bir koku (ömeğin yanma), aşırı ısınma veya duman çıkması durumunda ürünü kullanmayın. Böyle bir durumda ürünü açmayın veya kendiniz onarmayın. Ürün hala satılan üründeki kusurlardan (garanti) veya garantiden sorumluysa, satıcıya veya garantöre başvurun. Garanti veya garanti süresi dolmuşsa veya kusur bir ürün kusurundan kaynaklanmıyorsa, onarım için ürünü uygun bir servis merkezine iade edin.

8. Ürün açıkken gözetimsiz bırakmayın.

9. Güç kaynağı, ürünün gerekli voltajına uygun olmalıdır.

10. Kullanımdan sonra ürünü güç kaynağından ayırın ve taşımadan veya saklamadan önce soğumasını bekleyin.

11. Güç kablosunu bükmeyin veya sarmayın, aksi takdirde hasar görebilir.

12. Üreticiden gelmeyen ürün aksesuarları ürünün arızalanmasına veya hasar görmesine neden olabilir.

**Şirket ve ürünler hakkında daha fazla bilgi [sayfa 2 - f4]:**

размер:	175*43*14 мм	
Тегло:	95гр	
Ултразвук:	25KHZ	
материал:	ABS	
Номинален ток:	0.65A	
Номинално напрежение:	3,7 V	
Номинална мощност:	1,5 W	
Капацитет на батерията:	500mAh	
Включено:	устройство, USB-C кабел, ръководство за потребителя	

### **Безопасност**

Преди да използвате продукта, прочетете това ръководство и следвайте препоръките, съдържащи се в него, когато използвате устройството.

### **Описание на устройството [страница 2 - f1]**

1. Йонен сензор / 2. Защитна капачка / 3. Ion+ / 4. Ion- / 5. EMS индикатор / 6. Ултразвуков индикатор / 7. Бутон за захранване/превключвател за режим / 8. USB порт за зареждане.

### **Описание на режима [страница 2 - f2]**

#### **Режим за експортиране на йони + йони**

Премахва замърсяванията от дълбоките пори с помощта на положителни йони.

#### **Режим на инжектиране на йони с отрицателни йони**

Вкарва хранителните вещества, съдържащи се в козметиката, дълбоко в кожата.

#### **Power Charge - EMS импулсен режим**

Повдига и стяга кожата, стимулира спящите колагенови тъкани, като има подмладяващ ефект.

#### **Пилинг лифтинг - ултразвуков режим на почистване**

Висококочотните вибрации почистват долния слой на кожата, омекотяват и премахват мъртвата кожа.

### **Почистващи зони [страница 2 - f3]**

1. Бузи.
2. / 3. Чело и челюст.
4. Мост на носа.

### **Инструкции за потребителя**

1. Натиснете бутона за захранване за 2 секунди, за да включите устройството. Настройката по подразбиране е режим на повдигане и ексфолиране и индикаторът LED1 винаги е включен.
2. Натиснете кратко бутона за захранване, за да превключите между 4 режима на работа последователно: режим на повдигане и ексфолиране, LED1 светва → режим на захранване, LED2 мига бързо → режим на импортиране на йони+, LED3 светва → режим на импортиране на йони-, LED4 светва.
3. Натиснете бутона за захранване за 2 секунди, за да изключите устройството.
4. Звуковият сигнал ще бипне веднъж, когато устройството е включено или режимът на работа е сменен. Един и същи звук ще се чуе два пъти след изключване на устройството.

### **Зареждане**

1. По време на зареждане LED1, LED2, LED3, LED4 мигат в режим на готовност.
2. Когато устройството е напълно заредено, LED1, LED2, LED3, LED4 изгасват. Когато зарядът на батерията е нисък, звуковият индикатор бипка два пъти и светлината изгасва.

## Как да използвате

### Почистване на епидермиса (ултразвук)



1. Преди да започнете лечението, почистете добре кожата, отстранете грима.
2. След това навлажнете кожата на лицето с памучен тампон или пулверизатор. За целта можете да използвате физиологичен разтвор, тоник, вода или хидролат. Кожата трябва да е влажна през цялото време на лечението. Лечението не може да се извършва върху суха кожа.
3. Включете устройството и стартирайте режим SONIC.
4. Внимателно движете шпатулата отдолу нагоре, по контурите на лицето под ъгъл от 45 градуса. Повторете действието старателно, няколко пъти върху цялото лице.

### Почистване на епидермиса с йонизация (ултразвук + йонизация+)

1. Преди да започнете процедурата, не забравяйте да поддържате кожата влажна през цялото време. За целта можете да използвате физиологичен разтвор, тоник, вода или хидролат. Процедурата не може да се извършва върху суха кожа.
2. Включете устройството и стартирайте режим ION+.
3. Внимателно движете шпатулата отдолу нагоре, по контурите на лицето под ъгъл от 45 градуса. Повторете действието старателно, няколко пъти върху цялото лице.
4. Избършете лицето с тоника.

### Въвеждане на хранителни вещества чрез ултразвук (ултразвук + йонизация-)

1. След почистване на кожата на лицето нанесете продукт за грижа (крем, серум, ампула, гел).
  2. Включете устройството и стартирайте режим ION.
  3. Внимателно движете шпатулата отдолу нагоре, по контурите на лицето. Шпатулата трябва да бъде позиционирана по обратния начин в стъпка едно. Повторете действието внимателно, няколко пъти върху цялото лице.
- Забележка: Ако имате съмнения как да държите устройството правилно, моля, посетете нашия YouTube канал [/beautify.global](https://www.youtube.com/channel/UC...)

### EMS (ултразвук + EMS токове).

1. След грижа за кожата на лицето, включете устройството и стартирайте режим EMS.
2. За да подобрите еластичността на кожата, движете шпатулата отдолу нагоре по контурите на лицето под ъгъл от 45 градуса. Повторете действието внимателно, няколко пъти върху цялото лице.
3. Устройството ще се изключи автоматично след 10 минути работа
4. След като устройството приключи работа, избършете го с памук влажна кърпа.

### Съвети

1. По време на употреба дръжте проводящата лента отстрани на устройството с ръка, за да сте сигурни, че функцията за импортиране и експортиране на йони може да работи правилно.
2. По време на употреба шпатулата трябва да работи под ъгъл от около 45 градуса, както е показано на фигурата.
3. По време на употреба не спирайте устройството на едно място, а го движете бавно.
4. Ако има възпаление на лицето, изчакайте симптомите да отшумят, преди да го използвате.
5. Препоръчва се уредът да се използва 2-3 пъти седмично. Не го използвайте няколко пъти в рамките на един ден.
6. По време на употреба шпатулата и тялото трябва да бъдат чисти и защитени.

## Почистване и поддръжка



1. Пазете устройството от влага, не го поставяйте в съдомиялна машина или микровълнова печка.
2. Изключете устройството преди почистване.
3. Не използвайте остри, корозивни или летливи разредители за почистващи материали.
4. Използвайте мека кърпа или памучен тампон, навлажнен със студена или топла вода, за да избършете внимателно устройството.
5. Не изплаквайте устройството под течаща вода.
6. Ако устройството не се използва дълго време (приблизително 3 месеца), извадете го и го заредете напълно преди по-нататъшно съхранение. Това ще предотврати повреда на батерията.

## Предпазни мерки

1. Не използвайте продукта, ако не работи или работи неправилно, или е изпуснат или повреден по друг начин. В такава ситуация не отваряйте и не ремонтирайте продукта сами. Ако продуктът все още е покрит от отговорност за дефекти в продадените стоки (гаранция) или гаранция, свържете се с продавача или поръчителя. Ако гаранцията или гаранционният период е изтекъл или дефектът не е причинен от причина, присъща на продукта, занесете продукта в подходящ сервиз за ремонт.
2. Не използвайте продукта в близост до източници на топлина, вода или влага и не го потапяйте във вода или други течности.
3. Продуктът е предназначен за употреба при стайна температура, между 10 и 40 градуса по Целзий.
4. Не излагайте продукта на пряка слънчева светлина.
5. След употреба съхранявайте продукта на сухо място, при стайна температура, между 10 и 40 градуса, недостъпно за деца и животни.
6. Ако продуктът се замърси, изключете го от източника на хранване, избършете го с влажна кърпа и го оставете да изсъхне, преди да го приберете. Не използвайте абразивни материали или корозивни почистващи препарати, тъй като това може да повреди продукта.
7. Не използвайте продукта, ако забележите повреден хранващ кабел или щепсел, неприятна миризма (например на изгоряло), прегрява или от него излиза дим. В такава ситуация не отваряйте и не ремонтирайте продукта сами. Ако продуктът все още подлежи на отговорност за дефекти в продадения артикул (гаранция) или гаранция, свържете се с продавача или поръчителя. Ако гаранцията или гаранционният период е изтекъл или дефектът не е резултат от дефект на продукта, върнете продукта в подходящ сервизен център за ремонт.
8. Не оставяйте продукта без надзор, докато е включен.
9. Източникът на хранване трябва да съответства на необходимото напрежение на продукта.
10. След употреба изключете продукта от източника на хранване и го оставете да изстине, преди да го преместите или съхранявате.
11. Не усуквайте и не навивайте хранващия кабел, тъй като това може да го повреди.
12. Аксесоари за продукта, които не идват от производителя, могат да причинят неизправност или повреда на продукта.

**Повече информация за фирмата и продуктите [страница 2 - f4]:**

الحجم:	175*43*14 مم
الوزن:	95 جرام
الموجات فوق الصوتية:	25 كيلو هرتز
المادة:	ABS
التيار المقدر:	0.65 أمبير
الجهد المقدر:	3.7 فولت
الطاقة المقدر:	1.5 وات
سعة البطارية:	500 مللي أمبير في الساعة
المرفق:	دليل المستخدم، USB-C الجهاز، كابل قبل استخدام المنتج، اقرأ هذا الدليل واتبع

التوصيات الواردة فيه عند استخدام الجهاز.

#### [f1 - الصفحة 2] وصف الجهاز

1. مستشعر الأيونات / 2. الغطاء الواقي / 3. الأيونات + / 4. الأيونات
6. مؤشر الموجات فوق الصوتية / 7. زر الطاقة // EMS - / 5. مؤشر USB مفتاح الوضع / 8. منفذ شحن

#### [f2 - الصفحة 2] وصف الوضع

+ وضع تصدير الأيونات الأيونات  
يزيل الشوائب من المسام العميقة باستخدام الأيونات الموجبة  
وضع حقن الأيونات السالبة الأيونات  
يقدم العناصر الغذائية الموجودة في مستحضرات التجميل إلى عمق الجلد.

#### EMS الشحن بالطاقة - وضع نبضات

يرفع ويشد الجلد، ويحفز أنسجة الكولاجين الخاملة، مما يعطي تأثيرًا منجددًا

التقشير والرفع - وضع التنظيف بالموجات فوق الصوتية  
تعمل الاهتزازات عالية التردد على تنظيف الطبقة السفلية من الجلد،  
وتتعمق وإزالة الجلد الميت.

#### [f3 - الصفحة 2] مناطق التنظيف

1. الخدين
2. / 3. الجبهة والفك
4. جسر الأنف

#### تعليمات المستخدم

1. اضغط على زر الطاقة لمدة ثانيتين لتشغيل الجهاز. الإعداد
1. مضاءة دائمًا LED الافتراضي هو وضع الرفع والتقشير ويكون مؤشر
2. اضغط لفترة قصيرة على زر الطاقة للتبديل بين 4 أوضاع عمل
- 1 → وضع شحن الطاقة، LED متتالية، وضع الرفع والتقشير، يضيء
- 3 LED 2 بسرعة → وضع استيراد الأيونات +، يضيء LED يومض
4. LED → وضع استيراد الأيونات-، يضيء
3. اضغط على زر الطاقة لمدة ثانيتين لإيقاف تشغيل الجهاز
4. سيصدر صوت صفارة الإنذار مرة واحدة عند تشغيل الجهاز أو تغيير وضع العمل. سيتم سماع نفس الصوت مرتين بعد إيقاف تشغيل الجهاز.

#### الشحن

- 4 في وضع 3LED و 2LED و 1LED و 1 LED. أثناء الشحن، يومض الاستعداد.
- 3LED و 2LED و 1LED و 1 LED. عند شحن الجهاز بالكامل، تنطفئ مصابيح
4. وعند انخفاض مستوى شحن البطارية، يصدر مؤشر الصوت LED أو صوت صفير مرتين وينطفئ الضوء

## طريقة الاستخدام

تنظيف البشرة (الموجات فوق الصوتية)

1. قبل البدء في العلاج، نظفي البشرة جيدًا وأزيلي المكياج.
2. ثم قومي بترطيب بشرة الوجه باستخدام قطعة قطن أو بخاخ. لهذا الغرض، يمكنك استخدام محلول ملحي أو منشط أو ماء أو هيدروليت. يجب أن تكون البشرة رطبة في جميع الأوقات أثناء العلاج. لا يمكن إجراء العلاج على بشرة جافة.
3. SONIC. شغلي الجهاز وابدئي وضعه.
4. حركي الملعقة بلطف من الأسفل إلى الأعلى، على طول محيط الوجه بزاوية 45 درجة. كرري الإجراء جيدًا، عدة مرات على الوجه بالكامل.

تنظيف البشرة بالتأين (الموجات فوق الصوتية + التأين +)

1. قبل البدء في الإجراء، تذكري الحفاظ على رطوبة البشرة في جميع الأوقات. لهذا الغرض، يمكنك استخدام محلول ملحي أو منشط أو ماء أو هيدرولات. لا يمكن إجراء الإجراء على بشرة جافة.
2. ION+. قم بتشغيل الجهاز وابدء وضعه.
3. حرك الملعقة بلطف من الأسفل إلى الأعلى، على طول محيط الوجه بزاوية 45 درجة. كرر الإجراء بدقة، عدة مرات على الوجه بالكامل.
4. امسحي الوجه بالتونر.

إدخال العناصر الغذائية باستخدام الموجات فوق الصوتية (الموجات فوق الصوتية + التأين-)

1. بعد تنظيف بشرة الوجه، ضعي منتج العناية (كريم، مصل، أمبولة، جل).
2. ION-. قم بتشغيل الجهاز وابدء وضعه.
3. حركي الملعقة بلطف من الأسفل إلى الأعلى، على طول محيط الوجه. يجب وضع الملعقة في الاتجاه المعاكس لما هو مذكور في الخطوة الأولى. كرري الإجراء بعناية، عدة مرات على الوجه بالكامل. ملاحظة: إذا كانت لديك أي شكوك حول كيفية حمل الجهاز بشكل صحيح، يرجى زيارة قناة اليوتيوب الخاصة بنا [/beautifly.global](http://beautifly.global).

EMS (الموجات فوق الصوتية + تيارات EMS).

1. EMS. بعد العناية ببشرة الوجه، قم بتشغيل الجهاز وابدأ وضعه.
2. لتحسين مرونة الجلد، حرك الملعقة من الأسفل إلى الأعلى، على طول محيط الوجه بزاوية 45 درجة. كرر الإجراء بعناية، عدة مرات على الوجه بالكامل.
3. سيتم إيقاف تشغيل الجهاز تلقائيًا بعد 10 دقائق من التشغيل.
4. بعد انتهاء عمل الجهاز، امسحه بقطعة قماش قطنية مبللة.

## نصائح

1. أثناء الاستخدام، أمسك الشريط الموصل على جانب الجهاز بيدك للتأكد من أن وظيفة استيراد وتصدير الأيونات يمكن أن تعمل بشكل صحيح.
2. أثناء الاستخدام، يجب تشغيل الملعقة بزاوية حوالي 45 درجة، كما هو موضح في الشكل.
3. أثناء الاستخدام، لا توقف الجهاز في مكان واحد، بل حركه ببطء.
4. إذا كان هناك التهاب في الوجه، انتظر حتى تهدأ الأعراض قبل استخدامه.
5. يوصى باستخدام الجهاز 2-3 مرات في الأسبوع. لا تستخدمه عدة مرات في يوم واحد.
6. أثناء الاستخدام، يجب أن تكون الملعقة والجسم نظيفين ومحميين.

## التنظيف والصيانة

1. احم الجهاز من الرطوبة، لا تضعه في غسالة الأطباق أو الميكروويف.
2. أوقف تشغيل الجهاز قبل التنظيف.
3. لا تستخدم مخففات حادة أو أكالة أو متطايرة لمواد التنظيف.

4. استخدم قطعة قماش ناعمة أو قطعة قطن مبللة بماء بارد أو دافئ لمسح الجهاز برفق.
5. لا تشطف الجهاز تحت الماء الجاري.
6. إذا لم يتم استخدام الجهاز لفترة طويلة (حوالي 3 أشهر)، فقم بإخراجه وشحنه بالكامل قبل تخزينه مرة أخرى. سيمنع هذا تلف البطارية.

#### الاحتياطات

1. لا تستخدم المنتج إذا لم يعمل أو يعمل بشكل غير صحيح، أو إذا سقط أو تعرض للتلف بأي طريقة أخرى. في مثل هذه الحالة، لا تفتح المنتج أو تصلحه بنفسك. إذا كان المنتج لا يزال مغطى بمسؤولية العيوب في الضمان، فأتصل بالبائع أو الضامن. إذا انتهت فترة الضمان أو الضمان، أو لم يكن العيب ناتجاً عن سبب متعلق بالمنتج، فخذ المنتج إلى خدمة مناسبة للإصلاح.
2. لا تستخدم المنتج بالقرب من مصادر الحرارة أو الماء أو الرطوبة، ولا تغمره في الماء أو السوائل الأخرى.
3. المنتج مخصص للاستخدام في درجة حرارة الغرفة، بين 10 و 40 درجة مئوية.
4. لا تعرض المنتج لأشعة الشمس المباشرة.
5. بعد الاستخدام، قم بتخزين المنتج في مكان جاف، بدرجة حرارة الغرفة، بين 10 و 40 درجة، بعيداً عن متناول الأطفال والحيوانات.
6. إذا أصبح المنتج متسخاً، افصله عن مصدر الطاقة، وامسح بقطعة قماش مبللة و اتركه حتى يجف قبل تخزينه. لا تستخدم مواد كاشطة أو مواد تنظيف آكالة، فقد يؤدي ذلك إلى إتلاف المنتج.
7. لا تستخدم المنتج إذا لاحظت تلف سلك الطاقة أو القابس، أو رائحة كريهة (مثل الحرق)، أو ارتفاع درجة الحرارة أو انبعاث دخان منه. في مثل هذه الحالة، لا تفتح المنتج أو تصلحه بنفسك. إذا كان المنتج لا يزال خاضعاً للمسؤولية عن العيوب في السلعة المباعة (الضمان) أو الضمان، فاتصل بالبائع أو الضامن. إذا انتهت فترة الضمان أو الضمان، أو لم يكن العيب ناتجاً عن عيب في المنتج، فأعد المنتج إلى مركز خدمة مناسب للإصلاح.
8. لا تترك المنتج دون مراقبة أثناء تشغيله.
9. يجب أن يتوافق مصدر الطاقة مع الجهد المطلوب للمنتج.
10. بعد الاستخدام، افصل المنتج عن مصدر الطاقة و اتركه ليبرد قبل نقله أو تخزينه.
11. لا تقم بلف أو لف كابل الطاقة، فقد يؤدي هذا إلى إتلافه.
12. قد تتسبب الملحقات الخاصة بالمنتج والتي لا تأتي من الشركة المصنعة في حدوث عطل في المنتج أو تلفه.

[4f - الصفحة 2] مزيد من المعلومات حول الشركة والمنتجات



[PL] Zużytego sprzętu elektrycznego i elektronicznego oraz baterii i akumulatorów **PL EN** nie można łączyć wraz z innymi odpadami.

Informuje o tym symbol przekreślonego kosza umieszczony na opakowaniu produktu. Sprzęt elektryczny i elektroniczny oraz baterie i akumulatory mogą zawierać niebezpieczne substancje, mieszaniny oraz części składowe szkodliwe dla środowiska i zdrowia ludzi. Nieprawidłowe obchodzenie się z nimi lub ich uszkodzenie może doprowadzić do uszczerbku na zdrowiu lub zanieczyszczenia środowiska.

Prawidłowe obchodzenie się w gospodarstwie domowym ze użytym sprzętem elektrycznym i elektronicznym oraz bateriami i akumulatorami pozytywnie przyczynia się do ponownego użycia i odzysku, w tym recyklingu, użytego sprzętu. Zużyte urządzenia elektryczne i elektroniczne oraz baterie i akumulatory można zwrócić w lokalnych punktach selektywnego zbierania odpadów. Dystrybutor obowiązany jest do nieodpłatnego odbioru użytego sprzętu pochodzącego z gospodarstw domowych w punkcie sprzedaży, o ile użyty sprzęt jest tego samego rodzaju i pełnił te same funkcje co sprzęt sprzedawany. Dystrybutor, dostarczając nabywcy sprzęt przeznaczony dla gospodarstw domowych, obowiązany jest do nieodpłatnego odbioru użytego sprzętu pochodzącego z gospodarstw domowych w miejscu dostawy tego sprzętu, o ile użyty sprzęt jest tego samego rodzaju i pełnił te same funkcje co sprzęt dostarczony. Dystrybutor prowadzący jednostkę handlu detalicznego o powierzchni sprzedaży w rozumieniu art. 2 pkt 19 ustawy z dnia 27 marca 2003 r. o planowaniu i zagospodarowaniu przestrzennym wynoszącej co najmniej 400 m<sup>2</sup> poświęconej sprzedaży sprzętu przeznaczonego dla gospodarstw domowych, jest obowiązany do nieodpłatnego przyjęcia w tej jednostce lub w jej bezpośredniej bliskości użytego sprzętu pochodzącego z gospodarstw domowych, którego żaden z zewnętrznych wymiarów nie przekracza 25 cm, bez konieczności zakupu nowego sprzętu przeznaczonego dla gospodarstw domowych.

Produkt został wprowadzony do obrotu po dn. 13 sierpnia 2005 r.

[EN] Used electrical and electronic equipment and batteries and accumulators must not be mixed with other waste. This is indicated by the crossed-out bin symbol on the product packaging. Electrical and electronic equipment and batteries and accumulators may contain hazardous substances, mixtures and components that are harmful to the environment and human health. Improper handling or damage to them may result in damage to health or environmental pollution.

Proper handling of used electrical and electronic equipment and batteries and accumulators in the household contributes positively to the reuse and recovery, including recycling, of used equipment.

Used electrical and electronic equipment and batteries and accumulators can be returned to local selective waste collection points. The distributor is obliged to collect used equipment from households free of charge at the point of sale, provided that the used equipment is of the same type and has performed the same functions as the equipment sold. A distributor, when delivering household equipment to a purchaser, is obliged to take back used household equipment free of charge at the place of delivery of such equipment, provided that the used equipment is of the same type and has performed the same functions as the equipment delivered. A distributor running a retail outlet with a sales area within the meaning of art. 2 item 19 of the Act of 27 March 2003 on spatial planning and development of at least 400 m<sup>2</sup> devoted to the sale of household equipment, is obliged to accept, free of charge, in that outlet or in its immediate vicinity, used household equipment, none of the external dimensions of which exceeds 25 cm, without the need to purchase new household equipment. The product was introduced to the market after 13 August 2005.



**[PL] Skrócona deklaracja zgodności:**

Producent niniejszym na wyłączną własną odpowiedzialność oświadcza, że wyżej wymieniony produkt Scrub Peeling Young jest zgodny z dyrektywą Parlamentu Europejskiego i Rady 2014/30/UE z dnia 26 lutego 2014 r. w sprawie harmonizacji ustawodawstw państw członkowskich odnoszących się do kompatybilności elektromagnetycznej a także dyrektywą Parlamentu Europejskiego i Rady 2011/65/UE z dnia 8 czerwca 2011 r. w sprawie ograniczenia stosowania niektórych niebezpiecznych substancji w sprzęcie elektrycznym i elektronicznym, wraz z dyrektywą delegowaną Komisji (UE) 2015/863 z dnia 31 marca 2015 r. zmieniającą załącznik II do dyrektywy Parlamentu Europejskiego i Rady 2011/65/UE w odniesieniu do wykazu substancji objętych ograniczeniem.



Producent niniejszym na wyłączną własną odpowiedzialność oświadcza, że wyżej wymieniony produkt Scrub Peeling Young jest zgodny z dyrektywą Parlamentu Europejskiego i Rady 2014/30/UE z dnia 26 lutego 2014 r. w sprawie harmonizacji ustawodawstw państw członkowskich odnoszących się do kompatybilności elektromagnetycznej a także dyrektywą Parlamentu Europejskiego i Rady 2011/65/UE z dnia 8 czerwca 2011 r. w sprawie ograniczenia stosowania niektórych niebezpiecznych substancji w sprzęcie elektrycznym i elektronicznym, wraz z dyrektywą delegowaną Komisji (UE) 2015/863 z dnia 31 marca 2015 r. zmieniającą załącznik II do dyrektywy Parlamentu Europejskiego i Rady 2011/65/UE w odniesieniu do wykazu substancji objętych ograniczeniem.

**[EN] Summary declaration of conformity:** The manufacturer hereby declares under its sole Scrub Peeling Young responsibility that the above product complies with Directive 2014/30/EU of the European Parliament and of the Council of 26 February 2014 on the harmonisation of the laws of the Member States relating to electromagnetic compatibility and Directive 2011/65/EU of the European Parliament and of the Council of 8 June 2011 on the restriction of the use of certain hazardous substances in electrical and electronic equipment, together with Commission Delegated Directive (EU) 2015/863 of 31 March 2015 amending Annex II to Directive 2011/65/EU of the European Parliament and of the Council as regards the list of restricted substances.

[www.beautifly.eu/deklaracje](http://www.beautifly.eu/deklaracje)  
Importer: Beautifly Sp. z o.o.  
Plac Bankowy 2, 00-095 Warszawa, Polska  
Model: Scrub Peeling Young  
Made in China.  
SN: 06255903003701262  
Marka: Beautifly  
e-mail: [serwis@beautifly.eu](mailto:serwis@beautifly.eu)