



User manual
Instrukcja obsługi
Bedienungsanleitung
Инструкция по эксплуатации
Manuale d'uso
Manuel de l'Utilisateur

Manual de usuario
Handleiding
Naudojimo instrukcija
Návod k obsluze
Használati utasítás
Manual utilizare

Thermup 2.0

Bottle warmer

Podgrzewacz do butelek

Flaschenwärmer

Подогреватель для бутылок

Scaldabiberon

Chauffe-biberon

Calentador de botellas

Flessenwarmer

Buteliuko šildytuvas

Ohřivač lahví

Palack melegítő

Încălzitor biberoane

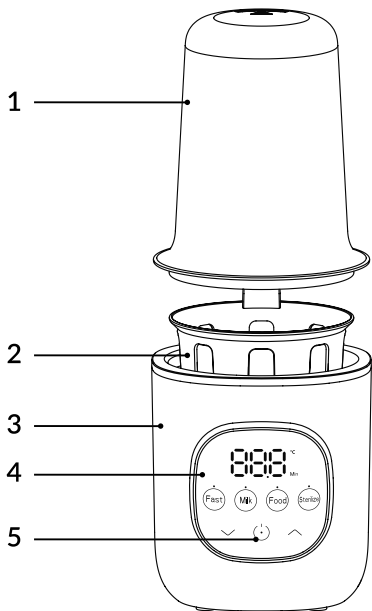
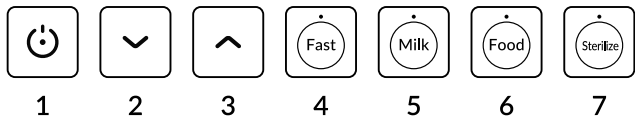

A**B**

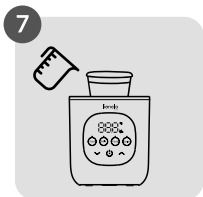
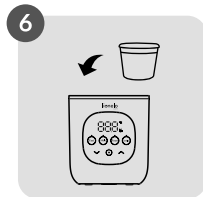
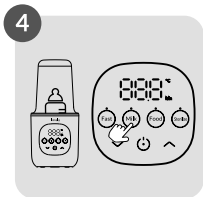
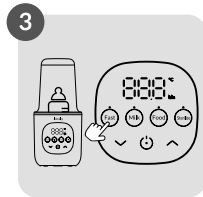
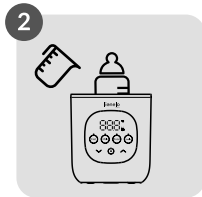
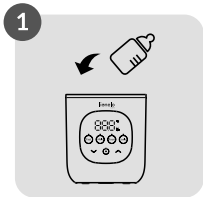

10

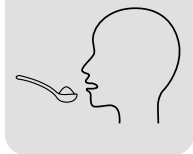

11

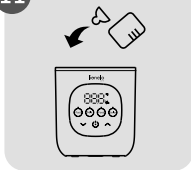

12

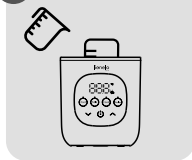

13



14

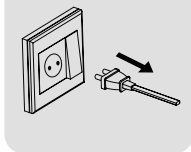

15



16

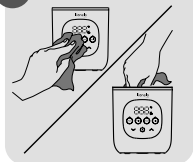

Dear Customer!

In case of any questions or comments on the purchased product, please contact us:
help@lionelo.com

Producer:

BrandLine Group Sp. z o. o.
A. Kręglewskiego 1, 61-248 Poznań, Poland

Recommended operating conditions

Humidity: 50 - 80%

Room temperature: 15 - 30°C

Important information

Please read this manual before using the product to familiarize yourself with its functions and use it as intended. Failure to follow the safety instructions and use not in accordance with the instructions may result in damage to health.

Keep this instruction manual for future reference.

- 1.** Do not repair or modify the device yourself. These operations can only be performed by an authorized service centre.
- 2.** This device is not a toy. Do not allow children to play with it. Keep the device out of the reach of children.
- 3.** The device may be used by children of at least 3 years of age and persons with reduced physical, sensory or mental capabilities, as well as persons without relevant

knowledge and experience in the use of the device, if they are supervised or have been previously instructed in the safe use of the device and the risks involved.

- 4.** Cleaning and maintenance of the device can be performed by children aged at least 8 and under supervision. Keep the device and power cable out of reach of children below the age of 3.
- 5.** The device is for domestic use only. The device is not suitable for outdoor use. It should not be used for other purposes incompatible with its intended use.
- 6.** Do not let the power cord hang over the edge of a table or countertop. Do not bring the power cable into contact with hot elements. It should not be pulled over sharp edges.
- 7.** Only connect the device to a mains socket outlet with a ground connection. Make sure the power cord is properly connected to the power source.
- 8.** Use a mains power supply corresponding to that indicated on the device label.
- 9.** Use the device on a flat heat-resistant surface. Do not move the device during operation or when there is hot water in it.
- 10.** Use only original accessories and spare parts.
- 11.** Regularly check the device for damage. Do not use a damaged device. Do not attempt to repair the device

yourself – contact an authorized repair centre. If the mains cable becomes damaged, it should be replaced by the manufacturer to avoid danger.

- 12.** After use, during assembly, disassembly and cleaning, the device must be switched off and disconnected from the power supply.
- 13.** Keep the device away from sharp edges and sources of heat and moisture. The device should not be exposed to direct sunlight.
- 14.** Do not immerse the device or the power cord in water or other liquids.
- 15.** Avoid overheating the device.
- 16.** Before putting the bottle in the heater and pouring in the water, make sure it is firmly capped.
- 17.** Make sure there is water in the device before switching it on. Never switch on the device if there is no water in it.
- 18.** Hot water can cause severe burns. If there is hot water in the device, handle it with care.
- 19.** When exposed to hot water, the surface of the device can become hot. It is important to remain cautious.
- 20.** When the heated food has reached the desired temperature, remove the bottle from the heater. Do not heat the food for too long.
- 21.** Always check the temperature of the food before giving it to the baby.

22. Allow the device to cool down before cleaning.
23. The device should be descaled regularly, every four weeks or so.
24. The heating element surface is subject to residual heat after use.



The product complies with the requirements of European Union directives. In accordance with Directive 2012/19/EU, this product is subject to separate collection. The product should not be disposed of with municipal waste as it may pose a risk to the environment and human health. Return the used product to the recycling centre for electrical and electronic equipment.

Parts list (fig. A)

- | | | | |
|----|-------------------------|----|---------------|
| 1. | Lid | 4. | Control panel |
| 2. | Bottle/container basket | 5. | On/off switch |
| 3. | Device body | | |

Control panel (fig. B)

1. On/off switch

The switch is illuminated with a steady light when the device is switched on. The switch flashes when the device is in standby mode.

2. Decreasing the set value

Press and hold for approximately 2 seconds to activate mute mode.

3. Increasing the set value

Press and hold for approximately 2 seconds to return to the factory temperature and time settings.

4. Quick heat-up/defrost function

5. Milk warming function

6. Food warming function

7. Sterilization function

Defrost/quick warm-up function

Function with the option to run for 3 to 8 minutes. After the selected time has elapsed, the device will beep five times and then automatically enter warming mode, maintaining the temperature of the food for 24 hours.

1. Place the bottle or food container in the heater (fig. 1).
2. Fill the heater with 80 ml of distilled water (fig. 2).
3. In the display, select the Fast defrost/quick warm-up function (fig. 3). Wait until the indicator light comes on.

NOTE

Due to the high variety of textures of baby food, frequent mixing and controlling the temperature of the food being defrosted is recommended.

Do not give milk/food to your child immediately after defrosting.

Frozen milk or food should not be heated. Milk or food can be reheated after defrosting.

Specifics of the operating mode

| Quick warm-up | | | | | | |
|---------------|---------------------|-----------------|----------------|---------|---------|---------|
| Bottle type | Initial temperature | Amount of water | Amount of milk | | | |
| | | | 60 ml | 120 ml | 180 ml | 240 ml |
| Glass | 4°C | 80 ml | 3 min | 4 min | 5 min | 6 min |
| | 20°C | | 2,5 min | 3 min | 4 min | 4,5 min |
| Plastic | 4°C | | 3 min | 4,5 min | 6 min | 7 min |
| | 20°C | | 2,5 min | 3,5 min | 4,5 min | 5 min |

Milk warming function

The heating time can vary depending on the amount of milk or water and the initial temperature.

1. Place the milk or water bottle in the heater (fig. 1).
2. Fill the heater with 80 ml of distilled water (fig. 2).
3. In the display, select the Milk heating function (fig. 4). Wait until the indicator light comes on.
4. Select the temperature using the increase and decrease buttons of the selected value (2, 3, fig. B). The temperature range for this function is 37 - 60°C. The display shows the current fluid temperature.

NOTE

It is advisable to give the milk to the baby immediately after heating. Reheating the milk should be avoided.

Always check the temperature of the milk before giving it to the baby (fig. 5).

Food warming function

1. Place the food container in the heater (fig. 6).
2. Fill the heater with 80 ml of distilled water (fig. 7).
3. In the display, select the Food heating function (fig. 8). Wait until the indicator light comes on.
4. Select the temperature using the increase and decrease buttons of the selected value (2.3, fig. B). The temperature range for this function is 45 - 80°C. The display shows the current food temperature.

NOTE

Due to the high variety of textures of baby food, frequent mixing and controlling the temperature of the food is recommended (fig. 9).

Always check the temperature of the food before feeding (fig. 10).

Sterilization function

Wash and thoroughly rinse the bottle and accessories before disinfection.

1. Place the item to be sterilized in the heater (fig. 11). The bottle should be placed bottom up.
2. Fill the heater with 30 ml of distilled water (fig. 12).
3. In the display, select the Sterilize disinfection function (fig. 13). Wait until the indicator light comes on.

Once the water has evaporated, the device switches off automatically. The disinfection time is approximately 10 minutes.

Temperature range and operating time of selected modes

Note! If there is no water in the reservoir, the device will switch off automatically.

| Mode | Temperature range | Operating time |
|-----------|-------------------|----------------|
| Milk | 37 - 60°C | Up to 24 hours |
| Food | 45 - 80°C | Up to 24 hours |
| Sterilize | 100°C | Up to 10 min |
| Fast | 100°C | 3-8 min |

Cleaning

1. Unplug the device after each use and before cleaning. Allow the device to cool down before cleaning (fig. 14).
2. Empty the device of water (fig. 15).

3. If food has been heated in the device, make sure there are no leftovers on the bottom.
4. Wipe the casing and the inside of the heater using a soft damp cloth, then wipe dry with a clean cloth or paper towel (fig. 16).

Note! Do not use scouring sponges, scouring agents or any corrosive substances or chemicals for cleaning.

Descaling

Regular descaling every four weeks is recommended to ensure that the device works properly.

1. Pour 50 ml of white vinegar and 100 ml of cold water into the device.
2. Switch the device on and then select the milk heating function. Allow the device to run for 10 minutes.
3. Leave the solution in the device until the scale dissolves completely.
4. Unplug the device before draining it.
5. Pour the solution out of the device. Pour water into the device, rinse out the residual solution and then empty the device.

NOTE!

Descalers based on citric acid can also be used.

Do not use other types of descaler.

The photos are for illustrative purposes only, the actual appearance of the products may differ from those shown in the pictures.

PL

Drogi Kliencie!

Jeśli masz jakiegokolwiek uwagi lub pytania do zakupionego produktu, skontaktuj się z nami:

help@lionelo.com

Producent:

BrandLine Group Sp. z o. o.

A. Kręglewskiego 1, 61-248 Poznań, Polska

Rekomendowane warunki pracy urządzenia

Wilgotność: 50 - 80%

Temperatura pomieszczenia: 15 - 30°C

Ważne informacje

Prosimy o przeczytanie tej instrukcji przed przystąpieniem do obsługi produktu, aby zapoznać się z jego funkcjami i wykorzystać go zgodnie z przeznaczeniem.

Niestosowanie się do instrukcji bezpieczeństwa oraz użycie niezgodne z instrukcją może spowodować uszczerbek na zdrowiu.

Zatrzymaj tę instrukcję do wglądu w przyszłości.

- 1.** Nie należy samodzielnie naprawiać ani dokonywać modyfikacji urządzenia. Czynności te może wykonać tylko autoryzowany serwis.
- 2.** To urządzenie nie jest zabawką. Nie pozwalaj, aby dzieci nim się bawiły. Przechowuj urządzenie w miejscu niedostępnym dla dzieci.
- 3.** Z urządzenia mogą korzystać dzieci w wieku co najmniej 3 lat oraz osoby o ograniczonej sprawności fizycznej, sensorycznej lub umysłowej, a także osoby nieposiadające stosownej wiedzy i doświadczenia w użytkowaniu urządzenia, jeśli ich działanie jest nadzorowane lub zostały one uprzednio poinstruowane odnośnie bezpiecznego korzystania z urządzenia i ryzyka z tym związanego.

- 4.** Czyszczenie oraz konserwacja urządzenia mogą być przeprowadzane przez dzieci w wieku co najmniej 8 lat i pod nadzorem. Trzymaj urządzenie oraz przewód zasilania poza zasięgiem dzieci poniżej 3 roku życia.
- 5.** Urządzenie przeznaczone jest wyłącznie do użytku domowego. Urządzenie nie nadaje się do użytku na wolnym powietrzu. Nie należy używać go do innych celów, niezgodnych z jego przeznaczeniem.
- 6.** Nie pozwól, aby przewód zasilania zawisł na krawędzi stołu lub blatu. Nie należy doprowadzić do stykania się przewodu zasilania z gorącymi elementami. Nie należy przeciągać go nad ostrymi krawędziami.
- 7.** Podłączaj urządzenie wyłącznie do gniazdka sieciowego z uziemieniem. Upewnij się, że przewód zasilania jest prawidłowo podłączony do źródła zasilania.
- 8.** Do zasilania urządzenia używaj sieci o parametrach odpowiadających parametrom podanym na etykiecie urządzenia.
- 9.** Używaj urządzenia na płaskiej powierzchni odpornej na wysokie temperatury. Nie przenoś urządzenia w trakcie pracy lub gdy znajduje się w nim gorąca woda.
- 10.** Używaj wyłącznie oryginalnych akcesoriów i części zamiennych.
- 11.** Regularnie sprawdzaj, czy urządzenie nie jest uszkodzone. Nie używaj uszkodzonego urządzenia.

Nie próbuj samodzielnie naprawiać urządzenia – skontaktuj się z autoryzowanym punktem naprawy. Jeżeli przewód sieciowy ulegnie uszkodzeniu, powinien być on wymieniony przez producenta w celu uniknięcia zagrożenia.

- 12.** Po użyciu, w trakcie montażu, demontażu i czyszczenia urządzenie musi być wyłączone oraz odłączone od zasilania.
- 13.** Urządzenie należy trzymać z dala od ostrych krawędzi oraz źródeł ciepła i wilgoci. Urządzenia nie należy wystawiać na bezpośrednie działanie promieni słonecznych.
- 14.** Nie zanurzaj urządzenia ani przewodu zasilającego w wodzie lub innych cieczach.
- 15.** Unikaj przegrzania urządzenia.
- 16.** Przed włożeniem butelki do podgrzewacza i wlewaniem wody, upewnij się, że jest ona solidnie zakręcona.
- 17.** Przed włączeniem urządzenia, upewnij się, że jest w nim woda. Nigdy nie włączaj urządzenia jeśli nie ma w nim wody.
- 18.** Gorąca woda może spowodować poważne oparzenia. Jeśli w urządzeniu znajduje się gorąca woda, należy obchodzić się z nim ostrożnie.
- 19.** Pod wpływem gorącej wody, powierzchnia urządzenia może ulec nagrzaniu. Należy zachować ostrożność.
- 20.** Gdy podgrzewany pokarm osiągnie pożądaną

temperaturę, wyjmij butelkę z podgrzewacza. Nie należy podgrzewać pokarmu zbyt długo.

- 21.** Należy zawsze sprawdzać temperaturę pokarmu przed podaniem go dziecku.
- 22.** Poczekaj aż urządzenie ostygnie zanim przystąpisz do czyszczenia.
- 23.** Należy regularnie odkamieniać urządzenie, co około cztery tygodnie.
- 24.** Powierzchnia elementu grzejnego po użyciu podlega działaniu ciepła resztkowego.



Produkt zgodny z wymaganiami dyrektywy Unii Europejskiej. Zgodnie z Dyrektywą 2012/19/UE, niniejszy produkt podlega zbiórce selektywnej. Produktu nie należy wyrzucać wraz z odpadami komunalnymi, gdyż może stanowić on zagrożenie dla środowiska i zdrowia ludzi. Zużyty produkt należy oddać do punktu recyklingu urządzeń elektrycznych i elektronicznych.

Lista części (rys. A)

- | | |
|-------------------------------|-------------------------|
| 1. Pokrywka | 4. Panel sterowania |
| 2. Koszyk na butelkę/pojemnik | 5. Włącznik / wyłącznik |
| 3. Korpus urządzenia | |

Panel sterowania (rys. B)

1. Włącznik / wyłącznik

Włącznik jest podświetlony światłem stałym, gdy urządzenie jest włączone. Włącznik miga, gdy urządzenie jest w trybie czuwania.

2. Zmniejszanie ustawianej wartości
Wciśnij i przytrzymaj ok. 2 sekundy, aby uruchomić tryb wyciszenia.
3. Zwiększanie ustawianej wartości
Wciśnij i przytrzymaj ok. 2 sekundy, aby wrócić do ustawień fabrycznych temperatury i czasu.
4. Funkcja szybkiego podgrzewania / rozmrażania
5. Funkcja podgrzewania mleka

6. Funkcja podgrzewania żywności

7. Funkcja sterylizacji

Funkcja rozmrażania / szybkiego podgrzewania

Funkcja z możliwością uruchomienia na 3 do 8 minut. Po upływie wybranego czasu urządzenie wyda sygnał dźwiękowy pięciokrotnie, a następnie automatycznie przejdzie w tryb podgrzewania, utrzymujący temperaturę pokarmu przez 24 godziny.

1. Umieść butelkę lub pojemnik z żywnością w podgrzewaczu (rys. 1).
2. Wypełnij podgrzewacz 80 ml destylowanej wody (rys. 2).
3. Na wyświetlaczu wybierz funkcję rozmrażania / szybkiego podgrzewania Fast (rys. 3).
Poczekaj aż zaświeci się lampka kontrolna.

UWAGA

Z uwagi na wysoką różnorodność konsystencji żywności dla niemowląt, zalecane jest częste mieszanie oraz kontrolowanie temperatury rozmrażanego pokarmu.

Nie należy podawać dziecku mleka / żywności bezpośrednio po rozmrożeniu.

Zamrożonego mleka lub żywności nie należy podgrzewać. Mleko lub żywność mogą zostać podgrzane po rozmrożeniu.

Specyfika trybu pracy

| Szybkie podgrzewanie | | | | | | |
|----------------------|------------------------|------------|-------------|---------|---------|---------|
| Typ butelki | Temperatura początkowa | Ilość wody | Ilość mleka | | | |
| | | | 60 ml | 120 ml | 180 ml | 240 ml |
| Szkło | 4°C | 80 ml | 3 min | 4 min | 5 min | 6 min |
| | 20°C | | 2,5 min | 3 min | 4 min | 4,5 min |
| Tworzywo sztuczne | 4°C | | 3 min | 4,5 min | 6 min | 7 min |
| | 20°C | | 2,5 min | 3,5 min | 4,5 min | 5 min |

Funkcja podgrzewania mleka

Czas podgrzewania może się wahać w zależności od ilości mleka lub wody oraz od temperatury początkowej.

1. Umieść butelkę z mlekiem lub wodą w podgrzewaczu (rys. 1).
2. Wypełnij podgrzewacz 80 ml destylowanej wody (rys. 2).

3. Na wyświetlaczu wybierz funkcję podgrzewania Milk (rys. 4). Poczekaj aż zaświeci się lampka kontrolna.
4. Wybierz temperaturę za pomocą przycisków zwiększania i zmniejszania wybranej wartości (2, 3, rys. B). Zakres temperatury dla tej funkcji to 37 - 60°C. Wyświetlacz pokazuje aktualną temperaturę płynu.

UWAGA

Zalecane jest podanie dziecku mleka od razu po podgrzaniu. Należy unikać ponownego podgrzewania mleka.

Należy zawsze sprawdzić temperaturę mleka przed podaniem go dziecku (rys. 5).

Funkcja podgrzewania żywności

1. Umieść pojemnik z żywnością w podgrzewaczu (rys. 6).
2. Wypełnij podgrzewacz 80 ml destylowanej wody (rys. 7).
3. Na wyświetlaczu wybierz funkcję podgrzewania żywności Food (rys. 8). Poczekaj aż zaświeci się lampka kontrolna.
4. Wybierz temperaturę za pomocą przycisków zwiększania i zmniejszania wybranej wartości (2,3, rys. B). Zakres temperatury dla tej funkcji to 45 - 80°C. Wyświetlacz pokazuje aktualną temperaturę żywności.

UWAGA

Z uwagi na wysoką różnorodność konsystencji żywności dla niemowląt, zalecane jest częste mieszanie oraz kontrolowanie temperatury (rys. 9).

Przed karmieniem należy zawsze sprawdzić temperaturę żywności (rys. 10).

Funkcja sterylizacji

Przed dezynfekcją należy umyć i dokładnie wypłukać butelkę oraz akcesoria.

1. Tworzywo sztuczne Umieść sterylizowany przedmiot w podgrzewaczu (rys. 11). Butelkę należy umieścić dnem do góry.
2. Wypełnij podgrzewacz 30 ml destylowanej wody (rys. 12).
3. Na wyświetlaczu wybierz funkcję dezynfekcji Sterilize (rys. 13). Poczekaj aż zaświeci się lampka kontrolna.

Po wyparowaniu wody, urządzenie wyłącza się automatycznie. Czas dezynfekcji wynosi ok. 10 minut.

Zakres temperatur i czas pracy wybranych trybów

Uwaga! W przypadku braku wody w zbiorniku, urządzenie wyłączy się automatycznie.

| Tryb | Zakres temperatur | Czas pracy |
|-----------|-------------------|------------|
| Milk | 37 - 60°C | Do 24h |
| Food | 45 - 80°C | Do 24h |
| Sterilize | 100°C | Do 10 min |
| Fast | 100°C | 3 - 8 min |

Czyszczenie

1. Po każdym użyciu i przed czyszczeniem odłącz urządzenie od prądu. Poczekać aż urządzenie ostygnie zanim przystąpisz do czyszczenia (rys. 14).
 2. Opróżnij urządzenie z wody (rys. 15).
 3. Jeśli w urządzeniu podgrzewana była żywność, upewnij się, że na dnie nie pozostały jej resztki.
 4. Przetrzyj obudowę i wewnątrz podgrzewacza używając miękkiej wilgotnej ściereczki, a następnie wytrzyj do sucha czystą ściereczką lub ręczniczkiem papierowym (rys. 16).
- Uwaga! Do czyszczenia nie należy używać gąbek do szorowania, środków do szorowania ani żadnych substancji żrących lub środków chemicznych.

Odkamienianie

Zaleca się regularne odkamienianie co cztery tygodnie aby zapewnić prawidłowe działanie urządzenia.

1. Wlej do urządzenia 50 ml białego octu i 100 ml zimnej wody.
2. Włącz urządzenie, a następnie wybierz funkcję podgrzewania mleka. Pozwól urządzeniu pracować przez 10 minut.
3. Pozostaw roztwór w urządzeniu aż kamień rozpuści się całkowicie.
4. Przed opróżnieniem urządzenia należy odłączyć je od prądu.
5. Wylej roztwór z urządzenia. Wlej wodę do urządzenia, wypłucz pozostałości roztworu, a następnie opróżnij urządzenie.

UWAGA

Można używać również odkamieniaczy bazujących na kwasie cytrynowym. Nie należy używać innych rodzajów odkamieniaczy.

Zdjęcia mają charakter poglądowy, rzeczywisty wygląd produktów może różnić się od prezentowanego na zdjęciach.

Sehr geehrte Kunden!

Falls Sie Anmerkungen oder Fragen zum gekauften Produkt haben, nehmen Sie mit uns Kontakt auf: help@lionelo.com

Hersteller:

BrandLine Group Sp. z o. o.
A. Kręglewskiego 1, 61-248 Poznań, Polen

Empfohlene Einsatzbedingungen

Luftfeuchtigkeit: 50 - 80%
Raumtemperatur: 15 - 30°C

Wichtige Information

Bitte lesen Sie die Bedienungsanleitung vor Gebrauch des Produkts, um sich mit seinen Funktionen vertraut zu machen und es seiner Bestimmung gemäß zu verwenden. Die Nichtbeachtung der Sicherheitshinweise und eine nicht anweisungsgemäße Verwendung können zu Gesundheitsschäden führen.

Bewahren Sie diese Bedienungsanleitung zum späteren Nachschlagen auf.

- 1.** Es ist untersagt, das Gerät selbst zu reparieren bzw. zu modifizieren. Diese Tätigkeiten dürfen nur von einem autorisierten Kundenservice durchgeführt werden.
- 2.** Das Gerät ist kein Spielzeug. Lassen Sie keine Kinder damit spielen. Bewahren Sie das Gerät außerhalb der Reichweite von Kindern auf.

3. Das Gerät kann von Kindern ab 3 Jahren und Personen mit eingeschränkten körperlichen, sensorischen oder geistigen Fähigkeiten sowie von Personen ohne einschlägige Kenntnisse und Erfahrungen im Umgang mit dem Gerät verwendet werden, wenn sie beaufsichtigt werden oder zuvor in den sicheren Gebrauch des Geräts und die damit verbundenen Risiken eingewiesen wurden.
4. Die Reinigung und Wartung des Geräts können von Kindern mit dem Mindestalter von 8 Jahren und unter Aufsicht vorgenommen werden. Bewahren Sie das Gerät und das Kabel fern von Kinder unter 3 Jahren auf.
5. Das Gerät ist ausschließlich für den Hausgebrauch bestimmt. Das Gerät ist nicht für die Verwendung im Freien geeignet. Verwenden Sie das Gerät nicht für andere Zwecke als bestimmungsgemäß vorgesehen.
6. Lassen Sie das Netzkabel nicht über die Kante eines Tisches oder einer Arbeitsplatte hängen. Bringen Sie das Netzkabel nicht mit heißen Elementen in Kontakt. Es sollte nicht über scharfe Kanten gezogen werden.
7. Schließen Sie das Gerät nur an eine geerdete Netzsteckdose an. Vergewissern Sie sich, dass das Netzkabel richtig an die Stromquelle angeschlossen ist.
8. Verwenden Sie die Spannung, die der auf dem Etikett des Geräts angegebenen entspricht.

9. Verwenden Sie das Gerät auf einer ebenen Oberfläche, die hohen Temperaturen standhält. Bewegen Sie das Gerät nicht während des Betriebs oder wenn sich heißes Wasser darin befindet.
10. Verwenden Sie nur Originalzubehör und -ersatzteile.
11. Prüfen Sie das Gerät regelmäßig auf Schäden. Verwenden Sie das Gerät nicht, wenn es beschädigt ist. Versuchen Sie nicht, das Gerät selbst zu reparieren - wenden Sie sich an eine autorisierte Reparaturwerkstatt. Wenn der Netzanschluss beschädigt ist, sollte er durch den autorisierten Kundenservice des Herstellers ersetzt werden, um Gefahren zu vermeiden.
12. Nach dem Gebrauch, bei der Montage, Demontage und Reinigung muss das Gerät ausgeschaltet und von der Stromversorgung getrennt werden.
13. Halten Sie das Gerät von scharfen Kanten, Hitze- und Feuchtigkeitsquellen fern. Das Gerät sollte keinem direkten Sonnenlicht ausgesetzt werden.
14. Tauchen Sie das Gerät oder das Netzkabel nicht in Wasser oder andere Flüssigkeiten.
15. Vermeiden Sie eine Überhitzung des Geräts.
16. Vergewissern Sie sich, dass die Flasche fest verschlossen ist, bevor Sie sie im Babykostwärmer platzieren und das Wasser einfüllen.
17. Vergewissern Sie sich vor dem Einschalten des Geräts,

dass Wasser im Gerät ist. Schalten Sie das Gerät niemals ein, wenn kein Wasser im Gerät ist.

- 18.** Heißes Wasser kann schwere Verbrennungen verursachen. Wenn sich heißes Wasser im Gerät befindet, gehen Sie vorsichtig damit um.
- 19.** Wenn das Gerät mit heißem Wasser in Berührung kommt, kann die Oberfläche des Geräts heiß werden. Seien Sie vorsichtig.
- 20.** Wenn die zu erhitzende Nahrung die gewünschte Temperatur erreicht haben, nehmen Sie die Flasche aus dem Heizgerät. Erhitzen Sie die Nahrung nicht zu lange.
- 21.** Prüfen Sie immer die Temperatur der Nahrung, bevor Sie sie dem Kind geben.
- 22.** Lassen Sie das Gerät vor der Reinigung abkühlen.
- 23.** Das Gerät sollte regelmäßig, etwa alle vier Wochen entkalkt werden.
- 24.** Die Heizelementoberfläche unterliegt nach Gebrauch einer Restwärme.



Das Produkt entspricht den Anforderungen der entsprechenden Richtlinien der Europäischen Union.

Gemäß Richtlinie 2012/19/EU unterliegt dieses Produkt der getrennten Sammlung. Das Produkt darf nicht zusammen mit Hausmüll entsorgt werden, da es eine Gefahr für die Umwelt und die menschliche Gesundheit darstellen kann. Das gebrauchte Produkt soll der Recyclinganlage von elektrischen und elektronischen Geräten zugeführt werden.

Liste der Teile (Abb. A)

1. Abdeckung
2. Korb für die Flasche/Behälter
3. Gehäuse des Geräts
4. Bedienfeld
5. EIN-/AUS-Taste

Steuerpanel (Abb. B)

1. EIN-/AUS-Taste

Der Schalter leuchtet ununterbrochen, wenn das Gerät eingeschaltet ist. Der Schalter blinkt, wenn sich das Gerät im Standby-Modus befindet.

2. Verringerung des eingestellten Wertes

Halten Sie die Taste ca. 2 Sekunden lang gedrückt, um den Stummschaltmodus zu aktivieren.

3. Erhöhung des eingestellten Wertes

Halten Sie die Taste ca. 2 Sekunden lang gedrückt, um zu den Werkseinstellungen für Temperatur und Zeit zurückzukehren.

4. Funktion Schnelles Aufwärmen/Auftauen

5. Funktion Aufwärmen von Milch

6. Funktion Aufwärmen von Nahrung

7. Sterilisationsfunktion

Funktion Auftauen/Schnelles Aufwärmen

Funktion mit der Möglichkeit der Einstellung auf 3 bis 8 Minuten. Nach Ablauf der eingestellten Zeit piept das Gerät fünfmal und wechselt dann automatisch in den Aufwärm-Modus, in dem die Temperatur der Speisen 24 Stunden lang gehalten wird.

1. Platzieren Sie die Flasche oder den Behälter mit der Nahrung im Babykostwärmer (Abb. 1).
2. Füllen Sie den Babykostwärmer mit 80 ml destilliertem Wasser (Abbildung 2).
3. Wählen Sie auf dem Display die Funktion Auftauen/Schnelles Aufwärmen (Abb. 3). Warten Sie, bis die Kontrollleuchte aufleuchtet.

ACHTUNG!

Aufgrund der großen Vielfalt bei der Konsistenz von Babynahrung wird empfohlen, die aufgetaute Nahrung häufig zu mischen und ihre Temperatur zu kontrollieren.

Geben Sie Ihrem Kind die Milch/Nahrung nicht direkt nach dem Auftauen.

Gefrorene Milch oder Lebensmittel sollten nicht aufgewärmt werden. Milch oder Lebensmittel können nach dem Auftauen aufgewärmt werden.

Einzelheiten zu den Modi

| Schnelles Aufwärmen | | | | | | |
|---------------------|-------------------|-------------|-----------------|---------|---------|---------|
| Flaschenart | Anfangstemperatur | Wassermenge | Menge der Milch | | | |
| | | | 60 ml | 120 ml | 180 ml | 240 ml |
| Glas | 4°C | 80 ml | 3 min | 4 min | 5 min | 6 min |
| | 20°C | | 2,5 min | 3 min | 4 min | 4,5 min |
| Kunststoff | 4°C | | 3 min | 4,5 min | 6 min | 7 min |
| | 20°C | | 2,5 min | 3,5 min | 4,5 min | 5 min |

Funktion Aufwärmen von Milch

Die Aufwärmzeit kann je nach Menge der Milch oder des Wassers und der Ausgangstemperatur variieren.

1. Stellen Sie die Flasche mit der Milch oder dem Wasser in den Babykostwärmer (Abb. 1).
2. Füllen Sie den Babykostwärmer mit 80 ml destilliertem Wasser (Abb. 2).
3. Wählen Sie auf dem Display die Funktion Aufwärmen von Milch (Abb. 4). Warten Sie, bis die Kontrollleuchte aufleuchtet.
4. Wählen Sie die Temperatur mit den Tasten zum Erhöhen und Verringern des ausgewählten Wertes (2, 3, Abb. B). Der Temperaturbereich für diese Funktion beträgt 37 - 60°C. Das Display zeigt die aktuelle Temperatur der Flüssigkeit an.

ACHTUNG!

Es wird geraten, dem Baby die Milch sofort nach dem Aufwärmen zu geben. Ein erneutes Aufwärmen der Milch sollte vermieden werden.

Prüfen Sie immer die Temperatur der Milch, bevor Sie sie dem Kind geben (Abb. 5).

Funktion Aufwärmen von Nahrung

1. Platzieren Sie den Behälter mit der Nahrung im Babykostwärmer (Abb. 6).
2. Füllen Sie den Babykostwärmer mit 80 ml destilliertem Wasser (Abb. 7).
3. Wählen Sie auf dem Display die Funktion Aufwärmen von Nahrung (Abb. 8). Warten Sie, bis die Kontrollleuchte aufleuchtet.
4. Wählen Sie die Temperatur mit den Tasten zum Erhöhen und Verringern des ausgewählten Wertes (2,3, Abb. B). Der Temperaturbereich für diese Funktion beträgt 45 - 80°C. Das Display zeigt die aktuelle Temperatur der Nahrung an.

ACHTUNG!

Aufgrund der großen Vielfalt bei der Konsistenz von Babynahrung wird empfohlen, die aufgetaute Nahrung häufig zu mischen und ihre Temperatur zu kontrollieren (Abb. 9).

Prüfen Sie vor dem Füttern immer die Temperatur der Nahrung (Abbildung 10).

Sterilisationsfunktion

Waschen und spülen Sie die Flasche und das Zubehör vor der Desinfektion gründlich aus.

1. Platzieren Sie das sterilisierte Element im Babykostwärmer (Abb. 11). Platzieren Sie die Flasche mit dem Boden nach oben.
2. Füllen Sie den Babykostwärmer mit 30 ml destilliertem Wasser (Abb. 12).
3. Wählen Sie auf dem Display die Funktion Desinfektion (Abb. 13). Warten Sie, bis die Kontrollleuchte aufleuchtet.

Sobald das Wasser verdunstet ist, schaltet sich das Gerät automatisch aus. Die Desinfektionszeit beträgt ca. 10 Minuten.

Temperaturbereich und Betriebsdauer der ausgewählten Modi

Hinweis! Wenn sich kein Wasser im Behälter befindet, schaltet sich das Gerät automatisch ab.

| Modus | Temperaturbereich | Betriebsdauer |
|---------------------------|-------------------|---------------|
| Milk (Milch) | 37 - 60°C | bis 24h |
| Food (Nahrung) | 45 - 80°C | bis 24h |
| Sterilize (Sterilisieren) | 100°C | bis 10 min |
| Fast (Schnell) | 100°C | 3 - 8 min |

Reinigung

1. Trennen Sie das Gerät nach jedem Gebrauch und vor der Reinigung vom Stromnetz. Lassen Sie das Gerät vor der Reinigung abkühlen (Abb. 14).
2. Leeren Sie das Wasser aus (Abb. 15).
3. Wenn Sie Nahrung im Gerät erhitzt haben, vergewissern Sie sich, dass sich keine Nahrungsmittelreste auf dem Boden befinden.
4. Wischen Sie das Gehäuse und das Innere des Heizgeräts mit einem weichen, feuchten Tuch ab und trocknen Sie es anschließend mit einem sauberen Tuch oder Papiertuch (Abb. 16).

Hinweis! Verwenden Sie zur Reinigung keine Scheuerschwämme, Scheuermittel sowie ätzende Substanzen oder Chemikalien.

Entkalkung

Es wird empfohlen, das Gerät regelmäßig alle vier Wochen zu entkalken, um eine einwandfreie Funktion zu gewährleisten.

1. Gießen Sie 50 ml hellen Essig und 100 ml kaltes Wasser in das Gerät.
2. Schalten Sie das Gerät ein und wählen Sie dann die Funktion zum Aufwärmen von Milch. Lassen Sie das Gerät 10 Minuten lang laufen.
3. Lassen Sie die Lösung im Gerät, bis sich der Kalk vollständig aufgelöst hat.
4. Ziehen Sie den Netzstecker, bevor Sie das Gerät entleeren.
5. Gießen Sie die Lösung aus dem Gerät. Gießen Sie Wasser in das Gerät, spülen Sie die Reste der Lösung aus und leeren Sie das Gerät dann.

ACHTUNG!

Es können auch Entkalker auf Basis von Zitronensäure verwendet werden. Verwenden Sie keine anderen Arten von Entkalkern.

Die gezeigten Bilder dienen nur als Referenz. Das tatsächliche Produkt kann von den Abbildungen abweichen.

RU

Уважаемый Клиент!

В случае появления вопросов или комментариев к продукту, который Вы приобрели, пожалуйста свяжитесь с нами: help@lionelo.com

Производитель:

BrandLine Group Sp. из о. о.
А. Kręglewskiego 1, 61-248 Познань, Польша

Рекомендуемые условия эксплуатации устройства

Влажность: 50 - 80%
Температура в помещении: 15-30°C

Важная информация

Пожалуйста, прочитайте это руководство перед

использованием продукта, чтобы ознакомиться с его функциями и использовать его по назначению.

Несоблюдение инструкций по технике безопасности и использование вопреки инструкциям может привести к причинению вреда здоровью.

Сохраните это руководство для дальнейшего использования.

- 1.** Не ремонтируйте и не модифицируйте устройство самостоятельно. Эти действия могут выполняться только авторизованным сервисным центром.
- 2.** Это устройство не игрушка. Не позволяйте детям играть с ним. Храните устройство в недоступном для детей месте.
- 3.** Устройством могут пользоваться дети в возрасте от 3 лет и лица с ограниченными физическими, сенсорными или умственными способностями, а также лица, не имеющие соответствующих знаний и опыта использования устройства, если их эксплуатация находится под контролем или они ранее проинструктированы о безопасном использовании устройства и рисках, связанных с ним.
- 4.** Чистку и обслуживание устройства разрешено проводить детям в возрасте от 8 лет и под присмотром. Храните устройство и шнур питания в недоступном для детей младше 3 лет месте.

5. Прибор предназначен только для домашнего использования. Устройство не подходит для использования вне помещений. Его нельзя использовать для каких-либо других целей, несовместимых с его предполагаемым использованием.
6. Не позволяйте шнуру питания свисать с края стола. Не допускайте контакта шнура питания с горячими деталями. Не перетаскивайте его через острые края.
7. Подключайте устройство только к надлежащим образом заземленной сетевой розетке. Убедитесь, что шнур питания правильно подключен к источнику питания.
8. Для питания устройства используйте только параметры, указанные на этикетке устройства.
9. Используйте устройство на ровной поверхности, устойчивой к высоким температурам. Не перемещайте устройство, когда оно используется или когда в нем есть горячая вода.
10. Используйте только оригинальные аксессуары и запасные части.
11. Регулярно проверяйте устройство на наличие повреждений. Не используйте поврежденное устройство. Не пытайтесь отремонтировать устройство самостоятельно — обратитесь в

авторизованный ремонтный центр. Если шнур питания поврежден, он должен быть заменен производителем во избежание опасности.

- 12.** После использования, при сборке, разборке и очистке прибор необходимо выключить и отсоединить от источника питания.
- 13.** Держите устройство вдали от острых краев и источников тепла и влаги. Не подвергайте устройство воздействию прямых солнечных лучей.
- 14.** Не погружайте устройство или шнур питания в воду или другие жидкости.
- 15.** Избегайте перегрева устройства.
- 16.** Прежде чем вставить бутылку в подогреватель для бутылочек и налить воду, убедитесь, что она плотно закрыта.
- 17.** Перед включением устройства убедитесь, что в нем есть вода. Никогда не включайте устройство, если в нем нет воды.
- 18.** Горячая вода может вызвать сильные ожоги. Если в приборе находится горячая вода, обращайтесь с ним осторожно.
- 19.** Под воздействием горячей воды поверхность устройства может нагреться. Будь осторожен.
- 20.** Когда подогретая пища достигла нужной температуры, выньте бутылку из нагревателя.

Пища не должна нагреваться слишком долго.

- 21.** Всегда проверяйте температуру пищи перед тем, как кормить ею ребенка.
- 22.** Перед очисткой подождите, пока устройство остынет.
- 23.** Вы должны регулярно очищать прибор от накипи, примерно каждые четыре недели.
- 24.** После использования поверхность нагревательного элемента подвергается воздействию остаточного тепла.



Продукт соответствует требованиям директив Европейского Союза. В соответствии с Директивой 2012/19/ЕС этот продукт подлежит выборочному сбору. Изделие нельзя утилизировать вместе с бытовыми отходами, так как оно может представлять угрозу для окружающей среды и здоровья человека. Использованный продукт следует сдать в пункт утилизации электрических и электронных устройств.

Список деталей (рис. А)

- | | |
|-----------------------------------|---------------------------------------|
| 1. Крышка | 4. Панель управления |
| 2. Корзина для бутылки/контейнера | 5. Переключатель включения/выключения |
| 3. Корпус устройства | |

Панель управления (рис. В)

1. Переключатель включения/выключения
Кнопка включения/выключения постоянно светится, когда устройство включено. Выключатель питания мигает, когда прибор находится в режиме ожидания.
2. Уменьшение устанавливаемого значения
Нажмите и удерживайте примерно 2 секунды, чтобы активировать режим отключения звука.
3. Увеличение установленного значения
Нажмите и удерживайте примерно 2 секунды, чтобы вернуться к заводским настройкам температуры и времени.

4. Функция быстрого подогрева/разморозки
5. Функция подогрева молока
6. Функция подогрева пищи
7. Функция стерилизации

Функция разморозки/быстрого подогрева

Функция, которую можно запустить от 3 до 8 минут. По истечении выбранного времени прибор издает пять звуковых сигналов, а затем автоматически переключается в режим нагрева, поддерживая температуру пищи в течение 24 часов.

1. Поместите бутылочку или контейнер для еды в подогреватель для бутылочек (рис. 1).
2. Наполните подогреватель 80 мл дистиллированной воды (рис. 2).
3. Выберите на дисплее функцию «Быстрая разморозка/быстрый подогрев» (рис. 3).
Подождите, пока загорится индикатор.

ВНИМАНИЕ

В связи с высокой консистенцией детского питания рекомендуется частое перемешивание и контроль температуры размороженных продуктов.

Не давайте ребенку молоко/еду сразу после разморозки.

Не нагревайте замороженное молоко или продукты. Молоко или продукты можно нагревать после размораживания.

Специфика режима работы

| Быстрый подогрев | | | | | | |
|------------------|-----------------------|-------------|---------------|---------|---------|---------|
| Тип бутылочки | Начальная температура | Кол-во воды | Кол-во молока | | | |
| | | | 60 мл | 120 мл | 180 мл | 240 мл |
| Стекло | 4°C | 80 ml | 3 мин | 4 мин | 5 мин | 6 мин |
| | 20°C | | 2,5 мин | 3 мин | 4 мин | 4,5 мин |
| Пластик | 4°C | | 3 мин | 4,5 мин | 6 мин | 7 мин |
| | 20°C | | 2,5 мин | 3,5 мин | 4,5 мин | 5 мин |

Функция подогрева молока

Время нагрева может варьироваться в зависимости от количества молока или воды и начальной температуры.

1. Поместите бутылку с молоком или водой в подогреватель бутылочек (рис. 1).
2. Наполните подогреватель 80 мл дистиллированной воды (рис. 2).
3. Выберите на дисплее функцию подогрева молока (рис. 4). Подождите, пока загорится индикатор.
4. Выберите температуру с помощью кнопок увеличения и уменьшения выбранного значения (2, 3, рис. В). Температурный диапазон для этой функции составляет 37 - 60°C. На дисплее отображается текущая температура жидкости.

ВНИМАНИЕ

Рекомендуется давать ребенку молоко сразу после нагревания. Избегайте повторного нагревания молока.

Всегда проверяйте температуру молока перед тем, как давать его ребенку (рис. 5).

Функция подогрева пищи

1. Поместите контейнер для продуктов в подогреватель (рис. 6).
2. Наполните нагреватель 80 мл дистиллированной воды (рис. 7).
3. Выберите на дисплее функцию разогрева пищи (рис. 8). Подождите, пока загорится индикатор.
4. Выберите температуру с помощью кнопок увеличения и уменьшения выбранного значения (2,3, рис. В). Температурный диапазон для этой функции составляет 45 - 80°C. На дисплее отображается текущая температура пищи.

ВНИМАНИЕ

В связи с высокой консистенцией детского питания рекомендуется частое перемешивание и контроль температуры (рис. 9).

Всегда проверяйте температуру пищи перед кормлением (рис. 10).

Функция стерилизации

Перед дезинфекцией бутылку и аксессуары следует вымыть и тщательно прополоскать.

1. Поместите стерилизованный предмет в нагреватель (рис. 11). Поместите бутылку вверх дном.
2. Наполните нагреватель 30 мл дистиллированной воды (рис. 12).
3. Выберите на дисплее функцию дезинфекции «Стерилизовать» (рис. 13). Подождите, пока загорится индикатор.

После того, как вода испарится, устройство автоматически выключится. Время стерилизации составляет около 10 минут.

Температурный диапазон и время работы выбранных режимов

Внимание! Если в контейнере нет воды, устройство автоматически выключится.

| Режим | Температурный диапазон | Время работы |
|-----------|------------------------|--------------|
| Milk | 37 - 60°C | До 24 ч |
| Food | 45 - 80°C | До 24 ч |
| Sterilize | 100°C | До 10 мин |
| Fast | 100°C | 3 - 8 мин |

Очистка устройства

1. Отключайте устройство от источника питания после каждого использования и перед очисткой. Перед очисткой подождите, пока прибор остынет (рис. 14).
2. Слейте воду из прибора (рис. 15).
3. Если пища была разогрета в приборе, убедитесь, что на дне не осталось никакой еды.
4. Протрите корпус и внутреннюю часть нагревателя мягкой влажной тканью, а затем вытрите насухо чистой тканью или бумажным полотенцем (рис. 16).

Внимание! Не используйте для очистки губки, чистящие средства или любые коррозионно-активные вещества или химикаты.

Удаление накипи

Рекомендуется проводить регулярную очистку от накипи каждые четыре недели, чтобы обеспечить правильную работу прибора.

1. Налейте в машину 50 мл белого уксуса и 100 мл холодной воды.
2. Включите устройство, затем выберите функцию подогрева молока. Дайте устройству поработать 10 минут.
3. Оставьте раствор в приборе до полного растворения накипи.
4. Перед опорожнением устройства отключите его от источника питания.
5. Вылейте раствор из устройства. Налейте воду в устройство, смойте остатки раствора, а затем опорожните устройство.

ВНИМАНИЕ

Также можно использовать средства для удаления накипи на основе лимонной кислоты. Не используйте другие типы средств для удаления накипи.

Фотографии носят ознакомительный характер, реальный вид товара может отличаться от представленного на фотографиях.

Gentile Cliente!

In caso di un qualsiasi commento o domanda sul prodotto acquistato, non esitate a contattarci:
help@lionelo.com

Produttore:

BrandLine Group Sp. z o. o.
A. Kręglewskiego 1, 61-248 Poznań, Polonia

Condizioni operative consigliate per il dispositivo

Umidità: 50 - 80%

Temperatura ambiente: 15 - 30°C

Informazioni importanti

Si prega di leggere questo manuale prima di procedere all'utilizzo del prodotto, per familiarizzare con le sue caratteristiche e utilizzarlo in modo conforme alla destinazione d'uso.

Il mancato rispetto delle istruzioni di sicurezza e un utilizzo non conforme alle istruzioni può essere causa di lesioni. Conservare il presente manuale per la consultazione in futuro.

- 1.** Non riparare o modificare autonomamente il dispositivo. Queste operazioni possono essere svolte solo da un centro di assistenza autorizzato.
- 2.** Questo dispositivo non è un giocattolo. Non permettere ai bambini di giocare con esso. Conservare il dispositivo fuori dalla portata dei bambini.

3. Il dispositivo può essere utilizzato da bambini di non inferiore a 3 anni e da persone con ridotta idoneità fisica, sensoriale o mentale, nonché da persone prive di conoscenze ed esperienza adeguate all'uso del dispositivo, qualora l'utilizzo del dispositivo sia supervisionato o queste siano state precedentemente istruite in merito all'utilizzo sicuro del dispositivo e ai rischi ad esso associati.
4. La pulizia e la manutenzione del dispositivo possono essere effettuate da bambini di almeno 8 anni e sotto sorveglianza. Tenere il dispositivo e il cavo di alimentazione fuori dalla portata dei bambini sotto i 3 anni.
5. Il dispositivo è destinato esclusivamente per l'uso domestico. Il dispositivo non è adatto per l'uso esterno. Non utilizzare il dispositivo per altre applicazioni, incompatibili con la destinazione d'uso prevista.
6. Non lasciare che il cavo di alimentazione sia appeso al bordo del tavolo o del piano del tavolo. Non consentire il contatto del cavo di alimentazione con componenti caldi. Non trascinare il cavo su spigoli vivi.
7. Collegare il dispositivo solo a una presa di corrente dotata di messa a terra. Assicurarsi che il cavo di alimentazione sia collegato correttamente a una sorgente di alimentazione.

- 8.** Per alimentare il dispositivo, utilizzare una rete con parametri che corrispondano ai parametri specificati sull'etichetta del dispositivo.
- 9.** Utilizzare il prodotto su una superficie piana e resistente alle alte temperature. Non spostare il dispositivo durante il funzionamento o quando è presente acqua calda al suo interno.
- 10.** Utilizzare esclusivamente ricambi e accessori originali.
- 11.** Controllare regolarmente che il dispositivo non sia danneggiato. Non utilizzare un dispositivo danneggiato. Non tentare di riparare il dispositivo autonomamente: contattare un centro di riparazione autorizzato. Se il cavo di alimentazione è danneggiato, deve essere sostituito dal produttore per evitare pericoli.
- 12.** Dopo l'uso, durante il montaggio, lo smontaggio e la pulizia, il dispositivo deve essere spento e scollegato dall'alimentazione.
- 13.** Tenere il dispositivo lontano da spigoli vivi e sorgenti di calore e umidità. Il dispositivo non deve essere esposto alla luce solare diretta.
- 14.** Non immergere il dispositivo o il cavo di alimentazione in acqua o altri liquidi.
- 15.** Evitare il surriscaldamento del dispositivo.
- 16.** Prima di inserire il biberon nel riscaldatore e versare l'acqua, assicurarsi che questo sia saldamente avvitato.

- 17.** Prima di accendere il dispositivo, assicurarsi che sia presente acqua al suo interno. Non accendere mai il dispositivo se non contiene acqua.
- 18.** L'acqua calda può causare gravi ustioni. Se è presente acqua calda nel dispositivo, questo deve essere maneggiato con cautela.
- 19.** Sotto l'influsso dell'acqua calda, la superficie del dispositivo potrebbe riscaldarsi. Procedere con cautela.
- 20.** Quando il cibo riscaldato raggiunge la temperatura desiderata, rimuovere il biberon dal riscaldatore. Non riscaldare il cibo troppo a lungo.
- 21.** Controllare sempre la temperatura del cibo prima di somministrarlo al bambino.
- 22.** Attendere che il dispositivo si raffreddi prima della pulizia.
- 23.** Decalcificare il dispositivo regolarmente, circa ogni quattro settimane.
- 24.** La superficie dell'elemento riscaldante è soggetta a calore residuo dopo l'uso.



Il prodotto è conforme ai requisiti delle direttive dell'Unione Europea.

In conformità con la direttiva 2012/19/UE, questo prodotto è soggetto a raccolta differenziata. Il prodotto non deve essere smaltito con i rifiuti urbani, in quanto potrebbe rappresentare un rischio per l'ambiente e la salute umana. Il prodotto esausto deve essere restituito ad un punto di riciclaggio per apparecchiature elettriche ed elettroniche.

Elenco delle parti (fig. A)

1. Coperchio
2. Cestello per bottiglie/contenitore
3. Corpo del dispositivo
4. Pannello di comando
5. Interruttore ON/OFF

Pannello di controllo (fig. B)

1. Interruttore ON/OFF

L'interruttore viene retroilluminato con una luce fissa quando il dispositivo è acceso. L'interruttore lampeggia quando il dispositivo è in modalità standby.

2. Diminuisce il valore impostato

Tenere premuto per circa 2 secondi per avviare la modalità di disattivazione dell'audio.

3. Aumenta il valore impostato

Tenere premuto per circa 2 secondi per tornare alle impostazioni di fabbrica di temperatura e tempo.

4. Funzione di riscaldamento rapido / scongelamento

5. Funzione di riscaldamento del latte

6. Funzione di riscaldamento di cibo

7. Funzione di sterilizzazione

Funzione di scongelamento / riscaldamento rapido

Funzione con possibilità di avvio per 3-8 minuti. Dopo il tempo selezionato, il dispositivo emetterà un segnale acustico per cinque volte, quindi entrerà automaticamente in modalità di riscaldamento, mantenendo la temperatura del cibo per 24 ore.

1. Posizionare il biberon o il contenitore del cibo nel riscaldatore (fig. 1).

2. Riempire il riscaldatore con 80 ml di acqua distillata (fig. 2).

3. Sul display, selezionare la funzione scongelamento / riscaldamento rapido (fig. 3). Attendere che l'indicatore luminoso si illumini.

NOTA BENE

A causa dell'elevata varietà di consistenza degli alimenti per l'infanzia, si consiglia di mescolare frequentemente e controllare la temperatura del cibo scongelato.

Non somministrare latte/cibo al bambino subito dopo lo scongelamento.

Il latte o il cibo congelato non devono essere riscaldati. Il latte o il cibo possono essere riscaldati dopo lo scongelamento.

Specifiche della modalità di funzionamento

| Riscaldamento rapido | | | | | | |
|----------------------|----------------------|-------------------|-------------------|------------|------------|------------|
| Tipo di bottiglia | Temperatura iniziale | Quantità di acqua | Quantità di latte | | | |
| | | | 60 ml | 120 ml | 180 ml | 240 ml |
| Vetro | 4°C | 80 ml | 3 minuti | 4 minuti | 5 minuti | 6 minuti |
| | 20°C | | 2,5 minuti | 3 minuti | 4 minuti | 4,5 minuti |
| Plastica | 4°C | | 3 minuti | 4,5 minuti | 6 minuti | 7 minuti |
| | 20°C | | 2,5 minuti | 3,5 minuti | 4,5 minuti | 5 minuti |

Funzione di riscaldamento del latte

Il tempo di riscaldamento può variare a seconda della quantità di latte o acqua e della temperatura iniziale.

1. Mettere il latte o la bottiglia d'acqua nel riscaldatore (fig. 1).
2. Riempire il riscaldatore con 80 ml di acqua distillata (fig. 2).
3. Sul display, selezionare la funzione di riscaldamento Milk (fig. 4). Attendere che l'indicatore luminoso si illumini.
4. Selezionare la temperatura utilizzando i pulsanti di aumento e diminuzione per il valore selezionato (2, 3, fig. B). L'intervallo di temperatura per questa funzione è 37 - 60°C. Il display mostra la temperatura corrente del fluido.

NOTA BENE

Si consiglia di somministrare il latte per bambini immediatamente dopo il riscaldamento. Deve essere evitato un ulteriore riscaldamento del latte.

Controllare sempre la temperatura del latte prima di somministrarlo al bambino (fig. 5).

Funzione di riscaldamento di cibo

1. Posizionare il contenitore del cibo nel riscaldatore (fig. 6).
2. Riempire il riscaldatore con 80 ml di acqua distillata (fig. 7).
3. Sul display, selezionare la funzione riscaldamento di cibo Food (fig. 8). Attendere che l'indicatore luminoso si illumini.
4. Selezionare la temperatura utilizzando i pulsanti di aumento e diminuzione per il valore selezionato (2,3, fig. B). L'intervallo di temperatura per questa funzione è 45 - 80°C. Il display mostra la temperatura corrente del cibo.

NOTA BENE

A causa dell'elevata varietà di consistenza degli alimenti per l'infanzia, si consiglia di mescolare frequentemente e controllare la temperatura (fig. 9).

Prima di somministrare il cibo, controllare sempre la temperatura del cibo (fig. 10).

Funzione di sterilizzazione

Prima della disinfezione, lavare e risciacquare accuratamente il biberon e gli accessori.

1. Posizionare l'oggetto da sterilizzare nel riscaldatore (fig. 11). I biberon devono essere posizionati sotto sopra.
2. Riempire il riscaldatore con 30 ml di acqua distillata (fig. 12).
3. Sul display, selezionare la funzione di disinfezione Sterilize (fig. 13). Attendere che l'indicatore luminoso si illumini.

Dopo che l'acqua è evaporata, il dispositivo si spegnerà automaticamente. Il tempo di disinfezione è di circa 10 minuti.

Intervallo di temperatura e tempo di funzionamento delle modalità selezionate

Attenzione! In assenza di acqua nel serbatoio, il dispositivo si spegnerà automaticamente.

| Modalità | Gamma di temperature | Tempo di funzionamento |
|-----------|----------------------|------------------------|
| Milk | 37 - 60°C | Fino a 24 h |
| Food | 45 - 80°C | Fino a 24 h |
| Sterilize | 100°C | Fino a 10 minuti |
| Fast | 100°C | 3 - 8 minuti |

Pulizia

1. Dopo ogni utilizzo e prima della pulizia, scollegare il dispositivo dalla corrente. Attendere che il dispositivo si raffreddi prima della pulizia (fig. 14).
2. Svuotare l'acqua dal dispositivo (fig. 15).
3. Se il cibo è stato riscaldato nel dispositivo, assicurarsi che non rimangano residui di cibo nella parte inferiore del dispositivo.
4. Pulire l'alloggiamento e l'interno del riscaldatore con un panno morbido e umido e quindi asciugare con un panno pulito o un tovagliolo di carta (fig. 16).

Attenzione! Per la pulizia non utilizzare spugnette, pagliuzze o sostanze corrosive o prodotti chimici.

Decalcificazione

Si raccomanda di eseguire una decalcificazione regolare ogni quattro settimane per garantire il corretto funzionamento del dispositivo.

1. Versare 50 ml di aceto bianco e 100 ml di acqua fredda nel dispositivo.
2. Accendere il dispositivo, quindi selezionare la funzione di riscaldamento del latte. Lasciare che il dispositivo funzioni per 10 minuti.
3. Lasciare la soluzione nel dispositivo fino a quando il calcare non si sarà dissolto completamente.
4. Prima di svuotare il dispositivo, è necessario scollegarlo dalla corrente.
5. Rimuovere la soluzione dal dispositivo. Versare acqua nel dispositivo, risciacquare i resti della soluzione e quindi svuotare il dispositivo.

NOTA BENE

È inoltre possibile utilizzare disincrostanti a base di acido citrico.
Non utilizzare altri tipi di disincrostanti.

Le immagini hanno carattere illustrativo, l'aspetto reale dei prodotti può differire da quello presentato nelle immagini.

FR

Cher client!

Si vous avez des questions ou remarques relatives au produit acheté, n'hésitez pas à nous contacter à l'adresse : help@lionelo.com

Producteur:

BrandLine Group Sp. z o. o.
A. Kręglewskiego 1, 61-248 Poznań, Pologne

Conditions de fonctionnement recommandées

Humidité : 50 – 80 %

Température de la pièce : 15 – 30 °C

Informations importantes

Veuillez lire ce manuel avant d'utiliser le produit pour vous

familiariser avec ses fonctions et l'utiliser comme prévu. Le non-respect des consignes de sécurité et l'utilisation conforme aux instructions peuvent entraîner des dommages pour la santé.

Conservez ce manuel pour toute référence ultérieure.

- 1.** Ne réparez pas et ne modifiez pas l'appareil vous-même. Cela ne peut être fait que par un centre de services agréé.
- 2.** Cet appareil n'est pas un jouet. Ne pas laisser les enfants jouer avec. Garder l'appareil hors de portée des enfants.
- 3.** Ce dispositif peut être utilisé par des enfants âgés de 3 ans ou plus et par des personnes ayant des capacités physiques, sensorielles ou mentales réduites, ainsi que par des personnes n'ayant aucune connaissance ou expérience pertinente de l'utilisation du dispositif, si elles sont supervisées ou ont reçu des instructions sur son utilisation sécurisée et les risques associés.
- 4.** Le lavage et l'entretien de l'appareil peuvent être effectués par les enfants à l'âge d'au moins 8 ans et sous surveillance. Tenez le dispositif et le câble d'alimentation électrique hors de portée des enfants à l'âge de moins de 3 ans.
- 5.** L'appareil est destiné à un usage domestique uniquement. L'appareil n'est pas adapté à une

utilisation en extérieur. Ne l'utilisez pas à d'autres fins incompatibles avec l'usage auquel il est destiné.

- 6.** Ne laissez pas le cordon d'alimentation pendre sur le bord d'une table ou d'un comptoir. Ne mettez pas le cordon d'alimentation en contact avec des composants chauds. Ne le traînez pas sur des bords tranchants.
- 7.** Ne branchez l'appareil qu'à une prise de courant munie d'une mise à la terre. Assurez-vous que le cordon d'alimentation est correctement branché à la source d'alimentation.
- 8.** Utilisez une alimentation secteur correspondant à celle indiquée sur l'étiquette de l'appareil.
- 9.** Utilisez l'appareil sur une surface plate résistant à la chaleur. Ne déplacez pas l'appareil pendant son fonctionnement ou lorsqu'il contient de l'eau chaude.
- 10.** N'utilisez que des accessoires et des pièces de rechange d'origine.
- 11.** Vérifiez régulièrement que l'appareil n'est pas endommagé. N'utilisez pas un appareil endommagé. N'essayez pas de réparer l'appareil vous-même – contactez un centre de réparation agréé. Si le cordon réseau est endommagé, il doit être remplacé par le fabricant pour éviter tout danger.
- 12.** L'appareil doit être éteint et déconnecté de l'alimentation électrique après utilisation, pendant l'installation, le démontage et le nettoyage.

- 13.** Gardez l'appareil à l'écart des bords tranchants et des sources de chaleur et d'humidité. L'appareil ne doit pas être exposé à la lumière directe du soleil.
- 14.** Ne plongez pas l'appareil ou le cordon d'alimentation dans l'eau ou dans d'autres liquides.
- 15.** Évitez de surchauffer l'appareil.
- 16.** Avant de mettre la bouteille dans le chauffe-biberon et de verser l'eau, assurez-vous qu'elle est bien bouchée.
- 17.** Assurez-vous qu'il y a de l'eau dans l'appareil avant de le mettre en marche. Ne mettez jamais l'appareil en marche s'il n'y a pas d'eau dans l'appareil.
- 18.** L'eau chaude peut provoquer de graves brûlures. S'il y a de l'eau chaude dans l'appareil, manipulez-la avec précaution.
- 19.** Lorsqu'elle est exposée à l'eau chaude, la surface de l'appareil peut devenir chaude. Faites attention.
- 20.** Lorsque l'aliment chauffé a atteint la température souhaitée, retirez la bouteille de l'appareil. Ne chauffez pas les aliments trop longtemps.
- 21.** Vérifiez toujours la température de l'aliment avant de le donner au bébé.
- 22.** Laissez refroidir l'appareil avant de le nettoyer.
- 23.** L'appareil doit être détartré régulièrement, toutes les quatre semaines environ.
- 24.** La surface de l'élément chauffant est soumise à une chaleur résiduelle après utilisation.



Le produit est conforme aux exigences des directives de l'Union européenne. Conformément à la directive 2012/19/UE, ce produit est soumis à une collecte séparée. Le produit ne doit pas être éliminé avec les déchets municipaux, car il peut constituer une menace pour l'environnement et la santé humaine. Veuillez retourner votre ancien produit à un centre de recyclage des équipements électriques et électroniques.

Liste des pièces (fig. A)

- | | |
|---------------------------------|------------------------------|
| 1. Couvercle | 4. Panneau de contrôle |
| 2. Panier à bouteille/contenant | 5. Interrupteur marche/arrêt |
| 3. Corps du dispositif | |

Panneau de commande (fig. B)

1. Interrupteur marche/arrêt

L'interrupteur est éclairé par une lumière fixe lorsque l'appareil est sous tension. L'interrupteur clignote lorsque l'appareil est en mode veille.

2. Diminution de la valeur de consigne

Maintenez cette touche enfoncée pendant environ 2 secondes pour activer le mode silencieux.

3. Augmentation de la valeur de consigne

Maintenez cette touche enfoncée pendant environ 2 secondes pour revenir aux réglages d'usine de la température et de l'heure.

4. Fonction de chauffage/décongélation rapide

5. Fonction de réchauffement du lait

6. Fonction de réchauffement des aliments

7. Fonction de stérilisation

Fonction de décongélation/réchauffement rapide

Fonction avec la possibilité de fonctionner pendant 3 à 8 minutes. Une fois le temps sélectionné écoulé, l'appareil émet cinq bips et passe automatiquement en mode réchauffement, maintenant la température des aliments pendant 24 heures.

1. Placez la bouteille ou le récipient alimentaire dans l'appareil (fig. 1).

2. Remplir l'appareil avec 80 ml d'eau distillée (fig. 2).

3. Sur l'écran, sélectionnez la fonction décongélation/chauffage rapide Fast (fig. 3). Attendez que le témoin lumineux s'allume.

ATTENTION

En raison de la grande variété de textures des aliments pour bébés, il est recommandé de les

mélanger fréquemment et de contrôler la température de l'aliment décongelé.
 Ne donnez pas de lait/aliment à votre enfant immédiatement après la décongélation.
 Le lait ou les aliments congelés ne doivent pas être chauffés. Le lait ou les aliments peuvent être réchauffés après avoir été décongelés.

Spécificité de mode de fonctionnement

| Chauffage rapide | | | | | | |
|-------------------|----------------------|----------------|------------------|-------------|-------------|-------------|
| Type de bouteille | Température initiale | Quantité d'eau | Quantité de lait | | | |
| | | | 60 ml | 120 ml | 180 ml | 240 ml |
| Verre | 4°C | 80 ml | 3 minutes | 4 minutes | 5 minutes | 6 minutes |
| | 20°C | | 2,5 minutes | 3 minutes | 4 minutes | 4,5 minutes |
| Plastique | 4°C | | 3 minutes | 4,5 minutes | 6 minutes | 7 minutes |
| | 20°C | | 2,5 minutes | 3,5 minutes | 4,5 minutes | 5 minutes |

Fonction de réchauffement du lait

Le temps de chauffage peut varier en fonction de la quantité de lait ou d'eau et de la température initiale.

1. Placez la bouteille de lait ou d'eau dans l'appareil (fig. 1).
2. Remplir l'appareil avec 80 ml d'eau distillée (fig. 2).
3. Sur l'écran, sélectionnez la fonction Milk (chauffage du lait) (fig. 4). Attendez que le témoin lumineux s'allume.
4. Sélectionnez la température à l'aide des boutons d'augmentation et de diminution de la valeur sélectionnée (2, 3, fig. B). La plage de température pour cette fonction est de 37 à 60 °C. L'écran affiche la température actuelle du liquide.

ATTENTION

Il est conseillé de donner le lait au bébé immédiatement après l'avoir réchauffé. Il faut éviter de réchauffer le lait.

Vérifiez toujours la température du lait avant de le donner au bébé (fig. 5).

Fonction de réchauffement des aliments

1. Placez le récipient alimentaire dans l'appareil (fig. 6).
2. Remplir l'appareil avec 80 ml d'eau distillée (fig. 7).
3. Sur l'écran, sélectionnez la fonction Food (chauffage des aliments) (fig. 8). Attendez que le témoin lumineux s'allume.

- Sélectionnez la température à l'aide des boutons d'augmentation et de diminution de la valeur sélectionnée (2, 3, fig. B). La plage de température pour cette fonction est de 45 à 80 °C. L'écran affiche la température actuelle de l'aliment.

ATTENTION

En raison de la grande variété de textures des aliments pour bébés, il est recommandé de les mélanger fréquemment et de contrôler la température (fig. 9).

Vérifiez toujours la température de la nourriture avant de la donner au bébé (fig. 10).

Fonction de stérilisation

Lavez et rincez soigneusement le flacon et les accessoires avant de les désinfecter.

- Placez l'article à stériliser dans l'appareil (fig. 11). Placez la bouteille avec le fond vers le haut.
- Remplir l'appareil avec 30 ml d'eau distillée (fig. 12).
- Sur l'écran, sélectionnez la fonction de désinfection Sterilize (fig. 13). Attendez que le témoin lumineux s'allume.

Une fois l'eau évaporée, l'appareil s'éteint automatiquement. Le temps de désinfection est d'environ 10 minutes.

Plage de température et durée de fonctionnement des modes sélectionnés

Attention ! S'il n'y a pas d'eau dans le réservoir, l'appareil s'éteint automatiquement.

| Mode | Plage de température | Temps de travail |
|---------------------------|----------------------|--------------------|
| Milk (lait) | 37 – 60 °C | Jusqu'à 24 heures |
| Food (Aliments) | 45 – 80 °C | Jusqu'à 24 heures |
| Sterilize (Stérilisation) | 100 °C | Jusqu'à 10 minutes |
| Fast (rapide) | 100 °C | 3 – 8 min |

Nettoyage

- Débranchez l'appareil après chaque utilisation et avant de le nettoyer. Laissez refroidir l'appareil avant de le nettoyer (fig. 14).
- Videz l'unité de l'eau (fig. 15).
- Si des aliments ont été chauffés dans l'appareil, assurez-vous qu'il ne reste pas de résidus d'aliments sur le fond.
- Essuyez le boîtier et l'intérieur de l'appareil à l'aide d'un chiffon doux et humide, puis essuyez avec un chiffon propre ou une serviette en papier (fig. 16).

Attention ! N'utilisez pas d'éponges à récurer, de produits à récurer ou de substances corrosives ou chimiques pour le nettoyage.

Détartrage

Un détartrage régulier toutes les quatre semaines est recommandé pour assurer le bon fonctionnement de l'appareil.

1. Versez 50 ml de vinaigre blanc et 100 ml d'eau froide dans l'appareil.
2. Mettez la machine en marche, puis sélectionnez la fonction de chauffage du lait. Laissez l'appareil fonctionner pendant 10 minutes.
3. Laissez la solution dans l'appareil jusqu'à ce que le calcaire soit complètement dissous.
4. Débranchez l'appareil avant de le vider.
5. Versez la solution hors de l'appareil. Versez de l'eau dans l'unité, rincez toute solution résiduelle, puis videz l'unité.

ATTENTION

Des détartrants à base d'acide citrique peuvent également être utilisés.
N'utilisez pas d'autres types de détartrant.

Les photos ont le caractère indicatif seulement ; l'aspect réel des produits peut différer de celui présenté sur les photos.

ES

¡Apreciado cliente!

Si tienes algún comentario o pregunta sobre algún producto que hayas comprado, por favor contacta con nosotros: help@lionelo.com

Fabricante:

BrandLine Group Sp. z o. o.
A. Kręglewskiego 1, 61-248 Poznań, Polonia

Condiciones de funcionamiento recomendadas del dispositivo

Humedad: 50 a 80 %

Temperatura ambiente: 15 a 30 °C

Información importante

Lea este manual antes de utilizar el producto para familiarizarse con sus funciones y utilizarlo según lo previsto. El incumplimiento de las instrucciones de seguridad y el uso no conforme con las instrucciones puede ocasionar daños a la salud.

Conserve este manual para futuras consultas.

- 1.** No repare ni modifique el dispositivo por su propia cuenta. Solo un centro de servicio autorizado puede hacerlo.
- 2.** Este dispositivo no es un juguete. No deje que los niños jueguen con él. Mantenga el dispositivo fuera del alcance de los niños.
- 3.** El dispositivo puede ser utilizado por niños de 3 años o más y personas con capacidades físicas, sensoriales o mentales reducidas, así como por personas sin el conocimiento y la experiencia adecuados para el uso del dispositivo, si están bajo supervisión o instruidas sobre el uso seguro del dispositivo y los riesgos asociados.
- 4.** La limpieza y el mantenimiento del dispositivo pueden ser realizados por niños de al menos 8 años y bajo supervisión. Mantenga el dispositivo y el cable de alimentación fuera del alcance de los niños menores de 3 años.

- 5.** Este dispositivo es solo para uso doméstico. El dispositivo no es adecuado para su uso al aire libre. No lo utilice para otros fines que no estén de acuerdo con su propósito previsto.
- 6.** No permita que el cable de alimentación cuelgue del borde de una mesa o encimera. No permita que el cable de alimentación entre en contacto con elementos calientes. No lo arrastre sobre bordes afilados.
- 7.** Conecte el dispositivo solo a una toma de corriente conectada a tierra. Asegúrese de que el cable de alimentación esté conectado correctamente a la fuente de alimentación.
- 8.** Para alimentar el dispositivo, utilice una red con parámetros correspondientes a los indicados en la etiqueta del dispositivo.
- 9.** Utilice el aparato sobre una superficie nivelada resistente a las altas temperaturas. No mueva el dispositivo durante el funcionamiento o cuando haya agua caliente en su interior.
- 10.** Utilice únicamente accesorios y piezas de repuesto originales.
- 11.** Inspeccione regularmente el dispositivo comprobando si no tiene daños. No utilice un dispositivo dañado. No intente reparar el dispositivo por su propia cuenta: póngase en contacto con un centro de reparación

autorizado. Si el cable de red está dañado, el fabricante debe reemplazarlo para evitar peligros.

- 12.** Después del uso, durante el montaje, desmontaje y limpieza, el dispositivo debe apagarse y desconectarse de la alimentación.
- 13.** Mantenga el dispositivo alejado de bordes afilados, fuentes de calor y humedad. No exponga el dispositivo a la luz solar directa.
- 14.** No sumerja el dispositivo o el cable de alimentación en agua u otros líquidos.
- 15.** Evite el sobrecalentamiento del dispositivo.
- 16.** Antes de colocar el biberón en el calentador y verter el agua, asegúrese de que el mismo esté bien cerrado.
- 17.** Antes de encender el dispositivo, asegúrese de que haya agua en su interior. Nunca encienda el dispositivo sin agua.
- 18.** El agua caliente puede causar quemaduras graves. Si hay agua caliente en el dispositivo, manipúlelo con cuidado.
- 19.** El agua caliente puede calentar la superficie del dispositivo. Se debe tener precaución.
- 20.** Cuando el alimento caliente alcance la temperatura deseada, retire el biberón del calentador. No sobrecaliente los alimentos.
- 21.** Compruebe siempre la temperatura de los alimentos antes de dárselos a su hijo.
- 22.** Deje que el dispositivo se enfríe antes de limpiarlo.

23. Descalcifique el dispositivo con regularidad cada cuatro semanas.
24. La superficie del elemento de calentamiento está sujeta a calor residual después de su uso.



El producto cumple con los requisitos de las directivas de la Unión Europea. De acuerdo con la Directiva 2012/19/UE, este producto está sujeto a una recogida separada. El producto no debe eliminarse junto con los residuos municipales, ya que puede suponer un riesgo para el medio ambiente y la salud humana. El producto usado debe devolverse al punto de reciclaje de equipos eléctricos y electrónicos.

Lista de las piezas (Fig. A)

1. Tapa
2. Cesta/contenedor del biberón
3. Cuerpo del dispositivo
4. Panel de control
5. Interruptor de encendido / apagado

Panel de control (Fig. B)

1. Interruptor de encendido / apagado

El interruptor se ilumina con una luz fija cuando el dispositivo está encendido. El interruptor parpadea cuando el dispositivo está en modo de espera.

2. Disminuir el valor establecido

Pulse y mantenga pulsado durante aprox. 2 segundos para iniciar el modo de silencio.

3. Aumentar el valor establecido

Pulse y mantenga pulsado durante aprox. 2 segundos para volver a la configuración de fábrica de temperatura y tiempo.

4. Función de calentamiento rápido / descongelación

5. Función de calentamiento de la leche

6. Función de calentamiento de los alimentos

7. Función de esterilización

Función de descongelación / calentamiento rápido

Función con posibilidad de encendido durante 3 a 8 minutos. Una vez transcurrido el tiempo seleccionado, el dispositivo emitirá un pitido cinco veces y luego entrará automáticamente en el modo de calentamiento, manteniendo la temperatura de los alimentos durante 24 horas.

1. Coloque un biberón o un recipiente con los alimentos en el calentador (Fig. 1).
2. Llene el calentador con 80 ml de agua destilada (Fig. 2).
3. En la pantalla, seleccione la función de descongelación / calentamiento Fast (Fig. 3). Espere a que se ilumine la luz indicadora.

ATENCIÓN

Debido a la gran variedad de consistencia de los alimentos para bebés, se recomienda mezclar con frecuencia y controlar la temperatura de los alimentos descongelados.

No le dé a su hijo leche / alimentos inmediatamente después de la descongelación.

La leche o los alimentos congelados no deben calentarse. La leche o los alimentos se pueden calentar después de la descongelación.

Tipo de modo de funcionamiento

| Calentamiento rápido | | | | | | |
|----------------------|---------------------|------------------|-------------------|---------|---------|---------|
| Tipo de biberón | Temperatura inicial | Cantidad de agua | Cantidad de leche | | | |
| | | | | 120 ml | 180 ml | 240 ml |
| Vidrio | 4°C | 80 ml | 3 min | 4 min | 5 min | 6 min |
| | 20°C | | 2,5 min | 3 min | 4 min | 4,5 min |
| Plástico | 4°C | | 3 min | 4,5 min | 6 min | 7 min |
| | 20°C | | 2,5 min | 3,5 min | 4,5 min | 5 min |

Función de calentamiento de la leche

El tiempo de calentamiento puede variar dependiendo de la cantidad de leche o agua y la temperatura inicial.

1. Coloque un biberón con leche o agua en el calentador (Fig. 1).
2. Llene el calentador con 80 ml de agua destilada (Fig. 2).
3. En la pantalla, seleccione la función de calentamiento Milk (Fig. 4). Espere a que se ilumine la luz indicadora.
4. Seleccione la temperatura con los botones para aumentar y disminuir el valor seleccionado (2, 3, Fig. B). El rango de temperatura para esta función es de 37 a 60 °C. La pantalla muestra la temperatura actual del fluido.

ATENCIÓN

Se recomienda darle leche al bebé inmediatamente después del calentamiento. Evite recalentar la leche.

Compruebe siempre la temperatura de la leche antes de dársela al bebé (Fig. 5).

Función de calentamiento de la los alimentos

1. Coloque un recipiente con los alimentos en el calentador (Fig. 6).
2. Llene el calentador con 80 ml de agua destilada (Fig. 7).
3. En la pantalla, seleccione la función de calentamiento de los alimentos Food (Fig. 8). Espere a que se ilumine la luz indicadora.
4. Seleccione la temperatura con los botones para aumentar y disminuir el valor seleccionado (2, 3, Fig. B). El rango de temperatura para esta función es de 45 a 80 °C. La pantalla muestra la temperatura actual de los alimentos.

ATENCIÓN

Debido a la gran variedad de consistencia de los alimentos para bebés, se recomienda mezclar con frecuencia y controlar la temperatura (Fig. 9).

Antes de dar a comer al bebé, compruebe siempre la temperatura de los alimentos (Fig. 10).

Función de esterilización

Lave y enjuague bien el biberón y los accesorios antes de desinfectar.

1. Coloque el objeto para esterilizar en el calentador (Fig. 11). Coloque el biberón boca abajo.
2. Llene el calentador con 30 ml de agua destilada (Fig. 12).
3. En la pantalla, seleccione la función de desinfección Sterilize (Fig. 13). Espere a que se ilumine la luz indicadora.

Después de que el agua se haya evaporado, el dispositivo se apaga automáticamente. El tiempo de desinfección es de aprox. 10 minutos.

Rango de temperaturas y tiempo de funcionamiento de los modos seleccionados

¡Atención! Si no hay agua en el tanque, el dispositivo se apagará automáticamente.

| Modo | Rango de temperaturas | Tiempo de funcionamiento |
|-------------|------------------------------|---------------------------------|
| Milk | 37 a 60 °C | Hasta 24h |
| Food | 45 a 80 °C | Hasta 24h |
| Sterilize | 100 °C | Hasta 10 min. |
| Fast | 100 °C | 3 a 8 min. |

Limpieza

1. Desconecte el dispositivo de la fuente de alimentación después de cada uso y antes de limpiarlo. Deje que el dispositivo se enfríe antes de limpiarlo (Fig. 14).
2. Elimine el agua del dispositivo (Fig. 15).
3. Si se han calentado alimentos en el dispositivo, asegúrese de que no queden los restos en la parte inferior.
4. Limpie la carcasa y el interior del calentador con un paño suave y húmedo, luego seque con un paño limpio o una toalla de papel (Fig. 16).

¡Atención! No utilice esponjas de fregar, productos abrasivos o cualquier sustancia corrosiva o productos químicos para la limpieza.

Descalcificación

Se recomienda la descalcificación regular cada cuatro semanas para garantizar el funcionamiento correcto del dispositivo.

1. Vierta 50 ml de vinagre blanco y 100 ml de agua fría en el dispositivo.
2. Encienda el dispositivo y seleccione la función de calentamiento de la leche. Deje que el dispositivo funcione durante 10 minutos.
3. Deje la solución en el dispositivo hasta que la cal se disuelva por completo.
4. Desenchufe el dispositivo antes de vaciarlo.
5. Vierta la solución del dispositivo. Vierta agua en el dispositivo, enjuague la solución restante y luego vacíe el dispositivo.

ATENCIÓN

También se pueden utilizar descalcificadores a base de ácido cítrico.

No utilice otros tipos de descalcificadores.

Las fotos son para fines ilustrativos, la apariencia real de los productos puede diferir de la presentada en las fotos.

Beste Klant!

Als u opmerkingen of vragen heeft over een gekocht product, neem dan contact met ons op:
help@lionelo.com

Fabrikant:

BrandLine Group Sp. z o. o.
A. Kręglewskiego 1, 61-248 Poznań, Polen

Aanbevolen werkomstandigheden

Vochtigheid: 50 - 80%

Kamertemperatuur: 15 - 30°C

Belangrijke gegevens

Lees de gebruiksaanwijzing vóór u het apparaat gebruikt om met zijn functies kennis te maken en het voor het beoogde doel te gebruiken.

Het niet in acht nemen van de veiligheidsinstructies en het gebruik niet in overeenstemming met de gebruiksaanwijzing kan leiden tot schade aan de gezondheid.

Bewaar deze handleiding voor toekomstig gebruik.

- 1.** Het apparaat niet zelfstandig repareren of aanpassen. Het wordt enkel door een erkend servicecentrum gedaan.
- 2.** Het apparaat is geen speelgoed. Kinderen dienen niet met het apparaat te spelen. Bewaar het apparaat buiten het bereik van kinderen.
- 3.** Het apparaat mag worden gebruikt door kinderen van 3 jaar en ouder en door personen met lichamelijke,

zintuiglijke of verstandelijke beperkingen, personen zonder ervaring, personen die geen kennis over het apparaat hebben indien ze onder toezicht zijn of instructies hebben gekregen over het veilig gebruik van het apparaat en de informatie over de risico's die het gebruik van het apparaat met zich meebrengt, hebben begrepen.

4. Reiniging en onderhoud van het apparaat mogen worden uitgevoerd door kinderen van ten minste 8 jaar oud en onder toezicht. Houd het apparaat en het netsnoer buiten het bereik van kinderen jonger dan 3 jaar.
5. Het apparaat is bedoeld voor huishoudelijk gebruik. Het apparaat is niet geschikt voor gebruik buiten. Gebruik het apparaat niet voor andere doeleinden dan deze waarvoor het is ontworpen.
6. Laat het netsnoer niet over de rand van een tafel of aanrechthangen. Zorg dat het netsnoer niet in contact met hete onderdelen is. Trek het niet over scherpe randen.
7. Sluit het apparaat uitsluitend aan op een geaard stopcontact. Controleer altijd of de stekker goed in het stopcontact zit.
8. Controleer of het voltage dat op de onderkant van het apparaat is aangegeven, overeenkomt met de plaatselijke netspanning voordat je het apparaat aansluit.
9. Gebruik het apparaat op een vlakke hittebestendige

ondergrond. Verplaats het apparaat niet tijdens de werking of wanneer er heet water bevat.

- 10.** Gebruik alleen originele toebehoren en reserveonderdelen.
- 11.** Controleer het apparaat regelmatig op beschadigingen. Gebruik geen beschadigd apparaat. Probeer het apparaat niet zelf te repareren - neem contact op met een erkend reparatiebedrijf. Als het netsnoer beschadigd is, moet het door de fabrikant worden vervangen zodat elk risico wordt voorkomen.
- 12.** Na gebruik, bij montage, demontage en reiniging moet het apparaat worden uitgeschakeld en van de stroombron losgekoppeld.
- 13.** Houd het apparaat uit de buurt van scherpe randen en warmte- en vochtbronnen. Niet blootstellen aan direct zonlicht tijdens het drogen.
- 14.** Dompel het apparaat en het netsnoer niet onder in water of andere vloeistoffen.
- 15.** Vermijd het risico van oververhitting.
- 16.** Alvorens de fles in de flessenverwarmer te plaatsen en het water erin te gieten, moet ervoor worden gezorgd dat deze goed is afgesloten.
- 17.** Zorg ervoor dat er water in het apparaat zit voordat u het inschakelt. Zet het apparaat nooit aan als er geen water in zit.

18. Heet water kan zware brandwonden veroorzaken. Bij heet water in het apparaat moet u voorzichtig zijn.
19. Bij blootstelling aan heet water kan het oppervlak van het apparaat heet worden. Wees voorzichtig.
20. Verwijder de fles van de flessenverwarmer wanneer de babyvoeding de gewenste temperatuur heeft bereikt. Verwarm de babyvoeding niet te lang.
21. Controleer altijd de temperatuur van de babyvoeding alvorens het aan de baby te geven.
22. Laat het apparaat afkoelen voordat het wordt schoongemaakt.
23. Het apparaat moet regelmatig worden ontkalkt, ongeveer om de vier weken.
24. Het oppervlak van het verwarmingselement is na gebruik onderhevig aan restwarmte.



Het product voldoet aan de vereisten van de toepasselijke Europese richtlijnen. In overeenstemming met Richtlijn 2012/19/EU moet dit product gescheiden worden ingezameld. Het product mag niet met normaal en huishoudelijk

afval worden afgevoerd omdat het risico voor de gezondheid van mens of voor het milieu kan vormen. Het afgedankte product moet worden ingeleverd bij een inzamelpunt voor elektrische en elektronische apparaten.

Beschrijving van de onderdelen (afb. A)

- | | |
|-------------------------------|-----------------------|
| 1. Deksel | 4. Bedieningspaneel |
| 2. Fles /container mand | 5. Aan/uit-schakelaar |
| 3. Behuizing van het apparaat | |

Bedieningspaneel (afb. B)

1. Aan/uit-schakelaar

De schakelaar brandt constant wanneer het apparaat is ingeschakeld. De schakelaar knippert wanneer het apparaat in stand-by staat.

2. Verlagen van de ingestelde waarde

Houd ca. 2 seconden ingedrukt om de mute-modus te activeren.

3. Verhogen van de ingestelde waarde

Druk en houd ca. 2 seconden ingedrukt om terug te keren naar de fabrieksinstellingen voor temperatuur en tijd.

4. Snelle opwarm-/ontdooifunctie

5. Opwarmfunctie voor melk

6. Opwarmfunctie voor voeding

7. Sterilisatie functie

Snelle opwarm-/ontdooifunctie

Functie met de optie om 3 tot 8 minuten te werken. Nadat de geselecteerde tijd is verstreken, piept het apparaat vijf keer en schakelt dan automatisch over op de warmhoudstand, waardoor de voeding 24 uur lang op temperatuur blijft.

1. Plaats de fles of de beker in de flesverwarmer (afb. 1).

2. Vul de flesverwarmer met 80 ml gedestilleerd water (afb. 2).

3. Selecteer op de display de functie Ontdooien/Snel verwarmen Fast (afb. 3). Wacht tot het lampje gaat branden.

LET OP

Aangezien de consistentie van babyvoeding sterk kan verschillen, raden wij je aan de babyvoeding voortdurend te roeren en controleren tijdens het opwarmen voor een optimaal resultaat.

Geef uw baby niet direct na het ontdooien melk/voeding.

Bevroren melk of voeding dient niet verwarmd te worden. Melk of voeding kan na ontdooien opnieuw worden verwarmd.

Werkmodus

| Snel opwarmen | | | | | | |
|---------------|---------------------------|-------------------|------------------|--------|--------|--------|
| Type fles | Aanvankelijke temperatuur | Hoeveelheid water | Hoeveelheid melk | | | |
| | | | 60 ml | 120 ml | 180 ml | 240 ml |

| | | | | | | |
|-----------|------|-------|---------|---------|---------|---------|
| Glas | 4°C | 80 ml | 3 min | 4 min | 5 min | 6 min |
| | 20°C | | 2,5 min | 3 min | 4 min | 4,5 min |
| Kunststof | 4°C | | 3 min | 4,5 min | 6 min | 7 min |
| | 20°C | | 2,5 min | 3,5 min | 4,5 min | 5 min |

Opwarmfunctie voor melk

De opwarmtijd kan verschillen afhankelijk van de hoeveelheid melk of water en de begintemperatuur.

1. Plaats de melk- of waterfles in het flesverwarmer (afb. 1).
2. Vul de flesverwarmer met 80 ml gedestilleerd water (afb. 2).
3. Op de display (afb. 4) de verwarmingsfunctie Milk selecteren. Wacht tot het lampje gaat branden.
4. Selecteer de temperatuur door de knoppen voor verhogen en verlagen van de geselecteerde waarde (2, 3, afb. B). Temperatuurbereik van deze functie is 37 - 60°C. De display toont de huidige vloeistoftemperatuur.

LET OP

Het is aan te raden de melk onmiddellijk na het verwarmen aan de baby te geven. De melk mag niet opnieuw worden opgewarmd.

Controleer altijd de temperatuur van de melk alvorens het aan de baby te geven (afb. 5).

Opwarmfunctie voor voeding

1. Plaats de beker met voeding in de flesverwarmer (afb. 6).
2. Vul de flesverwarmer met 80 ml gedestilleerd water (afb. 7).
3. Op de display (afb. 8) de verwarmingsfunctie Food selecteren. Wacht tot het lampje gaat branden.
4. Selecteer de temperatuur door de knoppen voor verhogen en verlagen van de geselecteerde waarde (2, 3, afb. B). Temperatuurbereik van deze functie is 45 - 80 °C. De display toont de huidige voeding temperatuur.

LET OP

Aangezien de consistentie van babyvoeding sterk kan verschillen, raden wij je aan de babyvoeding voortdurend te roeren en controleren tijdens het opwarmen voor een optimaal resultaat (afb. 9).

Controleer altijd de temperatuur van de voeding (afb. 10).

Sterilisatie functie

Was en spoel de fles en het toebehoren grondig vóór de desinfectie.

1. Plaats het te steriliseren object in de flesverwarmer (afb. 11). Plaats de fles met de onderkant naar boven.

2. Vul de flesverwarmer met 30 ml gedestilleerd water (afb. 12).
3. Selecteer de desinfectie functie Sterilize op de display (afb. 13). Wacht tot het lampje gaat branden.

Als het water verdampt is, schakelt het apparaat automatisch uit. De desinfectietijd is ca. 10 minuten.

Temperatuurbereik en bedrijfstijd van de geselecteerde standen

Let op! Als er geen water in de watertank is, schakelt het apparaat automatisch uit.

| Modus | Temperatuur bereiken | Bedrijfstijd |
|-----------|----------------------|--------------|
| Milk | 37 - 60°C | Tot 24h |
| Food | 45 - 80°C | Tot 24h |
| Sterilize | 100°C | Do 10 min |
| Fast | 100°C | 3 - 8 min |

Reiniging

1. Haal na elk gebruik de stekker uit het stopcontact. Laat het apparaat afkoelen voordat het wordt schoongemaakt (afb. 14).
2. Verwijder het water uit de flessenwarmer (afb. 15).
3. Als je de flessenwarmer hebt gebruikt om babyvoeding te verwarmen, controleer dan of er geen gemorste babyvoeding op de bodem van de flessenwarmer is achtergebleven.
4. Veeg de behuizing en de binnenkant van de flesverwarmer schoon met een zachte vochtige doek en veeg ze vervolgens droog met een schone doek of papieren handdoek (afb. 16).

Let op! Gebruik geen schurende of antibacteriële schoonmaakmiddelen, chemische oplosmiddelen of scherpe voorwerpen om de flessenwarmer schoon te maken.

Ontkalken

Aangeraden wordt om de flessenwarmer elke vier weken te ontkalken om ervoor te zorgen dat het apparaat goed blijft werken.

1. Meng 50 ml witte azijn met 100 ml koud water om de flessenwarmer te ontkalken.
2. Schakel de flessenwarmer in, selecteer de opwarmstand voor melk. Laat het apparaat 10 minuten werken.
3. Laat de oplossing in de flesverwarmer tot alle kalk is opgelost.
4. Haal de stekker uit het stopcontact voordat je de flessenwarmer leegt.

5. Giet de flessenwarmer leeg. Giet het water in het apparaat en spoel de binnenzijde grondig uit.

LET OP

Je kunt ook ontkalkers op basis van citroenzuur gebruiken.
Gebruik geen ander type ontkalker.

De afbeeldingen dienen alleen ter illustratie, het werkelijke uiterlijk van de producten kan van het uiterlijk op de afbeeldingen verschillen.

LT

Gerbiamas Kliente!

Je turite pastabų ar klausimų apie įsigytą produktą, nedvejodami susisieki su mumis:
help@lionelo.com

Gamintojas:

BrandLine Group Sp. z o. o.
A. Kręglewskiego 1, 61-248 Poznań, Lenkija

Rekomenduojamos prietaiso darbo sąlygos

Drėgmė: 50 - 80%
Patalpos temperatūra: 15 - 30 °C

Svarbi informacija

Atidžiai perskaitykite šią instrukciją prieš pradėdami naudoti produktą, kad susipažintumėte su jo funkcijomis ir naudotumėte jį pagal paskirtį.

Nesilaikant saugos nurodymų ir naudojant produktą ne pagal instrukciją, gali būti padaryta žala sveikatai.

Išsaugokite šią instrukciją, kad vėliau galėtumėte ja pasinaudoti.

- 1.** Netaisykite ir nekeiskite prietaiso patys. Šiuos darbus gali atlikti tik įgaliotas techninės priežiūros personalas.
- 2.** Prietaisas nėra žaislas. Neleiskite vaikams su juo žaisti. Laikykite prietaisą vaikams nepasiekiamoje vietoje.
- 3.** Šiuo prietaisu gali naudotis 3 metų amžiaus ir vyresni vaikai bei asmenys su ribotais fiziniais, protiniais ir jutiminiais gebėjimais arba asmenys, neturintys patirties ar žinių, jei jie yra prižiūrimi ar apmokyti saugiai naudoti prietaisą ir supranta su prietaiso naudojimu susijusius pavojus.
- 4.** Prietaiso valymą ir priežiūrą gali atlikti ne jaunesni kaip 8 metų vaikai, prižiūrimi suaugusiųjų. Prietaisą ir maitinimo laidą laikykite vaikams iki 3 metų nepasiekiamoje vietoje.
- 5.** Prietaisas skirtas tik naudoti namuose. Prietaisas netinka naudoti lauke. Prietaiso negalima naudoti kitiems nenumatytiems tikslams.
- 6.** Įsitikinkite, kad maitinimo laidas nekabo nuo stalo arba stalviršio. Saugokite maitinimo laidą nuo karštų elementų. Netraukite jo per aštirus kraštus.
- 7.** Prijunkite prietaisą tik prie įžeminto elektros lizdo. Įsitikinkite, kad maitinimo laidas tinkamai prijungtas prie maitinimo šaltinio.

8. Prietaisą prijunkite prie elektros tinklo, atitinkančio prietaiso etiketėje nurodytus parametrus.
9. Prietaisą naudokite ant plokščio, karščiui atsparaus paviršiaus. Neperneškite prietaiso kai jis veikia arba jame yra karšto vandens.
10. Naudokite tik originalius priedus ir atsargines dalis.
11. Reguliariai tikrinkite, ar prietaisas nepažeistas. Nenaudokite pažeisto prietaiso. Nemėginkite savarankiškai taisyti prietaiso - kreipkitės į įgaliotą remonto dirbtuvę. Jei maitinimo laidas pažeistas, kad būtų išvengta pavojaus jį turi pakeisti gamintojas.
12. Po naudojimo, montavimo, išmontavimo ir valymo metu prietaisas turi būti išjungtas ir atjungtas nuo maitinimo šaltinio.
13. Laikykite prietaisą atokiau nuo aštrių kraštų ir šilumos bei drėgmės šaltinių. Saugokite prietaisą nuo tiesioginio saulės šviesos poveikio.
14. Nemerkite prietaiso ir maitinimo laido į vandenį ar kitus skysčius.
15. Venkite prietaiso perkaitimo.
16. Prieš įstatydami buteliuką į šildytuvą ir pildami vandenį, įsitikinkite, kad jis sandariai uždarytas.
17. Prieš įjungdami prietaisą, įsitikinkite, kad jame yra vandens. Niekada neįjunkite prietaiso, jei jame nėra vandens.

18. Karštas vanduo gali sukelti rimtus nudegimus. Jei prietaise yra karšto vandens, laikykitės atsargumo.
19. Dėl karšto vandens poveikio, prietaiso paviršius gali įkaisti. Laikykitės atsargumo.
20. Kai maistas pasiekia norimą temperatūrą, išimkite buteliuką iš šildytuvo. Nešildykite maisto per ilgai.
21. Visada patikrinkite maisto temperatūrą prieš duodant vaikui.
22. Palaukite, kol prietaisas atvės prieš pradėdami jį valyti.
23. Turėtumėte reguliariai, maždaug kas keturias savaites, nukalkinti savo prietaisą.
24. Šildymo elemento paviršius po naudojimo yra likutinė šiluma.



Produktas atitinka Europos Sąjungos direktyvų reikalavimus.

Pagal Direktyvą 2012/19/ES šio produkto atliekos turi būti surenkamos atskirai. Produkto negalima išmesti kartu su buitineis atliekomis, nes tai gali

kelti pavojų aplinkai ir žmonių sveikatai. Panaudotą produktą atiduokite elektrinės ir elektroninės įrangos atliekų surinkimo ir perdirbimo tarnybai.

Dalių sąrašas (pav. A)

- | | |
|--------------------------------|---------------------|
| 1. Dangtelis | 4. Valdymo skydelis |
| 2. Buteliuko/indelio laikiklis | 5. Jungiklis |
| 3. Prietaiso korpusas | |

Valdymo skydelis (pav. B)

1. Jungiklis

Jungiklis šviečia pastoviai, kai prietaisas įjungtas. Jungiklis mirksi, kai prietaisas yra budėjimo režime.

2. Vertės mažinimas

Paspauskite ir palaikykite maždaug 2 sekundes, kad įjungtumėte nutildymo režimą.

3. Vertės didinimas

Paspauskite ir palaikykite maždaug 2 sekundes, norėdami atkurti temperatūros ir laiko gamyklinius nustatymus.

- Greito pašildymo / atitirpinimo funkcija
- Pieno pašildymo funkcija
- Maisto pašildymo funkcija
- Sterilizacijos funkcija

Atitirpinimo / greito pašildymo funkcija

Funkciją galima įjungti nuo 3 iki 8 minučių. Pasibaigus nustatytam laikui, prietaisas penkis kartus skleidžia garsinį signalą ir automatiškai persijungia į šildymo režimą, palaikydamas maisto temperatūrą 24 valandas.

- Įstatykite buteliuką arba indą su maistu į šildytuvą (pav. 1).
- Į šildytuvą įpilkite 80 ml destiliuoto vandens (pav. 2).
- Ekrane pasirinkite atitirpinimo / greito pašildymo funkciją Fast (pav. 3). Palaukite, kol įsideds indikatorius.

DĖMESIO

Atsižvelgiant į skirtingą kūdikių maisto konsistenciją, rekomenduojama dažniau maišyti ir stebėti maisto temperatūrą.

Neduokite vaikui pieno / maisto iškart po atitirpinimo.

Nešildykite užšaldyto pieno ar maisto. Pieną ar maistą galima pašildyti po atitirpinimo.

Darbo režimo specifikacija

| Greitas pašildymas | | | | | | |
|--------------------|---------------------|----------------|--------------|---------|---------|---------|
| Buteliuko tipas | Pradinė temperatūra | Vandens kiekis | Pieno kiekis | | | |
| | | | 60 ml | 120 ml | 180 ml | 240 ml |
| Stiklas | 4°C | 80 ml | 3 min | 4 min | 5 min | 6 min |
| | 20°C | | 2,5 min | 3 min | 4 min | 4,5 min |
| Plastikas | 4°C | | 3 min | 4,5 min | 6 min | 7 min |
| | 20°C | | 2,5 min | 3,5 min | 4,5 min | 5 min |

Pieno pašildymo funkcija

Šildymo laikas gali skirtis priklausomai nuo pieno ar vandens kiekio ir pradinės temperatūros.

- Įstatykite pieno ar vandens buteliuką į šildytuvą (pav. 1).
- Į šildytuvą įpilkite 80 ml destiliuoto vandens (pav. 2).
- Ekrane pasirinkite pašildymo funkciją Milk (pav. 4). Palaukite, kol įsidegs indikatorius.
- Pasirinkite temperatūrą vertės didinimo ir mažinimo mygtukais (2, 3, pav. B). Šios funkcijos temperatūros diapazonas yra 37–60 °C. Ekrane rodoma esama skysčio temperatūra.

DĖMESIO

Vaikui pieno rekomenduojama duoti iš karto po pašildymo. Pieno nerekomenduojama pakartotinai pašildyti.

Visada patikrinkite pieno temperatūrą prieš duodant vaikui (pav. 5).

Maisto pašildymo funkcija

- Įstatykite indą su maistu į šildytuvą (pav. 6).
- Į šildytuvą įpilkite 80 ml destiliuoto vandens (pav. 7).
- Ekrane pasirinkite maisto pašildymo funkciją Food (pav. 8). Palaukite, kol įsidegs indikatorius.
- Pasirinkite temperatūrą vertės didinimo ir mažinimo mygtukais (2,3, pav. B). Šios funkcijos temperatūros diapazonas yra 45–80 °C. Ekrane rodoma esama maisto temperatūra.

DĖMESIO

Atsižvelgiant į skirtingą kūdikių maisto konsistenciją, rekomenduojama dažniau maišyti ir stebėti maisto temperatūrą (pav. 9).

Prieš maitindami visada patikrinkite maisto temperatūrą (pav. 10).

Sterilizacijos funkcija

Prieš dezinfekuojant buteliuką ir priedus reikia išvalyti ir kruopščiai nuplauti.

- Įstatykite sterilizuojamą daiktą į šildytuvą (pav. 11). Buteliuką pastatykite dugnu aukštyn.
- Į šildytuvą įpilkite 30 ml destiliuoto vandens (pav. 12).
- Ekrane pasirinkite dezinfekavimo funkciją Sterilize (pav. 13). Palaukite, kol įsidegs indikatorius. Vandeniui išgaravus, prietaisas išsijungia automatiškai. Dezinfekavimo laikas - apie 10 minučių.

Temperatūros diapazonas ir darbo laikas priklausomai nuo darbo režimo

Dėmesio! Jei bakelyje nėra vandens, prietaisas automatiškai išsijungs.

| Režimas | Temperatūros diapazonas | Darbo laikas |
|---------|-------------------------|--------------|
| Milk | 37 - 60 °C | Iki 24h |
| Food | 45 - 80 °C | Iki 24h |

| | | |
|-----------|-------|-------------|
| Sterilize | 100°C | Iki 10 min. |
| Fast | 100°C | 3 - 8 min |

Valymas

1. Po kiekvieno naudojimo ir prieš valymą atjunkite prietaisą nuo elektros tinklo. Palaukite, kol prietaisas atvės prieš pradėdami jį valyti (pav. 14).
2. Išpilkite vandenį iš prietaiso (15 pav.).
3. Jei prietaise buvo šildomas maistas, įsitikinkite, kad ant dugno nėra maisto likučių.
4. Korpusą ir šildytuvo vidų nuvalykite minkšta, drėgna šluoste, tada nusauskite švaria šluoste arba popieriniu rankšluosčiu (pav. 16).

Dėmesio! Valymui nenaudokite šveitimo kempinių, šveitimo priemonių ar kokių nors ėsdinančių medžiagų arba cheminių medžiagų.

Nukalkinimas

Siekiant užtikrinti tinkamą veikimą, rekomenduojama reguliariai, maždaug kas keturias savaites, nukalkinti prietaisą.

1. Į prietaisą įpilkite 50 ml baltojo acto ir 100 ml šalto vandens.
2. Įjunkite prietaisą ir pasirinkite pieno pašildymo funkciją. Leiskite prietaisui dirbti 10 minučių.
3. Palikite tirpalą prietaise, kol nuosėdos visiškai ištirps.
4. Prieš ištuštinami prietaisą, atjunkite jį nuo elektros tinklo.
5. Išpilkite tirpalą iš prietaiso. Įpilkite vandens į prietaisą, išskalaukite tirpalo likučius ir ištuštinkite prietaisą.

DĖMESIO

Taip pat galite naudoti nukalkinimo priemones citrinos rūgšties pagrindu.

Nenaudokite kitų rūšių nukalkinimo priemonių.

Nuotraukos yra tik iliustracinės, tikroji produktų išvaizda gali skirtis nuo pateiktos nuotraukose.

Vážení zákazníci!

Máte-li jakékoli připomínky nebo dotazy týkající se zakoupeného výrobku, kontaktujte nás:
help@lionelo.com

Výrobce:

BrandLine Group Sp. z o. o.
A. Kręglewskiego 1, 61-248 Poznań, Polsko

Doporučené provozní podmínky zařízení

Vlhkost: 50–80 %

Pokožová teplota: 15–30 °C

Důležité informace

Před použitím výrobku si přečtěte tento návod, abyste se seznámili s jeho funkcemi a používali jej v souladu s určením.

Nedodržení bezpečnostních pokynů a použití v rozporu s návodem může mít za následek poškození zdraví.

Uchovejte si tento návod pro budoucí použití.

- 1.** Zařízení neopravujte ani neupravujte. Tyto činnosti může provádět pouze autorizovaný servis.
- 2.** Toto zařízení není hračka. Nedovolte, aby si děti s ním hrály. Uchovávejte zařízení mimo dosah dětí.
- 3.** Zařízení mohou používat děti ve věku minimálně 3 let a osoby se sníženou fyzickou, smyslovou nebo mentální schopností a také osoby bez patřičných znalostí a zkušeností s používáním zařízení, pokud je

jejich činnost pod dohledem nebo byly dříve poučeny o bezpečném používání zařízení a s tím spojeném riziku.

4. Čištění a údržbu zařízení mohou provádět děti starší 8 let a pod dozorem. Udržujte zařízení a napájecí kabel mimo dosah dětí mladších 3 let.
5. Zařízení je určeno pouze pro domácí použití. Zařízení není vhodné pro venkovní použití. Nepoužívejte jej pro jiné účely, v rozporu s jeho určením.
6. Nenechávejte napájecí kabel viset přes okraj stolu nebo pracovní desky. Nedovolte, aby se napájecí kabel dotýkal horkých předmětů. Netahejte jej přes ostré hrany.
7. Zařízení připojte pouze do řádně uzemněné síťové zásuvky. Ujistěte se, že napájecí kabel je správně připojen ke zdroji napájení.
8. Pro napájení zařízení používejte síť s parametry odpovídajícími parametrům uvedeným na štítku zařízení.
9. Zařízení používejte na rovném povrchu odolném vůči vysokým teplotám. Nepřenášejte zařízení, když je v provozu nebo když je v něm horká voda.
10. Používejte pouze originální příslušenství a náhradní díly.
11. Pravidelně kontrolujte zařízení, zda není poškozeno. Nepoužívejte poškozené zařízení. Nezkoušejte sami opravit zařízení – kontaktujte autorizovaný servis. Pokud se poškodí napájecí kabel, musí jej vyměnit výrobce, aby se zabránilo nebezpečí.

- 12.** Po použití, při montáži, demontáži a čištění vypněte zařízení a odpojte od napájení.
- 13.** Zařízení mějte mimo dosah ostrých hran a zdrojů tepla a vlhkosti. Zařízení nevystavujte přímému slunečnímu záření.
- 14.** Zařízení a napájecí kabel neponořujte do vody nebo jiných kapalin.
- 15.** Zabraňte přehřátí zařízení.
- 16.** Před vložením láhve do ohřívače a nalitím vody se ujistěte, že je láhev pevně uzavřena.
- 17.** Před zapnutím zařízení se ujistěte, že je v něm voda. Zařízení nikdy nezapínejte, když v něm není voda.
- 18.** Horká voda může způsobit těžké popáleniny. Pokud je v zařízení horká voda, zacházejte s ním opatrně.
- 19.** Vlivem horké vody se může zahřát povrch zařízení. Budte opatrní.
- 20.** Jakmile ohříváný pokrm dosáhne požadované teploty, vyjměte láhev z ohřívače. Pokrm neohřívejte příliš dlouho.
- 21.** Vždy zkontrolujte teplotu pokrmu, než jej dáte dítěti.
- 22.** Před čištěním nechte zařízení vychladnout.
- 23.** Zařízení pravidelně odvápnujte, asi každé čtyři týdny.
- 24.** Povrch topného tělesa je po použití vystaven zbytkovému teplu.



Výrobek vyhovuje požadavkům směrnic Evropské unie.

V souladu se směrnicí 2012/19/EU podléhá tento výrobek tříděnému sběru.

Výrobek nevyhazujte s komunálním odpadem, protože může představovat hrozbu pro životní prostředí a lidské zdraví. Použitý výrobek odevzdejte na sběrné místo pro recyklaci elektrických a elektronických zařízení.

Seznam částí (obr. A)

- | | |
|------------------------|-------------------|
| 1. Víko | 4. Ovládací panel |
| 2. Koš na láhev/nádobu | 5. Přepínač |
| 3. Tělo zařízení | |

Ovládací panel (obr. B)

1. Přepínač

Když je zařízení zapnuto, přepínač svítí trvale. Když je zařízení v pohotovostním režimu, přepínač bliká.

2. Snížení nastavené hodnoty

Stiskněte a přidržte asi na 2 sekundy pro spuštění režimu ztlumení.

3. Zvýšení nastavené hodnoty

Stiskněte a přidržte asi na 2 sekundy pro návrat k továrnímu nastavení teploty a času.

4. Funkce rychlého ohřevu / rozmrazování

5. Funkce ohřevu mléka

6. Funkce ohřevu pokrmu

7. Funkce sterilizace

Funkce rozmrazování / rychlého ohřevu

Funkce, kterou můžete spustit po dobu 3 až 8 minut. Po uplynutí zvoleného času zařízení pětkrát pípně a pak se automaticky přepne do režimu ohřevu, přičemž udržuje teplotu pokrmu po dobu 24 hodin.

1. Vložte láhev nebo nádobu s pokrmem do ohřívачe (obr. 1).

2. Do ohřívачe nalijte 80 ml destilované vody (obr. 2).

3. Na displeji vyberte funkci rozmrazování / rychlého ohřevu Fast (obr. 3). Počkejte, dokud se nerozsvítí kontrolka.

POZOR

Z důvodu vysoké různorodosti konzistence kojenecké stravy se doporučuje časté míchání a sledování teploty rozmrazovaného pokrmu.

Nepodávejte dítěti mléko/pokrm ihned po rozmrazení.

Zmrazené mléko nebo pokrm neohřívejte. Po rozmrazení můžete mléko nebo pokrm ohřát.

Specifičnost provozního režimu

| Rychlý ohřev | | | | | | |
|--------------|-------------------|---------------|----------------|---------|---------|---------|
| Typ láhve | Počáteční teplota | Množství vody | Množství mléka | | | |
| | | | 60 ml | 120 ml | 180 ml | 240 ml |
| Sklo | 4°C | 80 ml | 3 min | 4 min | 5 min | 6 min |
| | 20°C | | 2,5 min | 3 min | 4 min | 4,5 min |
| Plast | 4°C | | 3 min | 4,5 min | 6 min | 7 min |
| | 20 °C | | 2,5 min | 3,5 min | 4,5 min | 5 min |

Funkce ohřevu mléka

Doba ohřevu se může lišit v závislosti na množství mléka nebo vody a počáteční teplotě.

1. Vložte láhev s mlékem nebo vodou do ohřívачe (obr. 1).
2. Do ohřívачe nalijte 80 ml destilované vody (obr. 2).
3. Na displeji vyberte funkci ohřevu Milk (obr. 4). Počkejte, dokud se nerozsvítí kontrolka.
4. Vyberte teplotu pomocí tlačítek pro zvýšení a snížení vybrané hodnoty (2, 3, obr. B). Teplotní rozsah pro tuto funkci je 37–60 °C. Na displeji se zobrazuje aktuální teplota tekutiny.

POZOR

Mléko podejte dítěti ihned po ohřátí. Mléko znovu neohřívajte. Teplotu mléka vždy zkontrolujte, než jej podáte dítěti (obr. 5).

Funkce ohřevu pokrmu

1. Vložte nádobu s pokrmem do ohřívачe (obr. 6).
2. Do ohřívачe nalijte 80 ml destilované vody (obr. 7).
3. Na displeji vyberte funkci ohřevu pokrmu Food (obr. 8). Počkejte, dokud se nerozsvítí kontrolka.
4. Vyberte teplotu pomocí tlačítek pro zvýšení a snížení vybrané hodnoty (2, 3, obr. B). Teplotní rozsah pro tuto funkci je 45–80 °C. Na displeji se zobrazuje aktuální teplota pokrmu.

POZOR

Z důvodu vysoké různorodosti konzistence kojenecké stravy se doporučuje časté míchání a kontrola teploty (obr. 9).

Před krmením vždy zkontrolujte teplotu pokrmu (obr. 10).

Funkce sterilizace

Před dezinfekcí láhev a příslušenství důkladně umyjte a vypláchněte.

1. Vložte sterilizovaný předmět do ohřívače (obr. 11). Láhev vložte dnem vzhůru.
2. Do ohřívače nalijte 30 ml destilované vody (obr. 12).
3. Na displeji vyberte funkci dezinfekce Sterilize (obr. 13). Počkejte, dokud se nerozsvítí kontrolka.

Po odpaření vody se zařízení automaticky vypne. Doba dezinfekce činí asi 10 minut.

Teplotní rozsah a doba provozu vybraných režimů

Pozor! Pokud v zásobníku není voda, zařízení se automaticky vypne.

| Režim | Teplotní rozsah | Doba provozu |
|-----------|-----------------|--------------|
| Milk | 37–60 °C | až 24 h |
| Food | 45–80 °C | až 24 h |
| Sterilize | 100 °C | až 10 min. |
| Fast | 100 °C | 3–8 min. |

Čištění

1. Po každém použití a před čištěním odpojte zařízení od napájení. Před čištěním počkejte, dokud zařízení nevychladne (obr. 14).
2. Ze zařízení vypusťte vodu (obr. 15).
3. Pokud v zařízení byly ohřívány pokrmy, ujistěte se, že na dně nezůstaly zbytky.
4. Tělo a vnitřek ohřívače otřete měkkým, vlhkým hadříkem a pak osušte čistým hadříkem nebo papírovým ručníkem (obr. 16).

Pozor! K čištění nepoužívejte drátěnky, abrazivní prostředky ani žádné korozivní látky nebo chemikálie.

Odvápňování

Doporučuje se pravidelné odvápnění každé čtyři týdny, aby byla zajištěna správná funkce zařízení.

1. Do zařízení nalijte 50 ml bílého octa a 100 ml studené vody.
2. Zapněte zařízení a pak vyberte funkci ohřevu mléka. Nechte zařízení pracovat 10 minut.
3. Roztok nechte v zařízení, dokud se vodní kámen úplně nerozpustí.
4. Před vyprázdněním odpojte zařízení od napájení.
5. Ze zařízení vylijte roztok. Do zařízení nalijte vodu, vypláchněte zbytky roztoku a pak zařízení vyprázdňte.

POZOR

Můžete také používat odvápnovací prostředky na bázi kyseliny citronové.
Nepoužívejte jiné druhy odvápnovacích prostředků.

Fotografie jsou pouze ilustrační, skutečný vzhled výrobku se může lišit od znázorněného na fotografiích.

HU

Kedves Ügyfelünk!

Ha bármilyen észrevétele vagy kérdése van a vásárolt termékről, lépjen kapcsolatba velünk:
help@lionelo.com

Gyártó:

BrandLine Group Sp. z o. o.
A. Kręglewskiego 1, 61-248 Poznań, Lengyelország

A készülék javasolt üzemi feltételei

Páratartalom: 50 - 80%
Szobahőmérséklet: 15 - 30°C

Fontos információk

Kérjük, olvassa el ezt az útmutatót a termék használatba vétele előtt, hogy megismerje annak funkcióit és azt a rendeltetésnek megfelelően használhassa.

A biztonsági utasítások be nem tartása, valamint a termék útmutatójában foglaltaktól eltérő használata egészségkárosodást okozhat.

Őrizze meg az útmutatót későbbi felhasználás céljából.

1. Nem szabad saját kezűleg megjavítani, valamint módosítást végrehajtani a terméken. Ezek a műveletek kizárólag a márkaszervizben hajthatók végre.
2. Ez a készülék nem játék. Ne hagyja, hogy gyermekek játszanak a termékkel. Gyermekek elől elzárva tárolja.
3. Ezt a készüléket 3 évnél idősebb gyermekek, mozgáskorlátozott, érzékszervi vagy szellemi fogyatékosokban szenvedő, valamint a készülék használatára vonatkozó kellő ismeretekkel és tapasztalatokkal nem rendelkező személyek csak felügyelet mellett, vagy akkor használhatják, ha megfelelő eligazítást kaptak a készülék biztonságos használatára vonatkozóan és megértették a készülék használatával járó kockázatokat.
4. A készülék tisztítását és karbantartását legalább 8 éves gyermekek felügyelet mellett végezhetik. Tartsa a készüléket és a tápkábelt 3 év alatti gyermekek elől elzárva.
5. A készülék kizárólag otthoni használatra szolgál. A készülék kültéri használatra nem alkalmas. Ne használja a készüléket a rendeltetésszerű használattól eltérő egyéb célokra.
6. Ne hagyja, hogy a tápkábel az asztal vagy a munkalap szélén lógjon. Akadályozza meg a tápkábel forró alkatrészekkel való érintkezését. Ne húzza át éles élek felett.

- 7.** Kizárólag földelt hálózati dugaljba csatlakoztassa a készüléket. Győződjön meg róla, hogy a tápkábelt megfelelően csatlakoztatta az áramforrásra.
- 8.** A készülék táplálására a készülék címkéjén feltüntetett paraméternek megfelelő hálózati feszültséget használjon.
- 9.** A készüléket sík, hőálló felületen használja. Ne mozgassa vagy helyezze át a működésben lévő vagy forró vizet tartalmazó készüléket.
- 10.** Kizárólag eredeti tartozékokat és pótalkatrészeket használjon.
- 11.** Rendszeresen ellenőrizze, hogy nem érte sérülés a készüléket. Ne használjon meghibásodott készüléket. Ne próbálja meg önállóan megjavítani a készüléket - forduljon a hivatalos márkaszervizhez. Ha a hálózati kábel megsérült, cseréltesse ki a gyártóval a veszély elkerülése érdekében.
- 12.** Használat után, a készülék összeszerelése, szétszerelése és tisztítása alatt kapcsolja ki és áramtalanítsa a készüléket.
- 13.** Tartsa távol a készüléket az éles szélektől, a hő- és nedvességforrásoktól. Ne tegye ki a készüléket napfény közvetlen hatásának.
- 14.** Ne merítse a készüléket vagy a tápkábelt vízbe vagy más folyadékba.

15. Kerülje a készülék túlmelegedését.
16. A cumisüveg melegítőbe helyezése és a melegítő vízzel történő feltöltése előtt győződjön meg róla, hogy megfelelően lezárta az üveget.
17. A készülék bekapcsolása előtt győződjön meg arról, hogy azt feltöltötte vízzel. Soha ne kapcsolja be a készüléket, ha nincs benne víz.
18. A forró víz súlyos égési sérüléseket okozhat. Ha a készülékben forró víz van, óvatosan használja.
19. A forró víz hatására felhevülhet a készülék felülete. Kellő óvatossággal kell eljárni.
20. Amikor a felmelegített étel elérte a kívánt hőmérsékletet, vegye ki az üveget a cumisüveg melegítőből. Ne melegítse túl sokáig az ételt.
21. Etetés előtt mindig ellenőrizze az étel hőmérsékletét.
22. Tisztítás előtt várja meg, amíg a készülék lehűl.
23. Rendszeresen, körülbelül négyhetente végezze el a készülék vízkötelenítését.
24. A fűtőelem felülete használat után maradék hőnek van kitéve.



A termék megfelel az Európai Unió irányelvei követelményeinek.

A 2012/19/EU irányelvnek megfelelően ezt a terméket szelektív hulladékgyűjtés keretein belül kell ártalmatlanítani. A terméket nem szabad

a kommunális hulladékkal együtt kidobni, mivel veszélyt jelenthet a környezetre és az emberi egészségre. Szolgáltassa be az elhasznált terméket az elektromos és elektronikus berendezések begyűjtő pontjába.

Alkatrészelista (A. ábra)

1. Fedél
2. Üvegtartó kosár
3. Készülékház
4. Vezérlőpanel
5. Kapcsológomb

Kezelőpanel (B. ábra)

1. Kapcsológomb

Bekapcsolt készüléknél a kapcsológomb folyamatosan világít. Készenléti módban villog a kapcsológomb.

2. Beállított érték csökkentése

Nyomja meg és tartsa lenyomva kb. 2 másodpercig a néma mód bekapcsolásához.

3. Beállított érték növelése

Nyomja meg és tartsa lenyomva kb. 2 másodpercig a gyári hőmérséklet és idő visszaállításához.

4. Gyorsmelegítés / Kiolvasztás funkció

5. Tejmelegítés funkció

6. Ételvelegítés funkció

7. Sterilizálás funkció

Kiolvasztás / gyorsmelegítés funkció

Gyorsmelegítő funkció 3 és 8 perc közötti bekapcsolási idővel. A beállított idő letelte után a készülék öt hangjelzést bocsát ki, majd automatikusan melegítő üzemmódra vált és 24 órán keresztül megtartja az étel hőmérsékletét.

1. Helyezzen egy üveget vagy ételtárolót a cumisüveg melegítőbe (1. ábra).
2. Töltse meg a melegítőt 80 ml desztillált vízzel (2. ábra).
3. Válassza ki a kijelzőn a Fast kiolvasztás/gyorsmelegítés funkciót (3. ábra). Várja meg, amíg kigyullad a jelzőfény.

FIGYELEM

A bébiételek rendkívül változatos konzisztenciájára való tekintettel javasolt gyakran keverni és ellenőrizni a kiolvasztott étel hőmérsékletét.

Ne adjon tejet/élelmiszert a gyermeknek közvetlenül kiolvasztás után.

Lefagyasztott tejet vagy ételt nem szabad megmelegíteni. A tejet vagy az ételt kiolvasztás után lehet megmelegíteni.

Üzem mód specifikáció

| Gyors melegítés | | | | | | |
|-----------------|---------------------|---------------|--------------|----------|----------|----------|
| Üveg típusa | Kezdeti hőmérséklet | Víz mennyiség | Tejmennyiség | | | |
| | | | 60ml | 120 ml | 180 ml | 240 ml |
| Üveg | 4°C | 80 ml | 3 perc | 4 perc | 5 perc | 6 perc |
| | 20°C | | 2,5 perc | 3 perc | 4 perc | 4,5 perc |
| Műanyag | 4°C | | 3 perc | 4,5 perc | 6 perc | 7 perc |
| | 20°C | | 2,5 perc | 3,5 perc | 4,5 perc | 5 perc |

Tejmelegítés funkció

A melegítési idő a tej- vagy a víz mennyiségétől és annak kezdeti hőmérsékletétől függvényében változhat.

1. Helyezzen egy tejjel vagy vízzel megtöltött cumisüveget a melegítőbe (1. ábra).
2. Töltse meg a melegítőt 80 ml desztillált vízzel (2. ábra).
3. Válassza a kijelzőn a Milk melegítés funkciót (4. ábra). Várja meg, amíg kigyullad a jelzőfény.
4. Válassza ki a hőmérsékletet az értéknövelő vagy értéksökkentő gombokkal (2, 3, B ábra). Ennél a funkciónál a beállítható hőmérséklet 37 - 60°C közötti tartományban van. A kijelző kijelzi a folyadék aktuális hőmérsékletét.

FIGYELEM

A felmelegített tejet javasolt közvetlenül a melegítés után felhasználni. Kerülje a tej újramelegítését. Etetés előtt mindig ellenőrizze a felmelegített tej hőmérsékletét (5 ábra).

Ételmelegítés funkció

1. Helyezze be az ételtárolót a cumisüveg melegítőbe (6. ábra).
2. Töltse meg a melegítőt 80 ml desztillált vízzel (7. ábra).
3. Válassza a kijelzőn a Food ételmelegítés funkciót (8. ábra). Várja meg, amíg kigyullad a jelzőfény.
4. Válassza ki a hőmérsékletet az értéknövelő vagy értéksökkentő gombokkal (2,3, B ábra). Ennél a funkciónál a beállítható hőmérséklet 45 - 80°C közötti tartományban van. A kijelző kijelzi a folyadék aktuális hőmérsékletét.

FIGYELEM

A bébiételek rendkívül változatos konzisztenciájára való tekintettel javasolt gyakran keverni és ellenőrizni az étel hőmérsékletét (9. ábra)

Etetés előtt mindig ellenőrizze a meglemelegített étel hőmérsékletét (10. ábra).

Sterilizálás funkció

Fertőtlenítés előtt gondosan mossa meg és öblítse ki az üveget és a tartozékokat.

1. Helyezze be a fertőtlenítésre előkészített tárgyat a cumisüveg melegítőbe (11. ábra). Az üveget fejjel lefelé kell a melegítőbe helyezni.
2. Töltse meg a melegítőt 30 ml desztillált vízzel (12. ábra).
3. Válassza a kijelzőn a Sterilize fertőtlenítés funkciót (13. ábra). Várja meg, amíg kigyullad a jelzőfény.

A víz elpárolgását követően automatikusan kikapcsol a készülék. A fertőtlenítés időtartama kb. 10 perc.

A kiválasztott üzemmódok hőmérséklet tartománya és munkaideje

Figyelem! Ha nincs víz a melegítőben, a készülék automatikusan kikapcsol.

| Üzemmód | Hőmérséklet tartomány | Munkaidő |
|-----------|-----------------------|-------------|
| Milk | 37 - 60°C | Max 24h |
| Food | 45 - 80°C | Max 24h |
| Sterilize | 100°C | Max 10 perc |
| Fast | 100°C | 3 - 8 perc |

Tisztítás

1. Minden használat után és tisztítás előtt áramtalanítsa a készüléket. Tisztítás előtt várja meg, amíg a készülék lehül (14 ábra).
2. Öntse ki a vizet a cumisüveg melegítőből (15. ábra).
3. Ha ételt melegített a készülékben, győződjön meg róla, hogy nem maradt étel a készülék alján.
4. Törölje át a cumisüveg melegítő házát és belsejét puha, nedves törülköendővel, majd törölje szárazra tiszta törülköendővel vagy papírtörülővel (16. ábra).

Figyelem! A tisztításhoz ne használjon súrolószivacsot, súrolószereket vagy bármilyen maró hatású anyagot vagy vegyszert.

Vízkötelenítés

A készülék megfelelő működésének érdekében javasolt havi rendszerességgel vízkötelenítést végezni.

1. Öntsön a készülékbe 50 ml fehér ecetet és 100 ml hideg vizet.
2. Kapcsolja be a készüléket, majd válassza a tejmelegítés funkciót. Hagyja bekapcsolva a gépet 10 percre.

3. Hagya az oldatot a készülékben a vízkő teljes feloldódásáig.
4. Az oldat kiöntése előtt húzza ki a tápkábelt a dugaljából.
5. Öntse ki az oldatot a készülékből. Öntsön vizet a készülékbe, öblítse ki a maradék oldatot, majd ürítse ki a készüléket.

FIGYELEM

Citromsav alapú vízkőtelenítő is alkalmazható.

Ne használjon más típusú vízkőtelenítő készítményt.

A képek csak tájékoztató jellegűek, a termékek tényleges kinézete eltérhet a képeken látottaktól.

RO

Stimate Client!

Dacă aveți observații sau întrebări cu privire la produsul achiziționat, vă rugăm să ne contactați:

help@lionelo.com

Producător

BrandLine Group Sp. z o. o.

A. Kręglewskiego 1, 61-248 Poznań, Polonia

Condiții recomandate de funcționare a dispozitivului

Umiditate: 50 - 80%

Temperatura din încăpere: 15-30 ° C

Informații importante

Vă rugăm să citiți acest manual înainte de a utiliza produsul pentru a vă familiariza cu funcțiile acestuia și pentru a-l utiliza în scopul pentru care a fost destinat.

Nerespectarea instrucțiunilor de siguranță și utilizarea contrară instrucțiunilor poate duce la daune pentru sănătate.

Păstrați acest manual pentru referințe viitoare.

- 1.** Nu reparați sau modificați singur dispozitivul. Aceste activități pot fi efectuate numai de un centru de service autorizat.
- 2.** Acest dispozitiv nu este o jucărie. Nu lăsați copiii să se joace cu el. Păstrați dispozitivul la îndemâna copiilor.
- 3.** Aparatul poate fi utilizat de copii cu vârsta de cel puțin 3 ani și de persoane cu capacități fizice, senzoriale sau mentale reduse, precum și de persoane fără cunoștințe și experiență corespunzătoare în utilizarea dispozitivului, dacă sunt supravegheați sau au fost instruiți în prealabil în utilizarea în siguranță a dispozitivului și riscul asociat.
- 4.** Curățarea și întreținerea aparatului pot fi efectuate de copii de cel puțin 8 ani și sub supraveghere. Nu lăsați dispozitivul și cablul de alimentare la îndemâna copiilor sub 3 ani.
- 5.** Aparatul este destinat numai pentru uz casnic. Aparatul nu este potrivit pentru utilizare în exterior. Nu ar trebui să fie utilizat în niciun alt scop neconform cu utilizarea prevăzută.
- 6.** Nu lăsați cablul de alimentare să atârne peste marginea unei mese sau a unui blat. Nu permiteți ca, cablul de alimentare să intre în contact cu părți fierbinți. Nu-l trageți peste margini ascuțite.
- 7.** Conectați dispozitivul numai la o priză de perete cu

împământare. Asigurați-vă că cablul de alimentare este conectat corect la o sursă de alimentare.

- 8.** Pentru alimentarea dispozitivului, utilizați numai parametrii indicați pe eticheta dispozitivului.
- 9.** Utilizați dispozitivul pe o suprafață plană care este rezistentă la temperaturi ridicate. Nu mutați dispozitivul când este în uz sau când există apă fierbinte în el.
- 10.** Utilizați numai accesorii și piese de schimb originale.
- 11.** Verificați în mod regulat dispozitivul pentru eventuale deteriorări. Nu utilizați un dispozitiv deteriorat. Nu încercați să reparați singur dispozitivul - contactați un centru de reparații autorizat. Dacă cablul de alimentare este deteriorat, acesta trebuie înlocuit de producător pentru a evita pericolul.
- 12.** După utilizare, în timpul asamblării, demontării și curățării, dispozitivul trebuie oprit și deconectat de la sursa de alimentare.
- 13.** Țineți dispozitivul departe de margini ascuțite și surse de căldură și umiditate. Nu expuneți dispozitivul la lumina directă a soarelui.
- 14.** Nu scufundați dispozitivul sau cablul de alimentare în apă sau alte lichide.
- 15.** Evitați supraîncălzirea dispozitivului.
- 16.** Înainte de a introduce sticla în încălzitorul de sticle și de a turna apă, asigurați-vă că este bine închisă.

- 17.** Înainte de a porni dispozitivul, asigurați-vă că există apă în el. Nu porniți niciodată dispozitivul când nu există apă în el.
- 18.** Apa fierbinte poate provoca arsuri grave. Dacă există apă fierbinte în aparat, vă rugăm să o manipulați cu atenție.
- 19.** Sub influența apei fierbinți, suprafața dispozitivului poate deveni fierbinte. Atenție.
- 20.** Când mâncarea încălzită este la temperatura dorită, scoateți sticla din suport. Alimentele nu trebuie încălzite prea mult timp.
- 21.** Verificați întotdeauna temperatura alimentelor înainte de a le hrăni bebelușului.
- 22.** Așteptați ca dispozitivul să se răcească înainte de curățare.
- 23.** Ar trebui să detartrați aparatul în mod regulat, aproximativ la fiecare patru săptămâni.
- 24.** Suprafața elementului de încălzire este supusă căldurii reziduale după utilizare.



Produsul respectă cerințele directivelor Uniunii Europene.

În conformitate cu Directiva 2012/19/UE, acest produs este supus colectării selective. Produsul nu trebuie aruncat împreună cu deșeurile municipale,

deoarece poate reprezenta o amenințare pentru mediu și sănătatea umană. Produsul folosit trebuie dus la un punct de reciclare pentru dispozitive electrice și electronice.

Lista de piese (fig. A)

1. Capac
2. Coș pentru sticla / recipient
3. Corpul dispozitivului
4. Panou de control
5. Comutator pornit/oprit

Panou de control (fig. B)

1. Comutator pornit/oprit

Comutatorul de pornire/oprire este iluminat constant când dispozitivul este pornit. Comutatorul de alimentare clipește când aparatul este în modul de așteptare.

2. Scăderea valorii de setat

Apăsați și mențineți apăsat timp de aproximativ 2 secunde pentru a activa modul de sunet.

3. Creșterea valorii setate

Apăsați și țineți apăsat timp de aproximativ 2 secunde pentru a reveni la setările din fabrică de temperatură și timp.

4. Funcție rapidă de încălzire / dezghețare

5. Funcția de încălzire a laptelui

6. Funcția de încălzire a alimentelor

7. Funcția de sterilizare

Funcție dezghețare/încălzire rapidă

1. Funcție care poate fi activată timp pentru 3 până la 8 minute. După trecerea timpului selectat, aparatul emite un bip de cinci ori și apoi trece automat în modul de încălzire, menținând temperatura alimentelor timp de 24 de ore.
2. Puneți sticla sau recipientul pentru alimente în încălzitorul de biberoane (Fig. 1).
3. Umpleți încălzitorul cu 80 ml apă distilată (Fig. 2).
4. Selectați funcția Dezghețare rapidă / încălzire rapidă pe afișaj (fig. 3). Așteptați până se aprinde indicatorul luminos.

NOTĂ

Datorită consistenței ridicate a alimentelor pentru copii, se recomandă amestecarea frecventă și monitorizarea temperaturii alimentelor dezghețate.

Nu dați bebelușului lapte / alimente imediat după dezghețare.

Nu încălziți laptele sau alimentele congelate. Laptele sau alimentele pot fi încălzite după decongelare.

Specificul modului de operare

| Încălzire rapidă | | | | | | |
|------------------|----------------------|-------------------|---------------------|---------|---------|---------|
| Tip sticlă | Temperatura inițială | Cantitatea de apă | Cantitatea de lapte | | | |
| | | | 60 ml | 120 ml | 180 ml | 240 ml |
| Sticlă | 4°C | 80 ml | 3 min | 4 min | 5 min | 6 min |
| | 20°C | | 2,5 min | 3 min | 4 min | 4,5 min |
| Plastic | 4°C | | 3 min | 4,5 min | 6 min | 7 min |
| | 20°C | | 2,5 min | 3,5 min | 4,5 min | 5 min |

Funcția de încălzire a laptelui

Timpul de încălzire poate varia în funcție de cantitatea de lapte sau apă și de temperatura de pornire.

1. Puneți sticla de lapte sau apă în încălzitorul de biberoane (Fig. 1).
2. Umpleți încălzitorul cu 80 ml apă distilată (Fig. 2).
3. Selectați funcția de încălzire a laptelui de pe afișaj (fig. 4). Așteptați până se aprinde indicatorul luminos.
4. Selectați temperatura cu butoanele pentru creșterea și scăderea valorii selectate (2, 3, Fig. B). Intervalul de temperatură pentru această funcție este de 37 - 60 ° C. Afișajul arată temperatura reală a fluidului.

NOTĂ

Se recomanda sa dai bebelușului lapte imediat dupa încălzire. Evitați reîncălzirea laptelui. Verificați întotdeauna temperatura laptelui înainte de a-l oferi copilului dumneavoastră (fig. 5).

Funcția de încălzire a alimentelor

1. Puneți recipientul pentru alimente în încălzitor (Fig. 6).
2. Umpleți încălzitorul cu 80 ml apă distilată (Fig. 7).
3. Selectați funcția de reîncălzire a alimentelor de pe afișaj (fig. 8). Așteptați până se aprinde indicatorul luminos.
4. Selectați temperatura cu butoanele pentru creșterea și scăderea valorii selectate (2,3, Fig. B). Intervalul de temperatură pentru această funcție este de 45 - 80 ° C. Afișajul arată temperatura curentă a alimentelor.

NOTĂ

Datorită consistenței ridicate a alimentelor pentru copii, se recomandă amestecarea frecventă

și controlul temperaturii (Fig. 9).

Înainte de hrănirea copilului verificați întotdeauna temperatura alimentelor (fig. 10).

Funcția de sterilizare

1. Înainte de dezinfecție, sticla și accesoriile trebuie spălate și clătite bine.
2. Puneți articolul sterilizat în încălzitor (Fig. 11). Așezați sticla cu susul în jos.
3. Umpleți încălzitorul cu 30 ml apă distilată (Fig. 12).
4. Selectați funcția Sterilizare dezinfecție de pe afișaj (fig. 13). Așteptați până se aprinde indicatorul luminos.

După ce s-a evaporat apa, dispozitivul se oprește automat. Timpul de dezinfecție este de aproximativ 10 minute.

Domeniul de temperatură și timpul de funcționare al modurilor selectate

Observație! Dacă nu există apă în rezervor, dispozitivul se va opri automat.

| Modul | Interval de temperatură | Timpul de lucru |
|-----------|-------------------------|-------------------|
| Lapte | 37-60 ° C | Până la 24h |
| Alimente | 45-80 ° C | Până la 24h |
| Steriliza | 100 ° C | Până la 10 minute |
| Rapid | 100 ° C | 3 - 8 min |

Curățare

1. După fiecare utilizare și înainte de curățare, deconectați dispozitivul de la sursa de alimentare. Așteptați ca aparatul să se răcească înainte de curățare (fig. 14).
2. Scurgeți apa din aparat (fig. 15).
3. Dacă alimentele au fost încălzite în aparat, asigurați-vă că nu rămâne alimente pe fund.
4. Ștergeți carcasa și interiorul încălzitorului cu o cârpă moale și umedă, apoi uscați cu o cârpă curată sau un prosop de hârtie (fig. 16).

Observație! Pentru curățare, nu utilizați tampoane de curățat, agenți de curățat sau orice substanțe corozive sau chimicale.

Detartrare

Se recomandă detartrarea regulată la fiecare patru săptămâni pentru a asigura funcționarea corectă a aparatului.

1. Turnați 50 ml de oțet alb și 100 ml de apă rece în aparat.
2. Porniți mașina și apoi selectați funcția de încălzire a laptelui. Lăsați dispozitivul să funcționeze timp de 10 minute.
3. Lăsați soluția în dispozitiv până când cântarul este complet dizolvat.
4. Înainte de a goli dispozitivul, deconectați-l de la sursa de alimentare.
5. Turnați soluția din dispozitiv. Turnați apă în dispozitiv, clătiți orice soluție reziduală și apoi goliți dispozitivul.

NOTĂ

Puteți folosi și detartranți pe bază de acid citric.

Nu utilizați alte tipuri de detartrant.

Fotografiile au caracter ilustrativ, aspectul real al produselor poate diferi de cel prezentat în fotografii.

EN: Simplified EU declaration of conformity

BrandLine Group Sp. z o. o. hereby declares that the "Thermup 2.0" product complies with the directive: 2014/30/EU - EMC Directive, 2014/35/EU - LVD Directive, 2011/65/EU - RoHS Directive. Full content of EU declaration of conformity is available on the following website:

PL: Uproszczona deklaracja zgodności UE

BrandLine Group Sp. z o. o. niniejszym oświadcza, że produkt „Thermup 2.0” jest zgodny z dyrektywą: 2014/30/UE - Dyrektywa EMC, 2014/35/UE - Dyrektywa LVD, 2011/65/UE - Dyrektywa RoHS. Pełny tekst deklaracji zgodności UE jest dostępny pod następującym adresem internetowym:

DE: Vereinfachte EU-Konformitätserklärung

BrandLine Group Sp. z o.o (GmbH) erklärt hiermit, dass das Produkt "Thermup 2.0" der Richtlinie entspricht: 2014/30/EU - EMC Directive, 2014/35/EU - LVD Directive, 2011/65/EU - RoHS Directive. Der vollständige Text der EU-Konformitätserklärung ist unter folgender Internetadresse erhältlich:

RU: Упрощенная декларация соответствия ЕС

Brandline Group настоящим заявляет, что продукт «Thermup 2.0» соответствует требованиям директивы: 2014/30/EU - EMC Directive, 2014/35/EU - LVD Directive, 2011/65/EU - RoHS Directive.

Полный текст Декларации о соответствии ЕС / CE доступен по следующему веб-адресу:

IT: EU Dichiarazione di conformità semplificata

Con la presente la BrandLine Group Sp. z o. o. dichiara che il prodotto "Thermup 2.0" è conforme alla direttiva: 2014/30/EU - EMC Directive, 2014/35/EU - LVD Directive, 2011/65/EU - RoHS Directive. Il testo completo della dichiarazione di conformità UE è disponibile al seguente indirizzo del sito web:

FR: Déclaration de conformité UE simplifiée

BrandLine Group Sp. z o. o. déclare par la présente que le produit „Thermup 2.0” est conforme à la directive: 2014/30/EU - EMC Directive, 2014/35/EU - LVD Directive, 2011/65/EU - RoHS Directive. Le texte complet de la déclaration de conformité de l'UE est disponible à l'adresse suivante:

ES: Declaración de conformidad simplificada de la UE

BrandLine Group Sp. z o. o. declara que el producto "Thermup 2.0" cumple con la directiva: 2014/30/EU - EMC Directive, 2014/35/EU - LVD Directive, 2011/65/EU - RoHS Directive. El texto completo de la declaración UE de conformidad está disponible en la siguiente dirección de Internet:

NL: Vereenvoudigde EU-conformiteitsverklaring

BrandLine Group Sp. z o.o. verklaart hierbij dat het product "Thermup 2.0" in overeenstemming is met de richtlijn: 2014/30/EU - EMC Directive, 2014/35/EU - LVD Directive, 2011/65/EU - RoHS Directive. De volledige tekst van de EU conformiteitsverklaring is beschikbaar op de website:

LT: Supaprastinta ES atitikties deklaracija

"BrandLine Group Sp. z o. o." pareiškia, kad „Thermup 2.0“ gaminys atitinka direktyvą: 2014/30/EU - EMC Directive, 2014/35/EU - LVD Directive, 2011/65/EU - RoHS Directive. Visą ES atitikties deklaracijos tekstą galite rasti šiuo interneto adresu:

CS: Zjednodušené prohlášení o shodě EU

BrandLine Group Sp. z o. o. tímto prohlašuje, že výrobek „Thermup 2.0“ vyhovuje směrnici: 2014/30/EU - EMC Directive, 2014/35/EU - LVD Directive, 2011/65/EU - RoHS Directive. Úplné znění EU prohlášení o shodě je k dispozici na následující internetové adrese:

HU: Egyszerűsített EU megfelelési nyilatkozat

A BrandLine Group So. z o. o. ezúton kijelenti, hogy a „Thermup 2.0” nevű termék megfelel a következő irányelveknek: 2014/30/EU - EMC Directive, 2014/35/EU - LVD Directive, 2011/65/EU - RoHS Directive.

Az EU-megfelelési nyilatkozat teljes szövege a következő internetcímen érhető el:

RO: Declarație de conformitate UE simplificată

BrandLine Group Sp. z o. o. prin prezenta declarație că produsul „Thermup 2.0” este conform cu directive: 2014/30/EU - EMC Directive, 2014/35/EU - LVD Directive, 2011/65/EU - RoHS Directive. Textul integral al declarației de conformitate UE este disponibil la următoarea adresă de internet:

www.lionelo.com/deklaracja_zgodnosci/THERMUP20.pdf

Szczegółowe warunki gwarancji dostępne są na stronie:
Detailed warranty conditions are available on the website:
Detaillierte Garantiebedingungen finden Sie auf der Website:
Подробные условия гарантии доступны на сайте:
Le condizioni di garanzia dettagliate sono disponibili sul sito web:
Les conditions de garantie détaillées sont disponibles sur le site:
Las condiciones de garantía detalladas están disponibles en el sitio web:
Gedetailleerde garantievoorwaarden zijn beschikbaar op de website:
Išsamias garantijos sąlygas rasite svetainėje:
Podrobné záruční podmínky jsou k dispozici na webových stránkách:
A részletes garanciális feltételek elérhetőek a weboldalon:
Condiții detaliate de garanție sunt disponibile pe site:

www.lionelo.com

Thank you for purchasing our product
Dziękujemy za zakup urządzenia naszej marki
Vielen Dank für den Kauf unserer Markenausrüstung
Спасибо за покупку нашего продукта
Grazie per aver acquistato il nostro prodotto
Merci d'avoir acheté notre produit
Gracias por adquirir nuestro producto
Bedankt voor het aanschaffen van ons product
Děkojame, kad įsigijote mūsų prekės ženklą įrenginį
Děkujeme vám za zakoupení zařízení naší značky
Köszönjük, hogy márkájú készülékünket választotta
Vă mulțumim că ați achiziționat un dispozitiv al mărcii noastre



www.lionelo.com