



Istruzioni per l'uso

Instructions for use

Mode d'emploi

Bedienungsanleitung

Instrucciones de uso

Instruções para o uso

Οδηγίες χρήσης

Návod k použití

Návod na použitie

Használati utasítás

Instrukcja obsługi

Инструкции по применению

Қолдану бойынша

нұсқаулық

FERRO ARRICCIACAPELLI

IT	FERRO ARRICCIACAPELLI	pagina	1
EN	CURLING IRON	page	9
FR	FER À FRISER	page	17
DE	LOCKENSTAB	seite	25
ES	RIZADOR DE PELO	página	33
PT	MODELADOR DE CABELOS	pág.	41
EL	ΣΙΔΕΡΟ ΓΙΑ ΜΠΟΥΚΛΕΣ	σελίδα	49
CZ	KULMA NA VLASY	strana	57
SK	KULMA NA VLASY	strana	65
HU	HAJSÜTŐVÁS	oldal	73
PL	LOKÓWKA DO WŁOSÓW	strona	81
RU	ЩИПЦЫ ДЛЯ ЗАВИВКИ ВОЛОС	страница	89
KK	БҰЙРАЛАУ ҚЫСҚАШЫ	-бет	97

BELLISSIMA
ITALIA

TYPE S2202

IMETEC

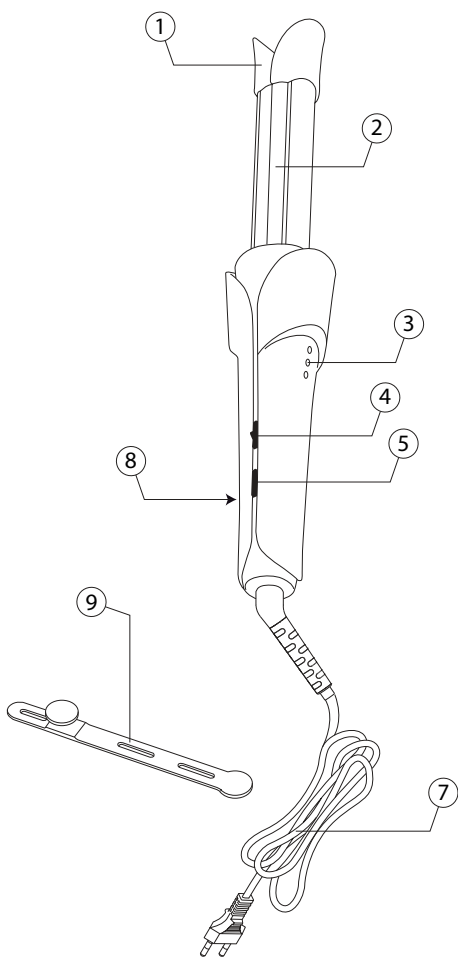

DATI TECNICI (8) / TECHNICAL DATA (8) / DONNÉES TECHNIQUES (8) /
TECHNISCHE DATEN (8) / DATOS TÉCNICOS (8) / DADOS TÉCNICOS (8) /
ΤΕΧΝΙΚΑ ΣΤΟΙΧΕΙΑ (8) / TECHNICKÉ ÚDAJE (8) / TECHNICKÉ ÚDAJE (8) /
MŰSZAKI ADATOK (8) / DANE TECHNICZNE (8) / ТЕХНИЧЕСКИЕ ДАННЫЕ (8) /
ТЕХНИКАЛЫҚ ДЕРЕКТЕР (8)

TYPE S2202 220-240 V
50/60 Hz 39 W
TENACTA GROUP S.p.A.
VIA PIEMONTE 5
IT - 24052 AZZANO S. P.



INTRODUZIONE

IT

Gentile cliente, La ringraziamo per aver scelto il nostro prodotto. Siamo sicuri che Lei apprezzerà la sua qualità e affidabilità in quanto progettato e prodotto mettendo in primo piano la soddisfazione del cliente. Le presenti istruzioni per l'uso sono conformi alla norma europea EN 82079.



ATTENZIONE! Istruzioni e avvertenze per un uso sicuro dell'apparecchio.

Prima di utilizzare questo apparecchio, leggere attentamente le istruzioni per l'uso e in particolare note, avvertenze e istruzioni sulla sicurezza, attenendosi a esse. Conservare il presente manuale insieme alla relativa guida illustrativa, a scopo di consultazione futura. In caso di cessione dell'apparecchio a terzi, consegnare anche l'intera documentazione.

① NOTA: se nella lettura di questo manuale alcune parti risultassero di difficile comprensione o se sorgessero dubbi contattare l'azienda all'indirizzo indicato in ultima pagina prima di utilizzare l'apparecchio.

① NOTA: gli ipovedenti possono consultare la versione digitale di queste istruzioni per l'uso sul sito www.tenactagroup.com

INDICE

Introduzione	1
Avvertenze sulla sicurezza.....	2
Legenda simboli	4
Descrizione dell'apparecchio e degli accessori.....	4
Consigli utili	4
Utilizzo	5
Pulizia e manutenzione	6
Conservazione	7
Smaltimento.....	7
Assistenza e garanzia	8
Guida illustrativa	I
Dati tecnici.....	I

AVVERTENZE SULLA SICUREZZA

- IT • Dopo aver rimosso l'apparecchio dalla confezione, assicurarsi che sia integro e completo come mostrato nella guida illustrativa e privo di danni visibili. In caso di dubbio, non utilizzare l'apparecchio e rivolgersi al servizio di assistenza autorizzato.



ATTENZIONE! Rimuovere dall'apparecchio eventuali materiali di comunicazione quali etichette, cartellini ecc., prima dell'utilizzo.



ATTENZIONE! Rischio di soffocamento. I bambini non devono giocare con la confezione. Tenere il sacchetto di plastica lontano dalla portata dei bambini.

- Questo apparecchio deve essere utilizzato unicamente allo scopo per cui è stato progettato, ovvero come ferro arricciacapelli (styler) per uso domestico. Qualsiasi altro utilizzo è considerato non conforme all'uso previsto e pertanto pericoloso.
- Prima di collegare l'apparecchio alla rete elettrica, controllare che la tensione e la frequenza riportati sui dati tecnici dell'apparecchio corrispondano a quelli della rete di alimentazione disponibile. I dati tecnici si trovano sull'apparecchio e sull'alimentatore se presente (vedi guida illustrativa).
- Questo apparecchio può funzionare automaticamente ad una frequenza di 50 Hz o 60 Hz.
- L'apparecchio può essere utilizzato da bambini di età non inferiore a 8 anni e da persone con ridotte capacità fisiche, sensoriali o mentali, o prive di esperienza o della necessaria conoscenza, purché sotto sorveglianza oppure dopo che le stesse abbiano ricevuto istruzioni relative all'uso sicuro dell'apparecchio e alla comprensione dei pericoli ad esso inerenti. I bambini non devono giocare con l'apparecchio. La pulizia e la manutenzione destinata ad essere effettuata dall'utilizzatore non deve essere effettuata da bambini senza sorveglianza.









ATTENZIONE! Rischio di scottatura. Tenere l'apparecchio fuori dalla portata dei bambini piccoli , in particolare durante l'uso e il raffreddamento.

- **⊗ NON** utilizzare l'apparecchio con mani bagnate o piedi umidi o nudi.
- **⊗ NON** tirare il cavo di alimentazione o l'apparecchio stesso per staccare la spina dalla presa di corrente.
- **⊗ NON** tirare o sollevare l'apparecchio per il cavo di alimentazione.
- **⊗ NON** esporre l'apparecchio all'umidità o all'influsso di agenti atmosferici (pioggia, sole, ecc.) o temperature estreme.
- **⊗ NON** lasciare l'apparecchio incustodito quando è connesso alla rete elettrica.
- Disinserire sempre la spina dall'alimentazione elettrica prima della pulizia o manutenzione e in caso di non utilizzo dell'apparecchio.
- In caso di guasto o di cattivo funzionamento dell'apparecchio, spegnerlo e non manometterlo. Per l'eventuale riparazione rivolgersi solamente ad un centro di assistenza tecnica autorizzato.
- Se il cavo di alimentazione è danneggiato, esso deve essere sostituito da un centro di assistenza tecnica autorizzato, in modo da prevenire ogni rischio.
- Quando si utilizza l'apparecchio in un bagno, bisogna staccare la spina dopo l'uso, poiché la prossimità con l'acqua costituisce un rischio anche se l'apparecchio è spento.
- Per una maggiore protezione, si consiglia l'installazione di un dispositivo a corrente differenziale nel circuito elettrico che alimenta il bagno che abbia una corrente differenziale di funzionamento nominale non superiore a 30 mA (ideale 10 mA). È opportuno chiedere consigli all'installatore.

ATTENZIONE! NON utilizzare questo apparecchio nelle vicinanze di vasche da bagno, docce, lavandini o altri recipienti che contengono acqua.

-  Questo apparecchio non deve venire a contatto con acqua, altri liquidi, spray o vapori. Per le attività di pulizia e manutenzione fare riferimento esclusivamente all'apposito paragrafo di questo manuale.
- Questo apparecchio è da utilizzarsi solo per capelli umani. **NON** utilizzarlo per animali o per parrucche e parrucchini di materiale sintetico.
- Per le caratteristiche dell'apparecchio, fare riferimento alla confezione esterna.
- Utilizzare unicamente con gli accessori forniti che costituiscono parte integrante dell'apparecchio.

LEGENDA SIMBOLI

	<i>Avvertenza</i>		<i>Divieto generico</i>
	<i>Apparecchio di classe II</i>		<i>Nota</i>
 	<i>Non utilizzare questo apparecchio nelle vicinanze di vasche da bagno, docce, lavandini o altri recipienti che contengono acqua.</i>		<i>Acceso/spento</i>

DESCRIZIONE DELL'APPARECCHIO E DEGLI ACCESSORI

Guardare la Guida illustrativa pag. I per controllare il contenuto della confezione. Tutte le figure si trovano nelle pagine interne della copertina.

- | | |
|--------------------------------------|--------------------------|
| 1. Punta fredda | 6. Impugnatura |
| 2. Parti riscaldate | 7. Cavo di alimentazione |
| 3. Display temperatura | 8. Dati tecnici |
| 4. Selettore regolazione temperatura | 9. Fermacavo elastico |
| 5. Tasto accensione/spengimento | |

Per le caratteristiche dell'apparecchio, fare riferimento alla confezione esterna.

CONSIGLI UTILI

L'apprendimento della tecnica di utilizzo dello styler per capelli necessita di piccoli accorgimenti iniziali che vi permetteranno di ottenere velocemente gli effetti desiderati. Il tempo di utilizzo è variabile in funzione dell'esperienza dello strumento e dell'acconciatura desiderata.

- Assicurarsi che i capelli siano asciutti, puliti e senza alcuna traccia di lacca, schiuma per capelli o gel.
- Pettinare i capelli assicurandosi che non ci siano nodi.
- Assicurarsi di rimuovere qualsiasi oggetto dall'area del volto per evitare accidentali grovigli degli oggetti durante la creazione del riccio (per esempio orecchini, collane ecc.)

- Iniziare la piega dalla nuca, procedere ai lati e terminare sulla fronte.
- Durante l'uso, il riscaldamento e il raffreddamento dello styler, posizionare l'apparecchio su una superficie liscia e resistente al calore.
- Mentre si procede con la piega, fare attenzione a non avvicinare troppo le parti riscaldate alle aree sensibili del viso, delle orecchie, del collo o della cute.
- Dopo l'uso lasciare raffreddare completamente lo styler prima di riporlo.

UTILIZZO



ATTENZIONE! Questo apparecchio non deve essere utilizzato se è stato fatto cadere o se vi sono segni di danni visibili.



ATTENZIONE! NON utilizzare questo apparecchio nelle vicinanze di vasche da bagno, docce, lavandini o altri recipienti che contengono acqua. Non immergere mai l'apparecchio in acqua.



ATTENZIONE! Rischio di incendio. NON utilizzare prodotti infiammabili sui capelli o sull'apparecchio.



ATTENZIONE! Rischio di scottatura. Durante l'utilizzo prestare attenzione a non avvicinare troppo l'apparecchio al viso, alle orecchie, al collo o alla cute.

PREPARAZIONE DEI CAPELLI

- Lavare come d'abitudine i capelli e pettinarli districando i nodi.
- Asciugare i capelli e spazzolarli dalle radici alle punte.
- Dividere i capelli in sezioni iniziando la piega dalla nuca.

REGOLAZIONE DELLA TEMPERATURA

Lo styler è dotato di un selettore per la regolazione della temperatura (4) che consente di impostare la temperatura dell'apparecchio in base al tipo di capello e dell'acconciatura desiderata.

- Iniziare lo styling impostando la temperatura più bassa e aumentare progressivamente la temperatura
- Fare scorrere il tasto selettore (4) scegliendo tra le seguenti temperature:
- 170°C: consigliata per capello di struttura sottile e per styling riccio più morbido
- 190°C: consigliata per capello di media struttura e per styling riccio di media definizione
- 210°C: consigliata per capello di grossa struttura e per styling riccio più definito

MODALITÀ AUTOSPEGNIMENTO

Lo styler è dotato della funzione di autospegnimento dopo 60 minuti di inutilizzo. Quando l'autospegnimento si attiva, i led del display lampeggiano

alternativamente.

IT



ATTENZIONE! Lo styler potrebbe essere caldo.

Per riaccendere l'apparecchio premere il tasto di accensione/ spegnimento (5).

ISTRUZIONI DI UTILIZZO

- Collegare il cavo di alimentazione (7) alla rete di alimentazione e posizionare lo styler su una superficie liscia resistente al calore. Schiacciare il tasto accensione/spegnimento (5) per accendere l'apparecchio.
- Selezionare la temperatura desiderata usando il selettore di regolazione della temperatura (4); la temperatura può essere variata in qualsiasi momento semplicemente facendo scorrere il selettore (4).
- Il display (3) lampeggia fino a quando lo styler non raggiunge la temperatura impostata.
- Al raggiungimento della temperatura il display (3) si accende stabilmente e viene emesso avviso sonoro.
- Prendere una ciocca di capelli non troppo larga e poco voluminosa tra le dita (circa 2 cm), con ciocche più piccole si otterranno dei ricci più definiti.
- Inserire la ciocca nella fessura delle parti riscaldate (2), mantenendo lo styler orizzontale e vicino alla radice.
- Ruotare lo styler di 360°, facendolo scorrere lungo tutta la ciocca, verso il basso. Per ottenere un riccio più sostenuto, continuare a ruotare lo styler, facendolo scorrere più lentamente.

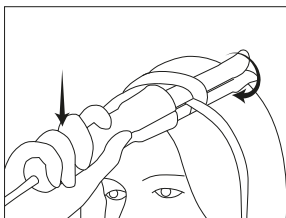
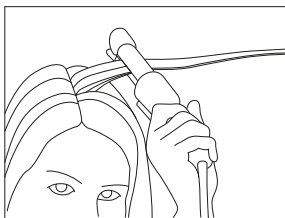

- Una volta terminate le operazioni di styling, spegnere l'apparecchio schiacciando il tasto accensione/spegnimento (5) in posizione OFF, staccare il cavo di alimentazione dalla presa (7) e lasciare raffreddare completamente lo strumento prima di riporlo.

ⓘ NOTA: E' possibile che durante la piega si sviluppi del vapore; si tratta dell'umidità in eccesso nei capelli che evapora. Assicurarsi che la punta della ciocca sia sempre posizionata nella zona inferiore del barrel per migliorare la scorrevolezza e il rilascio della ciocca.

PULIZIA E MANUTENZIONE



ATTENZIONE! Disinserire sempre la spina dall'alimentazione elettrica prima della pulizia o manutenzione.



ATTENZIONE! Prima di riutilizzare l'apparecchio, assicurarsi che tutte le parti pulite siano completamente asciutte.

- Scollegare l'apparecchio dalla rete di alimentazione (7).
- Verificare che lo styler per capelli sia freddo.
- Pulire la superficie esterna ed interna delle parti riscaldate (2) e il manico dello styler con un panno morbido e umido. Per pulire la superficie interna inserire delicatamente un panno nella fessura del cilindro e farlo scorrere lungo tutta la superficie.
- Lasciare asciugare completamente prima di una successiva riaccensione.

CONSERVAZIONE



ATTENZIONE! Rischio di incendio. Lasciar raffreddare completamente l'apparecchio prima di riporlo.



ATTENZIONE! NON avvolgere il cavo di alimentazione attorno all'apparecchio.



ATTENZIONE! Riporre l'apparecchio in modo che oggetti estranei non possano accidentalmente entrare nell'apparecchio e danneggiarlo.

SMALTIMENTO



L'imballaggio del prodotto è composto da materiali riciclabili. Smaltirlo in conformità alla normativa di tutela ambientale.



Ai sensi della direttiva 2012/19/UE sui rifiuti di apparecchiature elettriche ed elettroniche (RAEE) il simbolo del cassonetto barrato riportato sull'apparecchiatura o sulla sua confezione indica che il prodotto alla fine della propria vita utile deve essere raccolto separatamente dagli altri rifiuti. L'utente dovrà, pertanto, conferire l'apparecchiatura giunta a fine vita agli idonei centri di raccolta differenziata dei rifiuti elettrici ed elettronici. In alternativa alla gestione autonoma è possibile consegnare

l'apparecchiatura che si desidera smaltire al rivenditore, al momento dell'acquisto di una nuova apparecchiatura di tipo equivalente. Presso i rivenditori di prodotti elettronici con superficie di vendita di almeno 400 m² è inoltre possibile consegnare gratuitamente, senza obbligo di acquisto, i prodotti elettronici da smaltire con dimensioni inferiori a 25 cm. L'adeguata raccolta differenziata per l'avvio successivo dell'apparecchiatura dismessa al riciclaggio, al trattamento e allo smaltimento compatibile con il rispetto dell'ambiente contribuisce ad evitare possibili effetti negativi sull'ambiente e

sulla salute e favorisce il reimpiego e/o riciclo dei materiali di cui è composta l'apparecchiatura.

ASSISTENZA E GARANZIA

L'apparecchio è garantito per un periodo di due anni dalla data di consegna. Fa fede la data riportata sullo scontrino/fattura (purché chiaramente leggibile), a meno che l'acquirente non provi che la consegna è successiva.

In caso di difetto del prodotto preesistente alla data di consegna, viene garantita la riparazione o la sostituzione senza spese dell'apparecchio, salvo che uno dei due rimedi risulti sproporzionato rispetto all'altro. L'acquirente ha l'onere di denunciare a un Centro Assistenza autorizzato il difetto di conformità entro due mesi dalla scoperta del difetto stesso.

Non sono coperte dalla garanzia tutte le parti che dovessero risultare difettose a causa di:

- a. danni da trasporto o da cadute accidentali,
- b. errata installazione o inadeguatezza impianto elettrico,
- c. riparazioni o modifiche operate da personale non autorizzato,
- d. mancata o non corretta manutenzione e pulizia,
- e. prodotto e/o parti di prodotto soggette a usura e/o consumabili, inclusa la riduzione del tempo di utilizzo delle batterie dovuta all'uso o al tempo se presenti.
- f. mancata osservanza delle istruzioni per il funzionamento dell'apparecchio, negligenza o trascuratezza nell'uso,
- g. cavo di alimentazione attorcigliato o piegato per incuria o tirato,
- h. presenza di capelli nella ventola,
- i. mancata pulizia del filtro ingresso aria fredda che causa surriscaldamento motore,
- j. caduta accidentale durante l'uso,
- k. Utilizzo di accessori o componenti di manutenzione non originali,
- l. Utilizzo di prodotti chimici per la pulizia dell'apparecchio,
- m. Utilizzo di lacche o altri spray durante l'uso.

L'elenco di cui sopra è a titolo meramente esemplificativo e non esaustivo, in quanto la presente garanzia è comunque esclusa per tutte quelle **circostanze che non possono farsi risalire a difetti di fabbricazione** dell'apparecchio. La garanzia è inoltre esclusa in tutti i casi di uso improprio dell'apparecchio ed in caso di uso professionale. Si declina ogni responsabilità per eventuali danni che possano direttamente o indirettamente derivare a persone, cose ed animali domestici in conseguenza della mancata osservanza di tutte le prescrizioni indicate nell'apposito "Libretto Istruzioni ed avvertenze" in tema di installazione, uso e manutenzione dell'apparecchio. Sono fatte salve le azioni contrattuali di garanzia nei confronti del venditore.

Modalità di assistenza

La riparazione dell'apparecchio deve essere effettuata presso un Centro Assistenza autorizzato. L'apparecchio difettoso, se in garanzia, dovrà pervenire al Centro Assistenza unitamente ad un documento fiscale che ne attesti la data di vendita o di consegna.



INTRODUCTION

Dear customer, thank you for choosing our product. We feel certain you will appreciate its quality and reliability as it was designed and manufactured with customer satisfaction in mind. These instructions for use are compliant with the European Standard EN 82079.



WARNING! Instructions and warnings for safe use.

Before using this appliance, carefully read the instructions for use and in particular the safety notes and warnings, which must be complied with. Keep this manual together with its illustrative guide for future consultation. Should you transfer the appliance to another user, make sure you hand over this documentation as well.

① NOTE: should any part of this manual be difficult to understand or any doubt arise, contact the company at the address indicated on the last page before using the appliance.

① NOTE: persons with impaired vision may consult these instructions for use in digital format at the website www.tenactagroup.com

INDEX

Introduction	9
Safety notes	10
Symbols	12
Description of the appliance and its accessories	12
Useful tips.....	12
Use	13
Maintenance and cleaning.....	14
Storage	15
Disposal	15
Assistance and warranty	15
Illustrative guide	I
Technical data	I

SAFETY NOTES

EN

- After unpacking, make sure the appliance is intact, complete with all its parts as shown in the illustrative guide and with no sign of damage. If in any doubt, do not use the appliance and contact an authorised service centre.



CAUTION! Remove any communication material such as labels, tags etc. from the appliance before use.



WARNING! Risk of suffocation. Children shall not play with the packaging. Keep the plastic bag out of the reach of children.

- This appliance must be used only for the purpose for which it was designed, namely as a curling iron for home use. Any other use is considered not compliant with the intended use and therefore dangerous.
- Before connecting the appliance to the mains supply, make sure that the voltage and frequency indicated on the technical data of the appliance correspond to those of the mains supply. The rating is on the appliance or on the power supply unit, if any (see illustrative guide).
- This appliance can work automatically at a frequency of 50 Hz or 60 Hz.
- This appliance can be used by children aged from 8 years and above and persons with reduced physical, sensory or mental capabilities or lack of experience and knowledge if they have been given supervision or instruction concerning use of the appliance in a safe way and understand the hazards involved. Children shall not play with the appliance. Cleaning and user maintenance shall not be made by children without supervision.



WARNING! Burn hazard. Keep appliance out of reach from young children, particularly during use and cool down.

-  **DO NOT** use the appliance with wet hands,

damp feet or barefoot.

- ⊗ DO NOT pull the supply cord or the appliance itself to remove the plug from the socket.
- ⊗ DO NOT pull or lift the appliance by the supply cord. EN
- ⊗ DO NOT expose the appliance to humidity, to the effects of weather (rain, sun, etc.) or to extreme temperatures.
- ⊗ DO NOT leave the appliance unattended while it is connected to the power supply.
- Always disconnect the appliance from the mains supply before cleaning or performing maintenance and when the appliance is not in use.
- If the appliance is faulty or malfunctions, switch it off and do not tamper with it. Contact an authorised technical service centre for any repairs.
- If the supply cord is damaged it must be replaced by an authorised technical service centre, so as to prevent all risks.
- When the appliance is used in a bathroom, unplug it after use since the proximity of water presents a hazard even when the appliance is switched off.
- For additional protection, the installation of a residual current device (RCD) having a rated residual operating current not exceeding 30 mA (ideal 10 mA) is advisable in the electrical circuit supplying the bathroom. Ask your installer for advice.

WARNING! DO NOT use this appliance near bathtubs, showers, basins or other vessels containing water.







- ⊗ This appliance shall not come into contact with water, other liquids, sprays, steam. For any cleaning and maintenance operation refer to the instructions in the relevant chapter.
- This appliance must only be used on human hair. DO NOT use the appliance on animals or on wigs

and hair pieces made of synthetic material.

EN

- See the external packaging for the characteristics of the appliance.
- Use the appliance only with the supplied accessories that are an essential part of the appliance.

SYMBOLS

 <i>Warning</i>	 <i>Prohibited</i>
 <i>Class II equipment</i>	 <i>Note</i>
 <i>DO NOT use this appliance near bathtubs, showers, basins or other vessels containing water.</i>	 <i>ON/OFF</i>

DESCRIPTION OF THE APPLIANCE AND ITS ACCESSORIES

Refer to page I of the Illustrative Guide to check the contents of the package. All the figures are found on the inside pages of the cover.

1. Cold tip
2. Heated parts
3. Temperature display
4. Temperature adjustment selector
5. On/off button
6. Grip
7. Power supply cable
8. Technical data
9. Elastic cable clip

For the appliance features, refer to the external packaging.

USEFUL TIPS

Understanding the usage technique of the hair styler requires small initial precautions that will allow the desired effects to be obtained quickly. The time of use is variable based on experience using the appliance and the desired hairstyle.

- Ensure the hair is dry, clean and without any trace of hairspray, hair mousse or gel.
- Comb the hair ensuring there are no knots.
- Ensure you have removed any object from the face area to prevent accidental entanglements while making the curls (such as earrings, necklaces etc.)
- Start straightening from the nape of the neck, proceed on the sides and finish on the forehead.
- When using the curling iron, while it is heating or cooling, place it on a smooth and heat resistant surface.
- While straightening, be careful not to near the brush too much to the sensitive parts of the face, ears, neck or head.
- After use, allow the curling iron to cool down completely before putting it away.

USE

EN



WARNING! This appliance is not to be used if it has been dropped or if there are visible signs of damage.



WARNING! DO NOT use this appliance near bathtubs, showers, basins or other vessels containing water. Never place the appliance into water.



WARNING! Risk of fire. DO NOT use flammable products on hair or on the appliance.



WARNING! Risk of burns. During use, do not bring the appliance too close to the face, ears, neck or skin.

PREPARING YOUR HAIR

- Wash hair as normal and comb to remove knots.
- Dry your hair and brush from the roots to the ends.
- Divide hair into sections and start straightening from the nape of the neck.

ADJUSTING THE TEMPERATURE

The styler is equipped with a selector for adjusting the temperature (4) that allows setting appliance temperature based on the type of hair and the desired hairstyle.

- Start styling by setting it at a lower temperature and progressively increasing the temperature.
- Scroll the selector switch (4) choosing from among one of the following temperatures:
- 170°C: recommended for thin structured hair and for styling soft curls.
- 190°C: recommended for medium structured hair and for styling medium definition curls.
- 210°C: recommended for thick structured hair and for styling more defined curls.

AUTO-OFF FUNCTION

The styler features the auto-off function after 60 minutes of no use. When the auto-off function is active, the LEDs on the display flash alternately.



WARNING! The styler might be hot.

To switch it back on, press the ON/OFF button (5).

EN

USER INSTRUCTIONS

- Connect the power cord (7) to the mains and position the styler on a smooth and heat resistant surface. Push the On/Off button (5) to switch on the appliance.
- Select the desired temperature using the temperature selector (4); the temperature can be changed at any time simply by scrolling the selector (4).
- The display (3) flashes on and off until the curling iron reaches the set temperature.
- When the temperature is reached, the display (3) stays on permanently and an acoustic signal is emitted.
- Take a lock of hair, which is not too wide or voluminous between the finger (about 2 cm); more defined curls are obtained with smaller locks of hair.
- Insert the strand into the slot between the heated parts (2), keeping the styler horizontal and close to the root.
- Rotate the styler by 360°, sliding it along the entire strand, moving downwards. For a more pronounced curl, keep rotating the styler and slide more slowly.

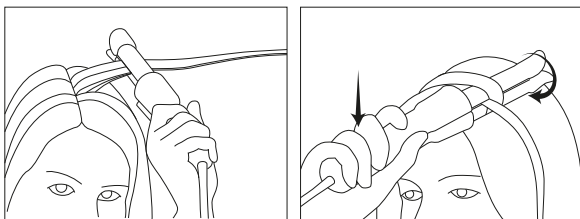

- If desiring a more sustained curl, proceed very slowly and add additional rotations that will help the hair lock adhere better to the heated parts (2).
- Once styling operations have terminated, shut off the appliance by pushing the On/Off selector, disconnect the power cord from the socket (7) and let the instrument cool down completely before putting it away.

NOTE: It is possible that steam develops during straightening; this is excess humidity in the hair that evaporates. Make sure that the tip of the hair lock is always positioned in the lower area of the barrel in order to improve smoothness and lock release.

MAINTENANCE AND CLEANING

WARNING! Always disconnect the appliance from the mains before cleaning or performing maintenance.

WARNING! Make sure all cleaned parts are completely dry before reusing the appliance.

- Disconnect the appliance from the power supply (7).

- Check that the hair styler is cool.
- Clean the outer and inner surface of the heated parts (2) and the handle of the styler with a soft, damp cloth. To clean the inner surface, gently insert a cloth into the slot in the cylinder and run it along the entire surface.
- Leave to dry fully before switching on again.

STORAGE



WARNING! Risk of fire. Wait for the appliance to cool completely before storing it.



WARNING! DO NOT wrap the supply cord around the appliance.



WARNING! Store the appliance so that no object may accidentally go into and damage it.

DISPOSAL



The packaging of the appliance is made of recyclable materials. Dispose of the packaging in accordance with the environmental protection regulations.



Pursuant to Directive 2012/19/EU on waste electrical and electronic equipment (WEEE), the crossed bin symbol on the appliance or its packaging indicates that the appliance must be disposed of separately from other waste at the end of its useful life. The user must therefore take the appliance to an appropriate recycling centre for electrical and electronic equipment. Alternatively, the user may hand the appliance he or she wishes to dispose of over to the retailer when purchasing an equivalent new appliance. The user can hand over electronic products measuring less than 25 cm to retailers of electronic products having a sales area of at least 400 m² free of charge and with no obligation to buy. Appropriate separate collection for the subsequent procedure for the decommissioned appliance for recycling, which includes treatment and environmentally friendly disposal helps prevent adverse effects on the environment and health and promotes reusing and/or recycling materials that the appliance consists of.

ASSISTANCE AND WARRANTY

The appliance is guaranteed for a period of two years from the date of delivery. Evidence shall be taken as the date indicated on the receipt/invoice (provided it is legible), unless the buyer can prove that the

delivery occurred later.

In the event of a defect in the product which existed prior to the date of delivery, appliance repair or replacement is guaranteed free of charge, unless one of the two solutions is disproportionate to the other. The buyer has the obligation to notify an authorised Service Centre of the non-conformity within two months from discovering the defect.

The warranty does not cover any part that may be defective due to:

- a. damage from transport or accidental drops,
- b. incorrect installation or inadequate electrical system,
- c. repairs or alterations performed by unauthorised personnel,
- d. insufficient or improper maintenance and cleaning,
- e. products and/or parts of products subject to wear and/or consumables, and reduced operating time of rechargeable batteries, if applicable, due to usage or age.
- f. non-observance of the operating instructions for the appliance, negligent or careless usage,
- g. twisted, excessively bent or pulled power cable,
- h. hair in the fan,
- i. dirty cold air intake filter which causes the motor to overheat,
- j. accidental drop during use,
- k. use of non-original accessories or maintenance equipment,
- l. use of chemical products to clean the appliance,
- M. use of hairspray or other sprays during use.

The list above is purely indicative and not exhaustive and in any case, this warranty shall not cover all **circumstances that cannot be attributed to manufacturing defects** of the appliance.

Any improper or professional use of the device will immediately void the guarantee.

The manufacturer cannot be held responsible for any direct or indirect damage or injury to persons, property or pets attributable to the non-observance of any of the directions given in the "Instruction manual and safety information handbook" for the installation, use and maintenance of the appliance.

This is without prejudice to any contractual warranty claims against the seller.

Methods of support

The appliance may only be repaired by an authorised service centre. If still covered by the guarantee, the defective appliance must be taken to an authorised service centre, accompanied by a legally valid document proving the date of sale or delivery.

INTRODUCTION

Cher client, nous vous remercions d'avoir choisi l'un de nos produits. Nous sommes certains que vous apprécierez sa qualité et sa fiabilité, puisqu'il a été conçu et fabriqué afin de satisfaire le client. Le présent mode d'emploi a été rédigé conformément à la norme européenne EN 82079.

FR



ATTENTION ! Instructions et mises en garde pour une utilisation sûre.

Avant d'utiliser l'appareil, veuillez lire attentivement le mode d'emploi et, en particulier, les avertissements et consignes concernant la sécurité et les respecter. Conservez ce manuel ainsi que le guide illustré s'y rapportant à des fins de consultation. En cas de cession de l'appareil à un tiers, veuillez lui fournir également toute la documentation.

① REMARQUE : en cas de difficulté de compréhension d'une partie de ce manuel ou de doute, contacter la société à l'adresse indiquée sur la dernière page avant d'utiliser le produit.

① REMARQUE : Les personnes mal voyantes peuvent consulter la version numérique de ce mode d'emploi sur le site internet www.tenactagroup.com

INDEX

Introduction	17
Consignes de sécurité	18
Légende des symboles	20
Description de l'appareil et des accessoires	20
Conseils utiles	20
Utilisation	21
Nettoyage et entretien	22
Conservation	23
Élimination	23
Assistance et garantie	24
Guide illustré	I
Données techniques	I

CONSIGNES DE SÉCURITÉ

- Après le déballage, s'assurer que l'appareil soit en parfait état, qu'il comprenne bien tous les composants indiqués dans le guide illustré et qu'il ne présente aucun signe de dommage. En cas de doute, ne pas utiliser l'appareil et contacter un centre d'assistance autorisé.

FR



ATTENTION ! Enlever tous les matériels de communication tels que les étiquettes, etc. de l'appareil avant de l'utiliser.



ATTENTION ! Risque d'étouffement. Les enfants ne doivent pas jouer avec l'emballage. Tenir le sac plastique hors de portée des enfants.

- Le présent appareil doit être utilisé uniquement pour l'usage pour lequel il a été conçu, à savoir en tant que fer à friser à usage domestique. Toute autre utilisation est considérée comme non conforme et donc dangereuse.
- Avant de brancher l'appareil au secteur, s'assurer que la tension et la fréquence indiquées sur les données techniques de l'appareil correspondent à celles du réseau. Les données techniques d'identification se trouvent sur l'appareil ou sur l'alimentateur, si présent (voir le guide illustré).
- Cet appareil peut être utilisé par les enfants de plus de 8 ans et les personnes possédant des capacités physiques, sensorielles ou mentales réduites, ou sans expérience ni connaissance spécifique, à condition qu'ils bénéficient d'une surveillance appropriée ou qu'ils soient instruits de l'utilisation de l'appareil en toute sécurité et qu'ils se rendent compte des dangers qui y sont liés. Les enfants ne doivent pas jouer avec l'appareil. Les opérations de nettoyage et d'entretien ne doivent pas être effectuées par des enfants sans surveillance.



ATTENTION ! Risque de brûlures. Garder l'appareil hors de portée des jeunes enfants, en particulier lors de son utilisation et pendant qu'il refroidit.

-  **NE PAS** utiliser l'appareil avec les mains ou les pieds

humides ou nus.

- ⊗ NE PAS tirer le cordon d'alimentation ou l'appareil pour enlever la fiche de la prise électrique.
- ⊗ NE PAS tirer ou lever l'appareil par le cordon d'alimentation.
- ⊗ NE PAS exposer l'appareil à l'humidité, aux agents atmosphériques (pluie, soleil, etc.) ou à des températures extrêmes.
- ⊗ NE PAS laisser l'appareil sans surveillance quand il est raccordé à l'alimentation électrique.
- Toujours débrancher l'appareil du secteur avant de nettoyer ou d'effectuer l'entretien et quand l'appareil n'est pas utilisé.
- En cas de panne ou de mauvais fonctionnement de l'appareil, l'éteindre et ne pas l'altérer. Pour toute réparation, s'adresser uniquement à un centre d'assistance technique autorisé.
- Si le cordon d'alimentation est endommagé, il doit être remplacé par un centre d'assistance technique autorisé, de façon à éviter tout risque.
- En cas d'utilisation de l'appareil dans une salle de bains, débrancher la fiche d'alimentation après l'utilisation, car la proximité de l'eau représente un risque même lorsque l'appareil est éteint.
- Pour plus de protection, il est conseillé d'installer un disjoncteur différentiel dont le courant de fonctionnement résiduel nominal ne dépasse pas 30 mA (l'idéal est 10 mA) dans le circuit électrique de la salle de bains. Demandez conseil à votre installateur.

ATTENTION ! NE PAS utiliser cet appareil près des baignoires, douches, lavabos ou autres récipients contenant de l'eau.







- ⊗ Cet appareil ne doit pas entrer en contact avec l'eau, d'autres liquides, des produits vaporisés, de la vapeur. Pour toute opération de nettoyage et d'entretien, consulter les instructions du chapitre spécifique.
- Cet appareil ne doit être utilisé que sur des cheveux

humains. **NE PAS** utiliser l'appareil sur des animaux ou sur des perruques et fragments de cheveux en matériau synthétique.

- Pour les caractéristiques de l'appareil, consultez l'extérieur de l'emballage.

FR • Utiliser l'appareil uniquement avec les accessoires fournis, qui font partie intégrante de ce dernier.

LÉGENDE DES SYMBOLES

 <i>Mise en garde</i>	 <i>Interdiction générale</i>
 <i>Appareil de classe II</i>	 <i>Remarque</i>
  <i>NE PAS utiliser cet appareil près des baignoires, douches, lavabos ou autres récipients contenant de l'eau.</i>	 <i>ON/OFF</i>

DESCRIPTION DE L'APPAREIL ET DES ACCESSOIRES

Consulter le Guide illustré page I pour contrôler le contenu de l'emballage. Toutes les figures se trouvent sur les pages internes de la couverture.

1. Pointe froide
2. Parties chauffantes
3. Affichage de température
4. Molette de réglage de la température
5. Touche ON/OFF
6. Corps
7. Câble pivotant
8. Données techniques
9. Dispositif élastique de blocage du cordon

Pour les caractéristiques de l'appareil, consulter l'extérieur de l'emballage.

CONSEILS UTILES

L'apprentissage de la technique d'utilisation du fer à friser nécessite la prise de précautions initiales qui vous permettront d'obtenir rapidement les effets désirés. Le temps d'utilisation varie en fonction de l'expérience de l'instrument et de la coiffure désirée.

- S'assurer que les cheveux soient secs, propres et qu'ils ne présentent aucune trace de laque, de mousse pour cheveux ou de gel.
- Peigner les cheveux en s'assurant qu'il n'y ait pas de nœuds.
- Enlevez vos éventuels bijoux ou autres objets sur votre visage (boucles d'oreille, colliers, etc) pour éviter de les prendre accidentellement dans le fer lors du frisage des cheveux.
- Commencer la mise en plis à partir de la nuque, puis passer aux côtés et terminer par le front.
- Lors de l'utilisation, du chauffage et du refroidissement du fer, placer l'appareil sur une surface lisse et résistante à la chaleur.
- Pendant la mise en plis, veiller à ne pas trop approcher les parties chauffantes des zones sensibles du visage, des oreilles, du cou ou de la peau.
- Après l'utilisation, laisser complètement refroidir le fer à friser avant de le ranger.

UTILISATION



ATTENTION ! Cet appareil ne doit pas être utilisé s'il est tombé ou en présence de traces visibles de dégâts.



ATTENTION ! NE PAS utiliser cet appareil près des baignoires, douches, lavabos ou autres récipients contenant de l'eau. Ne jamais mettre cet appareil dans l'eau.



ATTENTION ! Risque d'incendie. **NE PAS** utiliser de produits inflammables sur les cheveux ou sur l'appareil.



AVERTISSEMENT ! Risque de brûlures. Pendant l'utilisation, n'approchez pas l'appareil trop près de votre visage, de vos oreilles, de votre cou ou de votre peau.

PRÉPARATION DES CHEVEUX

- Laver les cheveux comme d'habitude et les peigner en démêlant les nœuds.
- Sécher les cheveux et les brosser des racines vers les pointes.
- Diviser les cheveux en commençant la mise en pli par la nuque.

RÉGLAGE DE LA TEMPÉRATURE

Le fer à friser est équipé d'un interrupteur pour régler la température (4) qui permet de régler la température de l'appareil selon le type de cheveux et le style de coiffage souhaité.

- Commencer le coiffage à la température la plus basse puis augmenter progressivement la température si nécessaire
- Faites glisser l'interrupteur du sélecteur (4) pour choisir parmi les températures suivantes :
- 170°C : recommandé pour les cheveux fins et pour les styles avec des boucles plus souples
- 190°C : recommandé pour les cheveux moyens et pour les styles avec des boucles moyennement définies
- 210°C : recommandé pour les cheveux épais, et pour les styles avec des boucles plus prononcés

FONCTION ARRÊT AUTOMATIQUE

Le fer est doté de la fonction d'arrêt automatique après 60 secondes d'inactivité. Lorsque la fonction d'arrêt automatique est active, les voyant sur l'écran clignotent en alternance.



AVERTISSEMENT ! Les fer peut être très chaude.

Pour le rallumer, appuyez sur le bouton MARCHE/ARRÊT (5).

INSTRUCTIONS D'UTILISATION

- Branchez le cordon d'alimentation (7) au réseau et placez le fer à lisser sur une surface lisse, résistante à la chaleur. Appuyez sur le bouton marche/arrêt (5) pour allumer l'appareil.
- Sélectionnez la température souhaitée en utilisant l'interrupteur de réglage de température (4) ; la température peut être changée à tout moment, simplement en faisant glisser l'interrupteur de sélecteur (4).
- L'écran (3) clignote en s'allumant et en s'éteignant jusqu'à ce que le fer à friser atteigne la température réglée.
- Lorsque la température est atteinte, l'écran (3) reste allumé en permanence et un signal sonore est émis.
- Prenez une mèche de cheveux qui n'est pas trop grande ou trop épaisse entre vos doigts (environ 2 cm) ; des mèches plus petites produiront des boucles plus définies.
- Insérez la mèche dans la fente entre les parties chauffantes (2), en maintenant le fer à lisser horizontal et proche de la racine.
- Tournez le fer à lisser de 360°, en le faisant glisser le long de la mèche, vers le bas. Pour une boucle plus prononcée, continuez à tourner le fer et faites glisser plus lentement.

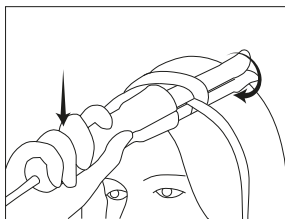

- Lorsque vous aurez terminé le coiffage, coupez l'appareil en appuyant sur le bouton marche/arrêt (5) jusqu'en position OFF, débranchez le câble électrique de la prise (7) et laissez le fer à lisser refroidir totalement avant de le ranger.

ⓘ NOTE : De la vapeur peut se développer pendant le coiffage ; cela est provoqué par l'évaporation de l'excès d'humidité dans les cheveux. Assurez-vous que la pointe de la mèche de cheveux est toujours positionnée dans la partie inférieure du cylindre - cela lui permettra de glisser et d'être libérée plus facilement.

NETTOYAGE ET ENTRETIEN



ATTENTION ! Toujours débrancher l'appareil du secteur avant de le nettoyer ou d'en effectuer l'entretien.



ATTENTION ! S'assurer que toutes les parties nettoyées sont complètement sèches avant de réutiliser l'appareil.

- Débranchez l'appareil de l'alimentation (7).
- Vérifiez que le fer à lisser est froid.
- Nettoyez les surfaces extérieure et intérieure des parties chauffantes (2) et la poignée

du fer à lisser avec un chiffon doux et humide. Pour nettoyer la surface intérieure, insérez doucement un chiffon dans la fente dans le cylindre et passez-le sur toute la surface.

- Laissez totalement sécher avant de rallumer.

CONSERVATION



ATTENTION ! Risque d'incendie. Attendre que l'appareil ait complètement refroidi avant de le ranger.



ATTENTION ! NE PAS enrôler le cordon d'alimentation autour de l'appareil.



AVERTISSEMENT ! Stocker l'appareil en vous assurant qu'aucun objet ne peut accidentellement tomber dessus et l'endommager.

ÉLIMINATION



L'emballage du produit est composé de matériaux recyclables. Il doit être éliminé conformément à la réglementation en vigueur en matière de protection de l'environnement. Conformément à la directive 2012/19/UE relative aux déchets d'équipements électriques et électroniques (DEEE), le symbole de la poubelle barrée reporté sur l'appareil ou sur son emballage indique qu'à la fin de sa vie utile, le produit doit être collecté séparément des autres déchets. L'utilisateur devra donc remettre l'appareil arrivé en fin de vie aux centres communaux appropriés de collecte sélective des déchets électrotechniques et électroniques.



En alternative à la gestion autonome, vous pouvez remettre l'équipement que vous souhaitez éliminer au revendeur au moment de l'achat d'un nouvel équipement de type équivalent. Vous pouvez également remettre gratuitement, sans obligation d'achat, les produits électroniques à éliminer dont les dimensions sont inférieures à 25 cm aux revendeurs de produits électroniques qui possèdent une surface de vente d'au moins 400 m². La collecte sélective appropriée pour l'envoi successif de l'équipement hors service au recyclage, au traitement et à l'élimination compatible avec le respect de l'environnement, contribue à éviter les effets négatifs possibles sur l'environnement et sur la santé et favorise la réutilisation et/ou le recyclage des matériaux constituant l'équipement.



FR

Cet appareil et ses accessoires se recyclent

À DÉPOSER EN MAGASIN



À DÉPOSER EN DÉCHÈTERIE



Points de collecte sur www.quefairedemesdechets.fr



FR

LE TRI FACILE



PAPERS GRAPHIQUES



BAC DE TRI

ASSISTANCE ET GARANTIE

L'appareil est garanti pour une période de deux ans à partir de la date de livraison. La date reportée sur le reçu/facture fait foi (à condition d'être clairement lisible), à moins que l'acheteur ne prouve que la livraison est ultérieure.

FR En cas de défaut du produit antérieur à la date de livraison, la réparation ou le remplacement gratuit de l'appareil est garanti, à moins que l'une des deux solutions ne s'avère être disproportionnée par rapport à l'autre. L'acheteur est tenu de notifier à un Centre d'assistance autorisé le défaut de conformité dans un délai maximum de deux mois à compter de la constatation du défaut.

La garantie ne couvre pas toutes les pièces s'avérant défectueuses à cause de :

- a. Dégâts dus au transport ou à des chutes accidentelles,
- b. Installation erronée ou système électrique inadapté,
- c. Réparations ou modifications effectuées par un personnel non autorisé,
- d. Absence ou exécution incorrecte de l'entretien et du nettoyage,

- e. produit et/ou parties du produit sujettes à l'usure et/ou consommables, y compris la réduction du temps d'utilisation des piles liée, le cas échéant, à l'utilisation et au temps.
- f. Non-respect des instructions de fonctionnement de l'appareil, négligence ou manque d'attention lors de l'utilisation,
- g. Câble d'alimentation entortillé ou plié en raison d'un manque de soin ou sur lequel on a tiré,
- h. Présence de cheveux dans la soufflante,
- i. Défaut de nettoyage du filtre de l'entrée d'air froid qui entraîne une surchauffe du moteur,
- j. Chute accidentelle pendant l'utilisation,
- k. Utilisation d'accessoires ou de composants d'entretien qui ne sont pas d'origine,
- l. Utilisation de produits chimiques pour nettoyer l'appareil,
- m. Utilisation de laques ou d'autres sprays pendant l'utilisation.

La liste ci-dessus n'est fournie qu'à titre d'exemple et n'est pas exhaustive, car la présente garantie est de toute manière exclue dans toutes **les circonstances dont il est impossible de prouver qu'elles découlent de défauts de fabrication de** l'appareil. La garantie déchoit également en cas d'utilisation impropre de l'appareil et d'usage professionnel.

La société décline toute responsabilité en cas de dommages directs ou indirects causés à des personnes, des biens ou des animaux domestiques suite au non respect de toutes les prescriptions indiquées dans la « Notice d'instructions et de mises en garde » spécifique en matière d'installation, d'utilisation et d'entretien de l'appareil. Les actions contractuelles de garantie vis-à-vis du vendeur font exception.

Modalités d'assistance

La réparation de l'appareil doit être effectuée dans un Centre d'Assistance autorisé. S'il est sous garantie, l'appareil défectueux devra être remis au Centre d'assistance accompagné d'un document fiscal attestant sa date d'achat ou de livraison.

EINLEITUNG

Sehr geehrte Kundin, sehr geehrter Kunde, vielen Dank, dass Sie sich für unser Produkt entschieden haben. Wir sind sicher, dass Sie die Qualität und Zuverlässigkeit des Geräts zu schätzen wissen werden, denn bei seiner Entwicklung und Herstellung stand die Zufriedenheit unserer Kunden stets im Vordergrund. Diese Bedienungsanleitung entspricht der europäischen Norm EN 82079.



WARNUNG! Anweisungen und Warnhinweise für einen sicheren Gebrauch.

Lesen Sie die Bedienungsanleitung und insbesondere die Sicherheitshinweise und Warnungen vor der Inbetriebnahme des Gerätes durch und befolgen Sie sie genau. Bewahren Sie diese Anleitung zusammen mit dem abgebildeten Leitfaden zum späteren Nachschlagen auf. Falls das Gerät an einen anderen Benutzer weitergegeben wird, müssen ihm auch diese Unterlagen übergeben werden.

ⓘ HINWEIS: Falls irgendwelche Stellen in dieser Anleitung schwer zu verstehen sind oder Sie Fragen haben, wenden Sie sich bitte vor Benutzung des Gerätes an das Unternehmen. Die Adresse finden Sie auf der letzten Seite.

ⓘ HINWEIS: Sehbehinderte können die digitale Version dieser Bedienungsanleitung auf der Website www.tenactagroup.com einsehen.

INHALT

Einleitung	25
Sicherheitshinweise	26
Zeichenerklärung	28
Beschreibung des Geräts und des Zubehörs	28
Nützliche Tipps	28
Gebrauch	29
Reinigung und Wartung	30
Aufbewahrung	31
Entsorgung	31
Kundendienst und Garantie	32
Bebildeter Leitfaden	I
Technische Daten	I

SICHERHEITSHINWEISE

- Nach dem Auspacken überprüfen, ob das Gerät intakt ist, alle im bebilderten Leitfaden gezeigten Teile vorhanden sind und keinerlei Anzeichen für Schäden vorliegen. Im Zweifelsfall sollten Sie das Gerät nicht benutzen, sondern sich an ein autorisiertes Kundendienstzentrum wenden.

DE



VORSICHT! Aufkleber, Etiketten und Ähnliches vor Gebrauch vom Gerät entfernen.



WARNUNG! Erstickungsgefahr. Kinder dürfen die Verpackung nicht als Spielzeug benutzen. Die Plastiktüte außerhalb der Reichweite von Kindern aufbewahren.

- Dieses Gerät darf nur zu dem Zweck verwendet werden, für den es entwickelt wurde, nämlich als Lockenstab für den Hausgebrauch. Jede andere Art der Verwendung gilt als unsachgemäß und daher gefährlich.
- Vor dem Anschluss des Gerätes an die Stromversorgung sicherstellen, dass die in den technischen Daten des Gerätes angegebene Spannung und Frequenz jener der Stromversorgung entsprechen. Die Bemessungsdaten sind auf dem Gerät oder der Stromversorgungseinheit, falls vorhanden, angegeben (siehe bebilderten Leitfaden).
- Dieses Gerät kann von Kindern ab 8 Jahren und von Personen mit verminderten körperlichen, sensorischen oder geistigen Fähigkeiten oder mangelnder Erfahrung und Kenntnis benutzt werden, wenn diese beaufsichtigt werden oder Anweisungen zur sicheren Benutzung des Gerätes erhalten und die damit verbunden Gefahren verstanden haben. Kinder dürfen das Gerät nicht als Spielzeug benutzen. Die Reinigung und die kundenseitige Wartung dürfen nicht von Kindern vorgenommen werden, es sei denn, sie werden dabei beaufsichtigt.



WARNUNG! Verbrennungsgefahr. Das Gerät außerhalb der Reichweite von Kindern aufbewahren, besonders während des Gebrauchs und beim Abkühlen.

- ⓧ Das Gerät NICHT mit feuchten Händen oder Füßen oder barfuß benutzen.
- ⓧ NICHT am Netzkabel oder direkt am Gerät ziehen, um den Stecker aus der Steckdose zu ziehen.
- ⓧ Das Gerät NICHT am Netzkabel ziehen oder anheben.
- ⓧ Das Gerät NICHT hoher Luftfeuchtigkeit, Witterungseinflüssen (Regen, Sonne usw.) oder extremen Temperaturen aussetzen.
- ⓧ Das Gerät NICHT unbeaufsichtigt lassen, solange es mit dem Stromnetz verbunden ist.
- Bei Defekten oder Betriebsstörungen das Gerät ausschalten und nicht eigenmächtig eingreifen. Falls Reparaturen nötig sind, wenden Sie sich bitte an ein autorisiertes Kundendienstzentrum.
- Falls das Netzkabel beschädigt sein sollte, muss es von einem autorisierten Kundendienstzentrum ersetzt werden, um allen Risiken vorzubeugen.
- Nach der Verwendung den Stecker des Gerätes aus der Steckdose ziehen, wenn es in einem Badezimmer verwendet wird, da die Nähe zum Wasser auch dann eine Gefahr darstellt, wenn das Gerät ausgeschaltet ist.
- Als zusätzlicher Schutz wird die Installation einer Fehlerstromschutzeinrichtung mit einem Nennreststrom von max. 30 mA (optimal sind 10 mA) im Versorgungsstromkreis des Badezimmers empfohlen. Fragen Sie diesbezüglich einen Elektriker um Rat.

WARNUNG! Dieses Gerät NICHT in der Nähe von Badewannen, Duschen, Waschbecken oder anderen mit Wasser gefüllten Behältern verwenden.







- ⓧ Dieses Gerät darf nicht mit Wasser, anderen Flüssigkeiten, Sprühnebel oder Dampf in Kontakt kommen. Für die Wartung und die Reinigung wird auf die Anweisungen im entsprechenden Kapitel verwiesen.
- Das Gerät darf nur an menschlichem Haar angewandt werden. Das Gerät NICHT an Tieren oder Perücken und Haarteilen aus synthetischem Material anwenden.
- Die Eigenschaften des Geräts sind auf der äußeren

Verpackung angegeben.

- Das Gerät nur zusammen mit den mitgelieferten Aufsätzen verwenden, sie sind wesentliche Bestandteile des Gerätes.

ZEICHENERKLÄRUNG

DE

	<i>Wichtiger Hinweis</i>		<i>Allgemeine Verbote</i>
	<i>Gerät der Schutzklasse II</i>		<i>Anmerkung</i>
 	<i>Dieses Gerät NICHT in der Nähe von Badewannen, Duschen, Waschbecken oder anderen mit Wasser gefüllten Behältern verwenden.</i>		<i>Ein/Aus</i>

BESCHREIBUNG DES GERÄTS UND DES ZUBEHÖRS

Bitte den bebilderten Leitfaden auf Seite I beachten, um den Packungsinhalt zu überprüfen. Alle Abbildungen befinden sich auf den Innenseiten des Umschlags.

- | | |
|--------------------------------------|----------------------------|
| 1. Cool Touch Spitze | 5. Ein/Aus-Taste |
| 2. Beheizte Teile | 6. Griff |
| 3. Temperaturanzeige | 7. Kabel mit Drehgelenk |
| 4. Drehrad zur Temperatureinstellung | 8. Technische Daten |
| | 9. Elastischer Kabelhalter |

Für die Eigenschaften des Geräts siehe Verpackungsaufdruck.

NÜTZLICHE TIPPS

Zum Erlernen der Benutzung des Haarstylers geben wir einige Tipps, die notwendig sind, um die gewünschten Effekte rasch zu erzielen. Die Dauer der Benutzung hängt von der Erfahrung mit dem Gerät und der gewünschten Frisur ab.

- Vergewissern Sie sich, dass das Haar trocken, sauber und frei von Haarspray, Haarschaum oder Gel ist.
- Alle Knoten aus dem Haar auskämmen.
- Stellen Sie sicher, Schmuck oder sonstige Gegenstände aus dem Gesichtsbereich (Ohringe, Ketten usw.) zu entfernen, um das unbeabsichtigte Verwickeln beim Eindrehen des Haars zu vermeiden.
- Beim Stylen am Hinterkopf beginnen, danach an den Seiten fortfahren und mit der Stirn enden.
- Legen Sie das Gerät während des Gebrauchs, der Erwärmung und Abkühlung der Heizplatten auf einer glatten und hitzebeständigen Unterlage ab.
- Achten Sie während des Stylings darauf, die erhitzten Teile nicht zu nahe an die empfindlichen Bereiche des Gesichts, die Ohren, den Hals oder die Kopfhaut anzunähern.

GEBRAUCH



WARNUNG! Das Gerät darf nicht verwendet werden, wenn es zu Boden gefallen ist oder sichtbare Anzeichen von Schäden aufweist.



WARNUNG! Dieses Gerät NICHT in der Nähe von Badewannen, Duschen, Waschbecken oder anderen mit Wasser gefüllten Behältern verwenden. Das Gerät niemals in Wasser eintauchen.



WARNUNG! Brandgefahr. Keine entflammaren Produkte auf dem Haar oder dem Gerät anwenden.



WARNUNG! Verbrennungsgefahr. Bringen Sie das Gerät während des Gebrauchs nicht zu nah an Gesicht, Ohren, Hals oder Haut.

VORBEREITUNG DES HAARS

- Waschen Sie das Haar wie üblich und kämmen Sie es, um eventuell vorhandene Knoten zu beseitigen.
- Trocknen Sie Ihr Haar und kämmen Sie es vom Ansatz bis zu den Spitzen.
- Teilen Sie die Haare in Strähnen und beginnen Sie mit dem Stylen im Nacken.

EINSTELLEN DER TEMPERATUR

Die Lockenbürste ist mit einem Schalter für die Temperatureinstellung (4) ausgestattet. Dieser ermöglicht, die Temperatur des Geräts entsprechend dem Haartyp und der gewünschten Frisur einzustellen.

- Beginnen Sie das Styling mit der niedrigsten Temperatureinstellung und erhöhen Sie die Temperatur stufenweise nach Bedarf.
- Verschieben Sie den Wahlschalter (4), um unter folgenden Temperaturen auszuwählen:
- 170 °C: empfohlen für feines Haar und Frisuren mit sanften Locken
- 190 °C: empfohlen für mittleres Haar und Frisuren mit mittel, definierten Locken
- 210 °C: empfohlen für dickes Haar und Frisuren mit stärker ausgeprägten Locken.

AUTOMATISCHE ABSCHALTFUNKTION

Die Lockenbürste hat eine automatische Abschaltfunktion, die das Gerät nach 60 Minuten der Nichtbenutzung ausschaltet. Wenn die automatische Abschaltfunktion aktiviert ist, blinken die LEDs am Display abwechselnd.



WARNUNG! Die Lockenbürste kann heiß sein.

Drücken Sie die EIN-/AUS-Taste (5), um das Gerät wieder einzuschalten.

BEDIENUNGSANLEITUNG

- Das Stromkabel (7) an das Stromnetz anschließen und die Lockenbürste auf eine glatte, hitzebeständige Oberfläche legen. Drücken Sie die Ein/Aus-Taste (5), um das Gerät einzuschalten.
 - Wählen Sie die gewünschte Temperatur mit dem Schalter für die Temperatureinstellung (4); die Temperatur kann jederzeit verändert werden, indem Sie einfach den Wahlschalter (4) verschieben.
 - Das Display (3) blinkt ein und aus, bis der Lockenstab die eingestellte Temperatur erreicht.
- DE**
- Wenn die Temperatur erreicht wurde, bleibt das Display (3) ständig eingeschaltet und ein akustisches Signal wird abgegeben.
 - Nehmen Sie eine Haarsträhne, die nicht zu breit oder zu dick ist, zwischen Ihre Finger (etwa 2 cm); kleinere Strähnen ergeben stärker definierte Locken.
 - Führen Sie die Strähne in den Schlitz zwischen den beheizten Teilen (2) ein. Halten Sie die Lockenbürste horizontal und nahe an den Haaransatz.
 - Drehen Sie die Lockenbürste um 360°. Lassen Sie sie mit einer Abwärtsbewegung entlang der gesamten Strähne gleiten. Für eine stärker ausgeprägte Locke drehen Sie die Lockenbürste weiter und lassen sie langsamer gleiten.

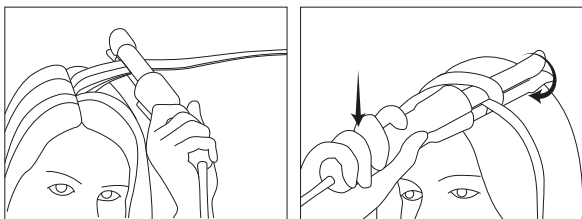

- Wenn Sie das Styling des Haars beendet haben, schalten Sie das Gerät durch Drücken der Ein-/Aus-Taste (5), bis sie die OFF-Position (AUS) erreicht, aus. Ziehen Sie das Netzkabel von der Steckdose (7) ab und lassen Sie die Lockenbürste vollständig abkühlen, bevor Sie diese wegräumen.

i HINWEIS: Beim Styling kann Dampf entstehen; dies wird durch das Verdampfen überschüssiger Feuchtigkeit im Haar verursacht. Stellen Sie sicher, dass die Spitze der Haarsträhne stets im unteren Bereich des Schafts positioniert wird dadurch kann sie leichter gleiten und sich lösen.

REINIGUNG UND WARTUNG



WARNUNG! Vor der Reinigung oder Wartung das Gerät immer vom Stromnetz trennen.



WARNUNG! Sicherstellen, dass alle gereinigten Teile vollständig trocken sind, bevor das Gerät erneut benutzt wird.

- Trennen Sie das Gerät von der Stromversorgung (7).
- Kontrollieren Sie, dass die Lockenbürste kalt ist.
- Reinigen Sie die Außen- und Innenfläche der beheizten Teile (2) und den Griff der Lockenbürste mit einem weichen, feuchten Tuch. Zum Reinigen der Innenfläche führen Sie vorsichtig ein Tuch in den Schlitz im Zylinder ein und ziehen es entlang der gesamten Oberfläche.
- Lassen Sie das Gerät vollständig trocknen, bevor Sie es erneut einschalten.

AUFBEWAHRUNG



WARNUNG! Brandgefahr. Vor dem Wegräumen des Geräts warten, bis es vollständig abgekühlt ist.



WARNUNG! Wickeln Sie das Netzkabel NICHT um das Gerät.



WARNUNG! Das Gerät so lagern, dass kein Gegenstand versehentlich in das Gerät eindringen und es beschädigen kann.

ENTSORGUNG



Die Verpackung des Produktes besteht aus recycelbaren Materialien.

Sie ist gemäß den Umweltschutzvorschriften zu entsorgen.



Gemäß der Richtlinie 2012/19/EG über Elektro- und Elektronik-Altgeräte (WEEE) weist das Symbol der durchgestrichenen Mülltonne auf dem Gerät oder auf seiner Verpackung darauf

hin, dass das Produkt am Ende seiner Nutzungsdauer getrennt von anderen Abfällen gesammelt werden muss. Deshalb muss der Benutzer das Gerät am Ende der Lebensdauer den zuständigen Stellen für die getrennte Sammlung von Elektro- und Elektronikschrott zuführen. Wahlweise zur selbständigen Handhabung kann das zu entsorgende Gerät beim Kauf eines neuen, gleichwertigen Geräts an den Händler zurückgegeben werden. Des Weiteren können bei Händlern für elektronische Geräte, die über eine Verkaufsfläche von mindestens 400 m² verfügen, kostenlos und ohne Kaufverpflichtung zu entsorgende elektronische Altgeräte mit Abmessungen unter 25 cm abgegeben werden. Eine angemessene getrennte Sammlung für das anschließende Recycling, die Behandlung und die Entsorgung des Altgeräts, das im Einklang mit dem Umweltschutz steht, trägt dazu bei, mögliche negative Auswirkungen auf Umwelt und Gesundheit zu vermeiden, und fördert die Wiederverwendung und/oder das Recycling der Materialien, aus denen das Gerät besteht.

KUNDENDIENST UND GARANTIE

DE

Für das Gerät wird eine Garantie von zwei Jahren ab Lieferdatum gewährt. Es gilt das Datum auf dem Kaufbeleg/ der Rechnung (sofern es gut lesbar ist), es sei denn, der Käufer weist nach, dass die Lieferung erst danach erfolgt ist. Sollte das Gerät bereits bei der Lieferung einen Mangel aufweisen, wird die Reparatur oder der Austausch des Geräts kostenlos gewährleistet, es sei denn, eine der beiden Maßnahmen steht in keinem Verhältnis zu der anderen. Der Käufer ist verpflichtet, den Mangel innerhalb von zwei Monaten ab Feststellung einem der autorisierten Kundendienst-Zentren melden.

Von der Garantie ausgeschlossen sind alle Teile, die aufgrund der im Folgenden aufgelisteten Ursachen fehlerhaft sind:

- a. Transportschäden oder unbeabsichtigtes Herunterfallen.
- b. Fehlerhafte Montage oder unsachgemäße elektrische Anlage.
- c. Von nicht autorisiertem Personal ausgeführte Reparaturen bzw. Veränderungen.
- d. Fehlende oder fehlerhaft ausgeführte Wartung und Reinigung.
- e. Produkte und/oder Teile des Produkts, die Verschleiß oder Verbrauch unterliegen, einschließlich der Verringerung der Lebensdauer der Batterien, falls vorhanden, aufgrund der Benutzung oder der vergangenen Zeit.
- f. Nichtbeachtung der Bedienungsanleitung des Geräts, Fahrlässigkeit oder Nachlässigkeit bei der Verwendung.
- g. Aus Nachlässigkeit verdrehtes oder gebogenes Netzkabel.
- h. Haare im Gebläse.
- i. Überhitzung des Motors durch mangelhafte Reinigung des Filters am Kaltlufteinlass.
- j. Herunterfallen des Geräts während des Gebrauchs.
- k. Verwendung nicht originaler Zubehör- oder Ersatzteile.
- l. Verwendung von chemischen Produkten zur Reinigung des Geräts.
- m. Verwendung von Haarspray oder anderen Sprays während des Gebrauchs.

Die obige Liste hat lediglich beispielhaften Charakter und ist nicht erschöpfend, da in jedem Fall alle **Umstände, die nicht auf Herstellungsfehler des Geräts beruhen**, von der Garantieleistung ausgeschlossen sind. Die Garantie ist auch in allen Fällen der unsachgemäßen Verwendung des Geräts und bei gewerblicher Nutzung ausgeschlossen.

Es wird keine Haftung für Schäden übernommen, die direkt oder indirekt an Personen, Sachen und Haustieren durch die Nichtbeachtung sämtlicher Anweisungen in "Bedienungsanleitung und Sicherheitshinweise" zur Installation, Verwendung und Wartung des Geräts entstehen können. Hiervon unberührt bleiben vertragliche Gewährleistungsansprüche dem Verkäufer gegenüber.

Kundendienstleistungen

Reparaturen des Geräts müssen von einem autorisierten Kundendienst-Zentrum ausgeführt werden. Sollte ein Garantieanspruch bestehen, muss das defekte Gerät zusammen mit einem Beleg, aus dem das Kauf- oder Lieferdatum hervorgeht, dem Kundendienst-Zentrum überlassen werden.

INTRODUCCIÓN

Apreciado cliente: Gracias por haber elegido nuestro producto. Estamos seguros de que usted podrá apreciar su calidad y fiabilidad, ya que ha sido diseñado y fabricado considerando la satisfacción del cliente. Estas instrucciones de uso respetan la norma europea EN 82079.



¡ADVERTENCIA! Instrucciones y advertencias para un uso seguro.

Antes de utilizar este aparato, lea atentamente las instrucciones de uso y, especialmente, las observaciones y advertencias de seguridad, que se deben respetar. Guarde este manual junto con su guía ilustrativa para consultas futuras. Si el aparato se cediera a otro usuario, asegúrese de entregarlo junto con esta documentación.

ES

❗ NOTA: si algunas partes de este manual fueran difíciles de entender o le surgen dudas de interpretación, póngase en contacto con la empresa en la dirección indicada en la última página, antes de usar el aparato.

❗ NOTA: las personas con problemas de visión pueden consultar estas instrucciones en formato digital en el sitio web www.tenactagroup.com

ÍNDICE

Introducción.....	33
Advertencias de seguridad.....	34
Referencia de símbolos	36
Descripción del aparato y de los accesorios	36
Consejos útiles	36
Empleo.....	37
Mantenimiento y limpieza.....	38
Conservación	39
Eliminación.....	39
Asistencia y garantía	40
Guía ilustrativa	I
Datos técnicos.....	I

ADVERTENCIAS DE SEGURIDAD

- Tras el desembalaje, asegúrese de que el aparato esté intacto, de que no falte ninguna parte consultando la guía ilustrativa y de que no haya señales de daños. En caso de dudas, no utilice el aparato y póngase en contacto con un centro de asistencia autorizado.

ES



¡ATENCIÓN! Retire del aparato los posibles materiales informativos, como etiquetas, etc., antes de usarlo.



¡ATENCIÓN! Riesgo de asfixia. No deje que los niños jueguen con el embalaje. Mantenga la bolsa de plástico fuera del alcance de los niños.

- Este aparato sólo debe utilizarse para el fin para el que fue proyectado, es decir, como un rizador de uso doméstico. Cualquier otro uso se considera no conforme con el uso previsto y por lo tanto peligroso.
- Antes de conectar el aparato a la red eléctrica, asegúrese de que el voltaje y la frecuencia indicados en los datos técnicos del aparato se correspondan con los de la red eléctrica. Los datos se encuentran en el aparato o en la fuente de suministro, de haberlos (consulte la guía ilustrativa).
- Este aparato puede ser utilizado por niños a partir de 8 años de edad y personas con discapacidades físicas, sensoriales o mentales o con falta de experiencia y conocimientos, siempre y cuando se encuentren bajo la supervisión de un adulto o hayan recibido las instrucciones pertinentes sobre el uso seguro del aparato y entiendan los riesgos implícitos. Los niños no deben jugar con el aparato. Los niños sin supervisión no deben llevar a cabo tareas de limpieza y mantenimiento.



¡ADVERTENCIA! Peligro de quemaduras. Mantenga el aparato fuera del alcance de los niños, en particular durante el uso y el enfriamiento.

- **⊗ NO utilice el aparato con las manos mojadas ni con los pies húmedos o descalzos.**
- **⊗ NO tire del cable de alimentación ni del propio aparato para desconectar el enchufe de la toma de corriente.**
- **⊗ NO arrastre el aparato ni lo levante por el cable de alimentación.**
- **⊗ NO exponga el aparato a la humedad, a los agentes atmosféricos (lluvia, sol, etc.) ni a temperaturas extremas.**
- **⊗ NO deje el aparato sin vigilancia mientras esté conectado a la fuente de alimentación.**
- **Desenchufe el aparato de la alimentación eléctrica antes de llevar a cabo operaciones de limpieza o mantenimiento, o si no va a utilizarlo.**
- **Si el aparato se avería o funciona mal, apáguelo y no intervenga. Póngase en contacto con un centro de asistencia técnica autorizado para solicitar cualquier reparación.**
- **Si el cable de alimentación está estropeado, deberá sustituirse en un centro de asistencia técnica autorizado con el fin de evitar cualquier riesgo.**
- **Cuando el aparato se utilice en un cuarto de baño, desenchúfelo después de su uso, ya que la proximidad del agua representa un peligro incluso con el aparato apagado.**
- **Para una mayor protección, se aconseja instalar un dispositivo diferencial residual en el circuito eléctrico que alimenta el baño que tenga una corriente residual de funcionamiento nominal no superior a 30 mA (preferiblemente de 10 mA). Conviene solicitar asesoramiento al instalador.**







¡ADVERTENCIA! NO utilice este aparato cerca de bañeras, duchas, lavabos u otros receptáculos que contengan agua.

- **⊗ Este aparato NO debe entrar en contacto con agua, otros líquidos, aerosoles ni vapores. Para las actividades de limpieza y mantenimiento, consulte los apartados específicos de este manual.**

- Este aparato debe utilizarse únicamente con cabello humano. NO utilice este aparato con animales o pelucas y postizos realizados con material sintético.
- Para conocer las características del aparato, consulte el embalaje exterior.
- Utilice el aparato solo con los accesorios suministrados, que forman parte esencial del aparato.

REFERENCIA DE SÍMBOLOS

ES

	<i>Advertencia</i>		<i>Prohibición genérica</i>
	<i>Aparato de clase II</i>		<i>Nota</i>
 	<i>NO utilice este aparato cerca de bañeras, duchas, lavabos u otros recipientes que contengan agua.</i>		<i>On/Off</i>

DESCRIPCIÓN DEL APARATO Y DE LOS ACCESORIOS

Consulte la Guía ilustrativa pág. I para controlar el contenido del embalaje. Todas las figuras se encuentran en las páginas internas de la cubierta.

- | | |
|--|--------------------------|
| 1. Punta fría | 5. Botón On/Off |
| 2. Partes calefactoras | 6. Empuñadura |
| 3. Pantalla de la temperatura | 7. Cable giratorio |
| 4. Botón de regulación de la temperatura | 8. Datos Técnicos. |
| | 9. Sujetacables elástico |

Para las características del aparato consulte el empaque exterior.

CONSEJOS ÚTILES

El aprendizaje de la técnica de uso de la plancha rizador para cabello requiere unas pequeñas medidas iniciales que te permitirán conseguir rápidamente los efectos deseados. El tiempo de uso varía en función de la experiencia del instrumento y del peinado deseado.

- Cerciórese de que el cabello esté seco, limpio y sin laca, espuma ni gel.
- Péinese asegurándose de que no haya nudos.
- No olvide quitarse las joyas u otros objetos de alrededor de la cara (pendientes, collares, etc.) para evitar que puedan enredarse accidentalmente al rizar el pelo.
- Empiece a alisar el pelo en la parte de la nuca, siga con los lados y por último, con la frente.
- Mientras se use, se caliente y se enfríe la plancha, colóquela sobre una superficie lisa y resistente al calor.
- Durante el peinado, no acerques demasiado las partes calientes a las áreas sensibles del rostro, de las orejas, del cuello y de la piel.
- Después del uso, deja enfriar completamente la plancha rizador antes de guardarla.

EMPLEO



¡ATENCIÓN! No utilice este aparato si se ha caído o si presenta señales de daño visibles.



¡ATENCIÓN! NO utilice este aparato cerca de bañeras, duchas, lavabos u otros recipientes que contengan agua. Nunca introduzca el aparato en agua.



¡ATENCIÓN! Riesgo de incendio. NO use productos inflamables en el cabello o en el aparato.



¡ADVERTENCIA! Riesgo de quemaduras. Durante su uso, no acerque demasiado el aparato a la cara, las orejas, el cuello o la piel.

ES

PREPARACIÓN DEL PELO

- Lávese el pelo como lo hace habitualmente y péinese desenredando los nudos.
- Séquese el pelo y cepíllelo de la raíz a las puntas.
- Divide el cabello en secciones empezando el peinado por la nuca.

AJUSTE DE LA TEMPERATURA

El styler está equipado con un interruptor de ajuste de la temperatura (4) para poder regularla en función del tipo de cabello y del peinado deseado.

- Comience a peinar con el ajuste de temperatura más bajo y, después, vaya aumentando gradualmente la temperatura según sea necesario
- Deslice el selector (4) para elegir entre las siguientes temperaturas:
- 170°C: recomendado para cabellos finos y para peinados con rizos más suaves
- 190°C: recomendado para cabellos medios y para peinados con rizos de definición media
- 210°C: recomendado para cabellos gruesos y para peinados con rizos más pronunciados.

FUNCIÓN DE APAGADO AUTOMÁTICO

El styler dispone de una función de apagado automático que se activa tras 60 minutos de inactividad.

Cuando la función de desconexión automática está activada, los ledes de la pantalla parpadean alternativamente.



¡ADVERTENCIA! El styler puede alcanzar altas temperaturas.

Para volver a activarlo, pulse el botón de encendido/apagado (5).

ES

INSTRUCCIONES DE USO

- Conecte el cable de alimentación (7) a la red eléctrica y coloque el styler sobre una superficie lisa y resistente al calor. Pulse el botón on/off (5) para encender el aparato.
- Seleccione la temperatura deseada utilizando el interruptor de ajuste de la temperatura (4); se puede cambiar la temperatura en cualquier momento, simplemente deslizando el selector (4).
- La pantalla (3) parpadea hasta que el rizador alcanza la temperatura seleccionada.
- Cuando alcanza la temperatura, la pantalla (3) permanece encendida y se emite la señal acústica.
- Agarre un mechón de pelo no demasiado grande ni grueso entre los dedos (unos 2 cm); cuánto más pequeño sea el mechón más definidos serán los rizos.
- Introduzca el mechón en la ranura entre las partes calefactoras (2), manteniendo el styler horizontal y cerca de la raíz.
- Gire el styler 360°, deslizándolo a lo largo de todo el mechón y moviéndolo hacia abajo. Para un rizo más marcado, siga girando el styler y deslícelo más lentamente.

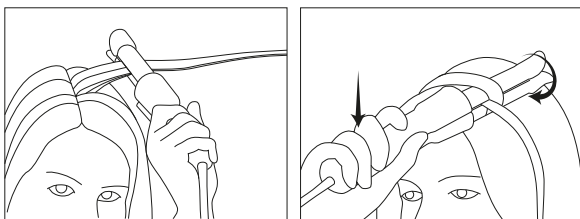

- Cuando haya terminado de peinar el cabello, apague el aparato pulsando el botón de encendido/apagado (5) hasta ponerlo en OFF, desenchufe el cable de alimentación de la toma de corriente (7) y deje que el styler se enfríe por completo antes de guardarlo.

ⓘ NOTA: Durante el peinado puede generarse vapor; este se forma por la evaporación del exceso de humedad en el cabello. Asegúrese de que la punta del mechón de pelo esté siempre situada en la zona inferior del cilindro, esto permitirá que se deslice y se suelte con mayor facilidad.

MANTENIMIENTO Y LIMPIEZA



¡ADVERTENCIA! Desconecte siempre el aparato de la red de alimentación antes de limpiarlo o realizar el mantenimiento.



¡ATENCIÓN! Antes de volver a usar el aparato, asegúrese de que todas las partes que se han limpiado estén secas.

- Desconecte el aparato de la toma de corriente (7).
- Compruebe que el styler está frío.
- Limpie la superficie exterior e interior de las partes calefactoras (2) y el mango del styler con un paño suave y húmedo. Para limpiar la superficie interior, introduzca suavemente un paño en la ranura del cilindro y páselo por toda la superficie.
- Deje secar por completo antes de volver a encenderlo.

CONSERVACIÓN



¡ATENCIÓN! Riesgo de incendio. Deje que el aparato se enfríe por completo antes de volver a guardarlo.

ES



¡ATENCIÓN! NO enrosque el cable de alimentación en el aparato.



¡ADVERTENCIA! Guarde el aparato de forma que ningún objeto pueda introducirse accidentalmente y dañarlo.

ELIMINACIÓN



El embalaje del producto está compuesto por materiales reciclables. Elimine el embalaje de acuerdo con las normas de protección medioambiental.



De conformidad con la Directiva 2012/19/UE sobre residuos de aparatos eléctricos y electrónicos (RAEE), el símbolo del contenedor tachado presente en el aparato o en su embalaje indica que el aparato debe eliminarse separado del resto de residuos al final de su vida útil.

El usuario, por tanto, deberá entregar el aparato al final de su vida útil en un centro autorizado de recogida selectiva de equipos eléctricos y electrónicos. De forma alternativa, el usuario puede devolver el aparato que desee eliminar en la tienda al adquirir uno nuevo equivalente. Asimismo, los productos electrónicos con dimensiones de máximo 25 cm pueden entregarse gratuitamente en tiendas de productos electrónicos con superficies de venta de por lo menos 400 m², sin obligación de compra. Una adecuada recogida selectiva y el consecuente envío del aparato para el reciclaje, el tratamiento y la eliminación respetuosa con el medioambiente contribuyen a evitar posibles consecuencias negativas para el medioambiente y la salud pública, y favorecen el reciclaje de los materiales que componen el aparato.

ASISTENCIA Y GARANTÍA

El aparato tiene una garantía de dos años desde la fecha de entrega . La fecha válida será la indicada en el recibo/factura (siempre que sea legible claramente), a no ser que el comprador pruebe que la entrega fue posterior. En caso de defecto del producto anterior a la fecha de entrega, se garantiza la reparación o la sustitución del aparato sin gastos, a no ser que una de las dos soluciones resulte desproporcionada respecto de la otra. El comprador tiene el deber de comunicar a un Centro de Asistencia el defecto de conformidad en un plazo de dos meses desde el descubrimiento de dicho defecto.

ES La garantía no cubre todas las partes que resulten defectuosas por:

- a. daños de transporte o por caídas accidentales;
- b. una instalación errónea o una instalación eléctrica inadecuada;
- c. reparaciones o modificaciones realizadas por personal no autorizado;
- d. mantenimiento y limpieza incorrectos o no realizados;
- e. producto y/o componentes del producto sujetos a desgaste y/o consumibles, incluida la disminución del tiempo de uso de las baterías recargables debida al uso o al paso del tiempo, en su caso;
- f. incumplimiento de las instrucciones de funcionamiento del aparato, negligencia o descuido durante el uso;
- g. cable de alimentación enredado, doblado o roto;
- h. cabello en el ventilador;
- i. filtro de la entrada de aire frío sucio, que provoca un sobrecalentamiento del motor;
- j. caída accidental durante el uso;
- k. uso de accesorios o equipo de mantenimiento no originales;
- l. uso de productos químicos para limpiar el aparato;
- m. uso de laca u otros aerosoles durante el uso.

La lista anterior es meramente indicativa y no exhaustiva y, en cualquier caso, esta garantía no cubre todas las **circunstancias que no puedan atribuirse a defectos de fabricación** del aparato.

Además, la garantía queda excluida en caso de uso inadecuado del aparato y en caso de uso profesional.

Se declina toda responsabilidad por eventuales daños causados directa o indirectamente a personas, objetos o animales domésticos como consecuencia del incumplimiento de las prescripciones indicadas en el correspondiente «Manual de instrucciones y advertencias» relativo a la instalación, el uso y el mantenimiento del aparato.

Se excluyen las acciones contractuales de garantía en relación con el vendedor.

Modo de asistencia

La reparación del aparato debe realizarse en un centro de asistencia autorizado. El aparato defectuoso en garantía deberá enviarse al centro de asistencia junto con un documento con validez legal en el que figure la fecha de venta o entrega.

INTRODUÇÃO

Prezado cliente, agradecemos pela compra de nosso produto. Temos certeza de que irá apreciar a sua qualidade e fiabilidade, pois foi projetado e fabricado tendo em vista, em primeiro lugar, a satisfação do cliente. As presentes instruções para a utilização estão em conformidade com a norma europeia EN 82079.



ADVERTÊNCIA! Instruções e avisos para o emprego seguro.

Antes de utilizar este aparelho, leia atentamente as instruções para o uso, principalmente as notas sobre a segurança e as advertências que devem ser respeitadas. Conserve este manual com o respetivo guia ilustrado para que possa ser consultado futuramente. No caso de ceder o aparelho a terceiros, entregar também toda a documentação.

PT

ⓘ NOTA: em caso de dificuldade de compreensão de qualquer parte deste manual ou dúvidas, entre em contacto com a empresa no endereço indicado na última página antes de usar o aparelho.

ⓘ NOTA: As pessoas com deficiência visual podem consultar estas instruções para uso em formato digital no sítio da internet www.tenactagroup.com

ÍNDICE

Introdução	41
Avisos sobre a segurança	42
Legenda dos símbolos	44
Descrição do aparelho e dos acessórios.....	44
Conselhos úteis	44
Emprego	45
Manutenção e limpeza	46
Conservação	47
Eliminação.....	47
Assistência e garantia	48
Guia ilustrado	I
Dados técnicos	I

AVISOS SOBRE A SEGURANÇA

- Após remover o aparelho de sua embalagem, certifique-se de que esteja intacto e completo, fornecido com as partes ilustradas no guia, e que não haja sinais de danos. Em caso de dúvida, não utilize o aparelho e contacte um Centro de Assistência Autorizado.



ATENÇÃO! Remova todos os materiais de comunicação do aparelho, tais como etiquetas, rótulos, etc., antes da primeira utilização.



AVISO! Risco de asfixia. As crianças não devem brincar com a embalagem. Mantenha o saco de plástico fora do alcance das crianças.

- Este aparelho deve ser utilizado apenas para a finalidade para a qual foi concebido, ou seja, como ferro de frisar para uso doméstico. Qualquer outro tipo de uso é considerado não conforme e, portanto, perigoso.
- Antes de ligar o aparelho à rede elétrica, certifique-se de que a tensão e a frequência apresentadas nos dados técnicos do aparelho correspondem aos valores da rede de alimentação disponível. Os dados técnicos encontram-se no aparelho ou na unidade de alimentação, se presente (consulte o guia ilustrativo).
- Este aparelho pode ser utilizado por crianças com idade igual ou superior a 8 anos, por pessoas com capacidades físicas, sensoriais ou mentais reduzidas ou com falta de experiência e conhecimentos, se forem supervisionadas ou se tiverem recebido instruções por parte de terceiros relativamente à utilização segura do aparelho e se estiverem cientes de todos os perigos envolvidos. As crianças não devem brincar com o aparelho. A limpeza e a manutenção devem ser efetuadas pelo utilizador e nunca por crianças sem supervisão.



ADVERTÊNCIA! Perigo de queimadura. Manter o aparelho fora do alcance de crianças, especialmente durante o uso e arrefecimento.

-  NÃO utilize o aparelho com as mãos e os pés molhados

ou descalço.

- **⊗ NÃO** puxe o cabo de alimentação ou o próprio aparelho para remover a ficha da tomada de corrente.
- **⊗ NÃO** puxe, nem levante o aparelho pelo cabo de alimentação.
- **⊗ NÃO** exponha o aparelho à humidade, às condições climáticas (chuva, sol, etc.) ou a temperaturas extremas.
- **⊗ NÃO DEIXAR** o aparelho sem vigilância enquanto está conectado à alimentação elétrica.
- Remova sempre o cabo de alimentação da tomada antes de efetuar a limpeza ou a manutenção do aparelho e quando não necessitar de utilizá-lo.
- Em caso de avaria ou mau funcionamento do aparelho, desligue-o e não tente repará-lo. Contacte apenas um Centro de Assistência Técnica autorizado para quaisquer reparações que sejam necessárias.
- Se o cabo de alimentação estiver danificado, deverá adquirir um cabo novo num Centro de Assistência Técnica autorizado, de modo a prevenir potenciais riscos.
- Se utilizar o aparelho numa casa de banho, certifique-se de que o desliga após a sua utilização, uma vez que a proximidade à água representa um perigo, mesmo quando o aparelho estiver desligado.
- Para uma proteção adicional, recomendamos a instalação de um dispositivo diferencial residual (DDR) no circuito elétrico da sua casa de banho, com uma corrente nominal de operação não superior a 30 mA (o ideal é 10 mA). Para mais informações, contacte um técnico qualificado.

AVISO! NÃO utilize este aparelho perto de banheiras, chuveiros, lavatórios ou outros recipientes que contenham água.

- **⊗** Este aparelho **NÃO** deve entrar em contacto com água, outros líquidos, sprays ou vapores. Para mais informações sobre os procedimentos de limpeza e de manutenção, consulte o capítulo relevante no presente manual.
- Este aparelho deve ser utilizado apenas em cabelos humanos. **NÃO UTILIZE** este aparelho em pelos de

animais, perucas ou aplicações para cabelos feitas a partir de materiais sintéticos.

- Para mais informações sobre as características do aparelho, consulte a embalagem externa do mesmo.
- Utilize o aparelho apenas com os acessórios fornecidos, que são partes essenciais do mesmo.

LEGENDA DE SÍMBOLOS



Advertência



Proibição genérica



Aparelho de classe II



Nota



NÃO utilize este aparelho perto de banheiras, chuveiros, lavatórios ou outros recipientes que contenham água.



liga/desliga (On/Off)



DESCRIÇÃO DO APARELHO E DOS ACESSÓRIOS

Consultar o Guia ilustrado pág. 1 para controlar o conteúdo da embalagem. Todas as figuras encontram-se nas páginas internas da capa.

1. Ponta fria
2. Partes aquecidas
3. Ecrã da temperatura
4. Roda de regulação da temperatura
5. Tecla liga/desliga (On/Off)
6. Pega
7. Cabo giratório
8. Dados Técnicos
9. Prendedor de cabo elástico

Para as características do aparelho, referir-se à embalagem externa.

CONSELHOS ÚTEIS

Para aprender a técnica de utilização modelador de cabelos, basta seguir algumas indicações iniciais que permitirão obter rapidamente os efeitos desejados. O tempo de utilização pode variar conforme a experiência já adquirida com o aparelho e conforme o penteado desejado.

- Certificar-se de que os cabelos estejam secos, limpos e sem resíduos de laca, espuma modeladora para cabelos ou gel.
- Pentear os cabelos e eliminar todos os nós.
- Assegure-se de retirar qualquer joia ou outros objetos ao redor do rosto (brincos, colares etc.) para evitar emaranhamento accidental ao enrolar o cabelo.
- Iniciar o alisamento a partir da nuca, continuar nos lados e finalizar com a parte da frente.
- Durante o uso, aquecimento e arrefecimento da prancha, posicionar o aparelho em uma superfície lisa e resistente ao calor.
- Enquanto estiver a fazer o penteado, prestar atenção para não aproximar demasiadamente as partes aquecidas das áreas sensíveis do rosto, orelhas, pescoço ou da pele.
- Após o uso, deixar arrefecer completamente o modelador antes de guardar.

EMPREGO



AVISO! NÃO utilize este aparelho caso o mesmo tenha caído no chão ou apresentar sinais visíveis de danos.



AVISO! NÃO utilize este aparelho perto de banheiras, chuveiros, lavatórios ou outros recipientes que contenham água. Nunca imerja o aparelho em água.



AVISO! Risco de incêndio. NÃO UTILIZE produtos inflamáveis no cabelo ou juntamente com o aparelho.



ATENÇÃO! Risco de queimadura. Durante o uso, não coloque o aparelho muito próximo ao rosto, às orelhas, ao pescoço ou à pele.

PT

PREPARAÇÃO DOS CABELOS

- Lavar e pentear normalmente os cabelos, desfazendo os nós.
- Secar e escovar os cabelos, das raízes às pontas.
- Dividir os cabelos em secções e iniciar o penteado pela nuca.

COMO AJUSTAR A TEMPERATURA

O modelador está equipado com um interruptor para ajustar a temperatura (4) o qual ativa a temperatura do aparelho a ser ajustada de acordo com o tipo de cabelo e o penteado desejado.

- Comece a modelar no ajuste mais baixo de temperatura e, em seguida, aumente gradualmente a temperatura conforme necessário
- Deslize o interruptor seletor (4) para optar entre as seguintes temperaturas:
- 170°C: recomendada para cabelo fino, e para penteados com cachos mais suaves
- 190°C: recomendada para cabelo médio, e para penteados com cachos de definição média
- 210°C: recomendada para cabelo grosso, e para penteados com cachos mais pronunciados.

FUNÇÃO AUTODESLIGAR

O modelador tem uma função de autodesligamento, que o desliga após 60 minutos de não utilização. Quando o autodesligamento está ativado, os LEDs do visor piscam alternadamente.



ATENÇÃO! O modelador pode estar quente.

Para voltar a ligá-lo, carregue no interruptor para ligar/desligar (5).

INSTRUÇÕES PARA A UTILIZAÇÃO

- Conecte o cabo de alimentação (7) aos meios e coloque o modelador em uma superfície lisa resistente ao calor. Prima o botão liga/desliga (5) para ligar o aparelho.
- Selecione a temperatura desejada usando o interruptor de ajuste (4); a temperatura pode ser alterada a qualquer momento, simplesmente deslizando o interruptor seletor (4).
- O visor (3) pisca até que o ferro de frisar atinga a temperatura definida.
- Quando a temperatura é atingida, o visor (3) permanece aceso fixo e é emitido um sinal acústico.
- Tome uma mecha de cabelo que não seja muito larga ou espessa entre seus dedos (cerca de 2 cm); mechas menores produzirão cachos mais definidos.
- Insira a mecha na ranhura entre as peças aquecidas (2), mantendo o modelador na horizontal e próximo à raiz.
- PT** • Gire o modelador em 360°, deslizando-o ao longo de toda a mecha, movendo-o para baixo. Para um cacho mais pronunciado, continue girando o modelador e deslize mais lentamente.

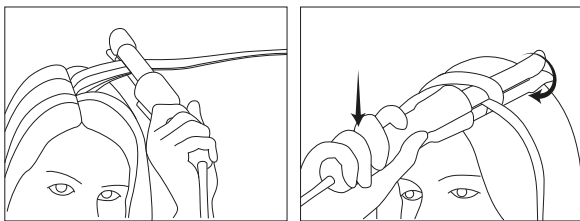

- Quando tiver terminado de arrumar o cabelo, desligue o aparelho pressionando o botão liga/desliga (5) até que atinja a posição OFF, desligue o cabo de alimentação da tomada (7) e deixe o modelador esfriar completamente antes de guardá-lo

i **NOTA:** Pode-se desenvolver vapor durante a modelagem; tal é causado pela evaporação da humidade em excesso no cabelo. Certifique-se de que a ponta da mecha de cabelo esteja sempre posicionada na área inferior do tambor - isso permitirá que ele deslize e libere com mais facilidade.

MANUTENÇÃO E LIMPEZA



ADVERTÊNCIA! Desconectar sempre a ficha da tomada elétrica antes de efetuar a limpeza ou a manutenção.



AVISO! Antes de voltar a utilizar o aparelho, certifique-se de que todas as peças estão limpas e completamente secas.

- Desligue o aparelho da alimentação de energia (7).
- Verifique se o modelador está frio.

- Limpe a superfície externa e interna das partes aquecidas (2) e a pega do modelador com um pano macio e húmido. Para limpar a superfície interna, insira suavemente um pano na ranhura no cilindro e passe-o ao longo de toda a superfície.
- Deixe secar totalmente antes de ligá-lo novamente.

CONSERVAÇÃO



AVISO! Risco de incêndio. Deixe o aparelho arrefecer completamente antes de armazená-lo.



AVISO! NÃO ENROLE o cabo de alimentação à volta do aparelho.



ATENÇÃO! Guarde o aparelho num local onde nenhum objeto o possa atingir acidentalmente e danificá-lo.

ELIMINAÇÃO



A embalagem deste produto é composta por materiais recicláveis. Elimine a embalagem em conformidade com as normas de proteção ambiental vigentes.



Nos termos da Diretiva europeia 2012/19/UE relativa aos resíduos de equipamentos elétricos e eletrónicos (REEE), o símbolo do contentor de lixo barrado com uma cruz no aparelho ou na sua embalagem indica que o produto deve ser eliminado separadamente dos restantes resíduos no final da sua vida útil. Como tal, o utilizador deve levar o aparelho a um centro de reciclagem adequado para equipamentos elétricos e eletrónicos. Em alternativa, o utilizador pode entregar o aparelho que deseja descartar ao revendedor aquando da compra de um novo aparelho. O utilizador pode entregar os produtos eletrónicos com menos de 25 cm, gratuitamente e sem obrigação de compra, aos revendedores de produtos eletrónicos que possuam uma área de vendas com, pelo menos, 400 m². A recolha diferenciada adequada para o conseqüente procedimento de desmantelamento do aparelho para reciclagem, que inclui tratamento e a eliminação ecológica, contribui para evitar quaisquer efeitos adversos ao ambiente e à saúde e promove a reutilização e/ou reciclagem de materiais que compõem o aparelho.

ASSISTÊNCIA E GARANTIA

O aparelho beneficia de uma garantia de dois anos a partir da data de entrega. Para efeitos de garantia, será considerada a data do recibo/fatura (se estiver claramente legível), exceto no caso em que o cliente comprove que a entrega foi feita posteriormente. Caso o produto apresente defeitos já existentes antes da data da entrega ao cliente, o mesmo será reparado ou substituído sem quaisquer custos para o cliente e de acordo com a solução que o fabricante considerar mais apropriada. O comprador tem a obrigação de comunicar ao Centro de Assistência autorizado o defeito de conformidade no prazo de dois meses a partir da identificação do defeito. A garantia não cobrirá quaisquer peças que possam apresentar defeitos causados por:

- a. danos de transporte ou quedas acidentais;
- b. instalação incorreta ou sistema elétrico inadequado;
- c. reparações ou modificações efetuadas por pessoal não autorizado;
- d. manutenção ou limpeza insuficientes ou efetuadas incorretamente;
- e. produto e/ou peças do produto sujeitos a desgaste e/ou consumíveis, incluindo a redução do tempo de utilização das pilhas devido à sua utilização ou vida útil, se aplicável;
- f. inobservância das instruções de utilização do aparelho, negligência ou utilização inadequada;
- g. cabo de alimentação torcido, excessivamente dobrado ou puxado;
- h. presença de cabelos na ventoinha;
- i. filtro de entrada de ar frio sujo, o que leva ao sobreaquecimento do motor;
- j. quedas acidentais durante a utilização do aparelho;
- k. utilização de acessórios ou de equipamento de manutenção não originais;
- l. utilização de produtos químicos para limpar o aparelho;
- m. utilização de laca ou de outro tipo de sprays durante a utilização do aparelho.

A lista acima é meramente indicativa e não exaustiva, uma vez que, em qualquer caso, estão excluídos desta garantia **todos os casos não decorrentes de defeitos de fabrico do aparelho**. Além disso, qualquer utilização imprópria ou profissional deste aparelho anulará de imediato a presente garantia. O fabricante não será responsável por quaisquer danos, diretos ou indiretos, que possam ser causados a pessoas, objetos ou animais domésticos, em consequência da inobservância das instruções contidas no respetivo “Manual de instruções e informações de segurança” relativamente à instalação, utilização e manutenção do aparelho. Tal será aplicável sem prejuízo de quaisquer reivindicações de garantia contratuais relativas ao vendedor.

Modalidades de assistência

O aparelho deve ser reparado apenas num Centro de Assistência Autorizado. Caso se encontre dentro do período da garantia, o aparelho defeituoso deverá ser entregue num Centro de Assistência Autorizado, juntamente com um comprovativo legalmente válido da data de compra ou de entrega do aparelho ao cliente.

ΕΙΣΑΓΩΓΗ

Αγαπητέ πελάτη, σας ευχαριστούμε που επιλέξατε το προϊόν μας. Είμαστε βέβαιοι ότι θα εκτιμήσετε την ποιότητα και αξιοπιστία του εφόσον σχεδιάστηκε και κατασκευάστηκε για την ικανοποίηση του πελάτη. Οι παρούσες οδηγίες χρήσης συμμορφώνονται με το Ευρωπαϊκό πρότυπο EN 82079.



ΠΡΟΕΙΔΟΠΟΙΗΣΗ! Οδηγίες και προειδοποιήσεις για ασφαλή χρήση.

Πριν χρησιμοποιήσετε αυτή τη συσκευή, διαβάστε προσεκτικά τις οδηγίες χρήσης και συγκεκριμένα τις υποδείξεις ασφαλείας και προειδοποιήσεις που θα πρέπει να εφαρμόζονται. Κρατήστε το εγχειρίδιο αυτό μαζί με τον επεξηγηματικό οδηγό για μελλοντική χρήση. Αν πρέπει να μεταβιβάσετε τη συσκευή σε άλλο χρήστη, βεβαιωθείτε ότι υπάρχει επίσης και η παρούσα τεκμηρίωση.

❗ ΣΗΜΕΙΩΣΗ: αν κάποιο από τα μέρη του παρόντος εγχειριδίου είναι δυσκολονόητο ή υπάρχουν αμφιβολίες, επικοινωνήστε με την εταιρεία στη διεύθυνση που υποδεικνύεται στην τελευταία σελίδα πριν χρησιμοποιήσετε τη συσκευή.

❗ ΣΗΜΕΙΩΣΗ: άτομα με μειωμένη όραση μπορούν να συμβουλευτούν τις παρούσες οδηγίες χρήσης στην ψηφιακή μορφή στην ιστοσελίδα www.tenactagroup.com

ΠΕΡΙΕΧΟΜΕΝΑ

Εισαγωγή	49
Προειδοποιήσεις για την ασφαλεία	50
Λεζάντα συμβολών	52
Περιγραφή της συσκευής και των εξαρτημάτων	52
Χρησιμες συμβουλές	52
Χρήση	53
Καθαρισμός και συντήρηση	54
Αποθήκευση	55
Διαθεση	55
Τεχνική υποστήριξη και εγγυηση	55
Επεξηγηματικός οδηγός	I
Τεχνικά στοιχεία	I

ΕΠΙΣΗΜΑΝΣΕΙΣ ΑΣΦΑΛΕΙΑΣ

- Μετά την αποσυσκευασία, βεβαιωθείτε ότι η συσκευή είναι ακέραιη, πλήρης με όλα τα εξαρτήματά της όπως φαίνεται στον επεξηγηματικό οδηγό και χωρίς σημάδια ζημιάς. Αν έχετε κάποιες αμφιβολίες, μην χρησιμοποιείτε τη συσκευή και επικοινωνήστε με ένα εξουσιοδοτημένο κέντρο τεχνικής βοήθειας.



ΠΡΟΣΟΧΗ! Πριν από τη χρήση της συσκευής, αφαιρέστε τυχόν υλικά πληροφόρησης όπως ετικέτες, καρτελάκια κλ.π.



ΠΡΟΕΙΔΟΠΟΙΗΣΗ! Κίνδυνος ασφυξίας.
Τα παιδιά δεν πρέπει να παίζουν με τη συσκευασία. Κρατήστε την πλαστική σακούλα μακριά από τα παιδιά.

EL

- Η παρούσα συσκευή πρέπει να χρησιμοποιείται μόνο για το σκοπό που σχεδιάστηκε, δηλαδή ως σίδερο για το κατσάρωμα των μαλλιών οικιακής χρήσης. Οποιαδήποτε άλλη χρήση που δεν θεωρείται σύμφωνη με την προβλεπόμενη χρήση είναι επομένως επικίνδυνη.
- Πριν συνδέσετε τη συσκευή στο ηλεκτρικό δίκτυο, βεβαιωθείτε ότι η τάση και συχνότητα που υποδεικνύονται στα τεχνικά στοιχεία της συσκευής αντιστοιχούν σε εκείνα του ηλεκτρικού δικτύου. Η απόδοση της συσκευής αναγράφεται πάνω στη συσκευή ή στη μονάδα ηλεκτρικής τροφοδοσίας, αν υπάρχει (δείτε τον επεξηγηματικό οδηγό).
- Η συσκευή μπορεί να χρησιμοποιείται από παιδιά ηλικίας από 8 ετών και πάνω και από άτομα με μειωμένες φυσικές, αισθητήριες ή διανοητικές ικανότητες ή που δεν διαθέτουν εμπειρία ή τις απαραίτητες γνώσεις, αρκεί αυτό να γίνεται υπό επίβλεψη ή αφού τα άτομα αυτά λάβουν τις οδηγίες σχετικά με την ασφαλή χρήση της συσκευής και κατανοήσουν τους κινδύνους που συνδέονται με αυτήν. Τα παιδιά δεν πρέπει να παίζουν με τη συσκευή. Ο καθαρισμός και η συντήρηση που προορίζεται να πραγματοποιείται από τον χρήστη δεν πρέπει να γίνεται από παιδιά χωρίς επίβλεψη.



ΠΡΟΕΙΔΟΠΟΙΗΣΗ! Κίνδυνος εγκαύματος. Φυλάξτε τη συσκευή μακριά από μικρά παιδιά, ειδικά κατά τη χρήση και όσο η συσκευή κρύνει.

-  ΜΗ χρησιμοποιείτε τη συσκευή με βρεγμένα χέρια, υγρά ή γυμνά πόδια.







- **⊗ ΜΗΝ** τραβάτε το ηλεκτρικό καλώδιο ή τη συσκευή για να τη βγάλετε την πρίζα.
- **⊗ ΜΗΝ** τραβάτε ή ανυψώνετε τη συσκευή κρατώντας το καλώδιο τροφοδοσίας.
- **⊗ ΜΗΝ** εκθέτετε τη συσκευή σε υγρασία, στις καιρικές συνθήκες (βροχή, ήλιο, κλπ.) ή σε ακραίες θερμοκρασίες.
- **⊗ ΜΗΝ** αφήνετε τη συσκευή αφύλακτη ενώ είναι συνδεδεμένη στο ρεύμα.
- Αποσυνδέετε πάντα το φως από την πρίζα ρεύματος πριν από τον καθαρισμό ή τη συντήρηση και σε περίπτωση που δεν χρησιμοποιείται τη συσκευή.
- Αν η συσκευή έχει υποστεί ζημιά ή δυσλειτουργεί, απενεργοποιήστε την και μην την παραβιάζετε. Επικοινωνήστε με ένα εξουσιοδοτημένο κέντρο τεχνικής υποστήριξης για οποιοσδήποτε επισκευές.
- Αν έχει καταστραφεί το ηλεκτρικό καλώδιο πρέπει να αντικαθίσταται από ένα εξουσιοδοτημένο κέντρο τεχνικής υποστήριξης, ούτως ώστε να προλαμβάνεται κάθε κίνδυνος.
- Όταν χρησιμοποιείτε τη συσκευή στο μπάνιο, αποσυνδέστε τη μετά τη χρήση καθώς η εγγύτητα του νερού παρουσιάζει κίνδυνο ακόμα και αν είναι αποσυνδεδεμένη η συσκευή.
- Για περισσότερη προστασία, συνιστάται η εγκατάσταση μιας συσκευής με διαφορικό ρεύμα στο ηλεκτρικό κύκλωμα που τροφοδοτεί το λουτρό, που θα έχει ονομαστικό διαφορικό ρεύμα λειτουργίας όχι μεγαλύτερο των 30 mA (το ιδανικό είναι 10 mA). Θα πρέπει να ζητήσετε συμβουλές από τον εγκαταστάτη.

ΠΡΟΕΙΔΟΠΟΙΗΣΗ! ΜΗ χρησιμοποιείτε τη συσκευή κοντά σε μπανιέρες, ντους, λεκάνες ή άλλα δοχεία με νερό.

- **⊗** Αυτή η συσκευή δεν πρέπει να έρχεται σε επαφή με το νερό, άλλα υγρά, σπρέι, ατμό. Για τον καθαρισμό και τη συντήρηση, ανατρέξτε αποκλειστικά και μόνο στην ειδική παράγραφο του παρόντος εγχειριδίου.
- Αυτή η βούρτσα πρέπει να χρησιμοποιείται μόνο για ανθρώπινα μαλλιά. ΜΗΝ χρησιμοποιείτε τη συσκευή σε ζώα ή περούκες και μαλλιά από συνθετικό υλικό.
- Για τα χαρακτηριστικά της συσκευής, ανατρέξτε στην εξωτερική συσκευασία.

- Χρησιμοποιήστε τη συσκευή μόνο με τα εξαρτήματα που παρέχονται τα οποία αποτελούν ένα ουσιαστικό μέρος της συσκευής.

ΛΕΞΑΝΤΑ ΣΥΜΒΟΛΩΝ

	Προειδοποίηση		Γενική απαγόρευση
	Συσκευή κατηγορίας II		Σημείωση
 	ΜΗ χρησιμοποιείτε τη συσκευή κοντά σε μπανιέρες, ντους, λεκάνες ή άλλα δοχεία με νερό.		On/Off

ΠΕΡΙΓΡΑΦΗ ΤΗΣ ΣΥΣΚΕΥΗΣ ΚΑΙ ΤΩΝ ΕΞΑΡΤΗΜΑΤΩΝ

EL

Δείτε τον επεξηγηματικό οδηγό παράγρ. I για να ελέγξετε το περιεχόμενο της συσκευασίας. Όλες οι εικόνες βρίσκονται στις εσωτερικές σελίδες του εξώφυλλου.

- | | |
|-------------------------------------|---------------------------|
| 1. Κρύα άκρη. | 5. Πλήκτρο On/Off |
| 2. Θερμαινόμενα εξαρτήματα | 6. Λαβή |
| 3. Οθόνη θερμοκρασίας | 7. Περιστρεφόμενο καλώδιο |
| 4. Ροδέλα ρύθμισης της θερμοκρασίας | 8. Τεχνικά στοιχεία |
| | 9. Κλιπ καλωδίου |

Για τα χαρακτηριστικά της συσκευής, ανατρέξτε στην εξωτερική συσκευασία.

ΧΡΗΣΙΜΕΣ ΣΥΜΒΟΥΛΕΣ

Η εκμάθηση της τεχνικής της χρήσης του styler των μαλλιών απαιτεί αρχικά κάποια προσοχή που θα σας βοηθήσει να επιτύχετε γρήγορα τα επιθυμητά αποτελέσματα. Ο χρόνος χρήσης ποικίλει ανάλογα με την εμπειρία του εργαλείου και της κόμμωσης που επιθυμείτε.

- Βεβαιωθείτε ότι τα μαλλιά είναι στεγνά, καθαρά και χωρίς ίχνος λακ, αφρού μαλλιών ή gel.
- Χτενίστε τα μαλλιά και βεβαιωθείτε ότι δεν υπάρχουν κόμποι.
- Βεβαιωθείτε ότι έχετε βγάλει τυχόν κοσμήματα ή άλλα αντικείμενα από το πρόσωπο (σκουλαρίκια, κολιέ κ.λπ.) για να αποφύγετε το τυχαίο μπέρδεμα κατά το κατσάρωμα των μαλλιών.
- Αρχίστε το χτένισμα από τον τράχηλο, προχωρήστε στις πλευρές και τελειώστε μπροστά.
- Κατά τη χρήση, τη θέρμανση και τη ψύξη της πλάκας, τοποθετήστε τη συσκευή σε μια λεία και ανθεκτική στη θερμότητα επιφάνεια.
- Ενώ συνεχίζετε το φιξάρισμα, προσέξτε να μην πλησιάσετε υπερβολικά τα ζεστά σημεία της συσκευής στις ευαίσθητες περιοχές του προσώπου, των αυτιών, του λαιμού ή του δέρματος.
- Μετά τη χρήση αφήστε να κρυώσει εντελώς το styler πριν το επανατοποθετήσετε.

ΧΡΗΣΗ



ΠΡΟΕΙΔΟΠΟΙΗΣΗ! ΜΗ χρησιμοποιείτε τη συσκευή αν πέσει κάτω ή αν υπάρχουν εμφανή σημάδια ζημιάς.



ΠΡΟΕΙΔΟΠΟΙΗΣΗ! ΜΗ χρησιμοποιείτε τη συσκευή κοντά σε μπανιέρες, ντους, λεκάνες ή άλλα δοχεία με νερό. Ποτέ μην βάζετε τη συσκευή μέσα σε νερό.



ΠΡΟΕΙΔΟΠΟΙΗΣΗ! Κίνδυνος πυρκαγιάς. ΜΗΝ χρησιμοποιείτε εύφλεκτα προϊόντα στα μαλλιά ή στη συσκευή.



ΠΡΟΕΙΔΟΠΟΙΗΣΗ! Κίνδυνος εγκαυμάτων. Κατά τη χρήση, μην πλησιάζετε τη συσκευή πολύ κοντά στο πρόσωπο, τα αυτιά, τον λαιμό ή το δέρμα.

EL

ΠΡΟΕΤΟΙΜΑΣΙΑ ΤΩΝ ΜΑΛΛΙΩΝ

- Πλύνετε όπως συνηθίζετε τα μαλλιά και χτενίστε τα ξεμπλέκοντας τους κόμπους.
- Στεγνώστε τα μαλλιά και χτενίστε τα από τις ρίζες προς τις άκρες.
- Χωρίστε τα μαλλιά σε τομείς αρχίζοντας το φιξάρισμα από τον αυχένα.

ΡΥΘΜΙΣΗ ΤΗΣ ΘΕΡΜΟΚΡΑΣΙΑΣ

Το Styler είναι εξοπλισμένο με διακόπτη για τη ρύθμιση της θερμοκρασίας (4) που επιτρέπει τη ρύθμιση της θερμοκρασίας της συσκευής σύμφωνα με τον τύπο των μαλλιών και το επιθυμητό χτένισμα.

- Ξεκινήστε το styling στη χαμηλότερη ρύθμιση θερμοκρασίας και, στη συνέχεια, αυξήστε σταδιακά τη θερμοκρασία όπως χρειάζεται
- Σύρετε τον διακόπτη επιλογής (4) για να επιλέξετε μεταξύ των ακόλουθων θερμοκρασιών:
- 170 °C: συνιστάται για λεπτά μαλλιά και για στυλ με πιο απαλές μπούκλες
- 190 °C: συνιστάται για μεσαία μαλλιά και για στυλ με μέτρια προσδιορισμένες μπούκλες
- 210 °C: συνιστάται για πυκνά μαλλιά και για στυλ με πιο έντονες μπούκλες

ΛΕΙΤΟΥΡΓΙΑ ΑΥΤΟΜΑΤΗΣ ΑΠΕΝΕΡΓΟΠΟΙΗΣΗΣ

Το styler διαθέτει λειτουργία αυτόματης απενεργοποίησης, η οποία το απενεργοποιεί μετά από 60 λεπτά μη χρήσης. Όταν είναι ενεργοποιημένη η αυτόματη απενεργοποίηση, τα LED της οθόνης αναβοσβήνουν εναλλάξ.



ΠΡΟΕΙΔΟΠΟΙΗΣΗ! Το styler μπορεί να είναι ζεστό.

Για να το ενεργοποιήσετε, πατήστε το κουμπί ενεργοποίησης/απενεργοποίησης ON/OFF (5).

ΟΔΗΓΙΕΣ ΧΡΗΣΗΣ

- Συνδέστε το καλώδιο τροφοδοσίας (7) στο ηλεκτρικό δίκτυο και τοποθετήστε το styler σε μια λεία, ανθεκτική στη θερμότητα επιφάνεια. Πατήστε το κουμπί ενεργοποίησης/απενεργοποίησης (5) για να ενεργοποιηθεί η συσκευή.
- Επιλέξτε την επιθυμητή θερμοκρασία χρησιμοποιώντας τον διακόπτη ρύθμισης θερμοκρασίας (4). Η θερμοκρασία μπορεί να αλλάξει ανά πάσα στιγμή, απλά σύροντας τον διακόπτη επιλογής (4).
- Η οθόνη (3) αναβοσβήνει και σβήνει έως ότου το σίδερο για το κατσάρωμα των μαλλιών φτάσει στην καθορισμένη θερμοκρασία.
- Όταν επιτευχθεί η θερμοκρασία, η οθόνη (3) παραμένει μόνιμα αναμμένη και εκπέμπεται ένα ηχητικό σήμα.
- Πάρτε μια τούφα που δεν είναι πολύ μεγάλη ή χοντρή ανάμεσα στα δάχτυλά σας (περίπου 2 cm). Οι μικρότερες τούφες θα παράγουν πιο καθορισμένες μπούκλες.
- Βάλτε στην τούφα στην υποδοχή ανάμεσα στα θερμαινόμενα μέρη (2), κρατώντας το styler οριζόντια και κοντά στη ρίζα.
- Περιστρέψτε το styler κατά 360°, σύροντάς το κατά μήκος ολόκληρης της τούφας, με κίνηση προς τα κάτω. Για πιο τονισμένη μπούκλα, συνεχίστε να περιστρέφετε το styler και σύρετε πιο αργά.

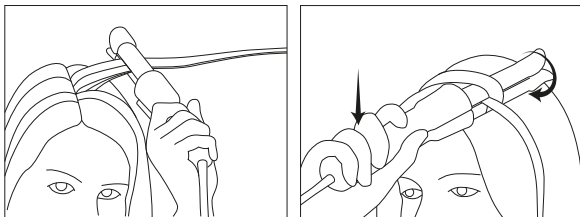

- Όταν ολοκληρώσετε το styling των μαλλιών, απενεργοποιήστε τη συσκευή πατώντας το κουμπί ενεργοποίησης/απενεργοποίησης (5) μέχρι να φτάσει στη θέση OFF, αποσυνδέστε το καλώδιο τροφοδοσίας από το βύσμα (7) και αφήστε το styler να κρυώσει εντελώς πριν το αποθηκεύσετε.

ⓘ ΣΗΜΕΙΩΣΗ: Μπορεί να αναπτυχθεί ατμός κατά τη διάρκεια του styling, αυτό οφείλεται στην εξάτμιση της επιπλέον υγρασίας που υπάρχει στα μαλλιά. Βεβαιωθείτε ότι η άκρη της τούφας είναι πάντα τοποθετημένη στην κάτω περιοχή του κυλίνδρου - αυτό θα της επιτρέψει να γλιστρήσει και να απελευθερωθεί πιο εύκολα.

ΚΑΘΑΡΙΣΜΟΣ ΚΑΙ ΣΥΝΤΗΡΗΣΗ



ΠΡΟΕΙΔΟΠΟΙΗΣΗ! Αποσυνδέετε πάντα τη συσκευή από το δίκτυο τροφοδοσίας πριν τις εργασίες καθαρισμού ή συντήρησης.



ΠΡΟΕΙΔΟΠΟΙΗΣΗ! Βεβαιωθείτε ότι όλα τα μέρη που έχουν καθαριστεί είναι εντελώς στεγνά πριν χρησιμοποιήσετε τη συσκευή.

- Αποσυνδέστε τη συσκευή από την παροχή ρεύματος (7).
- Βεβαιωθείτε ότι το styler μαλλιών έχει κρυώσει.
- Καθαρίστε την εξωτερική και την εσωτερική επιφάνεια των θερμαινόμενων εξαρτημάτων (2) και τη λαβή του styler με ένα μαλακό, υγρό πανί. Για να καθαρίσετε την εσωτερική επιφάνεια, τοποθετήστε απαλά ένα πανί στην υποδοχή του κυλίνδρου και περάστε το σε όλη την επιφάνεια.
- Αφήστε να στεγνώσει εντελώς πριν το ενεργοποιήσετε ξανά.

ΑΠΟΘΗΚΕΥΣΗ



ΠΡΟΕΙΔΟΠΟΙΗΣΗ! Κίνδυνος πυρκαγιάς.
Πριν αποθηκεύσετε το προϊόν, αφήστε το πρώτα να κρυώσει εντελώς.



ΠΡΟΕΙΔΟΠΟΙΗΣΗ! ΜΗΝ τυλίγετε το καλώδιο
τροφοδοσίας γύρω από τη συσκευή.



ΠΡΟΕΙΔΟΠΟΙΗΣΗ! Αποθηκεύστε τη
συσκευή έτσι ώστε κανένα αντικείμενο να μην εισέλθει κατά λάθος σε αυτήν και προκαλέσει βλάβη.

EL

ΑΠΟΡΡΙΨΗ



Η συσκευασία της συσκευής αποτελείται από ανακυκλώσιμα υλικά. Απορρίψτε τη συσκευασία σύμφωνα με τους κανονισμούς για την προστασία του περιβάλλοντος.



Σύμφωνα με την οδηγία 2012/19/ΕΕ σχετικά με τα απόβλητα ηλεκτρικού και ηλεκτρονικού εξοπλισμού (ΑΗΗΕ), το σύμβολο του διαγραμμένου κάδου πάνω στη συσκευή ή τη συσκευασία της δείχνει ότι το προϊόν πρέπει να απορρίπτεται χωριστά από τα άλλα απόβλητα στο τέλος της ωφέλιμης ζωής του. Ωστόσο ο χρήστης πρέπει να παραδίει τη συσκευή σε ένα κατάλληλο κέντρο ανακύκλωσης ηλεκτρικού και ηλεκτρονικού εξοπλισμού. Εναλλακτικά, ο χρήστης μπορεί να παραδώσει τη συσκευή

που θέλει να απορρίψει στον μεταπωλητή όταν αγοράσει μια άλλη ισοδύναμη συσκευή. Στους μεταπωλητές των ηλεκτρονικών προϊόντων με επιφάνεια πώλησης τουλάχιστον 400 m² μπορείτε επίσης να παραδώσετε δωρεάν, χωρίς την υποχρέωση αγοράς, τα ηλεκτρονικά προϊόντα προς διάθεση με διαστάσεις κάτω των 25 cm. Η κατάλληλη διαφοροποιημένη συλλογή για την επακόλουθη ανακύκλωση της συσκευής, η επεξεργασία και η απόρριψη με σεβασμό στο περιβάλλον συμβάλει στην αποφυγή πιθανών δυσμενών επιπτώσεων για το περιβάλλον και την υγεία και θα προωθήσει την επαναχρησιμοποίηση ή/και την ανακύκλωση των υλικών από τα οποία αποτελείται η συσκευή.

ΥΠΟΣΤΗΡΙΞΗ ΚΑΙ ΕΓΓΥΗΣΗ

Η συσκευή διαθέτει εγγύηση για περίοδο δύο ετών από την ημερομηνία παράδοσης. Λάβετε ως σημείο αναφοράς την ημερομηνία που αναγράφεται

στην απόδειξη/τιμολόγιο (με την προϋπόθεση ότι είναι ευανάγνωστο), εκτός αν ο αγοραστής δεν αποδείξει ότι η παράδοση είναι μεταγενέστερη.

Σε περίπτωση ελαττώματος του προϊόντος που προηγείται της ημερομηνίας παράδοσης, είναι εγγυημένη η επισκευή ή αντικατάσταση χωρίς επιβάρυνση της συσκευής, εκτός αν ένα από τα διορθωτικά μέτρα είναι δυσανάλογο του άλλου. Ο αγοραστής οφείλει να καταγγείλει σε ένα εξουσιοδοτημένο κέντρο τεχνικής υποστήριξης την έλλειψη συμμόρφωσης εντός δύο μηνών από την ανακάλυψη του ελαττώματος.

Δεν καλύπτονται από την εγγύηση όλα τα μέρη που μπορεί να αποδειχθούν ελαττωματικά εξαιτίας:

- a. ζημιών κατά τη μεταφορά ή λόγω τυχαίας πτώσης,
- b. λανθασμένης εγκατάστασης ή ανεπάρκειας της ηλεκτρικής εγκατάστασης,
- c. επισκευών ή τροποποιήσεων από μη εξουσιοδοτημένα άτομα,
- d. έλλειψης ή λανθασμένης συντήρησης και καθαρισμού,
- e. προϊόν ή/και μέρη του προϊόντος που υπόκεινται σε φθορά ή/και είναι αναλώσιμα, συμπεριλαμβανομένης της μείωσης χρόνου χρήσης των μπαταριών που οφείλεται στη χρήση ή στο χρόνο.
- f. μη τήρησης των οδηγιών λειτουργίας της συσκευής, αμέλεια ή απρόσεκτη χρήση,
- g. συνεστραμμένο, υπερβολικά λυγισμένο ή τραβηγμένο καλώδιο τροφοδοσίας,
- h. μαλλιά στον ανεμιστήρα,
- i. βρώμικο φίλτρο εισόδου κρούς αέρα που προκαλεί υπερθέρμανση του μοτέρ,
- j. τυχαία πτώση κατά τη χρήση,
- k. χρήση μη γνήσιων εξαρτημάτων ή εξοπλισμού συντήρησης,
- l. χρήση χημικών προϊόντων για τον καθαρισμό της συσκευής,
- m. χρήση σπρέι μαλλιών ή άλλων σπρέι κατά τη χρήση.

Η παραπάνω λίστα είναι απλώς ενδεικτική και όχι περιοριστική, εφόσον η παρούσα εγγύηση αποκλείεται για όλες εκείνες τις **περιπτώσεις που δεν μπορούν να αποδοθούν σε κατασκευαστικά ελαττώματα** της συσκευής. Η εγγύηση επίσης ακυρώνεται σε όλες τις περιπτώσεις ακατάλληλης χρήσης της συσκευής και σε περίπτωση επαγγελματικής χρήσης.

Δεν αναλαμβάνουμε καμία ευθύνη για τυχόν ζημιές που προέρχονται άμεσα ή έμμεσα από άτομα, πράγματα και κατοικίδια, λόγω αδυναμίας συμμόρφωσης με όλες τις οδηγίες που περιλαμβάνονται στο «Βιβλιαράκι οδηγιών και προειδοποιήσεων» σχετικά με την εγκατάσταση, τη χρήση και τη συντήρηση της συσκευής.

Με την επιφύλαξη τυχόν συμβατικών δεσμεύσεων προς τον πωλητή.

Τρόπος τεχνικής εξυπηρέτησης

Η επισκευή της συσκευής πρέπει να πραγματοποιείται σε ένα εξουσιοδοτημένο κέντρο τεχνικής εξυπηρέτησης. Η ελαττωματική συσκευή, αν είναι σε εγγύηση, θα πρέπει να φτάσει στο κέντρο τεχνικής εξυπηρέτησης μαζί με ένα φορολογικό έγγραφο που να βεβαιώνει την ημερομηνία πώλησης ή παράδοσης.

ÚVOD

Vážený zákazníku, děkujeme za zakoupení našeho výrobku. Jsme si jisti, že oceníte jeho kvalitu a spolehlivost, neboť byl navržen a vyroben s cílem uspokojit požadavky zákazníků. Tento návod k použití je v souladu s evropskou normou EN 82079.



VAROVÁNÍ! Pokyny a upozornění pro bezpečné používání.

Před použitím tohoto přístroje si pečlivě přečtěte návod k použití a zejména bezpečnostní pokyny a varování, které musí být dodrženy. Uchovávejte tento návod spolu se svým ilustračním průvodcem pro budoucí konzultace. Pokud přístroj postoupíte jinému uživateli, ujistěte se také o předání této dokumentace.

CZ

❗ POZNÁMKA: Pokud by některá část této příručky byla obtížně srozumitelná nebo vznikly pochybnosti, před použitím spotřebiče kontaktujte společnost na adrese uvedené na poslední stránce.

❗ POZNÁMKA: osoby s poruchou vidění mohou tyto pokyny konzultovat v digitálním formátu na webových stránkách www.tenactagroup.com

OBSAH

Úvod	57
Bezpečnostní poznámky.....	58
Vysvětlivky symbolů.....	60
Popis přístroje a příslušenství.....	60
Užitečné rady	60
Způsob použití.....	61
Údržba a čištění.....	62
Uschovávání	63
Likvidace.....	63
Servisní služba a záruka.....	63
Ilustrační průvodce.....	I
Technické údaje	I

BEZEČNOSTNÍ POZNÁMKY

- Po rozbalení se ujistěte, že přístroj je neporušený, kompletní se všemi jeho částmi, jak je znázorněno v ilustračním průvodci a nevykazuje žádné známky poškození. V případě jakýchkoli pochybností výrobek nepoužívejte a obraťte se na autorizované servisní středisko.



POZOR! Před použitím z přístroje odstraňte případné komunikační materiály, jako jsou štítky, cedulky apod.



POZOR! Riziko udušení. Děti si nesmějí hrát s obalem. Udržujte plastový sáček mimo dosah dětí.

- CZ** • Tento přístroj musí být používán pouze k účelu, pro který byl navržen, a sice jako kulma pro domácí použití. Jakékoliv jiné použití není v souladu se zamýšleným použitím, a tudíž je považováno za nebezpečné.
- Před připojením přístroje k elektrické síti zkontrolujte, zda napětí a frekvence uvedené v technických informacích přístroje odpovídají údajům napájecí sítě, kterou máte k dispozici. Technické údaje se nacházejí na přístroji a napájecí, je-li součástí (viz ilustrační průvodce).
 - Přístroj mohou používat děti mladší 8 let a osoby se sníženými fyzickými, smyslovými nebo duševními schopnostmi, popřípadě nedostatečnými zkušenostmi či znalostmi za předpokladu, že jsou pod dohledem, nebo poté, co obdržely pokyny pro bezpečné používání přístroje a pochopily související nebezpečí. Děti si s přístrojem nesmějí hrát. Děti tento přístroj nesmějí používat jako hračku. Úkony čištění a údržby určené k provádění uživatelem nesmějí vykonávat děti bez dozoru.



VAROVÁNÍ! Nebezpečí popálení. Udržujte přístroj mimo dosah malých dětí, zejména během používání a chlazení.

- ⊗ Tento přístroj **NEPOUŽÍVEJTE**, máte-li mokré nebo vlhké ruce či nohy.
- ⊗ Pokud chcete odpojit zástrčku ze zásuvky, **NETAHEJTE** za šňůru ani za samotný přístroj.
- ⊗ **NETAHEJTE** za napájecí kabel přístroje ani jej jeho prostřednictvím nezvedejte.
- ⊗ Přístroj **NEVYSTAVUJTE** působení vlhkosti nebo atmosférickým vlivům (déšť, slunce apod.) nebo příliš vysokým teplotám.
- ⊗ **NENECHÁVEJTE** přístroj bez dozoru, pokud je připojen k napájení.
- Před čištěním nebo údržbou přístroje a v případě jeho nečinnosti pokaždé odpojte zástrčku přístroje z napájecího elektrického okruhu.
- V případě závady nebo špatné funkce přístroj vypněte a nezasahujte do něj. Za účelem případné opravy se obračejte výhradně na autorizované servisní středisko.
- V případě poškození napájecího kabelu musí být tento vyměněn v autorizovaném servisním středisku, aby se předešlo jakémukoli riziku.
- Používáte-li přístroj v koupelně, odpojte zástrčku ze zásuvky, neboť voda představuje nebezpečí i v případě, že je přístroj vypnutý.
- Pro zvýšení bezpečnosti doporučujeme do elektrického obvodu koupelny nainstalovat proudový chránič, u něhož rozdílový proud při jmenovitém provozu není větší než 30 mA (ideální je 10 mA). Je vhodné nechat si poradit instalačním technikem.







POZOR! NEPOUŽÍVEJTE tento přístroj v blízkosti van, sprch, umyvadel nebo jiných nádob obsahujících vodu.

- ⊗ Tento přístroj nesmí přijít do styku s vodou, jakýmkoli kapalinami, spreji nebo párou. Při čištění a provádění údržby se řiďte výhradně příslušným odstavcem tohoto manuálu.
- Tento přístroj se smí používat pouze na lidské vlasy. Tento přístroj **NEPOUŽÍVEJTE** na zvířatech ani na parukách a přičescích vyrobených ze syntetických

materiálů.

- **Technické parametry přístroje jsou uvedeny na vnější straně balení.**
- **Přístroj používejte pouze s dodaným příslušenstvím, které je jeho nedílnou součástí.**

VYSVĚTLIVKY SYMBOLŮ

 <i>Upozornění</i>	 <i>Všeobecný zákaz</i>
 <i>Přístroj třídy II</i>	 <i>Poznámka</i>
  <i>NEPOUŽÍVEJTE tento přístroj v blízkosti van, sprch, umyvadel nebo jiných nádob obsahujících vodu.</i>	 <i>Zap/Vyp</i>

POPIS PŘÍSTROJE A PŘÍSLUŠENSTVÍ

CZ

Přehlédněte si ilustračního průvodce na str. I pro zkontrolování obsahu balení. Všechny obrázky se nacházejí na vnitřních stránkách obalu.

1. Chladná špička
2. Zahřívané části
3. Displej teploty
4. Kolečko pro regulaci teploty
5. Tlačítko Zap/Vyp
6. Rukojeť
7. Otočný kabel
8. Technické údaje
9. Elastická kabelová svorka

Charakteristiky přístroje jsou uvedeny na vnější straně balení.

UŽITEČNÉ RADY

Osvojení si techniky používání kulmy si vyžaduje několik malých počátečních kroků, které vám umožní rychle dosáhnout požadovaných účinků. Doba použití je variabilní v závislosti na zkušenostech s použitím nástroje a účesu, který chcete vytvořit.

- Ujistěte se, že vaše vlasy jsou celkem suché, čisté, bez laku, pěny anebo gelu na vlasy.
- Rozčešte vlasy tak, abyste odstranili eventuální zauzlení.
- Ujistěte se, že máte sundané všechny šperky a jiné předměty nacházející se v blízkosti obličeje (náušnice, náhrdelníky atd.), aby při natáčení vlasů nedošlo k jejich nahodilému zacuchání.
- Začněte s úpravou na zátylku, pak pokračujte po bocích a skončete na čele.
- Během používání, zahřívání a ochlazování žehličky na vlasy ji pokládejte na hladký a žáruvzdorný povrch.
- Během úpravy dávejte pozor, abyste příliš nepřibližovali ohřáté části k citlivým oblastem obličeje, uší, krku a pokožky.
- Po použití nechte kulmu na vlasy řádně vychladnout předtím, než ji uložíte na místo.

ZPŮSOB POUŽITÍ



POZOR! NEPOUŽÍVEJTE tento přístroj, když jsou na něm viditelné známky poškození.



POZOR! NEPOUŽÍVEJTE tento přístroj v blízkosti van, sprch, umyvadel nebo jiných nádob obsahujících vodu. Přístroj nikdy neponořujte do vody.



POZOR! Riziko požáru. Na vlasy ani samotný přístroj NEAPLIKUJTE hořlavé výrobky.



VAROVÁNÍ! Nebezpečí popálení. Během používání nepřibližujte přístroj příliš blízko k obličeji, uším, krku nebo kůži.

CZ

PŘÍPRAVA VLASŮ

- Vlasy si umyjte obvyklým způsobem, pak je rozčešte, abyste odstranili zauzlení.
- Vlasy vysušte a vykartáčujte od kořínků ke konečkům.
- Rozdělte vlasy do skupin, počínaje na zátylku.

NASTAVENÍ TEPLOTY

Styler je vybaven spínačem pro nastavení teploty (4), který umožňuje nastavit teplotu přístroje podle typu vlasů a požadovaného stylu účesu.

- S úpravou vlasů začněte při nejnižší teplotě a poté ji podle potřeby postupně zvyšujte.
- Posunutím prepínače (4) můžete vybírat z následujících teplot:
- 170 °C: doporučena pro jemné vlasy a styly účesů s měkkými vlnami
- 190 °C: doporučena pro středně dlouhé vlasy a styly účesů se středně velkými vlnami
- 210 °C: doporučena pro husté vlasy a styly účesů s výrazněji tvarovanými vlnami

FUNKCE AUTOMATICKÉHO VYPNUTÍ

Stylovač má funkci automatického vypnutí, která jej vypne po 60 minutách nepoužívání. Když je aktivováno automatické vypnutí, kontrolky LED na displeji střídavě blikají.



VAROVÁNÍ Stylovač může být horký.

Pro opětovné zapnutí stiskněte tlačítko ON/OFF (5).

POKYNY PRO POUŽITÍ

- Připojte napájecí kabel (7) k elektrické síti a položte styler na hladký, žáruvzdorný povrch. Pro zapnutí přístroje stiskněte tlačítko zapnutí/vypnutí (on/off) (5).
- Pomocí spínače nastavení teploty (4) zvolte požadovanou teplotu. Tu můžete jednoduchým posunutím přepínače kdykoli změnit (4).
- Displej (3) bliká, dokud se kulma nezahřeje na nastavenou teplotu.
- Po dosažení teploty zůstane displej (3) trvale rozsvícený a ozve se zvukový signál.
- Mezi prsty uchopte pramen vlasů, který není příliš široký ani silný (přibližně 2 cm); vlny vytvořené z menších pramenů budou výraznější.
- Vložte pramen do prostoru mezi zahříványmi částmi (2), udržujte styler ve vodorovné poloze a blízko ke kořínkům.
- Otáčejte stylerem o 360° a přejíždějte s ním po celé délce pramene směrem dolů. Pro vytvoření výraznějších vln nepřestávejte stylerem otáčet a posouvejte ho pomaleji.

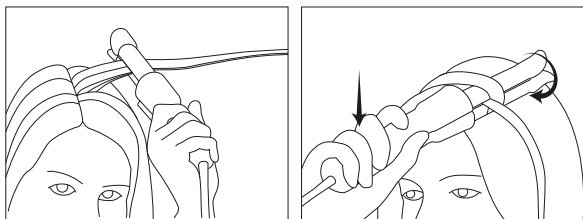

- Po dokončení úpravy vlasů přístroj vypněte stisknutím tlačítka zapnutí/vypnutí (on/off) (5), dokud se nebude nacházet ve vypnuté poloze (OFF), odpojte napájecí kabel ze zástrčky (7) a předtím, než styler uložíte, nechte ho zcela vychladnout

! **POZNÁMKA:** Během provádění stylingu se může tvořit pára; je způsobeno vypařováním přebytečné vlhkosti obsažené ve vlasech. Ujistěte se, že konec pramene vlasů se nachází vždy vespod válcové části přístroje – to usnadní přejíždění pramene a jeho uvolnění.

ÚDRŽBA A ČIŠTĚNÍ



VAROVÁNÍ! Před čištěním nebo prováděním údržby vždy odpojte přístroj z napájecí sítě.



POZOR! Ujistěte se, že veškeré součásti, které jste čistili, jsou před dalším použitím přístroje zcela suché.

- Odpojte přístroj od napájení (7).
- Zkontrolujte, zda je styler vychladlý.
- Vnější a vnitřní povrch zahříváných částí (2) a rukojeť styleru očistěte

pomocí měkkého navlhčeného hadříku. Chcete-li vyčistit vnitřní povrch, zlehka vložte hadřík do štěrbin ve válci a přejeďte jím po celém povrchu.

- Než přístroj znovu zapnete, nechte ho zcela vyschnout.

USCHOVÁVÁNÍ



POZOR! Riziko požáru. Před uložením nechte přístroj zcela vychladnout.



POZOR! NENAVÍJEJTE přívodní kabel okolo přístroje.



VAROVÁNÍ! Spotřebič ukládejte tak, aby se dovnitř něj náhodně nedostal nežádoucí předmět. Došlo by k poškození spotřebiče.

CZ

LIKVIDACE



Obal výrobku je z recyklovatelných materiálů. Obalový materiál zlikvidujte v souladu s předpisy na ochranu životního prostředí.



V souladu se směrnicí 2012/19/EU o odpadních elektrických a elektronických zařízeních (OEEZ) symbol přeškrtnuté popelnice na přístroji nebo jeho obalu znamená, že přístroj na konci své životnosti musí být likvidován odděleně od ostatního odpadu. Uživatel proto musí odevzdat přístroj do specifického recyklačního střediska pro elektrická a elektronická zařízení. Případně může uživatel při nákupu nového (obdobného) přístroje předat přístroj, který si přeje zlikvidovat, obchodníkovi. Uživatel může předat elektronické výrobky o velikosti menší než 25 cm prodejcem elektronických výrobků, kteří mají prodejní plochu nejméně 400 m², a to bezplatně a bez závazku ke koupi. Vhodně separovaný sběr s cílem zajistit recyklaci odevzdaného přístroje, jež zahrnuje úpravu a ekologickou likvidaci, zamezuje nepříznivým dopadům na životní prostředí a zdraví a podporuje opětovné využití a/nebo recyklaci materiálů, ze kterých se přístroj skládá.

SERVISNÍ SLUŽBA A ZÁRUKA

Na přístroj se vztahuje záruka v délce 2 let od data dodání. Je platné datum uvedené na účtence/faktuře (za předpokladu, že jsou jasné čitelné); v opačném případě pouze tehdy, může-li kupující prokázat,

že dodávka byla provedena později.

V případě vady výrobku existující před dnem doručení se zaručuje oprava nebo výměna přístroje bez jakéhokoliv poplatku, pokud jedno z těchto dvou nápravných opatření není nepoměrné ve srovnání s druhým. Kupující je povinen oznámit autorizovanému servisnímu středisku vadu do dvou měsíců od jejího zjištění.

Záruka se nevztahuje na všechny části, které mohou být vadné v důsledku:

- a. poškození způsobené přepravou nebo náhodnými pády;
- b. nesprávné instalace nebo nevhodného elektrického systému,
- c. oprav nebo úprav provedených neoprávněnými osobami;
- d. chybějící nebo nesprávné údržby a čištění,
- e. efektu opotřebení či spotřeby, kterému/které podléhá výrobek a/nebo jeho části, a to včetně zkrácení doby použití baterie v důsledku používání nebo postupu času,
- f. nedodržení pokynů pro provoz přístroje, nedbalosti nebo neopatrného zacházení,
- g. zkrouceného příliš zohýbaného nebo vytaženého napájecího kabelu,
- CZ** h. vlasů zachycených ve ventilátoru,
- i. znečištěného filtru přívodního studeného vzduchu, který způsobuje přehřívání motoru,
- j. náhodného upuštění přístroje při používání,
- k. použití neoriginálního příslušenství nebo vybavení k provádění údržby,
- l. použití chemických prostředků k čištění přístroje,
- m. použití laku na vlasy nebo jiných typů sprejů současně s používáním přístroje.

Výše uvedený seznam slouží pouze jako příklad a není vyčerpávající. Tato záruka se nevztahuje na **případy, kdy nelze prozkoumat výrobní vady** přístroje.

Ze záruky jsou také vyloučeny všechny případy nesprávného použití přístroje a případy profesionálního použití.

Společnost IMETEC nenese žádnou zodpovědnost za případné škody, které mohou mít přímý či nepřímý dopad na osoby, předměty a zvířata v důsledku nedodržení všech pokynů uvedených v „Příručce pokynů a upozornění“, pokud jde o instalaci, použití a údržbu.

Tímto nejsou dotčeny jakékoli smluvní závazky vůči prodávajícímu.

Způsoby asistence

Oprava přístroje musí být prováděna autorizovaným servisním střediskem. Vadný přístroj, pokud se na něj vztahuje záruka, musí být zaslán do servisního střediska spolu s potvrzením, které prokazuje datum prodeje nebo dodávky.

ÚVOD

Vážený zákazník, ďakujeme za zakúpenie nášho výrobku. Sme si istí, že oceníte jeho kvalitu a spoľahlivosť, pretože bol navrhnutý a vyrobený s cieľom uspokojiť požiadavky zákazníkov. Tento návod na použitie je v súlade s európskou normou EN 82079.



VAROVANIE! Pokyny a upozornenia pre bezpečné používanie.

Pred použitím prístroja si pozorne prečítajte návod na použitie a najmä bezpečnostné pokyny a upozornenia, ktoré musia byť dodržané. Uchovávajte tento návod spolu so svojim ilustračným sprievodcom pre budúce konzultácie. Pokiaľ prístroj postúpíte inému užívateľovi, uistite sa tiež o odovzdaní tejto dokumentácie.

i POZNÁMKA: Ak by niektorá časť tejto príručky bola ťažko zrozumiteľná alebo vznikli pochybnosti, pred použitím spotrebiča kontaktujte spoločnosť na adrese uvedenej na poslednej stránke.

i POZNÁMKA: osoby s poruchou videnia môžu tieto pokyny konzultovať v digitálnom formáte na webových stránkach www.tenactagroup.com

OBSAH

Úvod	65
Bezpečnostné poznámky	66
Vysvetlivky symbolov	68
Popis prístroja a príslušenstva	68
Užitočné rady	68
Použitie	69
Údržba a čistenie	70
Uschovávanie	71
Likvidácia	71
Servisná služba a záruka	71
Ilustrovaný sprievodca	I
Technické údaje	I

BEZEČNOSTNÉ POZNÁMKY

- Po rozbalení sa uistite, že prístroj je neporušený, kompletný so všetkými jeho časťami, ako je znázornené v ilustračnom sprievodcovi a nevykazuje žiadne známky poškodenia. V prípade akýchkoľvek pochybností výrobok nepoužívajte a obráťte sa na autorizované servisné stredisko.



UPOZORNENIE! Pred použitím odstráňte z výrobku prípadné informačné materiály ako sú nálepky, štítky atď.



UPOZORNENIE! Riziko udusenia. Deti sa nesmú hrať s obalom. Uchovávajte plastové vrečko mimo dosahu detí.

- Tento prístroj musí byť používaný iba na účel, pre ktorý bol navrhnutý, a síce ako kulma na vlasy pre domáce použitie. Akékoľvek iné použitie nie je v súlade so zamýšľaným použitím, a teda je považované za nebezpečné.
- Pred pripojením výrobku do elektrickej siete sa ubezpečte, že napätie a frekvencia uvedené v technických údajoch k výrobku zodpovedajú údajom napájacej siete. Technické údaje sa nachádzajú na samotnom zariadení a na napájači, ak je k dispozícii (pozri ilustračného sprievodcu).
- Tento výrobok môžu používať deti od veku 8 rokov a osoby so zníženými fyzickými, zmyslovými alebo duševnými schopnosťami alebo s nedostatkom skúseností a znalostí, ak sú pod dohľadom alebo ak dostali inštrukcie týkajúce sa bezpečného použitia výrobku a pochopili súvisiace nebezpečenstvo. Deti sa nesmú s výrobkom hrať. Čistenie a údržbu, ktoré má vykonávať používateľ, nesmú vykonávať deti bez dozoru.



VAROVANIE! Nebezpečenstvo popálenia. Udržujte prístroj mimo dosahu malých detí, najmä počas používania a chladenia.

- ⊗ **NEPOUŽÍVAJTE** výrobok s mokrými rukami alebo vlhkými či bosými nohami.
- ⊗ **NEŤAHAJTE** za napájací kábel alebo za samotný výrobok, ak chcete vytiahnuť zástrčku z elektrickej zásuvky.
- ⊗ **NEŤAHAJTE** ani nezdvíhajte výrobok za napájací kábel.
- ⊗ **NEVYSTAVUJTE** výrobok vlhkosti a atmosferickým vplyvom (dážď, slnko atď.) alebo extrémnym teplotám.
- ⊗ **NENECHÁVAJTE** prístroj bez dozoru, ak je pripojený k napájacej sieti.
- Pred čistením alebo údržbou výrobku, a v prípade jeho nečinnosti, zakaždým odpojte jeho zástrčku z napájacieho elektrického okruhu.
- V prípade chyby alebo nesprávneho chodu výrobok vypnite a nemanipulujte s ním. Pri prípadnej oprave sa obráťte len na autorizovaný servis.
- V prípade poškodenia napájacej šnúry musí byť táto vymenená v autorizovanom servisnom stredisku, aby sa predišlo akémukoľvek riziku.
- Keď výrobok používate v kúpeľni, po použití ho vytiahnite zo zásuvky, pretože blízkosť vody predstavuje nebezpečenstvo, aj keď je výrobok vypnutý.
- Pre zvýšenú ochranu sa odporúča inštalovať do elektrického obvodu napájajúceho kúpeľňu prúdový chránič (RCD) s menovitým vypínacím reziduálnym prúdom maximálne 30 mA (ideálne 10 mA). Porad'te sa so svojím inštalátorom.

SK







UPOZORNENIE! NEPOUŽÍVAJTE tento výrobok v blízkosti vaní, sprch, umývadiel alebo iných nádob obsahujúcich vodu.

- ⊗ Tento výrobok nesmie prísť do styku s vodou, inými tekutinami, sprejmi, parou. Pri čistení a údržbe sa riad'te výlučne príslušnými odsekmi tohto návodu.
- Tento výrobok sa smie používať iba na ľudské vlasy. NEPOUŽÍVAJTE výrobok na zvieratá, parochne alebo

príčesky zo syntetického materiálu.

- Údaje o vlastnostiach výrobku sa nachádzajú na vonkajšom obale.
- Výrobok používajte iba s dodaným príslušenstvom, ktoré je jeho neoddeliteľnou súčasťou.

VYSVETLIVKY SYMBOLOV

 <i>Upozornenie</i>	 <i>Všeobecný zákaz</i>
 <i>Prístroj triedy II</i>	 <i>Poznámka</i>
  <i>NEPOUŽÍVAJTE tento výrobok v blízkosti vaní, sprích, umývadiel alebo iných nádob obsahujúcich vodu.</i>	 <i>zapn/vypn (On/Off)</i>

POPIS PRÍSTROJA A PRÍSLUŠENSTVA

Pozrite si ilustrovaného sprievodcu na strane I. pre kontrolu obsahu balenia. Všetky obrázky sa nachádzajú na vnútorných stranách obálky.

1. Studená špička
2. Vyhrievané časti
3. Teplotný displej
4. Koliesko na reguláciu teploty
5. Tlačidlo zapn/vypn (On/Off)
6. Rukoväť
7. Otočná šnúra
8. Technické údaje
9. Elastická káblová spona

Vlastnosti prístroja sú uvedené na vonkajšom obale.

UŽITOČNÉ RADY

Osvojenie si techniky používania kulmy si vyžaduje niekoľko malých počiatkových krokov, ktoré vám umožnia rýchlo dosiahnuť požadované účinky. Doba použitia závisí od skúsenosti narábania s prístrojom a od účesu, ktorý chcete vytvoriť.

- Uistite sa, že vaše vlasy sú celkom suché, čisté, bez laku, peny alebo gelu na vlasy.
- Rozčešte vlasy tak, aby ste odstránili eventuálne zauzlenie.
- Z okolia tváre odstráňte akékoľvek šperky alebo iné ozdobné predmety (náušnice, náhrdelníky atď.), aby sa predišlo náhodnému zamotaniu vlasov pri kulmovaní.
- Začnite s úpravou na zátylku, potom pokračujte po bokoch a skončite na čele.
- Počas používania, zahrievania a ochladzovania žehličky na vlasy ju ukladajte na hladký a žiaruvzdorný povrch.
- Počas úpravy dávajte pozor, aby ste príliš nepribližovali vyhriate časti prístroja k citlivým oblastiam tváre, uší, krku alebo pokožky.
- Po použití nechajte kulmu na vlasy poriadne vychladnúť pred jej uložením na miesto.

POUŽITIE



UPOZORNENIE! Nepoužívajte výrobok, ak vám spadol, alebo ak je viditeľne poškodený.



UPOZORNENIE! NEPOUŽÍVAJTE tento výrobok v blízkosti vaní, sprch, umývadiel alebo iných nádob obsahujúcich vodu. Výrobok nikdy nedávajte do vody.



UPOZORNENIE! Nebezpečenstvo požiaru. NEPOUŽÍVAJTE na vlasy alebo na spotrebiči horľavé produkty.



VAROVANIE! Nebezpečenstvo popálenia. Počas používania nepribližujte prístroj príliš blízko k tvári, ušiam, krku ani k pokožke.

SK

PRÍPRAVA VLASOV

- Umyte si vlasy zvyčajným spôsobom, potom ich rozčešte, aby ste odstránili zauzlenie.
- Vlasy vysušte a vykefujte od koreňov ku koncom.
- Rozdeľte vlasy do skupín, začínajúc na zátylku.

NASTAVENIE TEPLoty

Kulma je vybavená prepínačom na nastavenie teploty (4), ktorý umožňuje nastavovať teplotu prístroja podľa typu vlasov a požadovaného účesu.

- Úpravu vlasov začnite pri najnižšom nastavení teploty a potom podľa potreby postupne teplotu zvyšujte
- Posunutím prepínača (4) vyberte nastavenie teploty z nasledujúcich možností:
- 170 °C: odporúča sa na jemné vlasy a na účesy s jemnejšími kučerami
- 190 °C: odporúča sa na stredne jemné vlasy a na účesy so stredne veľkými kučerami
- 210 °C: odporúča sa na husté a silné vlasy a na účesy s výraznejšími kučerami

FUNKCIA AUTOMATICKÉHO VYPNUTIA

Kulma má funkciu automatického vypnutia, ktorá ju vypne, ak sa 60 minút nepoužíva. Keď je aktivovaná funkcia automatického vypnutia, LED indikátory na displeji striedavo blikajú.



VÝSTRAHA! Kulma môže byť horúca.

Ak ju chcete znova zapnúť, stlačte tlačidlo ON/OFF (5).

NÁVOD NA POUŽÍVANIE

- Pripojte napájací kábel (sieťovú šnúru) (7) do elektrickej siete a položte kulmu na hladký a teplu odolný povrch. Stlačením vypínača (tlačidlo zapnutia/vypnutia) (5) zapnete prístroj.
- Pomocou prepínača nastavenia teploty (4) vyberte požadovanú teplotu, teplotu je možné jednoduchým posunutím prepínača (4) kedykoľvek zmeniť.
- Displej (3) bliká dovtedy, kým kulma na vlasy nedosiahne nastavenú teplotu.
- Keď sa dosiahne požadovaná teplota, displej (3) zostane trvalo rozsvietený a vydá sa zvukový signál.
- Uchopte primeraný prameň vlasov (nie príliš veľký ani hrubý) medzi prsty (cca 2 cm), menšie pramene umožnia vytvárať výraznejšie kučery.
- Vložte prameň do štrbiny medzi vyhrievané časti (2). Kulmu pritom držte vodorovne a blízko ku korenkom vlasov.
- Otáčajte kulmu o 360° a zároveň ju posúvajte pozdĺž celého prameňa smerom nadol. Na vytvorenie výraznejších kučier kulmu otáčajte súvislo a posúvajte ju pomalšie.

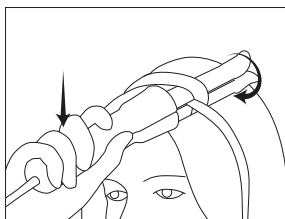
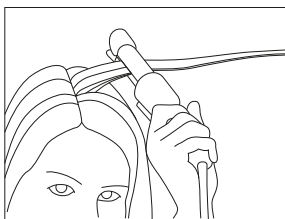

SK

- Po dokončení úpravy vlasov vypnite prístroj stlačením vypínača (tlačidlo zapnutia/vypnutia) (5), aby sa prepol do polohy OFF (Vyp.), odpojte napájací kábel (sieťovú šnúru) (7) zo zástrčky a pred uložením nechajte kulmu úplne vychladnúť.

i POZNÁMKA: Počas vytvárania účesu môže vznikáť para. spôsobuje to vyparovanie nadbytočnej vlhkosti z vlasov. Dbajte na to, aby bol koniec prameňa vlasov vždy umiestnený v spodnej časti valca kulmy – umožní to ľahšie kĺzanie a uvoľnenie.

ÚDRŽBA A ČISTENIE



VAROVANIE! Pred čistením alebo vykonávaním údržby vždy odpojte prístroj z napájacej siete.



UPOZORNENIE! Ak chcete spotrebič znova používať, všetky vyčistené časti musia byť úplne suché.

- Odpojte prístroj od napájania (7).
- Skontrolujte, či je kulma vychladnutá.
- Očistite vonkajší a vnútorný povrch vyhrievaných častí (2) a rukoväť kulmy

mäkkou vlhkou handričkou. Na vyčistenie vnútorných povrchov opatrne vložte handričku do štrbiny na valci a prejdite ňou po celom povrchu.

- Pred opätovným zapnutím nechajte zariadenie úplne vyschnúť.

USCHOVÁVANIE



VAROVANIE! Nebezpečenstvo požiaru.
Pred uskladnením počkajte, až prístroj úplne vychladne.



VAROVANIE! Nenamotávejte napájací kábel okolo prístroja.



VAROVANIE! Spotrebič ukladajte tak, aby sa dovnútra náhodne nedostal nežiaduci predmet. Došlo by k poškodeniu spotrebiča.

LIKVIDÁCIA

SK



Obal výrobku je z recyklovateľných materiálov. Zlikvidujte ho v súlade s predpismi na ochranu životného prostredia.



V súlade so smernicou 2012/19/EÚ o odpade z elektrických a elektronických zariadení (OEEZ) symbol prečiarknutého odpadkového koša na spotrebiči alebo jeho obale znamená, že výrobok na konci svojej životnosti je potrebné likvidovať oddelene od ostatného odpadu.

Používateľ preto musí odovzdať výrobok do špecifického recyklačného strediska pre elektrické a elektronické zariadenia. Prípadne môže používateľ odovzdať spotrebič, ktorý chce vyhodiť, v obchode, keď si kupuje nový ekvivalentný spotrebič. U predajcov elektroniky s predajnou plochou najmenej 400 m² je tiež možné zdarma a bez povinnosti následnej kúpy odovzdať elektronické výrobky s rozmermi menšími ako 25 cm. Adekvátny separovaný zber vyradených výrobkov pre ich následnú recykláciu, spracovanie a ekologickú likvidáciu prispieva k predchádzaniu negatívnych účinkov na životné prostredie a zdravie a podporuje opätovné použitie a/alebo recykláciu materiálov, z ktorých sa zariadenie skladá.

SERVISNÁ SLUŽBA A ZÁRUKA

Záručná lehota výrobku je dva roky od dňa doručenia. Platí dátum uvedený na účtenke/faktúre (za predpokladu, že sú jasne čitateľné); v opačnom prípade iba vtedy, ak kupujúci môže preukázať, že

dodávka bola vykonaná neskôr.

V prípade chyby výrobku existujúcej pred dňom doručenia sa zaručuje bezplatná oprava alebo výmena výrobku okrem prípadu, ak by jeden z uvedených spôsobov bol zjavne nevýhodnejší ako druhý. Kupujúci je povinný oznámiť servisnému autorizovanému stredisku chybu do dvoch mesiacov od jej zistenia.

Záruka sa nevzťahuje na všetky časti, ktoré môžu byť chybné v dôsledku:

- a. poškodenia počas dopravy alebo náhodného spadnutia,
- b. nesprávnej montáže alebo nevhodného použitia elektrického zariadenia,
- c. opráv alebo úprav vykonaných neautorizovaným pracovníkom,
- d. chýbajúcej alebo nesprávnej údržby a čistenia,
- e. ak výrobok a/alebo časti výrobku podliehajú opotrebovaniu a/alebo spotrebe, vrátane zníženia časovej kapacity batérií (ak sú súčasťou) v dôsledku ich používania a veku,
- f. nedodržania pokynov na prevádzku zariadenia, neobanlivosti alebo neopatrného zaobchádzania,
- g. pokrúteného, nadmerne ohýbaného alebo ťahaného napájacieho kábla,
- h. vlasov vo ventilátore,
- i. špinavého filtra prírodného studeného vzduchu, čo spôsobuje prehrievanie motora,
- j. náhodného pádu pri používaní,
- k. používania iného príslušenstva než je originálne alebo pomôcok na údržbu,
- l. použitia chemických látok na čistenie spotrebiča,
- m. používania laku na vlasy alebo iných sprejov počas používania.

Vyššie uvedený zoznam slúži ako príklad a nie je vyčerpávajúci a táto záruka sa nevzťahuje ani na všetky tie **prípady, ktoré nemožno pripísať výrobným chybám výrobku.**

Zo záruky sú tiež vylúčené všetky prípady nesprávneho použitia výrobku a prípady profesionálneho použitia.

Výrobca odmieta akúkoľvek zodpovednosť za prípadné škody priamo alebo nepriamo spôsobené osobami, vecami a domácimi zvieratami v dôsledku nedodržania všetkých predpisov uvedených v príslušnom „Dokumente s pokynmi a upozorneniami“ ohľadne montáže, použitia a údržby zariadenia.

Týmto nie sú dotknuté akékoľvek zmluvné záväzky voči predávajúcemu.

Servisné zásahy

Oprava výrobku musí byť vykonávaná autorizovaným servisným strediskom. Chybný výrobok, ak sa naň vzťahuje záruka, musí byť zaslaný do servisného strediska spolu s potvrdením, ktoré preukazuje dátum predaja alebo dodávky.

BEVEZETÉS

Tisztelt Vásárlónk! Köszönjük, hogy termékünket választotta. Biztosak vagyunk benne, hogy értékelni fogja a termék minőségét és megbízhatóságát, mivel a tervezése és gyártása során arra törekedtünk, hogy vásárlóink elégedettek legyenek. Jelen használati utasítás megfelel az EN 82079 európai szabványnak.



FIGYELEM! Utasítások és figyelmeztetések a biztonságos használathoz.

A berendezés használata előtt figyelmesen olvassa el a használati utasítást, különös tekintettel a biztonsági utasításokra és figyelmeztetésekre, amelyeket be kell tartani. A későbbiekre tekintettel tartsa a kézikönyvet együtt a képes útmutatóval. Amennyiben átadja a készüléket egy másik felhasználónak, ügyeljen arra, hogy jelen dokumentációt is átadja vele együtt.

❗ MEGJEGYZÉS: Ha nehézséget okoz a jelen használati útmutató bármely részének megértése vagy bármilyen kétség merülne fel, akkor a készülék használata előtt vegye fel a kapcsolatot a céggel az utolsó oldalon feltüntetett címen.

❗ MEGJEGYZÉS: a gyengén látók a következő weboldalon tekinthetik meg jelen használati utasítás digitális verzióját: www.tenactagroup.com.

TÁRGYMUTATÓ

Bevezetés.....	73
Biztonsági tudnivalók.....	74
Jelmagyarázat.....	76
A készülék és a tartozékainak leírása.....	76
Hasznos tanácsok.....	76
Készülék használata.....	77
Karbantartás és tisztítás.....	78
Tárolás.....	79
A készülék ártalmatlanítása.....	79
Szerviz és garancia.....	79
Képes útmutató.....	I
Műszaki adatok.....	I

BIZTONSÁGI TUDNIVALÓK

- Kicsomagolás után győződjön meg arról, hogy a készülék ép, a csomagolásban a képes útmutatón szereplő összes alkatrész benne van, és nem lát rajta sérülésre utaló jeleket. Ha bármilyen kétsége támad, ne használja a készüléket, hanem forduljon egy márkaszervizhez.



FIGYELEM! Használat előtt távolítson el a készülékről minden kommunikációs anyagot, például címkéket, feliratokat stb.



FIGYELEM! Fulladás veszélye áll fenn. Gyermek ne játsszanak a csomagolással. Tartsa a műanyag tasakot gyermekektől távol.

- Jelen készüléket csak arra a célra lehet használni, amelyre eredetileg tervezték, vagyis otthoni felhasználású hajsütővasként. Minden egyéb használat nem felel meg a rendeltetésszerű felhasználásnak, és ezért veszélyt jelent.
- HU** • Mielőtt csatlakoztatná a készüléket a hálózatra, ellenőrizze, hogy a műszaki adatokban feltüntetett feszültség és frekvencia megfelelő a hálózathoz. Ezeket az adatokat feltüntettük a készüléken vagy a tápegységen, ha van ilyen (lásd a képes útmutatót).
- A készüléket 8 évesnél idősebb gyermekek, csökkent fizikai, érzékszervi vagy mentális képességekkel rendelkező, illetve tapasztalatlan személyek csak felügyelet mellett, illetve abban az esetben használhatják, ha megkapták a szükséges instrukciókat a készülék biztonságos használatára vonatkozóan, és megértették az esetleges veszélyforrásokat. Gyermek ne játsszanak a készülékkel. A tisztítást és a karbantartást gyermekek ne végezzék felügyelet nélkül.



FIGYELEM! Égési sérülések veszélye. Tartsa a készüléket kisgyermekektől távol, különösen a használat során, vagy miközben a készülék kihűl.

- ⊗ NE használja a készüléket nedves kézzel, lábbal, vagy mezítláb.
- ⊗ NE húzza ki a tápkábelt vagy magát a készüléket, hogy eltávolítsa a dugót a konnektorból.
- ⊗ NE húzza vagy emelje a készüléket a tápkábelnél fogva.
- ⊗ NE tegye ki a készüléket nedvességnek vagy az időjárás hatásainak (esőnek, napfénynek, stb.), illetve szélsőséges hőmérsékletnek.
- ⊗ NE hagyja a készüléket őrizetlenül, ha az csatlakoztatva van a hálózathoz.
- Mindig válassza le a készüléket az elektromos hálózatról tisztítás vagy karbantartás előtt, és amikor az nincs használatban.
- Ha a készülék hibás vagy hibásan működik, kapcsolja ki, és ne próbálja megszerelni. Keresse fel a márkaszervizt, bármilyen jellegű javításra van szükség.
- Ha a tápkábel sérült, azt egy márkaszervizben kell kicseréltetni, hogy megakadályozza a kockázatok kialakulását.
- Ha a készüléket fürdőszobában használja, használat után húzza ki az áramforrásból, mert a víz közelsége kikapcsolt készülék esetén is veszélyt jelent.
- A további védelem érdekében javasoljuk, hogy szereljen a fürdőszobát ellátó áramkörre érintésvédelmi relét (FI relét), amelynek névleges maradékáram-értéke nem haladja meg a 30 mA-t (ideálisan 10 mA). Kérjen tanácsot villanyszerelőjétől.







FIGYELEM! NE használja ezt a készüléket fürdőkád, zuhanyzó, mosdó vagy más vizet tartalmazó edények közelében.

- Akadályozza meg, hogy a készülék vízzel, más folyadékokkal, permetekkel vagy gőzzel érintkezzen. A készülék tisztításához és karbantartásához olvassa el a kapcsolódó fejezetben leírt utasításokat.
- A készüléket kizárólag emberi hajon és szőrzeten használja. NE használja a készüléket állatokon,

szintetikus anyagból készült parókákon vagy hajtoldatokon.

- A készülék jellemzőit lásd a külső csomagoláson.
- A készülék kizárólag a mellékelt tartozékokkal használható, amelyek annak részét képezik.

JELMAGYARÁZAT

 <i>Figyelmeztetés</i>	 <i>Általános tiltás</i>
 <i>II osztályú készülék</i>	 <i>Megjegyzés</i>
  <i>NE használja ezt a készüléket fürdőkád, zuhanyzó, mosdó vagy más vizet tartalmazó edények közelében.</i>	 <i>On/Off</i>

A KÉSZÜLÉK ÉS A TARTOZÉKAINAK LEÍRÁSA

A csomag tartalmának ellenőrzéséhez tekintse meg a képes útmutatót az I. oldalon. Az összes ábra a borítólap belső oldalain található.

- | | |
|------------------------------------|--------------------------|
| 1. Hőszigetelt vég | 5. On/Off kapcsoló |
| 2. Felforrósodott részek | 6. Fogantyú |
| 3. Hőmérséklet jelzése | 7. Forgó vezeték |
| 4. Hőmérséklet szabályozó kapcsoló | 8. Műszaki adatok |
| | 9. Rugalmas kábelcsipesz |

A készülék műszaki tulajdonságait lásd a csomagoláson.

HASZNOS TANÁCSOK

Az alábbiakban a hajformázó használatának elsajátításához szükséges kezdeti tanácsokat olvashatja, amelyek segítségével gyorsan elérheti a kívánt eredményt. A készülék használati ideje függ a készülék használatában szerzett jártasságtól és a kívánt frizurától.

- Győződjön meg arról, hogy haja tiszta, és nincsenek rajta lakk, hab vagy zselé maradványok.
- Fésülje ki haját csomómentesre.
- Távolítson el minden ékszert vagy egyéb tárgyat az arc körüli területekről (fülbetűző, nyaklánc stb.), hogy elkerülje a véletlen beakadást a haj göndörítése során.
- A hajformázást kezdje a tarkónál, majd haladjon fokozatosan előre a homlok felé.
- A hajsímító használata során, vagy miközben a készülék felmelegszik vagy kihűl, helyezze a hajsímítót egyenes, hőálló felületre.
- A hajformázás közben ügyeljen arra, hogy ne helyezze a készüléket túl közel az arcához, füléhez, nyakához vagy a fejbőréhez.
- A használatot követően mielőtt a készüléket elrakná, várja meg, hogy teljesen kihűljön.

A KÉSZÜLÉK HASZNÁLATA



FIGYELEM! A készülék nem használható, ha leejtette, vagy ha sérülés látható jelei vannak rajta.



FIGYELEM! NE használja ezt a készüléket fürdőkád, zuhanyzó, mosdó vagy más vizet tartalmazó edények közelében. Soha ne tegye a készüléket vízbe.



FIGYELEM! Tűzveszély. NE használjon gyúlékony termékeket a hajon vagy a készüléken.



FIGYELEM! Égési sérülések veszélye. Ne használja a készüléket az arc, a fül, a nyak vagy a bőrfelület közvetlen közelében.

ELŐKÉSZÜLETEK A KÉSZÜLÉK HASZNÁLATÁHOZ

- Mossa meg, és fésülje ki a haját a szokásos módon.
- Szárítsa meg, és fésülje ki a haját a tövektől a hajvégek felé haladva.
- Ossa a haját tincsekre, és kezdje a hajformázást a tarkónál.

A HŐMÉRSÉKLET BEÁLLÍTÁSA

A hajformázó egy, a hőmérséklet (4) beállítására szolgáló gombbal rendelkezik, mely segítségével a hajtípusnak és a kívánt frizurának megfelelően állíthatja be a hőmérsékletet.

- A legalacsonyabb hőmérsékleten kezdje meg a hajformázást, majd szükség szerint fokozatosan emelje a hőmérsékletet.
- A választókapcsolóval (4) az alábbi hőmérsékletek között válthat:
- 170 °C: vékony szálú hajhoz, illetve lágyabb hullámok eléréséhez ajánlott
- 190 °C: közepesen vastag szálú hajhoz, illetve erősebb hajhullámok eléréséhez ajánlott
- 210 °C: vastag hajhoz, illetve határozottabb göndörítéshez ajánlott

AUTOMATIKUS KIKAPCSOLÁS FUNKCIÓ

A hajformázó automatikus kikapcsolás funkcióval rendelkezik, amely kikapcsolja a készüléket, ha 60 percig nem használja azt. Ha az automatikus kikapcsolás funkció aktív, a kijelző LED-jei felváltva villognak.



FIGYELEM! A hajformázó forró lehet.

Visszakapcsolásához nyomja meg a be-/kikapcsoló gombot (5).

HASZNÁLATI ÚTMUTATÓ

- Csatlakoztassa a tápkábelt (7) a hálózathoz, és helyezze a hajformázót egy sima, hőálló felületre. Kapcsolja be a készüléket a be- és kikapcsoló gombbal (5).
- A hőmérséklet-szabályozó gombbal (4) válassza ki a kívánt hőmérsékletet; a hőmérséklet bármikor módosítható a választókapcsoló (4) mozgatásával.
- A kijelző (3) addig villog, amíg a hajsütővas el nem éri a beállított hőmérsékletet.
- A kívánt hőmérséklet elérésekor a kijelző (3) folyamatos fénnel világít és hangjelzés hallható.
- Fogjon meg az ujjaival egy nem túl nagy vagy nem túl vastag tincset (kb. 2 cm); kisebb tincsek esetén erősebb hullámok keletkeznek.
- Helyezze a tincset a felforrósodott részek (2) közötti nyílásba, miközben a hajtövekhez közel, vízszintes helyzetben tartja a hajformázót.
- 360°-ban forgassa el a hajformázót, és közben csúsztassa lefelé a teljes hajtincs mentén. Ha göndör tincseket szeretne elérni, lassabban forgassa és csúsztassa a hajformázót.

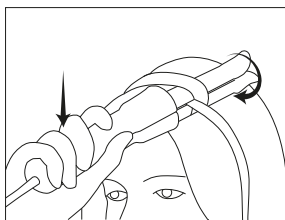
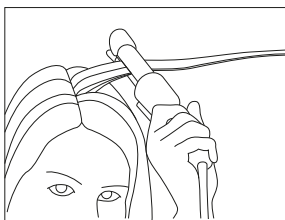

HU

- Ha végzett a hajformázással, állítsa a készülék be-/kikapcsoló gombját (5) OFF (ki) helyzetbe, válassza le a hálózatról (7), és mielőtt eltenné, hagyja teljesen lehűlni.

i **MEGJEGYZÉS:** A formázás során gőz keletkezhet; amelyet a hajból elpárolgó nedvesség okoz. Ügyeljen arra, hogy a hajtincs vége mindig a hajsütővás alsó részében legyen – ezáltal könnyebben végigcsúszthatja a készüléket a hajon, és a tincs kiengedése és könnyebb lesz.

KARBANTARTÁS ÉS TISZTÍTÁS



FIGYELEM! A készülék tisztítása és a karbantartás elvégzése előtt mindig húzza ki a készülék csatlakozóját a konnektorból.



FIGYELEM! Győződjön meg arról, hogy a megtisztított alkatrészek teljesen megszáradtak, mielőtt újból használná a készüléket.

- Ellenőrizze, hogy lehűlt-e a hajformázó.
- A felforrósodott részek külső és belső felületét (2), valamint a hajformázó fogantyúját egy puha, nedves törülközővel tisztítsa. A belső felületek tisztításához óvatosan helyezze be a törülközőt a rúd nyílásába, és húzza végig a teljes felületen.
- Hagyja teljesen megszáradni, mielőtt újból bekapcsolná.

TÁROLÁS



FIGYELEM! Tűzveszély. Mielőtt a készüléket elrakná, várja meg, hogy teljesen kihűljön.



FIGYELEM! NE tekerje a tápkábelt a készülék köré.



FIGYELEM! A készüléket úgy tárolja, hogy véletlenül se kerüljön bele semmilyen tárgy, illetve ne sérülhessen meg.

A KÉSZÜLÉK ÁRTALMATLANÍTÁSA



A termék csomagolása újrahasznosítható anyagokból készült. A csomagolást a környezetvédelmi előírások szerint helyezze a hulladékba.



Az elektromos és elektronikus berendezések hulladékairól szóló 2012/19/EU irányelvnek megfelelően a terméken vagy annak csomagolásán látható áthúzott hulladékgyűjtő azt jelzi, hogy hasznos élettartama végén a terméket nem a háztartási hulladékba kell helyezni. A felhasználónak az elektromos és elektronikus hulladékok újrahasznosítását végző gyűjtőponton kell leadnia a készüléket. A kidobásra szánt készülék leadható abban az üzletben is, ahol ahhoz hasonló új készüléket vásárol. A 25 cm-nél kisebb elektromos berendezések ingyenesen, vásárlási kötelezettség nélkül leadhatók a 400 m²-nél nagyobb alapterületű eladótérrel rendelkező műszaki áruházakban. Az elhasználdott készülékek megfelelő szelektív gyűjtése, majd újrahasznosítása (környezetkímélő kezelése és ártalmatlanítása) hozzájárul a környezet és az emberi egészség védelméhez, valamint megkönnyíti a készüléket alkotó anyagok újrafelhasználását és/vagy újrahasznosítását.

SZERVIZ ÉS GARANCIA

A termékre a szállítás dátumától számított két év garancia vonatkozik. A jótállás első napjának a bizonylaton/számlán szereplő (tisztán olvasható) dátumot kell tekinteni, kivéve azt az esetet, amelyben a vásárló bizonyítani tudja, hogy a készülék átadása ezt követően

történt meg.

Az átadáskor már fennálló hibákat a gyártó garanciálisan, díjtalanul kijavítja, vagy indokolt esetben a készüléket díjtalanul kicseréli (kivéve, ha az egyik megoldás aránytalanul nagyobb költséget jelent a másikkal). A vevőnek a hiba észlelésétől számított két hónapon belül tájékoztatnia kell a hivatalos szervizközpontot a nem megfelelő termékről.

A jótállás nem terjed ki azokra a hibákra, amelyek a következő okok miatt léptek fel:

- a. a szállítás során vagy leejtéskor keletkezett kár,
- b. nem megfelelő beszerelés vagy elektromos rendszer,
- c. jogosulatlan személy által végzett javítás vagy módosítás,
- d. nem elegendő vagy nem megfelelő karbantartás vagy tisztítás,
- e. a kopásnak kitett és/vagy fogyóeszköz alkatrészek és/vagy termékek, ideértve a használat és az eltelt idő miatti élettartamcsökkenést az akkumulátor esetén.
- f. a használati útmutató utasításainak megszegése, hanyag vagy gondatlan használat,
- g. összetekeredett, túlzottan meghajlott vagy megfeszített tápkábel,
- h. hajszálak a ventilátorban,
- i. szennyezett hideglevegő-bemeneti szűrő, amely a motor túlmelegedését okozza,
- j. a készülék véletlen leejtése használat közben,
- k. nem eredeti tartozékok vagy karbantartási eszközök használata,
- l. vegyszerek használata a készülék tisztításakor,
- m. hajlakk vagy egyéb spray használata a készülék használatakor.

A fenti lista csak tájékoztató jellegű és nem teljes. A garancia semmilyen esetben sem vonatkozik **olyan körülményekre, amelyek nem a készülék gyártási hibájára vezethetők vissza.**

Nem érvényes továbbá a garancia a készülék nem rendeltetésszerű használata és professzionális alkalmazás esetén.

A gyártó semminemű felelősséget nem vállal a személyekben, tárgyakban vagy háziállatokban bekövetkező sérülésekért és károkért, amennyiben azok a „Használati utasítások és figyelmeztetések” c. kézikönyvben a készülék üzembe helyezésével, használatával és karbantartásával kapcsolatban leírtak be nem tartásából erednek.

Ez alól kivételt csak az jelent, ha a forgalmazóval kötött jótállási szerződésben ettől eltérő feltételek szerepelnek.

Terméktámogatás

A készülék javítását kizárólag hivatalos szervizközpont végezheti. A jótállás időtartama alatt a hibás készüléket a vásárlás napját igazoló bizonylattal együtt kell a szervizszolgáltatásnak eljuttatni.

WPROWADZENIE

Szanowni Państwo! Dziękujemy za wybór naszego produktu. Jesteśmy przekonani, że docenią Państwo jego jakość i niezawodność, ponieważ został zaprojektowany i wykonany z myślą o satysfakcji klienta. Niniejsze zasady użycia są zgodne z europejską normą EN 82079.



OSTRZEŻENIE! Instrukcje i ostrzeżenia dotyczące bezpiecznego użycia produktu.

Przed użyciem tego urządzenia prosimy o dokładne zapoznanie się z instrukcją, a w szczególności z uwagami dotyczącymi bezpieczeństwa oraz ostrzeżeniami, których należy przestrzegać. Należy zachować niniejszą instrukcję wraz z graficznym przewodnikiem w celu wykorzystania jej w przyszłości. W przypadku przekazania urządzenia innej osobie należy pamiętać o dostarczeniu również jego dokumentacji.

ⓘ UWAGI: gdyby jakakolwiek część tej instrukcji była trudna do zrozumienia lub wystąpiłyby jakiegokolwiek wątpliwości, przed użyciem urządzenia prosimy o skontaktowanie się z firmą pod adresem wskazanym na ostatniej stronie.

ⓘ UWAGA: Osoby z upośledzeniem wzroku mogą skorzystać z instrukcji obsługi w formacie cyfrowym, która jest dostępna na www.tenactagroup.com

SPIS TREŚCI

Wprowadzenie	81
Informacje o bezpieczeństwie	82
Opis symboli	84
Opis urządzenia i końcówek	84
Pomocne wskazówki	84
Zastosowanie	85
Konserwacja i czyszczenie	86
Przechowywanie	87
Likwidacja	87
Serwis i gwarancja	88
Przewodnik	I
Dane techniczne	I

INFORMACJE O BEZPIECZEŃSTWIE

- Po rozpakowaniu upewnić się, że urządzenie jest w nienaruszonym stanie, ma wszystkie części zgodnie z ilustrowanym przewodnikiem i nie ma żadnych oznak uszkodzenia. W razie wątpliwości nie należy korzystać z urządzenia i skontaktować się z autoryzowanym centrum serwisowym.



PRZESTROGA! Przed użyciem urządzenia należy usunąć z przyrządu wszystkie materiały informacyjne, takie jak etykiety, przywieszki itp.



OSTRZEŻENIE! Ryzyko uduszenia się. Dzieci nie powinny bawić się opakowaniem. Przechowywać plastikowy worek w miejscu niedostępnym dla dzieci.

- Przyrząd można stosować jedynie do celu, w jakim został opracowany, czyli jako lokówkę do wykorzystywania w warunkach domowych. Wszelkie inne zastosowania są niezgodne z zamierzonym użyciem i z tego względu są niebezpieczne.
- Przed podłączeniem urządzenia do prądu należy upewnić się, że napięcie i częstotliwość wymienione w danych technicznych urządzenia odpowiadają wartościom dostępnej sieci zasilającej. Wartości podane są na urządzeniu lub na zasilaczu, jeśli występuje (patrz przewodnik).
- Urządzenie może być użytkowane przez dzieci w wieku od 8 lat oraz osoby o ograniczonych zdolnościach fizycznych, sensorycznych lub umysłowych, a także bez doświadczenia i wiedzy, jeśli są pod nadzorem lub zostały poinstruowane na temat użytkowania urządzenia w bezpieczny sposób i rozumieją związane z tym zagrożenia. Dzieci nie powinny bawić się urządzeniem. Czyszczenie i czynności konserwacyjne nie mogą być wykonywane przez dzieci pozostające bez opieki dorosłego.



OSTRZEŻENIE! Zagrożenie poparzeniem. Przechowywać urządzenie w miejscu niedostępnym dla małych dzieci, szczególnie podczas użytkowania i stygnięcia.







- ⊗ **NIE WOLNO** używać urządzenia, mając mokre ręce, wilgotne stopy lub na bosy.
- ⊗ **NIE WOLNO** ciągnąć za kabel ani za samo urządzenie w celu wyjęcia wtyczki z gniazdka.
- ⊗ **NIE WOLNO** ciągnąć ani podnosić urządzenia, trzymając za kabel zasilania elektrycznego.
- ⊗ **NIE WOLNO** wystawiać urządzenia na wilgoć, czynniki atmosferyczne (deszcz, słońce itp.) ani na skrajne temperatury.
- ⊗ **NIE WOLNO** pozostawiać urządzenia bez nadzoru, gdy jest przyłączone do zasilania.
- Zawsze odłączać urządzenie od prądu przed czyszczeniem i konserwacją, a także kiedy nie jest używane.
- Jeśli urządzenie jest wadliwe lub nie działa poprawnie, należy je wyłączyć i nie należy samodzielnie go naprawiać. W kwestii napraw należy skontaktować się z autoryzowanym punktem serwisowym.
- Jeśli przewód zasilający jest uszkodzony, musi zostać wymieniony w autoryzowanym punkcie serwisowym, aby zapobiec wszelkim zagrożeniom z tym związanym.
- Jeśli urządzenie jest użytkowane w łazience, po zakończeniu używania należy odłączyć je od prądu, ponieważ bliskość wody stanowi zagrożenie, nawet podczas chwilowej przerwy w używaniu.
- W celu dodatkowego zabezpieczenia zaleca się instalację wyłącznika różnicowoprądowego (RCD) o znamionowym resztkowym prądzie roboczym nieprzekraczającym 30 mA (idealne 10 mA) w obwodzie elektrycznym zasilającym łazienkę. W tym celu należy zasięgnąć porady instalatora.

OSTRZEŻENIE! NIE WOLNO używać urządzenia w pobliżu wanny, prysznicza, umywalki lub innych zbiorników z wodą.

- Urządzenie nie może mieć kontaktu z wodą, innymi płynami, aerozolami ani parą. Wskazówki dotyczące czyszczenia i konserwacji urządzenia można znaleźć w odpowiednim rozdziale.

- Urządzenia należy używać tylko do ludzkich włosów. **NIE WOLNO** używać urządzenia na zwierzętach, perukach ani pasmach włosów syntetycznych.
- Charakterystyka urządzenia jest dostępna na opakowaniu zewnętrznym.
- Należy używać urządzenia tylko z dostarczonymi akcesoriami, które stanowią jego integralną część.

OPIS SYMBOLI

	<i>Ostrzeżenie</i>		<i>Ogólny zakaz</i>
	<i>Urządzenie klasy II</i>		<i>Uwaga</i>
 	<i>NIE WOLNO korzystać z urządzenia w pobliżu wanny, prysznicza, umywalki lub innych zbiorników z wodą.</i>		<i>On/Off</i>

OPIS URZĄDZENIA I KOŃCÓWEK

Aby sprawdzić zawartość opakowania należy przejrzeć przewodnik na str. I. Wszystkie rysunki znajdują się na wewnętrznych stronach okładki.

- | | |
|-----------------------------------|--|
| 1. Zimna końcówka | 6. Uchwyt |
| 2. Części ogrzewane | 7. Obrotowy kabel |
| 3. Wyświetlacz temperatur | 8. Dane techniczne |
| 4. Kółko do regulacji temperatury | 9. Elastic cable clip elastyczny zacisk do kabla |
| 5. Przycisk On/Off | |

Techniczne cechy urządzenia podano na zewnątrz opakowania.

POMOCNE WSKAZÓWKI

Nauka techniki korzystania ze stylera wymaga poznania kilku wstępnych kroków, które pozwolą szybko uzyskać pożądane efekty. Czas korzystania z urządzenia jest zmienny w zależności od doświadczenia w posługiwaniu się danym elementem i oczekiwanego wyniku stylizacji.

- Należy upewnić się, że włosy są suche, czyste i nie pozostał na nich lakier do włosów, pianka ani żel.
- Rozczesać włosy, rozplątując ewentualne supły.
- Upewnić się, że usunięto biżuterię lub inne przedmioty z okolic twarzy (kolczyki, naszyjniki itp.), aby uniknąć przypadkowego splątania podczas kręcenia włosów.
- Układanie należy zacząć od zgięcia na karku, następnie przejść do boków i zakończyć modelując część przednią.
- Podczas użytkowania, nagrzewania i stygnięcia prostownicy, umieścić urządzenie na powierzchni płaskiej i odpornej na ciepło.
- Podczas układania należy uważać, aby zbytnio nie zbliżać rozgrzanych elementów do wrażliwych części twarzy, uszu, szyi czy skóry.
- Po użyciu, przed odłożeniem go na miejsce, pozostawić stylerek do całkowitego ostygnięcia.

ZASTOSOWANIE



OSTRZEŻENIE! Z urządzenia nie należy korzystać po jego upadku lub jeśli widoczne są ślady uszkodzenia.



OSTRZEŻENIE! NIE WOLNO korzystać z urządzenia w pobliżu wanny, prysznica, umywalki lub innych zbiorników z wodą. Nigdy nie wolno zanurzać urządzenia w wodzie.



OSTRZEŻENIE! Ryzyko pożaru. NIE używać substancji łatwopalnych na włosach ani na urządzeniu.



OSTRZEŻENIE! Ryzyko oparzenia. Podczas użytkowania nie należy zbliżać urządzenia zbyt blisko do twarzy, uszu, szyi lub skóry.

PRZYGOTOWANIE WŁOSÓW

- Umyć jak zwykle włosy i przeczesać grzebieniem, rozplątując supły.
- Wysuszyć włosy i wyszczotkować od nasady do czubka.
- Podzielić włosy na części, począwszy od zgięcia na karku.

REGULACJA TEMPERATURY

Lokówka wyposażona jest w przełącznik do regulacji temperatury (4), który umożliwia ustawienie temperatury urządzenia w zależności od rodzaju włosów i pożądanej fryzury.

- Rozpocząć stylizację od najniższego ustawienia temperatury, a następnie stopniowo zwiększać temperaturę w zależności od potrzeb
- Przesunąć przełącznik wyboru (4), aby wybrać pomiędzy następującymi temperaturami:
- 170°C: zalecana do włosów cienkich, oraz do stylizacji z delikatnymi lokami
- 190°C: zalecana do włosów o średniej grubości oraz do stylizacji z lokami o średnim poziomie
- 210°C: zalecana do włosów grubych, oraz do stylizacji z bardziej wyrazistymi lokami

FUNKCJA AUTOMATYCZNEGO WYŁĄCZANIA

Lokówka posiada funkcję automatycznego wyłączenia, która wyłącza ją po 60 minutach nieużywania. Gdy automatyczne wyłączenie jest aktywne, diody LED wyświetlacza migają naprzemiennie.



UWAGA! Lokówka może być gorąca.

Aby ją ponownie włączyć, nacisnąć przycisk WŁ./WYŁ. (5).

INSTRUKCJE DOTYCZĄCE UŻYTKOWANIA

- Podłączyć przewód zasilający (7) do sieci elektrycznej i umieścić lokówkę na gładkiej, odpornej na działanie ciepła powierzchni. Naciśnąć przycisk wł./ wyt. (5), aby włączyć urządzenie.
- Wybrać żądaną temperaturę za pomocą przełącznika regulacji temperatury (4); temperaturę tą można zmienić w każdej chwili, wystarczy przesunąć przełącznik wyboru (4).
- Wyświetlacz (3) miga na przemian, aż lokówka osiągnie ustawioną temperaturę.
- Po osiągnięciu temperatury wyświetlacz (3) pozostaje włączony na stałe i emitowany jest sygnał dźwiękowy.
- Ująć między palce pasmo włosów, które nie jest zbyt duże ani grube (około 2 cm); mniejsze pasma dadzą bardziej wyraziste loki.
- Wprowadzić pasmo w szczelinę pomiędzy ogrzewanymi częściami (2), utrzymując lokówkę w położeniu poziomym i blisko nasady.
- Obrócić lokówkę o 360°, przesuując ją wzdłuż całego pasma, kierując się ku dołowi. Aby uzyskać bardziej wyraziste loki, należy nadal obracać lokówkę i przesuwać ją wolniej.

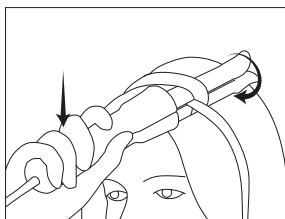
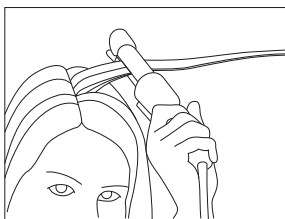

- Po zakończeniu stylizacji włosów, wyłączyć urządzenie naciskając przycisk wł/ wyt (5) aż do osiągnięcia pozycji WYŁ, wyjąć przewód zasilający z gniazdka (7) i przed odłożeniem pozostawić lokówkę do całkowitego ostygnięcia.

PL

WSKAZÓWKA: Podczas stylizacji może powstawać para wodna; jest to spowodowane odparowaniem nadmiaru wilgoci z włosów. Upewnić się, że końcówka pasma włosów jest zawsze umieszczona w dolnym obszarze wałka - umożliwi to łatwiejsze przesuwanie i uwalnianie.

KONSERWACJA I CZYSZCZENIE



OSTRZEŻENIE! Zawsze należy odłączyć urządzenie od gniazdka elektrycznego przed jego czyszczeniem lub przeprowadzaniem czynności konserwacyjnych.



OSTRZEŻENIE! Przed korzystaniem z urządzenia upewnić się, że wszystkie czyszczone części są całkiem suche.

- Odłączyć urządzenie od zasilania (7).
- Upewnić się, że lokówka do włosów jest zimna.
- Wyczyścić zewnętrzną i wewnętrzną powierzchnię części ogrzewanych (2) oraz uchwyt lokówki miękką, wilgotną szmatką. Aby wyczyścić powierzchnię wewnętrzną, należy delikatnie włożyć szmatkę w szczelinę w wałku i przejechać nią po całej powierzchni.
- Przed ponownym włączeniem pozostawić do całkowitego wyschnięcia.

PRZECHOWYWANIE



OSTRZEŻENIE! Ryzyko pożaru. Zaczekać na całkowite ochłodzenie urządzenia przed odłożeniem go na miejsce przechowywania.



OSTRZEŻENIE! NIE WOLNO owijać kabla zasilającego wokół urządzenia.



OSTRZEŻENIE! Urządzenie należy przechowywać w taki sposób, aby nic nie mogło do niego przypadkowo wpaść i go uszkodzić.

LIKWIDACJA



Opakowanie urządzenia jest wykonane z materiałów, które można poddać recyklingowi. Należy je zutylizować zgodnie z przepisami o ochronie środowiska. **PL**



Zgodnie z dyrektywą 2012/19/UE w sprawie zużytego sprzętu elektrycznego i elektronicznego (WEEE), symbol przekreślonego pojemnika na urządzeniu lub na jego opakowaniu oznacza, że po zakończeniu okresu użytkowania urządzenie należy zutylizować oddzielnie od innych odpadów. W związku z tym użytkownik po zakończeniu eksploatacji sprzętu powinien go przekazać do odpowiednich ośrodków segregacji odpadów elektrotechnicznych i elektronicznych. Alternatywnie użytkownik może przekazać stare urządzenie sprzedawcy detalicznemu, dokonując zakupu równoważnego nowego urządzenia. Użytkownik może przekazać produkty elektroniczne o długości mniejszej niż 25 cm sprzedawcy detalicznemu produktów elektronicznych, którego powierzchnia sprzedaży wynosi co najmniej 400 m² bezpłatnie i bez obowiązku dokonania jakiegokolwiek zakupu. Odpowiednia zbiórka selektywna urządzeń wycofanych z eksploatacji umożliwiająca późniejszy recykling, który obejmuje przyjazne dla środowiska przetwarzanie i składowanie, pomaga zapobiegać negatywnym skutkom dla środowiska i zdrowia oraz promuje ponowne użycie i/ lub recykling materiałów, z których składa się urządzenie.

SERWIS I GWARANCJA

Urządzenie posiada dwuletnią gwarancję od daty jego dostarczenia. Terminem odniesienia jest data podana na paragonie/ fakturze (pod warunkiem, że jest czytelna), chyba że kupujący może udowodnić, że dostawa nastąpiła później.

W przypadku wady produktu już istniejącej w dniu dostawy, gwarantowana jest bezpłatna naprawa lub wymiana urządzenia, chyba że jedno z dwóch świadczeń jest nieproporcjonalne w stosunku do drugiego. Kupujący ma obowiązek poinformować pracownika autoryzowanego punktu serwisowego o występowaniu nieprawidłowości w terminie do dwóch miesięcy od dnia wykrycia wady.

Nie są objęte gwarancją wszystkie części, które mogą ulec uszkodzeniu wskutek:

- a. uszkodzeń powstałych podczas transportu lub przypadkowego upadku,
- b. nieprawidłowej instalacji lub nieodpowiedniej sieci elektrycznej,
- c. napraw lub modyfikacji wykonanych przez nieupoważniony personel,
- d. braku lub nieodpowiedniej konserwacji i czyszczenia,
- e. zużycia produktów i/ lub części produktów oraz materiałów eksploatacyjnych, a także skrócenia czasu działania akumulatorów (jeśli występują) ze względu na ich zużycie lub starzenie,
- f. nieprzestrzegania instrukcji użytkowania urządzenia, zaniedbań lub nieostrożnego użycia,
- g. skręcenia, nadmiernego zgięcia lub wyciągnięcia kabla zasilającego,
- h. przedostania się włosów do wentylatora,
- i. zabrudzeń filtra wlotu powietrza, które powodują przegrzanie silnika,
- j. przypadkowego upuszczenia podczas użytkowania,
- k. używania nieoryginalnych akcesoriów lub sprzętu do konserwacji,
- l. użycia produktów chemicznych do czyszczenia urządzenia,
- m. stosowania lakieru do włosów lub innych aerozoli podczas użytkowania.

Powyższa lista ma charakter przykładowy i nie jest wyczerpująca, gdyż niniejsza gwarancja nie obejmuje wszystkich **czynników, które nie są związane z wadami fabrycznymi** urządzenia.

Wszelkie niewłaściwe lub profesjonalne użycie urządzenia spowoduje natychmiastowe wygaśnięcie gwarancji. Producent nie ponosi odpowiedzialności za jakiegokolwiek bezpośrednie lub pośrednie szkody lub obrażenia osób, mienia lub zwierząt spowodowane nieprzestrzeganiem którejkolwiek ze wskazówek podanych w instrukcji użytkowania, dotyczących bezpieczeństwa instalacji, użytkowania i konserwacji urządzenia. Zastrzega się prawo do występowania z roszczeniami z tytułu umowy gwarancyjnej w stosunku do sprzedawcy.

Zasady serwisu technicznego

Urządzenie może być naprawiane wyłącznie w autoryzowanym punkcie serwisowym. W ramach gwarancji wadliwe urządzenie należy przekazać do autoryzowanego punktu serwisowego wraz z ważnym dokumentem potwierdzającym datę zakupu lub dostawy.

ВВЕДЕНИЕ

Уважаемый клиент! Благодарим вас за выбор нашей продукции. Мы уверены, что вы оцените его качество и надёжность, так как при его разработке и производстве нашей главной целью было удовлетворение клиента. Настоящее руководство по эксплуатации соответствует требованиям европейского стандарта EN 82079.



ПРЕДУПРЕЖДЕНИЕ! Инструкции и предупреждения для безопасной эксплуатации.

Перед использованием этого прибора внимательно изучите настоящее руководство по эксплуатации и, в частности, предупреждения и указания по технике безопасности, которые должны строго соблюдаться. Храните это руководство вместе с иллюстрированной памяткой для обращения в будущем. В случае передачи прибора другому пользователю не забудьте также передать ему эту документацию.

① ПРИМЕЧАНИЕ: Если что-либо в настоящем руководстве окажется непонятным или вызовет сомнения, перед использованием прибора обратитесь в компанию по адресу, указанному на последней странице.

① ПРИМЕЧАНИЕ: Лица с нарушениями зрения могут ознакомиться с настоящим руководством по эксплуатации в цифровом формате на веб-сайте www.tenactagroup.com

RU

СОДЕРЖАНИЕ

Введение.....	89
Примечания техники безопасности.....	90
Легенда символов.....	92
Описание прибора и комплектующих.....	92
Полезные советы.....	92
Применение.....	93
Уход и чистка.....	94
Хранение.....	95
Утилизация.....	95
Сервисное обслуживание и гарантия.....	95
Иллюстративная памятка.....	I
Технические данные.....	I

ПРИМЕЧАНИЯ ТЕХНИКИ БЕЗОПАСНОСТИ

- После распаковки убедитесь в целостности устройства, что все его части на месте, как показано в наглядном пособии, и что отсутствуют следы возможных повреждений. В случае сомнений не используйте устройство и обратитесь в авторизованный сервисный центр.



ОСТОРОЖНО! Удалите весь посторонний материал, такой как этикетки, ярлыки и т. д., с прибора перед использованием.



ПРЕДУПРЕЖДЕНИЕ! Опасность удушья. Дети не должны играть с упаковкой. Держите полиэтиленовый пакет вне досягаемости детей.

- Этот прибор должен использоваться только для тех целей, для которых он предназначен, а именно в качестве щипцов для завивки волос, используемых в домашних условиях. Любое другое использование считается недопустимым, и, следовательно, опасным.
- Перед подключением прибора к электросети убедитесь, что напряжение и частота электросети соответствуют значениям, указанным в технических данных прибора. Номинальные значения указаны на самом приборе или блоке питания (при наличии, см. иллюстрированную памятку).
- Дети, начиная с 8-летнего возраста, лица с ограниченными физическими, сенсорными или умственными способностями и лица, не имеющие достаточных знаний и опыта, могут использовать прибор только под присмотром или после того, как получат указания по безопасному использованию прибора и осознают имеющиеся опасности. Не разрешайте детям играть с прибором. Дети могут осуществлять очистку и уход за прибором только под присмотром взрослых.



ПРЕДУПРЕЖДЕНИЕ! Опасность ожога. Храните прибор в недоступном для детей месте, особенно во время использования и остывания.

-  НЕ используйте прибор, если у вас мокрые руки,

влажные или босые ноги.

- **⊗ НЕ тяните за шнур питания или за сам прибор, чтобы вынуть штепсель из розетки.**
- **⊗ НЕ тяните и не поднимайте прибор за шнур питания.**
- **⊗ НЕ подвергать прибор воздействию влаги или атмосферных явлений (дождь, солнце, пр.) или предельных температур.**
- **⊗ НЕ оставляйте прибор без присмотра, пока он подключен к источнику питания.**
- **Перед выполнением любых операций по очистке или обслуживанию, а также при неиспользовании прибора всегда отключайте прибор от электросети.**
- **В случае возникновения неисправности или нарушения функционирования немедленно выключите прибор. НЕ пытайтесь ремонтировать прибор самостоятельно, а обратитесь в авторизованный сервисный центр.**
- **В случае повреждения шнура питания обратитесь для его замены в авторизованный сервисный центр, чтобы избежать возможных опасностей.**
- **Во время использования прибора в ванной, отсоедините его от розетки после использования, так как близость к воде представляет опасность, даже когда прибор выключен.**
- **Для дополнительной защиты рекомендуется снабдить электропроводку ванной устройством защитного отключения (УЗО) с номинальным остаточным рабочим током не выше 30 мА (в идеале 10 мА). Обратитесь за консультацией к специалисту по электромонтажу.**







ПРЕДУПРЕЖДЕНИЕ! НЕ используйте прибор около ванн, душевых, любых ёмкостей с водой.

- **⊗ Данный прибор не должен вступать в контакт с водой и другими жидкостями, аэрозолями, парами. Указания по выполнению различных операций очистки и обслуживания см. в соответствующей главе.**
- **Данный прибор предназначен исключительно для натуральных человеческих волос. НЕ используйте прибор на животных, париках и предметах, выполненных**

из синтетических волос.

- Характеристики прибора см. на внешней упаковке.
- Используйте прибор только с прилагаемыми аксессуарами, которые являются неотъемлемой частью прибора.

ЛЕГЕНДА СИМВОЛОВ

 Предупреждение	 Запрет общего типа
 Прибор класса II	 Примечание
  НЕ использовать прибор около ванн, душевых, любых ёмкостей с водой.	 Вкл/Выкл

ОПИСАНИЕ ПРИБОРА И КОМПЛЕКТУЮЩИХ

Проверьте комплектность прибора в упаковке по рисунку на Иллюстрированной памятке стр. I Все рисунки находятся на внутренней стороне обложки.

1. Холодный наконечник
2. Нагреваемые детали
3. Температурный дисплей
4. Колёсико регулятора температуры
5. Кнопка Вкл/Выкл
6. Рукоятка
7. Поворотный кабель
8. Технические Характеристики
9. Эластичный кабельный зажим

Характеристики прибора приведены на наружной стороне упаковки.

RU

ПОЛЕЗНЫЕ СОВЕТЫ

Обучение технике работы со стайлером для волос нуждается в небольшой начальной тренировке, что позволит вам затем быстрее получить желаемый эффект при укладке. Время использования варьируется, в зависимости от опыта работы с прибором и желаемой укладки.

- Пред использованием прибора убедитесь в том, что волосы - сухие, чистые и без следов лака, мусса или геля.
- Расчешите волосы и убедитесь в отсутствии клубков.
- Убедитесь, что вы убрали все украшения или другие предметы вокруг лица (серьги, цепочки и т.д.), чтобы избежать случайного спутывания при завивке волос.
- Начинайте укладку с затылка, переходя к вискам и заканчивая лбом.
- Во время использования, подогрева или охлаждения выпрямителя, кладите его на плоскую и стойкую к теплу поверхность.
- Во время выполнения укладки следите за тем, чтобы разогретые компоненты не находились слишком близко к чувствительным частям лица, к ушам, шее или к коже.
- После использования стайлера для волос, подождите, пока он полностью остынет, прежде чем класть его на место.

ПРИМЕНЕНИЕ



ПРЕДУПРЕЖДЕНИЕ! Данный прибор нельзя использовать после его падения или при наличии видимых следов повреждения.



ПРЕДУПРЕЖДЕНИЕ! НЕ использовать прибор около ванн, душевых, любых ёмкостей с водой. Никогда не класть прибор в воду.



ПРЕДУПРЕЖДЕНИЕ! Опасность пожара. НЕ ИСПОЛЬЗУЙТЕ легковоспламеняющиеся продукты на волосах или на приборе.



ПРЕДУПРЕЖДЕНИЕ! Опасность ожогов. Во время использования не подносите прибор слишком близко к лицу, ушам, шее или коже.

ПОДГОТОВКА ВОЛОС

- Вымыть волосы, как обычно, и причесать их, чтобы распутать клубки.
- Высушить волосы и расчесать их в направлении от корней до кончиков.
- Разделите волосы на зоны, начиная укладку с затылка.

РЕГУЛИРОВКА ТЕМПЕРАТУРЫ

Стайлер оснащен переключателем для регулировки температуры (4), который позволяет устанавливать температуру прибора в соответствии с типом волос и желаемой прической.

- Начинайте укладку при самой низкой температуре, а затем постепенно повышайте температуру по мере необходимости
- Сдвиньте переключатель (4), чтобы выбрать одну из следующих температур:
- 170 °С: рекомендуется для тонких волос и для укладок с более мягкой завивкой
- 190 °С: рекомендуется для волос средней толщины и для укладок с локонами средней четкости
- 210 °С: рекомендуется для толстых волос и для укладок с более выраженной завивкой

ФУНКЦИЯ АВТОМАТИЧЕСКОГО ВЫКЛЮЧЕНИЯ

Стайлер имеет функцию автоматического выключения, которая отключает его после 60 минут неиспользования. При активации автоматического выключения, светодиоды дисплея поочередно мигают.



ВНИМАНИЕ! Стайлер может быть горячим.

Чтобы снова включить его, нажмите кнопку ВКЛ/ВЫКЛ (5).

ИНСТРУКЦИИ ПО ПРИМЕНЕНИЮ

- Подключите шнур питания (7) к электросети и положите стайлер на гладкую

термостойкую поверхность. Нажмите кнопку ВКЛ/ВЫКЛ (5) для включения прибора.

- Выберите желаемую температуру с помощью переключателя регулировки температуры (4); температуру можно изменить в любое время, просто сдвинув переключатель (4).
- Дисплей (3) мигает до тех пор, пока плойка не достигнет заданной температуры.
- После достижения заданной температуры дисплей (3) горит постоянным светом и подаётся звуковой сигнал.
- Возьмите между пальцами прядь волос, она не должна быть слишком широкой или толстой (около 2 см); мелкие пряди создадут более выраженную завивку.
- Вставьте прядь в проем между нагреваемыми частями (2), удерживая стайлер горизонтально и близко к корням.
- Поверните стайлер на 360°, скользя им по всей пряди, двигаясь вниз. Для более выраженного локона продолжайте поворачивать стайлер и двигайте его медленнее.

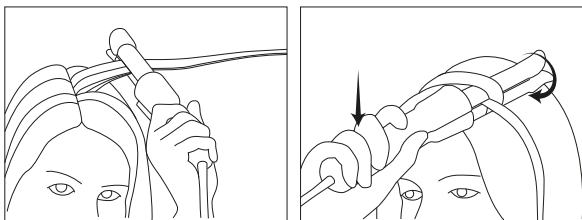

- Когда вы закончите укладку волос, выключите прибор, нажимая кнопку ВКЛ/ВЫКЛ (5) до тех пор, пока она не перейдет в положение ВЫКЛ, выньте шнур питания из розетки (7) и дайте стайлеру полностью остыть, прежде чем убрать его.

❗ ПРИМЕЧАНИЕ: Во время укладки может образовываться пар; он вызван испарением излишков влаги, содержащейся в волосах. Следите за тем, чтобы кончик пряди волос всегда располагался в нижней части цилиндра - это позволит ей легче скользить и высвобождаться.

УХОД И ЧИСТКА



ПРЕДУПРЕЖДЕНИЕ! Всегда отключайте прибор от розетки перед чисткой или выполнением технического обслуживания.



ПРЕДУПРЕЖДЕНИЕ! Перед повторным использованием прибора убедитесь, что все очищенные части полностью высохли!

- Отключите прибор от источника питания (7).
- Убедитесь, что стайлер для волос остыл.
- Очистите внешнюю и внутреннюю поверхность нагреваемых деталей (2) и ручку стайлера мягкой влажной тканью. Чтобы очистить

внутреннюю поверхность, аккуратно пропустите ткань через проем цилиндра и проведите ею по всей поверхности.

- Дайте полностью высохнуть перед повторным включением.

ХРАНЕНИЕ



ПРЕДУПРЕЖДЕНИЕ! Опасность пожара.
Подождите, пока прибора полностью остынет, перед тем как убрать его на хранение.



ПРЕДУПРЕЖДЕНИЕ! НЕ наматывать кабель питания вокруг прибора.



ПРЕДУПРЕЖДЕНИЕ! Храните прибор в месте, где он не может быть поврежден в результате падения на него других предметов.

УТИЛИЗАЦИЯ



Упаковка прибора выполнена из материалов, допускающих вторичную переработку. Утилизируйте упаковку в соответствии с требованиями экологической безопасности. В соответствии с Директивой 2012/19/EU по отработавшему электрическому и электронному оборудованию (WEEE) перечеркнутое изображение мусорной корзины на приборе или упаковке



означает, что по окончании срока службы прибор должен утилизироваться отдельно от других отходов. В связи с этим пользователь должен передать прибор в соответствующий центр по утилизации электрического и электронного оборудования. В качестве альтернативы пользователь может передать его продавцу, подлежащий утилизации, в момент приобретения нового эквивалентного прибора. Пользователь может передать электронные приборы размером менее 25 см продавцу электронной техники, владеющему не менее 400 м² торговых площадей, на безвозмездной основе и без обязательства приобретения другого прибора. Надлежащий сбор старого оборудования для дальнейшей передачи на вторичную переработку, включающий экологически безопасное обращение и утилизацию, помогает предотвратить негативное воздействие на окружающую среду и здоровье людей и стимулировать повторное использование и/или переработку материалов, из которых изготовлено оборудование.

RU

СЕРВИСНОЕ ОБСЛУЖИВАНИЕ И ГАРАНТИЯ

На прибор предоставляется гарантия сроком два года с даты поставки. За дату поставки принимается дата, указанная на кассовом чеке/фактуре (она должна хорошо читаться), за исключением тех случаев, когда покупатель может доказать, что поставка была произведена позже указанной даты.

В том случае, если дефект прибора присутствовал уже до того, как товар был получен (производственный дефект), гарантируется бесплатный ремонт или замена прибора, в зависимости от того, какое из этих решений более целесообразно. Покупатель должен заявить об обнаруженном дефекте в авторизованный сервисный центр не позднее двух месяцев от момента его обнаружения.

Гарантия не распространяется на любые компоненты, получившие дефекты по следующим причинам:

- a. повреждения, обусловленные транспортировкой или падением,
- b. неправильный монтаж или несоответствие электрической системы,
- c. ремонтные работы или изменения, выполненные неуполномоченными персоналом,
- d. невыполнение или неправильное обслуживание и очистка,
- e. приборы и/или части приборов, подверженные интенсивному износу, и/или расходные материалы, а также уменьшение времени работы аккумуляторных батарей в связи с постоянным использованием или старением,
- f. несоблюдение инструкций по эксплуатации прибора, небрежное или неосторожное использование,
- g. перекручивание, чрезмерное изгибание или растягивание шнура питания,
- h. наличие волос в вентиляторе,
- i. загрязнение фильтра на впуске холодного воздуха, вызывающее перегрева электродвигателя,
- j. случайное падение во время использования,
- k. использование неоригинальных принадлежностей или оборудования для обслуживания,
- l. использование химикатов для очистки прибора,
- m. использование спреев для волос или других аэрозолей во время использования.

Данный выше список носит исключительно ориентировочный характер и не является исчерпывающим, так как гарантия не распространяется на **не связанные непосредственно с производственными дефектами** прибора.

Любое ненадлежащее или профессиональное использование прибора ведет к немедленной утрате права на гарантийное обслуживание.

Производитель не несет ответственность за любой прямой или не прямой ущерб, травмы людей и животных и повреждения материальных ценностей, связанные с несоблюдением любого из указаний, содержащихся в данном «Руководстве по эксплуатации и технике безопасности» и относящихся к установке, использованию и обслуживанию прибора.

Договорные гарантийные обязательства перед дилером исключаются.

Форма сервисного обслуживания

Ремонт прибора должен выполняться только специалистами авторизованного сервисного центра. Если ремонт выполняется по гарантии, неисправный прибор должен быть доставлен в авторизованный сервисный центр в сопровождении юридически действительной документации, содержащей дату продажи или поставки.

КІРІСПЕ

Құрметті тұтынушы, өнімді таңдағаныңызға рахмет. Бұл тұтынушы қажеттілігіне сәйкес әзірленіп шығарылғандықтан, сапасы мен сенімділігін бағалайды деп ойлаймыз. Осы пайдалану нұсқаулары EN 82079 Еуропалық стандартына сәйкес келеді.



ЕСКЕРТУ! Қауіпсіз пайдалану туралы нұсқаулар және ескертулер.

Бұл құрылғыны пайдалану алдында сақтау керек пайдалану нұсқауларын, әсіресе, қауіпсіздік туралы ескертпелер мен ескертулерді мұқият оқып шығыңыз. Бұл нұсқаулықты кейін пайдалану үшін көрсетілетін нұсқаулықпен бірге сақтаңыз. Құрылғы басқа пайдаланушыға тасымалданса, осы құжаттаманы қарап шығыңыз.

❗ ЕСКЕРТПЕ: Бұл нұсқаулықтың белгілі бір бөлігін түсінуде қиындық немесе түсініспеушілік туындаса, құралды пайдалану алдында соңғы бетте көрсетілген мекенжай бойынша компанияға хабарласыңыз.

❗ ЕСКЕРТПЕ: көзі нашар тұлғалар осы пайдалану нұсқауларын www.tenactagroup.com веб-сайтынан сандық пішімде қарай алуы мүмкін.

КК

МАЗМҰНЫ

Кіріспе	97
Қауіпсіздік ескертпелері	98
Таңбалар тізімі	100
Құрылғы және аксессуарлар сипаттамасы	100
Пайдалы кеңестер	100
Пайдалану	101
Тазалау және техникалық қызмет көрсету	102
Сақтау	103
Тақтау	103
Техникалық қолдау көрсету және кепілдік	103
Көрсетілетін нұсқаулық	!
Техникалық деректер	!

ҚАУІПСІЗДІК ЕСКЕРТПЕЛЕРІ

- Бумасынан шығарғаннан кейін құрылғы байланысқанын, нұсқаулықта көрсетілген барлық бөлшектерімен толық және ешбір зақым белгісі жоқтығын тексеріңіз. Егер ешбір ақаулық болмаса, құрылғыны пайдаланбай, өкілетті қызмет көрсету орталығына хабарласыңыз.



АБАЙЛАҢЫЗ! Пайдалану алдында жапсырмалар, белгілер, т.б. сияқты байланыс материалын құрылғыдан алыңыз.



ЕСКЕРТУ! Тұншығу қаупі. Балалар бумамен ойнамауы керек. Пластик қалтаны балалар қолы жетпейтін орында сақтаңыз.

- Бұл құрылғыны тек өзі арналған мақсатта, атап айтқанда, үйде пайдалануға арналған шаш бұйралайтын құрал ретінде пайдалану керек. Кез келген басқа пайдалану қолдану мақсатына сәйкес келмейді, сондықтан қауіпті деп есептеледі.
- Аспапты электр желісіне жалғардан бұрын оның техникалық деректерінде көрсетілген кернеу мен жиіліктің электр желісінікіне сәйкес келетініне көз жеткізіңіз. Атаулы мәндері аспапта немесе егер болса, қуат беру блогында болады (көрнекі нұсқаулықты қараңыз).
- Егер 8 жасқа толған балалар және дене, жүйке мен ақыл-ой кемістігі бар немесе тәжірибесі мен білімі жоқ ересек адамдар аспапты қауіпсіз пайдалану тұрғысынан тарапынан қадағаланса немесе нұсқау алса және оған қатысты қатерлер туралы хабардар болса, олардың осы аспапты пайдалануына болады. Балалардың аспаппен ойнауына болмайды. Тазалау мен жөндеуді балалар қадағалаусыз жүзеге асырмауға тиіс.



ЕСКЕРТУ! Күйіп қалу қаупі. Құрылғыны, әсіресе, пайдаланған және суытқан кезде балалардың қолдары жетпейтін жерде сақтаңыз.

-  Құрылғыны ылғалды қолдармен, ылғалды аяқтармен немесе жалаңаш аяқтармен **ПАЙДАЛАНБАҢЫЗ.**







- ⊗ Тығынды розеткадан суыру үшін қуат сымын немесе құрылғының өзін ТАРТПАҢЫЗ.
- ⊗ Құрылғыны қуат сымынан ТАРТПАҢЫЗ немесе КӨТЕРМЕҢІЗ.
- ⊗ Құрылғыға ылғалдылық, ауа-райы (жаңбыр, күн, т.б.) немесе экстремалды температуралар әсерін ТИГІЗБЕҢІЗ.
- ⊗ Құрылғы қуат беру көзіне қосылған кезде оны қараусыз ҚАЛДЫРМАҢЫЗ.
- Тазалау немесе техникалық қызмет көрсету алдында және құрылғы пайдаланылмаған кезде әрқашан құрылғыны желіден ажыратыңыз.
- Егер аспап бұзылған немесе ақаулы болса, оны тоқтан ажыратыңыз да, оған тиіспеңіз. Жөндету үшін уәкілетті техникалық қызмет көрсету орталығына хабарласыңыз.
- Егер қуат сымы бүлінген болса, барлық қатерлердің алдын алу үшін уәкілетті техникалық қызмет көрсету орталығы ауыстыруы керек.
- Аспап ваннада пайдаланылса, пайдаланғаннан кейін оны розеткадан суырыңыз, өйткені судың жақын болуы тіпті аспап өшірулі болса да қатер төндіреді.
- Қосымша қорғау үшін ванна бөлмесін жабдықтайтын электр тізбегінде 30 мА мәнінен аспайтын (ең дұрысы - 10 мА) атаулы қалдық жұмыс тоғы бар қалдық тоқ құрылғысы болғаны дұрыс. Орнатушы маманнан кеңес сұраңыз.

ЕСКЕРТУ! Құрылғыны ванналар, душтар, бассейндер немесе су бар басқа ыдыстар жанында ПАЙДАЛАНБАҢЫЗ.

- ⊗ Бұл аспапқа су, басқа сұйықтықтар, бүріккіш, бу тигізуге болмайды. Тазалау мен күтіп ұстау жұмыстары туралы тиісті тараудағы нұсқауларды қараңыз.
- Бұл аспапты тек адамның шашына ғана қолдану керек. Аспапты жануарларды немесе жасанды шаш не синтетикалық материалдан жасалған шашқа қолдануға БОЛМАЙДЫ.

- Аспаптың сипаттамаларын сыртындағы орауышынан қараңыз.
- Құрылғыны маңызды бөлшегі болып табылатын, берілген керек-жарақтармен ғана пайдаланыңыз.

ТАҢБАЛАР ТІЗІМІ

 Ескерту	 Жалпы тыйым
 II Аспаптың класы	 Ескерту
  Құрылғыны ванналар, душтар, бассейндер немесе су бар басқа ыдыстар жанында ПАЙДАЛАНБАҢЫЗ.	 Қосу/өшіру

ҚҰРЫЛҒЫ ЖӘНЕ АКСЕССУАРЛАР СИПАТТАМАСЫ

Қаптаманың ішіндегісін тексеру үшін беттегі қолдану бойынша нұсқаулықты қараңыз. Барлық суреттер қаптаманың ішкі беттерінде орналасқан.

- | | |
|-----------------------------------|--------------------------|
| 1. Суық ұшы | 5. Қосу/өшіру түймесі |
| 2. Қызатын бөлшектер | 6. Ұстағыш |
| 3. Температура көрсеткіші | 7. Айналымды кабель |
| 4. Температураны реттеу дөңгелегі | 8. Техникалық деректер |
| | 9. Иілгіш кабель қысқышы |

Құрылғының сипаттамалары қаптамада көрсетілген.

ПАЙДАЛЫ КЕҢЕСТЕР

Шаш стайлерін пайдалану нұсқауларымен танысу үшін қажетті әсерге жылдам қол жеткізуге мүмкіндік беретін кішкентай бастапқы қадамдар талап етіледі. Пайдалану уақыты құралдармен жұмыс тәжірибесіне және қажетті әсерге байланысты әр түрлі болады.

- Шаштың құрғақ, таза және ешбір шаш спрейінің, шаш муссының немесе гелінің ізі жоқ екеніне көз жеткізіңіз.
- Түйіндер болмауы үшін шашты тараңыз.
- Шашты бұйралау кезінде аяқ асты шатасып қалмау үшін кез келген зергерлік бұйымды немесе басқа да заттарды беттің айналасынан (сырға, алқа, т.б.) алып тастаңыз.
- Мәнерлеуді мойын желкесінен бастап, бүйірлерде жалғастырыңыз және маңдайда аяқтаңыз.
- Шаш түзулегішті пайдаланғанда, ол қызып немесе суып жатқанда, тегіс және қызуға төзімде бетке қойыңыз.
- Туралау кезінде бет, құлақ, мойын немесе бастың сезімтал бөліктеріне қыздыру элементтерін тым жақын қоймаңыз.
- Пайдаланғаннан кейін сақтау алдында стайлерді толығымен суытыңыз.

ПАЙДАЛАНУ



ЕСКЕРТУ! Егер құрылғы құласа немесе зақым белгілері көрінсе, бұл құрылғы пайдаланылмайды.



ЕСКЕРТУ! Құрылғыны ванналар, душтар, бассейндер немесе су бар басқа ыдыстар жанында **ПАЙДАЛАНБАҢЫЗ.** Құрылғыны ешқашан суға салмаңыз.



ЕСКЕРТУ! Өрт туындауының қауіп-қатері. Тұтанғыш заттарды шашқа немесе құрылғыға **ҚОЛДАНБАҢЫЗ.**



ЕСКЕРТУ! Күйіп қалу қаупі бар. Пайдалану кезінде құрылғыны бетке, құлаққа, мойынға немесе теріге қатты жақындатпаңыз.

ШАШТЫ ДАЙЫНДАУ

- Шашты әдеттегідей жуыңыз және түйіндерді кетіру үшін тараңыз.
- Шашты кептіріңіз және түбірлерінен ұштарына қарай щеткалаңыз.
- Шашты артқы қатпардан бастап бөліктерге бөліңіз.

ТЕМПЕРАТУРАНЫ РЕТТЕУ

Стайлер шаш түріне және қажетті шаш сәніне сәйкес құрылғы температурасын орнатуға мүмкіндік беретін температураны (4) реттеуге арналған қосқышпен жабдықталған.

- Сәндеуді ең төменгі температура реттеуінде бастаңыз, содан кейін температураны қажетінше біртіндеп арттырыңыз
- Келесі температуралар арасында таңдау үшін таңдау құралының қосқышын (4) сырғытыңыз:
- 170°C: жұқа шашқа және жұмсақ бұрымды сәнді шаш үлгілеріне ұсынылады
- 190°C: қалыңдығы орташа шашқа және орташа бұрымды сәнді шаш үлгілеріне ұсынылады
- 210°C: қалың шашқы және үлкен көлемдегі бұрымды сәнді шаш үлгілеріне ұсынылады

АВТОМАТТЫ ТҮРДЕ ӨШІРУ ФУНКЦИЯСЫ

Стайлердің автоматты түрде өшіру функциясы бар. Бұл функция оны жұмыссыз күйдегі 60 минуттан кейін өшіреді. Автоматты түрде өшіру функциясы іске қосылғанда, дисплейдің жарық диодтары кезектесіп жыпылықтайды.



ЕСКЕРТУ! Стайлер ыстық болуы мүмкін.

Оны қайта қосу үшін ҚОСУ/ӨШІРУ түймесін (5) басыңыз.

ПАЙДАЛАНУ НҰСҚАУЛЫҒЫ

- Қуат бауын (7) электр желісіне қосып, стайлерді тегіс, ыстыққа төзімді бетке қойыңыз. Құрылғыны қосу үшін on/off (қосу/өшіру) түймесін (5) басыңыз.
- Температураны реттеу қосқышымен (4) қажетті температураны таңдаңыз; температураны кез келген уақытта таңдау құралының қосқышын (4) жай ғана сырғыту арқылы өзгертуге болады.
- Дисплей (3) шаш бұйралайтын қысқаш орнатылған температураға жеткенше қосылады/өшіріледі.
- Температураға жеткен жағдайда, the дисплей (3) тұрақты қосулы күйінде қалады және акустикалық сигнал дыбыстайды.
- Саусақтың арасына (шамамен 2 см) өте үлкен немесе қалың емес бір бұрым шашты алыңыз; кішігірім бұрымдардан анық бұрымдар жасалады.
- Бұрымды саңылауға қыздырылған бөлшектердің (2) арасына салып, стайлерді көлденең күйде шаштың түбіне жақын ұстаңыз.
- Стайлерді бүкіл бұрым бойымен төмен қарай сырғытып, 360° шамасында айналдырыңыз. Үлкен көлемді бұрым жасау үшін стайлерді айналдырып, өте баяу сырғытыңыз.

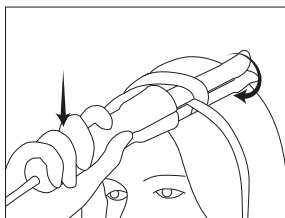
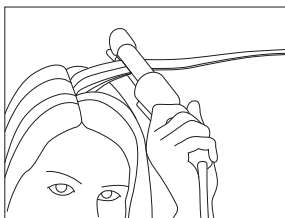

- Шаш сәндеуді аяқтағанда, құрылғы ӨШІРУЛІ күйге жеткенше, оны on/off түймесін (5) басу арқылы өшіріңіз, қуат сымын ашадан (7) алып, стайлерді алып қоймас бұрын, толық сууы үшін қойып қойыңыз.

КК **❗ ЕСКЕРТПЕ:** Сәндеу кезінде бу шығуы мүмкін; бұл шаштағы артық ылғалдың буланып ұшуына байланысты болады. Шаш бұрымының үші әрқашан корпусстың төменгі аймағында орналасқанына көз жеткізіңіз - бұл оған оңай сырғып, босатылып шығуына мүмкіндік береді.

ТАЗАЛАУ ЖӘНЕ ТЕХНИКАЛЫҚ ҚЫЗМЕТ КӨРСЕТУ



ЕСКЕРТУ! Тазалау немесе техникалық қызмет көрсетуді жүзеге асыру алдында құрылғыны тоқтан ажыратыңыз.



ЕСКЕРТУ! Құрылғыны қайта пайдалану алдында барлық тазаланған бөліктер толығымен кепкенін тексеріңіз.

- Құрылғыны қуат көзінен (7) ажыратыңыз.

- Шаш стайлерінің суығанын тексеріңіз.
- Стайлер қызатын бөлшектерінің (2) сыртқы мен ішкі бетін және ұстағышын жұмсақ, ылғалды шүберекпен тазалаңыз. Ішкі бетін тазалау үшін шүберекті цилиндр ішіндегі саңылауға абайлап салып, бүкіл бет бойымен жүргізіңіз.
- Қайта қоспас бұрын, толық кептіріңіз.

САҚТАУ



ЕСКЕРТУ! Өрт туындауының қауіп-қатері. Құрылғыны сақтау алдында салқындағанын күтіңіз.



ЕСКЕРТУ! Қуат сымын құрылғы айналасына ОРАМАҢЫЗ.



ЕСКЕРТУ! Құрылғының ішіне ешбір заттар кездейсоқ түсіп кетпеуі және оны зақымдауы үшін сақтаңыз.

ТАСТАУ



Аспаптың орауышы екінші қайтара өңделетін материалдардан жасалған. Орауыштан қоршаған ортаны қорғау туралы ережелерге сәйкес арылыңыз.



Электрлік және электрондық жабдықтың қалдығы бойынша 2012/19/EU директивасына (WEEE) сәйкес аспаптағы үсті сызылған қоқыс себетінің белгісі немесе оның орауышы аспаптың қызмет мерзімі біткенде, одан басқа қоқыстан бөлек арылу керек екенін білдіреді. Сондықтан пайдаланушы аспапты электрлік және электрондық жабдыққа арналған қалдықтарды қайта өңдейтін тиісті орталыққа апаруға тиіс. Немесе, пайдаланушы арылғысы келген аспапты соған ұқсас жаңа аспап сатып алатын кезде сатушыға табыс ете алады. Пайдаланушы өлшемі 25-ден кем электрондық құрылғыларды сауда алаңының ауданы кем дегенде 400 м² құрайтын дүкенге ақысыз тапсыра алады, бұл орайда олардан бірдеңе сатып алуға міндетті емес. Іске пайдаланылудан шығарылған аспапты қайта өңдеу, соның ішінде қоршаған ортаға зиянсыз арылу үшін тиісті түрде бөлек жинау қоршаған орта мен адамның денсаулығына теріс ықпал келтімеуге көмектеседі және аспаптың құрамындағы материалдарды қайта пайдалануға және (немесе) қайта өңдеуге көмектеседі.

КК

ТЕХНИКАЛЫҚ ҚОЛДАУ КӨРСЕТУ ЖӘНЕ КЕПІЛДІК

Аспапқа жеткізілген күннен бастап екі жылдық кепілдік беріледі. Сатып алушы тауардың кешірек жеткізілгенін

дәлелдемесе, түбіртекте/шот-фактурада көрсетілген күн (егер заңды болса) дәлелдеме ретінде алынады.

Жеткізілген күнге дейін болған өнім ақаулығы болған жағдайда, егер жөндеу немесе ауыстыру туралы шешімдердің біреуін екіншісіне мөлшерлес келмей тұрмаса, сол екеуінің біреуі тегін жасалады. Сатып алушы ақауды анықтағаннан күннен бастап екі ай ішінде сәйкессіздік туралы уәкілетті қызмет көрсету орталығына хабарлауға міндетті.

Төмендегі себептерге байланысты ақауы бар кез келген бөлшек кепілдікпен қамтылмайды:

- a. тасымалдаудан немесе кездейсоқ құлап кетуден болған нұқсан,
- b. дұрыс орнатпау немесе лайықсыз электр жүйесі,
- c. рұқсаты жоқ қызметкерлердің жөндеу жүргізуі немесе өзгеріс енгізуі,
- d. жеткіліксіз немесе қате күтіп ұстау және тазалау,
- e. тозуға бейім өнімдер және (немесе) өнім бөлшектері және (немесе) көпшілік тұтынатын тауарлар және егер қолданылатын болса, қайта зарядталатын батареялардың пайдаланылуына немесе мерзіміне байланысты жұмыс уақытының қысқаруы.
- f. аспапты пайдалану туралы нұсқаулардың орындалмауы, салдыр-салақ немесе немқұрайды пайдалану,
- g. қуат сымыныи ширатылуы, тым қатты майысуы немесе тартылуы,
- h. желдеткіштің ішіндегі шаш,
- i. суық ауаны соратын сүзгінің кірлеп, қозғалтқыштың қызып кетуіне себеп болуыт,
- j. пайдалану кезінде кездейсоқ құлатып алу,
- k. фирмалық емес керек-жарақтардың немесе қызмет көрсету жабдығының пайдаланылуы,
- l. аспапты тазалау үшін химиялық өнімдердің пайдаланылуы,
- m. пайдалану кезінде шаш бүріккіштің немесе басқа бүріккіштердің пайдаланылуы.

Жоғарыдағы тізім тек мысал ретінде берілген, кез келген жағдайда кепілдік аспаптың **өндірістік ақауларына жатқызуға болмайтын барлық жайттарды қамтымайды.**

Құрылғыны дұрыс пайдаланбау немесе кәсіптік тұрғыдан пайдаланбау кепілдіктің күшін дереу жояды.

Өндіруші аспапты орнату, пайдалану немесе күтіп ұстау барысында “Қолдану нұсқаулығы және қауіпсіздік ақпараты кітапшасында” берілген нұсқаулардың кез келгенін орындамау себебінен адамдарға, мүлікке немесе үй жануарларына келген тікелей немесе жанама нұқсан үшін өндіруші жауапкершілік көтермейді.

Бұл сатушыға қарсы кез келген келісімшарттық кепілдік бойынша кез келген кінәрат-талаптан нұқсан келтірмейді.

Қолдау әдістері

Аспапты тек уәкілетті сервистік орталықта ғана жөндеуге болады. Егер ол әлі де кепілдікпен қамтылатын болса, ақаулы аспапты уәкілетті сервистік орталыққа апарып, жеткізілген уақыты көрсетілген құқықтық жағынан жарамды құжатты қоса беру қажет.

 **BELLISSIMA**
ITALIA

www.bellissima.com

Tenacta Group S.p.A. Via Piemonte, 5/11 24052 AZZANO S. PAOLO (BG) ITALY

M1004483
081 124