



Istruzioni per l'uso

Instructions for use

Mode d'emploi

Bedienungsanleitung

Instrucciones de uso

Instruções para o uso

Οδηγίες χρήσης

Návod k použití

Návod na použitie

Használati utasítás

Instrukcja obsługi

Инструкции по применению

Қолдану бойынша

нұсқаулық

FERRO ARRICCIACAPELLI

| | | | |
|----|--------------------------------|----------|----|
| IT | FERRO ARRICCIACAPELLI | pagina | 1 |
| EN | CURLING IRON | page | 9 |
| FR | FER À FRISER | page | 17 |
| DE | LOCKENSTAB | seite | 25 |
| ES | RIZADOR DE PELO | página | 33 |
| PT | MODELADOR DE CABELOS | pág. | 41 |
| EL | ΣΙΔΕΡΟ ΓΙΑ ΜΠΟΥΚΛΕΣ | σελίδα | 49 |
| CZ | KULMA NA VLASY | strana | 57 |
| SK | KULMA NA VLASY | strana | 65 |
| HU | HAJSÜTŐVÁS | oldal | 73 |
| PL | LOKÓWKA DO WŁOSÓW | strona | 81 |
| RU | ЩИПЦЫ ДЛЯ ЗАВИВКИ ВОЛОС | страница | 89 |
| KK | БҰЙРАЛАУ ҚЫСҚАШЫ | -бет | 97 |

B E L L I S S I M A
I T A L I A

TYPE S8301

IMETEC

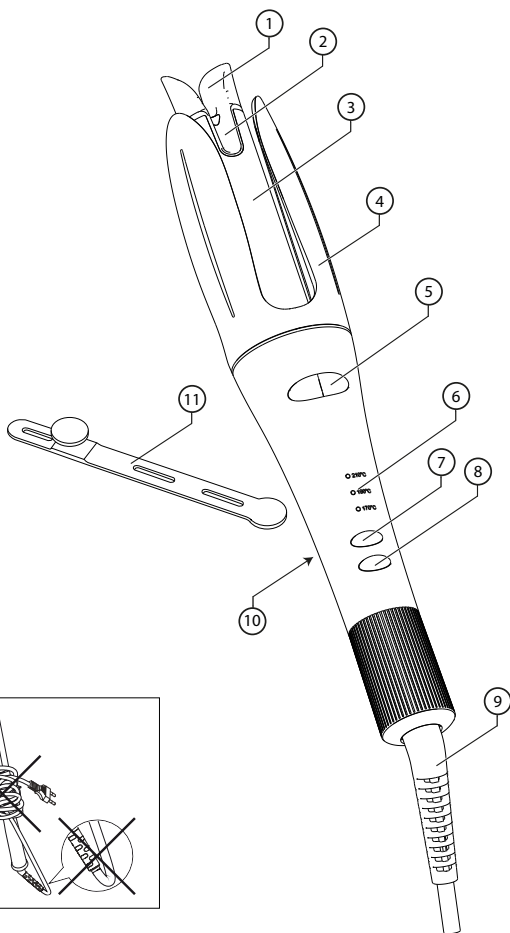

DATI TECNICI (8) / TECHNICAL DATA (8) / DONNÉES TECHNIQUES (8) /
 TECHNISCHE DATEN (8) / DATOS TÉCNICOS (8) / DADOS TÉCNICOS (8) /
 ΤΕΧΝΙΚΑ ΣΤΟΙΧΕΙΑ (8) / TECHNICKÉ ÚDAJE (8) / TECHNICKÉ ÚDAJE (8) /
 MŰSZAKI ADATOK (8) / DANE TECHNICZNE (8) / ТЕХНИЧЕСКИЕ ДАННЫЕ
 (8) / ТЕХНИКАЛЫҚ ДЕРЕКТЕР (8)

TYPE S8301 220-240 V 50/60 Hz 40 W
 TENACTA GROUP S.p.A. VIA PIEMONTE 5
 IT-24052 AZZANO S.P.



REG.UE 2023/826

OFF MODE

0,3 W 0 min

STANDBY MODE

INTRODUZIONE

IT

Gentile cliente, La ringraziamo per aver scelto il nostro prodotto. Siamo sicuri che Lei apprezzerà la sua qualità e affidabilità in quanto progettato e prodotto mettendo in primo piano la soddisfazione del cliente. Le presenti istruzioni per l'uso sono conformi alla norma europea EN 82079.



ATTENZIONE! Istruzioni e avvertenze per un uso sicuro dell'apparecchio.

Prima di utilizzare questo apparecchio, leggere attentamente le istruzioni per l'uso e in particolare note, avvertenze e istruzioni sulla sicurezza, attenendosi a esse. Conservare il presente manuale insieme alla relativa guida illustrativa, a scopo di consultazione futura. In caso di cessione dell'apparecchio a terzi, consegnare anche l'intera documentazione.

① NOTA: se nella lettura di questo manuale alcune parti risultassero di difficile comprensione o se sorgessero dubbi contattare l'azienda all'indirizzo indicato in ultima pagina prima di utilizzare l'apparecchio.

① NOTA: gli ipovedenti possono consultare la versione digitale di queste istruzioni per l'uso sul sito www.tenactagroup.com

INDICE

| | |
|---|---|
| Introduzione | 1 |
| Avvertenze sulla sicurezza..... | 2 |
| Legenda simboli | 4 |
| Descrizione dell'apparecchio e degli accessori..... | 4 |
| Consigli utili | 4 |
| Utilizzo | 5 |
| Pulizia e manutenzione | 6 |
| Conservazione | 7 |
| Smaltimento..... | 7 |
| Assistenza e garanzia | 7 |
| Guida illustrativa | I |
| Dati tecnici..... | I |

AVVERTENZE SULLA SICUREZZA

- IT • Dopo aver rimosso l'apparecchio dalla confezione, assicurarsi che sia integro e completo come mostrato nella guida illustrativa e privo di danni visibili. In caso di dubbio, non utilizzare l'apparecchio e rivolgersi al servizio di assistenza autorizzato.



ATTENZIONE! Rimuovere dall'apparecchio eventuali materiali di comunicazione quali etichette, cartellini ecc., prima dell'utilizzo.



ATTENZIONE! Rischio di soffocamento. I bambini non devono giocare con la confezione. Tenere il sacchetto di plastica lontano dalla portata dei bambini.

- Questo apparecchio deve essere utilizzato unicamente allo scopo per cui è stato progettato, ovvero come ferro arricciacapelli (styler) per uso domestico. Qualsiasi altro utilizzo è considerato non conforme all'uso previsto e pertanto pericoloso.
- Prima di collegare l'apparecchio alla rete elettrica, controllare che la tensione e la frequenza riportati sui dati tecnici dell'apparecchio corrispondano a quelli della rete di alimentazione disponibile. I dati tecnici si trovano sull'apparecchio e sull'alimentatore se presente (vedi guida illustrativa).
- Questo apparecchio può funzionare automaticamente ad una frequenza di 50 Hz o 60 Hz.
- L'apparecchio può essere utilizzato da bambini di età non inferiore a 8 anni e da persone con ridotte capacità fisiche, sensoriali o mentali, o prive di esperienza o della necessaria conoscenza, purché sotto sorveglianza oppure dopo che le stesse abbiano ricevuto istruzioni relative all'uso sicuro dell'apparecchio e alla comprensione dei pericoli ad esso inerenti. I bambini non devono giocare con l'apparecchio. La pulizia e la manutenzione destinata ad essere effettuata dall'utilizzatore non deve essere effettuata da bambini senza sorveglianza.



ATTENZIONE! Rischio di scottatura. Tenere l'apparecchio fuori dalla portata dei bambini piccoli , in particolare durante l'uso e il raffreddamento.

- **⊘ NON** utilizzare l'apparecchio con mani bagnate o piedi umidi o nudi.
- **⊘ NON** tirare il cavo di alimentazione o l'apparecchio stesso per staccare la spina dalla presa di corrente.
- **⊘ NON** tirare o sollevare l'apparecchio per il cavo di alimentazione.
- **⊘ NON** esporre l'apparecchio all'umidità o all'influsso di agenti atmosferici (pioggia, sole, ecc.) o temperature estreme.
- **⊘ NON** lasciare l'apparecchio incustodito quando è connesso alla rete elettrica.
- Disinserire sempre la spina dall'alimentazione elettrica prima della pulizia o manutenzione e in caso di non utilizzo dell'apparecchio.
- In caso di guasto o di cattivo funzionamento dell'apparecchio, spegnerlo e non manometterlo. Per l'eventuale riparazione rivolgersi solamente ad un centro di assistenza tecnica autorizzato.
- Se il cavo di alimentazione è danneggiato, esso deve essere sostituito da un centro di assistenza tecnica autorizzato, in modo da prevenire ogni rischio.
- Quando si utilizza l'apparecchio in un bagno, bisogna staccare la spina dopo l'uso, poiché la prossimità con l'acqua costituisce un rischio anche se l'apparecchio è spento.
- Per una maggiore protezione, si consiglia l'installazione di un dispositivo a corrente differenziale nel circuito elettrico che alimenta il bagno che abbia una corrente differenziale di funzionamento nominale non superiore a 30 mA (ideale 10 mA). È opportuno chiedere consigli all'installatore.



ATTENZIONE! NON utilizzare questo apparecchio nelle vicinanze di vasche da bagno, docce, lavandini o altri recipienti che contengono acqua.

-  Questo apparecchio non deve venire a contatto con acqua, altri liquidi, spray o vapori. Per le attività di pulizia e manutenzione fare riferimento esclusivamente all'apposito paragrafo di questo manuale.
- Questo apparecchio è da utilizzarsi solo per capelli umani. **NON** utilizzarlo per animali o per parrucche e parrucchini di materiale sintetico.
- Per le caratteristiche dell'apparecchio, fare riferimento alla confezione esterna.
- Utilizzare unicamente con gli accessori forniti che costituiscono parte integrante dell'apparecchio.

LEGENDA SIMBOLI



Avvertenza



Divieto generico



Apparecchio di classe II



Nota

DESCRIZIONE DELL'APPARECCHIO E DEGLI ACCESSORI

Guardare la Guida illustrativa pag. I per controllare il contenuto della confezione. Tutte le figure si trovano nelle pagine interne della copertina.

- | | |
|---|---------------------------------|
| 1. Punta fredda | 6. Led temperature |
| 2. Scanalatura inserimento ciocca | 7. Tasto selezione temperatura |
| 3. Ferro | 8. Tasto accensione/spengimento |
| 4. Sistema di rotazione | 9. Cavo girevole |
| 5. Tasti di rotazione (destra/ sinistra) | 10. Dati tecnici |
| | 11. Fermacavo elastico |

Per le caratteristiche dell'apparecchio, fare riferimento alla confezione esterna.

CONSIGLI UTILI

L'apprendimento della tecnica di utilizzo dello styler per capelli necessita di piccoli accorgimenti iniziali che vi permetteranno di ottenere velocemente gli effetti desiderati. Il tempo di utilizzo è variabile in funzione dell'esperienza dello strumento e dell'acconciatura desiderata.

- Assicurarsi che i capelli siano asciutti, puliti e senza alcuna traccia di lacca, schiuma per capelli o gel.
- Pettinare i capelli assicurandosi che non ci siano nodi.
- Assicurarsi di rimuovere qualsiasi oggetto dall'area del volto per evitare accidentali grovigli degli oggetti durante la creazione del riccio (per esempio orecchini, collane ecc.)
- Iniziare la piega dalla nuca, procedere ai lati e terminare sulla fronte.

- Durante l'uso, il riscaldamento e il raffreddamento dello styler, posizionare l'apparecchio su una superficie liscia e resistente al calore.
- Mentre si procede con la piega, fare attenzione a non avvicinare troppo le parti riscaldate alle aree sensibili del viso, delle orecchie, del collo o della cute.
- Dopo l'uso lasciare raffreddare completamente lo styler prima di riporlo.

ⓘ NOTA: Se il prodotto rimane aggrovigliato tra i capelli schiacciare il tasto nel senso di rotazione opposto e sfilarlo verso il basso. Grazie a questo movimento i capelli si districeranno.

ⓘ NOTA: Il cilindro del prodotto diventerà molto caldo entro pochi secondi dall'accensione e non deve essere quindi messo in contatto con la pelle o gli occhi una volta acceso. Dopo aver terminato di usare il prodotto, assicurarsi che si sia completamente raffreddato prima di riporlo. Non avvolgere mai il cavo di alimentazione attorno all'apparecchio.

UTILIZZO



ATTENZIONE! Questo apparecchio non deve essere utilizzato se è stato fatto cadere o se vi sono segni di danni visibili.



ATTENZIONE! NON utilizzare questo apparecchio nelle vicinanze di vasche da bagno, docce, lavandini o altri recipienti che contengono acqua. Non immergere mai l'apparecchio in acqua.



ATTENZIONE! Rischio di incendio. NON utilizzare prodotti infiammabili sui capelli o sull'apparecchio.



ATTENZIONE! Rischio di scottatura. Durante l'utilizzo prestare attenzione a non avvicinare troppo l'apparecchio al viso, alle orecchie, al collo o alla cute.

PREPARAZIONE DEI CAPELLI

- Lavare come d'abitudine i capelli e pettinarli districando i nodi.
- Asciugare i capelli e spazzolarli dalle radici alle punte.
- Dividere i capelli in sezioni iniziando la piega dalla nuca.

ISTRUZIONI DI UTILIZZO

- Collegare il cavo di alimentazione (9) alla rete di alimentazione e posizionare l'apparecchio su una superficie liscia resistente al calore.
- Accendere l'arricciacapelli tramite il tasto di accensione/spegnimento (8). Si sentirà un segnale acustico e uno dei 3 LED delle temperature si accenderà e lampeggerà.

- Impostare il livello di temperatura desiderato tra:
 - 170°C, consigliato per capelli fini e/o decolorati o un risultato più morbido;
 - 190°C, consigliato per capelli di medio spessore e un livello di definizione standard;
 - 210°C, consigliato per capelli grossi o difficili o un risultato più definito.
- Il LED della temperatura selezionata lampeggerà fino a quando l'arricciacapelli sarà pronto per essere utilizzato. Una volta caldo, il LED diventerà fisso.
- Posizionare il prodotto parallelo alla ciocca o leggermente inclinato. Non posizionare il prodotto orizzontalmente.
- Prendere tra le dita una ciocca di capelli con larghezza a scelta e inserirla nella scanalatura (2).
- Premere il tasto di rotazione nella direzione desiderata (5) e tenerlo premuto fino a che la ciocca non si sarà completamente avvolta attorno al ferro (almeno 3 sec).
- Una volta lasciato il tasto partirà il timer per il tempo di posa, che si concluderà con un segnale acustico.
- Sfilare quindi il prodotto verso il basso mantenendolo in posizione verticale.
- Ripetere questi passaggi su varie ciocche fino al raggiungimento dello styling desiderato. Una volta terminate le operazioni di styling dei capelli spegnere l'apparecchio premendo il tasto di accensione/spegnimento (8) e scollegare il prodotto dalla presa di corrente.
- Per il raffreddamento, porre il prodotto in un luogo asciutto e sicuro su superficie resistente al calore. Tenere fuori dalla portata dei bambini.

i NOTE:

- **E' possibile che durante l'utilizzo del prodotto si sviluppi del vapore; si tratta dell'umidità in eccesso nei capelli che evapora.**
- **Non avvolgere il cavo intorno al prodotto dato che questo può causarne l'usura prematura e la rottura. Maneggiare il cavo con cura evitando di piegarlo e tirarlo specialmente quando esso è inserito nella presa di corrente.**
- **Il prodotto è dotato di funzione di autospegnimento dopo 60 minuti di non utilizzo. Per riattivare il prodotto spegnerlo agendo sul tasto di accensione e selezione temperatura (7) e riaccenderlo.**

PULIZIA E MANUTENZIONE



ATTENZIONE! Disinserire sempre la spina dall'alimentazione elettrica prima della pulizia o manutenzione.



ATTENZIONE! Prima di riutilizzare l'apparecchio, assicurarsi che tutte le parti pulite siano completamente asciutte.

- Questo prodotto non ha bisogno di essere lubrificato. Conservare le superfici esterne pulite e senza polvere, sporco e lacca.
- Scollegare l'apparecchio dalla rete di alimentazione (9).

- Verificare che l'apparecchio sia freddo.
- Pulire la superficie esterna ed interna delle parti riscaldate e il manico dell'apparecchio con un panno morbido e umido.
- Lasciare asciugare completamente prima di una successiva riaccensione.

CONSERVAZIONE



ATTENZIONE! Rischio di incendio. Lasciar raffreddare completamente l'apparecchio prima di riporlo.



ATTENZIONE! NON avvolgere il cavo di alimentazione attorno all'apparecchio.



ATTENZIONE! Riporre l'apparecchio in modo che oggetti estranei non possano accidentalmente entrare nell'apparecchio e danneggiarlo.

SMALTIMENTO



L'imballaggio del prodotto è composto da materiali riciclabili. Smaltirlo in conformità alla normativa di tutela ambientale.



Ai sensi della direttiva 2012/19/UE sui rifiuti di apparecchiature elettriche ed elettroniche (RAEE) il simbolo del cassonetto barrato riportato sull'apparecchiatura o sulla sua confezione indica che il prodotto alla fine della propria vita utile deve essere raccolto separatamente dagli altri rifiuti. L'utente dovrà, pertanto, conferire l'apparecchiatura giunta a fine vita agli idonei centri di raccolta differenziata dei rifiuti elettrici ed elettronici. In alternativa alla gestione autonoma è possibile consegnare

l'apparecchiatura che si desidera smaltire al rivenditore, al momento dell'acquisto di una nuova apparecchiatura di tipo equivalente. Presso i rivenditori di prodotti elettronici con superficie di vendita di almeno 400 m² è inoltre possibile consegnare gratuitamente, senza obbligo di acquisto, i prodotti elettronici da smaltire con dimensioni inferiori a 25 cm. L'adeguata raccolta differenziata per l'avvio successivo dell'apparecchiatura dismessa al riciclaggio, al trattamento e allo smaltimento compatibile con il rispetto dell'ambiente contribuisce ad evitare possibili effetti negativi sull'ambiente e sulla salute e favorisce il reimpiego e/o riciclo dei materiali di cui è composta l'apparecchiatura.

ASSISTENZA E GARANZIA

L'apparecchio è garantito per un periodo di due anni dalla data di consegna. Fa fede la data riportata sullo scontrino/fattura (purché chiaramente leggibile), a meno che l'acquirente non provi che la consegna è successiva.

In caso di difetto del prodotto preesistente alla data di consegna, viene garantita la riparazione o la sostituzione senza spese dell'apparecchio, salvo che uno dei due rimedi risulti sproporzionato rispetto all'altro. L'acquirente ha l'onere di denunciare a un Centro

Assistenza autorizzato il difetto di conformità entro due mesi dalla scoperta del difetto stesso.

Non sono coperte dalla garanzia tutte le parti che dovessero risultare difettose a causa di:

- a. danni da trasporto o da cadute accidentali,
- b. errata installazione o inadeguatezza impianto elettrico,
- c. riparazioni o modifiche operate da personale non autorizzato,
- d. mancata o non corretta manutenzione e pulizia,
- e. prodotto e/o parti di prodotto soggette a usura e/o consumabili, inclusa la riduzione del tempo di utilizzo delle batterie dovuta all'uso o al tempo se presenti.
- f. mancata osservanza delle istruzioni per il funzionamento dell'apparecchio, negligenza o trascuratezza nell'uso,
- g. cavo di alimentazione attorcigliato o piegato per incuria o tirato,
- h. presenza di capelli nella ventola,
- i. mancata pulizia del filtro ingresso aria fredda che causa surriscaldamento motore,
- j. caduta accidentale durante l'uso,
- k. Utilizzo di accessori o componenti di manutenzione non originali,
- l. Utilizzo di prodotti chimici per la pulizia dell'apparecchio,
- m. Utilizzo di lacche o altri spray durante l'uso.

L'elenco di cui sopra è a titolo meramente esemplificativo e non esaustivo, in quanto la presente garanzia è comunque esclusa per tutte quelle **circostanze che non possono farsi risalire a difetti di fabbricazione** dell'apparecchio. La garanzia è inoltre esclusa in tutti i casi di uso improprio dell'apparecchio ed in caso di uso professionale. Si declina ogni responsabilità per eventuali danni che possano direttamente o indirettamente derivare a persone, cose ed animali domestici in conseguenza della mancata osservanza di tutte le prescrizioni indicate nell'apposito "Libretto Istruzioni ed avvertenze" in tema di installazione, uso e manutenzione dell'apparecchio. Sono fatte salve le azioni contrattuali di garanzia nei confronti del venditore.

Modalità di assistenza

La riparazione dell'apparecchio deve essere effettuata presso un Centro Assistenza autorizzato. L'apparecchio difettoso, se in garanzia, dovrà pervenire al Centro Assistenza unitamente ad un documento fiscale che ne attesti la data di vendita o di consegna.

INTRODUCTION

Dear customer, thank you for choosing our product. We feel certain you will appreciate its quality and reliability as it was designed and manufactured with customer satisfaction in mind. These instructions for use are compliant with the European Standard EN 82079.



WARNING! Instructions and warnings for safe use.

Before using this appliance, carefully read the instructions for use and in particular the safety notes and warnings, which must be complied with. Keep this manual together with its illustrative guide for future consultation. Should you transfer the appliance to another user, make sure you hand over this documentation as well.

① NOTE: should any part of this manual be difficult to understand or any doubt arise, contact the company at the address indicated on the last page before using the appliance.

① NOTE: persons with impaired vision may consult these instructions for use in digital format at the website www.tenactagroup.com

INDEX

| | |
|--|----|
| Introduction | 9 |
| Safety notes | 10 |
| Symbols | 12 |
| Description of the appliance and its accessories | 12 |
| Useful tips..... | 12 |
| Use | 13 |
| Maintenance and cleaning..... | 14 |
| Storage | 15 |
| Disposal | 15 |
| Assistance and warranty | 15 |
| Illustrative guide | I |
| Technical data | I |

SAFETY NOTES

EN

- After unpacking, make sure the appliance is intact, complete with all its parts as shown in the illustrative guide and with no sign of damage. If in any doubt, do not use the appliance and contact an authorised service centre.



CAUTION! Remove any communication material such as labels, tags etc. from the appliance before use.



WARNING! Risk of suffocation. Children shall not play with the packaging. Keep the plastic bag out of the reach of children.

- This appliance must be used only for the purpose for which it was designed, namely as a curling iron for home use. Any other use is considered not compliant with the intended use and therefore dangerous.
- Before connecting the appliance to the mains supply, make sure that the voltage and frequency indicated on the technical data of the appliance correspond to those of the mains supply. The rating is on the appliance or on the power supply unit, if any (see illustrative guide).
- This appliance can work automatically at a frequency of 50 Hz or 60 Hz.
- This appliance can be used by children aged from 8 years and above and persons with reduced physical, sensory or mental capabilities or lack of experience and knowledge if they have been given supervision or instruction concerning use of the appliance in a safe way and understand the hazards involved. Children shall not play with the appliance. Cleaning and user maintenance shall not be made by children without supervision.



WARNING! Burn hazard. Keep appliance out of reach from young children, particularly during use and cool down.

-  **DO NOT** use the appliance with wet hands,

damp feet or barefoot.

- **⊘ DO NOT pull the supply cord or the appliance itself to remove the plug from the socket.**
- **⊘ DO NOT pull or lift the appliance by the supply cord.**
- **⊘ DO NOT expose the appliance to humidity, to the effects of weather (rain, sun, etc.) or to extreme temperatures.**
- **⊘ DO NOT leave the appliance unattended while it is connected to the power supply.**
- **Always disconnect the appliance from the mains supply before cleaning or performing maintenance and when the appliance is not in use.**
- **If the appliance is faulty or malfunctions, switch it off and do not tamper with it. Contact an authorised technical service centre for any repairs.**
- **If the supply cord is damaged it must be replaced by an authorised technical service centre, so as to prevent all risks.**
- **When the appliance is used in a bathroom, unplug it after use since the proximity of water presents a hazard even when the appliance is switched off.**
- **For additional protection, the installation of a residual current device (RCD) having a rated residual operating current not exceeding 30 mA (ideal 10 mA) is advisable in the electrical circuit supplying the bathroom. Ask your installer for advice.**



WARNING! DO NOT use this appliance near bathtubs, showers, basins or other vessels containing water.

- **⊘ This appliance shall not come into contact with water, other liquids, sprays, steam. For any cleaning and maintenance operation refer to the instructions in the relevant chapter.**
- **This appliance must only be used on human hair. DO NOT use the appliance on animals or on wigs.**

and hair pieces made of synthetic material.

- See the external packaging for the characteristics of the appliance.
- Use the appliance only with the supplied accessories that are an essential part of the appliance.

EN

SYMBOLS



Warning



Prohibited



Class II equipment



Note

DESCRIPTION OF THE APPLIANCE AND ITS ACCESSORIES

Refer to page I of the Illustrative Guide to check the contents of the package. All the figures are found on the inside pages of the cover.

1. Cool tip
2. Hair strand insertion groove
3. Barrel
4. Rotation system
5. Rotation buttons (right/left)
6. Temperature LEDs
7. Temperature selection button
8. On/Off button
9. Swivel cord
10. Technical data
11. Elastic cable holder

For the appliance features, refer to the external packaging.

USEFUL TIPS

Learning the correct technique for using a hair styler requires small initial steps that will help you to quickly achieve the desired effects.. The time it will take varies depending on the level of experience of using the styler and the desired hairstyle.

- Make sure the hair is dry, clean and without any traces of hairspray, foam or gel.
- Comb the hair, making sure there are no knots.
- Ensure that you remove any jewellery or other objects from around the face (earrings, necklaces etc.) to avoid accidental tangling when curling the hair
- Start styling at the nape of the neck, proceed to the sides and finish at the front.
- When using, heating and cooling the styler, place the appliance on a smooth, heat-resistant surface.
- While styling, be careful not to bring the heated parts too close to sensitive areas of the face, ears, neck or skin.
- After use, allow the styler to cool completely before storing it.

ⓘ NOTE: If the product becomes entangled in the hair, press the button in the opposite direction and pull it downwards. This will untangle the hair from the styler.

ⓘ NOTE: The product cylinder will become very hot within a few seconds of being switched on and should therefore not be placed in contact with the skin or eyes when it is on. After you have finished using the product, make sure it has cooled completely before placing it on the table. Never wrap the power cord around the appliance.

USE



WARNING! This appliance is not to be used if it has been dropped or if there are visible signs of damage.



WARNING! DO NOT use this appliance near bathtubs, showers, basins or other vessels containing water. Never place the appliance into water.



WARNING! Risk of fire. DO NOT use flammable products on hair or on the appliance.



WARNING! Risk of burns. During use, do not bring the appliance too close to the face, ears, neck or skin.

PREPARING YOUR HAIR

- Wash your hair as normal and brush out any knots.
- Dry the hair and brush it from roots to ends.
- Divide the hair into sections starting with the nape of the neck.

INSTRUCTIONS FOR USE

- Connect the power cable (9) to the mains and place the appliance on a smooth, heat-resistant surface.
- Switch the curling iron on via the on/off button (8). An acoustic signal will be emitted and one of the 3 temperature LEDs will light up and flash.
- Set the desired temperature level to between:
 - 170°C, recommended for fine and/or bleached hair or a softer result;
 - 190°C, recommended for medium hair thickness and a standard level of definition;
 - 210°C, recommended for thick hair or hair which is difficult style or for a more defined result.
- The selected temperature LED will flash until the curling iron is ready to be used. Once it has heated up, the LED will turn steady on.
- Place the product parallel to the section of hair or slightly inclined. Do not

use the appliance in a horizontal position.

- Take a section of hair of any width between your fingers and insert it into the groove (2).
- Press the rotation button in the desired direction (5) and hold it down until the lock is completely wrapped around the iron (at least 3 sec.).
- Once the button is released, the timer for the setting speed will start, ending with an acoustic signal.
- Then slide the product downwards while keeping it upright.
- Repeat these steps on several sections until the desired styling is achieved. When you have finished styling your hair, switch off the appliance by pressing the on/off button (x) and unplug the product from the power socket.
- To cool down, place the product in a dry and safe place on a heat-resistant surface. Keep away from children.

i NOTES:

- It is possible that steam may develop during use of the product; this is caused by the evaporation of excess moisture in the hair.
- Do not wrap the cable around the product as this can cause premature wear and tear. Handle the cable with care, do not bend or pull it, especially when it is plugged into the mains socket..
- The product has an automatic shutdown function after 60 minutes of not being used. To reactivate the product, switch it off using the power and temperature selection button (7) and switch it on again.

MAINTENANCE AND CLEANING



WARNING! Always disconnect the appliance from the mains before cleaning or performing maintenance.



WARNING! Make sure all cleaned parts are completely dry before reusing the appliance.

This product does not need to be lubricated. Keep exterior surfaces clean and free of dust, dirt and hair spray.

- Disconnect the appliance from the mains power supply (9).
- Check that the appliance has cooled down completely.
- Clean the outside and inside surface of heated parts and the handle of the appliance with a soft, damp cloth.
- Leave to dry fully before switching on again.

STORAGE



WARNING! Risk of fire. Wait for the appliance to cool completely before storing it.



WARNING! DO NOT wrap the supply cord around the appliance.



WARNING! Store the appliance so that no object may accidentally go into and damage it.

DISPOSAL



The packaging of the appliance is made of recyclable materials. Dispose of the packaging in accordance with the environmental protection regulations.



Pursuant to Directive 2012/19/EU on waste electrical and electronic equipment (WEEE), the crossed bin symbol on the appliance or its packaging indicates that the appliance must be disposed of separately from other waste at the end of its useful life. The user must therefore take the appliance to an appropriate recycling centre for electrical and electronic equipment. Alternatively, the user may hand the appliance he or she wishes to dispose of over to the retailer when purchasing an equivalent new appliance. The user can hand over electronic products measuring less than 25 cm to retailers of electronic products having a sales area of at least 400 m² free of charge and with no obligation to buy. Appropriate separate collection for the subsequent procedure for the decommissioned appliance for recycling, which includes treatment and environmentally friendly disposal helps prevent adverse effects on the environment and health and promotes reusing and/or recycling materials that the appliance consists of.

ASSISTANCE AND WARRANTY

The appliance is guaranteed for a period of two years from the date of delivery. Evidence shall be taken as the date indicated on the receipt/invoice (provided it is legible), unless the buyer can prove that the delivery occurred later.

In the event of a defect in the product which existed prior to the date of delivery, appliance repair or replacement is guaranteed free of charge, unless one of the two solutions is disproportionate to the other. The buyer has the obligation to notify an authorised Service Centre of the non-conformity within two months from discovering the

defect.

The warranty does not cover any part that may be defective due to:

- a. damage from transport or accidental drops,
- b. incorrect installation or inadequate electrical system,
- c. repairs or alterations performed by unauthorised personnel,
- d. insufficient or improper maintenance and cleaning,
- e. products and/or parts of products subject to wear and/or consumables, and reduced operating time of rechargeable batteries, if applicable, due to usage or age.
- f. non-observance of the operating instructions for the appliance, negligent or careless usage,
- g. twisted, excessively bent or pulled power cable,
- h. hair in the fan,
- i. dirty cold air intake filter which causes the motor to overheat,
- j. accidental drop during use,
- k. use of non-original accessories or maintenance equipment,
- l. use of chemical products to clean the appliance,
- M. use of hairspray or other sprays during use.

The list above is purely indicative and not exhaustive and in any case, this warranty shall not cover all **circumstances that cannot be attributed to manufacturing defects** of the appliance.

Any improper or professional use of the device will immediately void the guarantee.

The manufacturer cannot be held responsible for any direct or indirect damage or injury to persons, property or pets attributable to the non-observance of any of the directions given in the "Instruction manual and safety information handbook" for the installation, use and maintenance of the appliance.

This is without prejudice to any contractual warranty claims against the seller.

Methods of support

The appliance may only be repaired by an authorised service centre. If still covered by the guarantee, the defective appliance must be taken to an authorised service centre, accompanied by a legally valid document proving the date of sale or delivery.

INTRODUCTION

Cher client, nous vous remercions d'avoir choisi l'un de nos produits. Nous sommes certains que vous apprécierez sa qualité et sa fiabilité, puisqu'il a été conçu et fabriqué afin de satisfaire le client. Le présent mode d'emploi a été rédigé conformément à la norme européenne EN 82079.

FR



ATTENTION ! Instructions et mises en garde pour une utilisation sûre.

Avant d'utiliser l'appareil, veuillez lire attentivement le mode d'emploi et, en particulier, les avertissements et consignes concernant la sécurité et les respecter. Conservez ce manuel ainsi que le guide illustré s'y rapportant à des fins de consultation. En cas de cession de l'appareil à un tiers, veuillez lui fournir également toute la documentation.

① REMARQUE : en cas de difficulté de compréhension d'une partie de ce manuel ou de doute, contacter la société à l'adresse indiquée sur la dernière page avant d'utiliser le produit.

① REMARQUE : Les personnes mal voyantes peuvent consulter la version numérique de ce mode d'emploi sur le site internet www.tenactagroup.com

INDEX

| | |
|--|----|
| Introduction | 17 |
| Consignes de sécurité | 18 |
| Légende des symboles | 20 |
| Description de l'appareil et des accessoires | 20 |
| Conseils utiles | 20 |
| Utilisation | 21 |
| Nettoyage et entretien | 22 |
| Conservation | 22 |
| Élimination | 23 |
| Assistance et garantie | 23 |
| Guide illustré | I |
| Données techniques | I |

CONSIGNES DE SÉCURITÉ

- Après le déballage, s'assurer que l'appareil soit en parfait état, qu'il comprenne bien tous les composants indiqués dans le guide illustré et qu'il ne présente aucun signe de dommage. En cas de doute, ne pas utiliser l'appareil et contacter un centre d'assistance autorisé.

FR



ATTENTION ! Enlever tous les matériels de communication tels que les étiquettes, etc. de l'appareil avant de l'utiliser.



ATTENTION ! Risque d'étouffement. Les enfants ne doivent pas jouer avec l'emballage. Tenir le sac plastique hors de portée des enfants.

- Le présent appareil doit être utilisé uniquement pour l'usage pour lequel il a été conçu, à savoir en tant que fer à friser à usage domestique. Toute autre utilisation est considérée comme non conforme et donc dangereuse.
- Avant de brancher l'appareil au secteur, s'assurer que la tension et la fréquence indiquées sur les données techniques de l'appareil correspondent à celles du réseau. Les données techniques d'identification se trouvent sur l'appareil ou sur l'alimentateur, si présent (voir le guide illustré).
- Cet appareil peut fonctionner automatiquement à la fréquence de 50 Hz ou 60 Hz.
- Cet appareil peut être utilisé par les enfants de plus de 8 ans et les personnes possédant des capacités physiques, sensorielles ou mentales réduites, ou sans expérience ni connaissance spécifique, à condition qu'ils bénéficient d'une surveillance appropriée ou qu'ils soient instruits de l'utilisation de l'appareil en toute sécurité et qu'ils se rendent compte des dangers qui y sont liés. Les enfants ne doivent pas jouer avec l'appareil. Les opérations de nettoyage et d'entretien ne doivent pas être effectuées par des enfants sans surveillance.



ATTENTION ! Risque de brûlures. Garder l'appareil hors de portée des jeunes enfants, en particulier lors de son utilisation et pendant qu'il refroidit.

- **⊘ NE PAS** utiliser l'appareil avec les mains ou les pieds humides ou nus.
- **⊘ NE PAS** tirer le cordon d'alimentation ou l'appareil pour enlever la fiche de la prise électrique.
- **⊘ NE PAS** tirer ou lever l'appareil par le cordon d'alimentation.
- **⊘ NE PAS** exposer l'appareil à l'humidité, aux agents atmosphériques (pluie, soleil, etc.) ou à des températures extrêmes.
- **⊘ NE PAS** laisser l'appareil sans surveillance quand il est raccordé à l'alimentation électrique.
- Toujours débrancher l'appareil du secteur avant de nettoyer ou d'effectuer l'entretien et quand l'appareil n'est pas utilisé.
- En cas de panne ou de mauvais fonctionnement de l'appareil, l'éteindre et ne pas l'altérer. Pour toute réparation, s'adresser uniquement à un centre d'assistance technique autorisé.
- Si le cordon d'alimentation est endommagé, il doit être remplacé par un centre d'assistance technique autorisé, de façon à éviter tout risque.
- En cas d'utilisation de l'appareil dans une salle de bains, débrancher la fiche d'alimentation après l'utilisation, car la proximité de l'eau représente un risque même lorsque l'appareil est éteint.
- Pour plus de protection, il est conseillé d'installer un disjoncteur différentiel dont le courant de fonctionnement résiduel nominal ne dépasse pas 30 mA (l'idéal est 10 mA) dans le circuit électrique de la salle de bains. Demandez conseil à votre installateur.



ATTENTION ! NE PAS utiliser cet appareil près des baignoires, douches, lavabos ou autres récipients contenant de l'eau.

- **⊘** Cet appareil ne doit pas entrer en contact avec l'eau, d'autres liquides, des produits vaporisés, de la vapeur. Pour toute opération de nettoyage et d'entretien, consulter les instructions du chapitre spécifique.

- Cet appareil ne doit être utilisé que sur des cheveux humains. **NE PAS** utiliser l'appareil sur des animaux ou sur des perruques et fragments de cheveux en matériau synthétique.
- Pour les caractéristiques de l'appareil, consultez l'extérieur de l'emballage.
- Utiliser l'appareil uniquement avec les accessoires fournis, qui font partie intégrante de ce dernier.

LÉGENDE DES SYMBOLES



Mise en garde



Interdiction
générique



Appareil de classe II



Remarque

DESCRIPTION DE L'APPAREIL ET DES ACCESSOIRES

Consulter le Guide illustré page I pour contrôler le contenu de l'emballage. Toutes les figures se trouvent sur les pages internes de la couverture.

- | | |
|--|--|
| 1. Pointe froide | 7. Bouton de sélection de la température |
| 2. Rainure d'insertion de la mèche | 8. Bouton marche/arrêt |
| 3. Fer | 9. Câble pivotant |
| 4. Système de rotation | 10. Données techniques |
| 5. Boutons de rotation (droite/ gauche) | 11. Attache élastique du câble |
| 6. Voyants de température | |

Pour les caractéristiques de l'appareil, consulter l'extérieur de l'emballage.

CONSEILS UTILES

L'apprentissage de la technique d'utilisation du styler pour cheveux nécessite de petits dispositifs initiaux qui vous permettront d'obtenir rapidement les effets souhaités. Le temps d'utilisation est variable en fonction de l'expérience de l'instrument et de la coiffure souhaitée.

- S'assurer que les cheveux sont secs, propres et sans aucune trace de laque, de mousse pour cheveux ou de gel.
- Peigner les cheveux en s'assurant qu'il n'y ait pas de nœuds.
- Vérifier que tous les objets sont enlevés de la zone du visage pour éviter de prendre accidentellement les objets pendant la création de la boucle (par exemple boucles d'oreille, colliers, etc.)
- Débuter le pli à partir de la nuque, procéder sur les côtés et terminer sur le front.
- Pendant l'utilisation, le chauffage et le refroidissement du styler, positionner l'appareil sur une surface lisse et résistant à la chaleur.
- Tandis que l'on procède au pli, faire attention à ne pas trop approcher les parties chauffées des zones sensibles du visage, des oreilles, du cou ou de la peau.
- Après l'utilisation, laisser refroidir totalement le styler avant de le ranger.

i REMARQUE : Si le produit reste emmêlé dans les cheveux, appuyer sur la touche dans le sens de rotation opposé et le glisser vers le bas. Grâce à ce mouvement, les cheveux se démêleront.

i REMARQUE :Le cylindre du produit deviendra très chaud en quelques secondes après l'allumage et il ne doit donc pas être mis en contact avec la peau ou les yeux une fois allumé. Après avoir terminé d'utiliser le produit, assurez-vous qu'il soit totalement refroidi avant de le ranger. Ne jamais enrouler le câble d'alimentation autour de l'appareil.

FR

UTILISATION



ATTENTION ! Cet appareil ne doit pas être utilisé s'il est tombé ou en présence de traces visibles de dégâts.



ATTENTION ! NE PAS utiliser cet appareil près des baignoires, douches, lavabos ou autres récipients contenant de l'eau. Ne jamais mettre cet appareil dans l'eau.



ATTENTION ! Risque d'incendie. NE PAS utiliser de produits inflammables sur les cheveux ou sur l'appareil.



AVERTISSEMENT ! Risque de brûlures. Pendant l'utilisation, n'approchez pas l'appareil trop près de votre visage, de vos oreilles, de votre cou ou de votre peau.

PRÉPARATION DES CHEVEUX

- Laver les cheveux comme d'habitude et les peigner en démêlant les nœuds.
- Sécher les cheveux et les brosser des racines aux pointes.
- Diviser les cheveux en sections en commençant le pli par la nuque.

MODE D'EMPLOI

- Brancher le câble d'alimentation (9) au réseau d'alimentation et positionner l'appareil sur une surface lisse résistant à la chaleur.
- Allumer le fer à friser à l'aide de la touche d'allumage/extinction (8). Un signal sonore retentira et une des 3 LED des températures s'allumera et clignotera.
- Régler le niveau de température souhaité entre :
 - 170°C, conseillé pour cheveux fins et/ou décolorés ou un résultat plus souple ;
 - 190°C, conseillé pour des cheveux de moyenne épaisseur et un niveau de définition standard ;
 - 210°C, conseillé pour cheveux épais ou difficiles ou pour un résultat plus défini.
- Le voyant de la température sélectionnée clignotera jusqu'à ce que le fer à friser soit prêt à être utilisé. Une fois chaud, le voyant deviendra fixe.
- Positionner le produit parallèle à la mèche ou légèrement incliné. Ne pas positionner le

produit horizontalement.

- Prendre une mèche de cheveux entre les doigts avec une largeur au choix et l'insérer dans la rainure (2).
 - Appuyer sur la touche de rotation dans la direction souhaitée (5) et la maintenir enfoncée jusqu'à ce que la mèche soit totalement enroulée autour du fer (au moins 3 sec).
 - Une fois la touche relâchée, le minuteur débutera pour le temps de pose, qui se terminera par un signal sonore.
- FR**
- Faire ensuite glisser le produit vers le bas en le maintenant en position verticale.
 - Répéter ces passages sur différents passages sur différentes mèches jusqu'à atteindre le coiffage souhaité. Une fois les opérations de coiffage terminées, éteindre l'appareil en appuyant sur la touche d'allumage/extinction (8) et débrancher le produit de la prise de courant.
 - Pour le refroidissement mettre le produit dans un lieu sec et sûr sur une surface résistant à la chaleur. Tenir hors de portée des enfants.

REMARQUES :

- Il est possible que pendant l'utilisation du produit, de la vapeur se produise ; il s'agit de l'humidité excédentaire des cheveux qui s'évapore.
- Ne pas enrouler le câble autour du produit étant donné que celui-ci peut provoquer son usure prématurée et sa rupture. Manier le câble avec soin en évitant de le plier et de le tirer en particulier lorsqu'il est inséré dans la prise de courant.
- Le produit est doté d'une fonction d'arrêt automatique après 60 minutes de non-utilisation. Pour réactiver le produit, il convient de l'éteindre en agissant sur la touche d'allumage et de sélection de température (7) et de le rallumer.

NETTOYAGE ET ENTRETIEN



ATTENTION ! Toujours débrancher l'appareil du secteur avant de le nettoyer ou d'en effectuer l'entretien.



ATTENTION ! S'assurer que toutes les parties nettoyées sont complètement sèches avant de réutiliser l'appareil.

Ce produit n'a pas besoin d'être lubrifié. Conserver les surfaces extérieures propres et sans poussière, saleté et laque.

- Débrancher l'appareil du réseau d'alimentation (9).
- Vérifier que l'appareil soit froid.
- Nettoyer la surface extérieure et intérieure des parties chauffées et le manche de l'appareil avec un chiffon souple et humide.
- Laisser sécher totalement avant un rallumage successif.

CONSERVATION



ATTENTION ! Risque d'incendie. Attendre que l'appareil ait complètement refroidi avant de le ranger.



ATTENTION ! NE PAS enrôler le cordon d'alimentation autour de l'appareil.



AVERTISSEMENT ! Stocker l'appareil en vous assurant qu'aucun objet ne peut accidentellement tomber dessus et l'endommager.

FR

ÉLIMINATION



L'emballage du produit est composé de matériaux recyclables. Il doit être éliminé conformément à la réglementation en vigueur en matière de protection de l'environnement. Conformément à la directive 2012/19/UE relative aux déchets d'équipements électriques et électroniques (DEEE), le symbole de la poubelle barrée reporté sur l'appareil ou sur son emballage indique qu'à la fin de sa vie utile, le produit doit être collecté séparément des autres déchets. L'utilisateur devra donc remettre l'appareil arrivé en fin de vie aux centres communaux appropriés de collecte sélective des déchets électrotechniques et électroniques. En alternative à la gestion autonome, vous pouvez remettre l'équipement que vous souhaitez éliminer au revendeur au moment de l'achat d'un nouvel équipement de type équivalent. Vous pouvez également remettre gratuitement, sans obligation d'achat, les produits électroniques à éliminer dont les dimensions sont inférieures à 25 cm aux revendeurs de produits électroniques qui possèdent une surface de vente d'au moins 400 m². La collecte sélective appropriée pour l'envoi successif de l'équipement hors service au recyclage, au traitement et à l'élimination compatible avec le respect de l'environnement, contribue à éviter les effets négatifs possibles sur l'environnement et sur la santé et favorise la réutilisation et/ou le recyclage des matériaux constituant l'équipement.



ASSISTANCE ET GARANTIE

L'appareil est garanti pour une période de deux ans à partir de la date de livraison. La date reportée sur le reçu/facture fait foi (à condition d'être clairement lisible), à moins que l'acheteur ne prouve que la livraison est ultérieure.

En cas de défaut du produit antérieur à la date de livraison, la réparation ou le remplacement gratuit de l'appareil est garanti, à moins que l'une des deux solutions ne s'avère être disproportionnée par rapport à l'autre. L'acheteur est

tenu de notifier à un Centre d'assistance autorisé le défaut de conformité dans un délai maximum de deux mois à compter de la constatation du défaut.

La garantie ne couvre pas toutes les pièces s'avérant défectueuses à cause de :

- a. Dégâts dus au transport ou à des chutes accidentelles,
- b. Installation erronée ou système électrique inadapté,
- c. Réparations ou modifications effectuées par un personnel non autorisé,
- d. Absence ou exécution incorrecte de l'entretien et du nettoyage,

- e. produit et/ou parties du produit sujettes à l'usure et/ou consommables, y compris la réduction du temps d'utilisation des piles liée, le cas échéant, à l'utilisation et au temps.
- f. Non-respect des instructions de fonctionnement de l'appareil, négligence ou manque d'attention lors de l'utilisation,
- g. Câble d'alimentation entortillé ou plié en raison d'un manque de soin ou sur lequel on a tiré,
- h. Présence de cheveux dans la soufflante,
- i. Défaut de nettoyage du filtre de l'entrée d'air froid qui entraîne une surchauffe du moteur,
- j. Chute accidentelle pendant l'utilisation,
- k. Utilisation d'accessoires ou de composants d'entretien qui ne sont pas d'origine,
- l. Utilisation de produits chimiques pour nettoyer l'appareil,
- m. Utilisation de laques ou d'autres sprays pendant l'utilisation.

La liste ci-dessus n'est fournie qu'à titre d'exemple et n'est pas exhaustive, car la présente garantie est de toute manière exclue dans toutes **les circonstances dont il est impossible de prouver qu'elles découlent de défauts de fabrication de** l'appareil. La garantie déchoit également en cas d'utilisation impropre de l'appareil et d'usage professionnel.

La société décline toute responsabilité en cas de dommages directs ou indirects causés à des personnes, des biens ou des animaux domestiques suite au non respect de toutes les prescriptions indiquées dans la « Notice d'instructions et de mises en garde » spécifique en matière d'installation, d'utilisation et d'entretien de l'appareil. Les actions contractuelles de garantie vis-à-vis du vendeur font exception.

Modalités d'assistance

La réparation de l'appareil doit être effectuée dans un Centre d'Assistance autorisé. S'il est sous garantie, l'appareil défectueux devra être remis au Centre d'assistance accompagné d'un document fiscal attestant sa date d'achat ou de livraison.

EINLEITUNG

Sehr geehrte Kundin, sehr geehrter Kunde, vielen Dank, dass Sie sich für unser Produkt entschieden haben. Wir sind sicher, dass Sie die Qualität und Zuverlässigkeit des Geräts zu schätzen wissen werden, denn bei seiner Entwicklung und Herstellung stand die Zufriedenheit unserer Kunden stets im Vordergrund. Diese Bedienungsanleitung entspricht der europäischen Norm EN 82079.



WARNUNG! Anweisungen und Warnhinweise für einen sicheren Gebrauch.

Lesen Sie die Bedienungsanleitung und insbesondere die Sicherheitshinweise und Warnungen vor der Inbetriebnahme des Gerätes durch und befolgen Sie sie genau. Bewahren Sie diese Anleitung zusammen mit dem abgebildeten Leitfaden zum späteren Nachschlagen auf. Falls das Gerät an einen anderen Benutzer weitergegeben wird, müssen ihm auch diese Unterlagen übergeben werden.

ⓘ HINWEIS: Falls irgendwelche Stellen in dieser Anleitung schwer zu verstehen sind oder Sie Fragen haben, wenden Sie sich bitte vor Benutzung des Gerätes an das Unternehmen. Die Adresse finden Sie auf der letzten Seite.

ⓘ HINWEIS: Sehbehinderte können die digitale Version dieser Bedienungsanleitung auf der Website www.tenactagroup.com einsehen.

INHALT

| | |
|--|----|
| Einleitung | 25 |
| Sicherheitshinweise | 26 |
| Zeichenerklärung | 28 |
| Beschreibung des Geräts und des Zubehörs | 28 |
| Nützliche Tipps | 28 |
| Gebrauch | 29 |
| Reinigung und Wartung | 30 |
| Aufbewahrung | 31 |
| Entsorgung | 31 |
| Kundendienst und Garantie | 31 |
| Bebildeter Leitfaden | I |
| Technische Daten | I |

SICHERHEITSHINWEISE

- Nach dem Auspacken überprüfen, ob das Gerät intakt ist, alle im bebilderten Leitfaden gezeigten Teile vorhanden sind und keinerlei Anzeichen für Schäden vorliegen. Im Zweifelsfall sollten Sie das Gerät nicht benutzen, sondern sich an ein autorisiertes Kundendienstzentrum wenden.

DE



VORSICHT! Aufkleber, Etiketten und Ähnliches vor Gebrauch vom Gerät entfernen.



WARNUNG! Erstickungsgefahr. Kinder dürfen die Verpackung nicht als Spielzeug benutzen. Die Plastiktüte außerhalb der Reichweite von Kindern aufbewahren.

- Dieses Gerät darf nur zu dem Zweck verwendet werden, für den es entwickelt wurde, nämlich als Lockenstab für den Hausgebrauch. Jede andere Art der Verwendung gilt als unsachgemäß und daher gefährlich.
- Vor dem Anschluss des Gerätes an die Stromversorgung sicherstellen, dass die in den technischen Daten des Gerätes angegebene Spannung und Frequenz jener der Stromversorgung entsprechen. Die Bemessungsdaten sind auf dem Gerät oder der Stromversorgungseinheit, falls vorhanden, angegeben (siehe bebilderten Leitfaden).
- Dieses Gerät kann mit einer Netzfrequenz von 50 Hz oder 60 Hz arbeiten, auf die es sich automatisch einstellt.
- Dieses Gerät kann von Kindern ab 8 Jahren und von Personen mit verminderten körperlichen, sensorischen oder geistigen Fähigkeiten oder mangelnder Erfahrung und Kenntnis benutzt werden, wenn diese beaufsichtigt werden oder Anweisungen zur sicheren Benutzung des Gerätes erhalten und die damit verbunden Gefahren verstanden haben. Kinder dürfen das Gerät nicht als Spielzeug benutzen. Die Reinigung und die kundenseitige Wartung dürfen nicht von Kindern vorgenommen werden, es sei denn, sie werden dabei beaufsichtigt.



WARNUNG! Verbrennungsgefahr. Das Gerät außerhalb der Reichweite von Kindern aufbewahren, besonders während des Gebrauchs und beim Abkühlen.

- ⓧ Das Gerät NICHT mit feuchten Händen oder Füßen oder barfuß benutzen.
- ⓧ NICHT am Netzkabel oder direkt am Gerät ziehen, um den Stecker aus der Steckdose zu ziehen.
- ⓧ Das Gerät NICHT am Netzkabel ziehen oder anheben.
- ⓧ Das Gerät NICHT hoher Luftfeuchtigkeit, Witterungseinflüssen (Regen, Sonne usw.) oder extremen Temperaturen aussetzen.
- ⓧ Das Gerät NICHT unbeaufsichtigt lassen, solange es mit dem Stromnetz verbunden ist.
- Bei Defekten oder Betriebsstörungen das Gerät ausschalten und nicht eigenmächtig eingreifen. Falls Reparaturen nötig sind, wenden Sie sich bitte an ein autorisiertes Kundendienstzentrum.
- Falls das Netzkabel beschädigt sein sollte, muss es von einem autorisierten Kundendienstzentrum ersetzt werden, um allen Risiken vorzubeugen.
- Nach der Verwendung den Stecker des Gerätes aus der Steckdose ziehen, wenn es in einem Badezimmer verwendet wird, da die Nähe zum Wasser auch dann eine Gefahr darstellt, wenn das Gerät ausgeschaltet ist.
- Als zusätzlicher Schutz wird die Installation einer Fehlerstromschutzeinrichtung mit einem Nennreststrom von max. 30 mA (optimal sind 10 mA) im Versorgungsstromkreis des Badezimmers empfohlen. Fragen Sie diesbezüglich einen Elektriker um Rat.



WARNUNG! Dieses Gerät NICHT in der Nähe von Badewannen, Duschen, Waschbecken oder anderen mit Wasser gefüllten Behältern verwenden.

- ⓧ Dieses Gerät darf nicht mit Wasser, anderen Flüssigkeiten, Sprühnebel oder Dampf in Kontakt kommen. Für die Wartung und die Reinigung wird auf die Anweisungen im entsprechenden Kapitel verwiesen.
- Das Gerät darf nur an menschlichem Haar angewandt werden. Das Gerät NICHT an Tieren oder Perücken und Haarteilen aus synthetischem Material anwenden.
- Die Eigenschaften des Geräts sind auf der äußeren

Verpackung angegeben.

- Das Gerät nur zusammen mit den mitgelieferten Aufsätzen verwenden, sie sind wesentliche Bestandteile des Gerätes.

ZEICHENERKLÄRUNG

DE



Wichtiger Hinweis



Allgemeine Verbote



Gerät der Schutzklasse II



Anmerkung

BESCHREIBUNG DES GERÄTS UND DES ZUBEHÖRS

Bitte den bebilderten Leitfaden auf Seite I beachten, um den Packungsinhalt zu überprüfen. Alle Abbildungen befinden sich auf den Innenseiten des Umschlags.

1. Kühle Spitze
2. Einführtut für Haarsträhne
3. Heizstab
4. Rotationssystem
5. Drehtasten (rechts/links)
6. Temperatur-LEDs
7. Temperaturwahltaste
8. Ein-/Ausschalter
9. Drehbares Kabel
10. Technische Daten
11. Elastische Kabelhalterung

Für die Eigenschaften des Geräts siehe Verpackungsaufdruck.

NÜTZLICHE TIPPS

Wenn Sie die Technik hinter dem Hairstyler einmal verstanden haben, erzielen Sie mit den entsprechenden Tricks und Kniffen schnell die gewünschten Effekte. Die für das Styling benötigte Zeit variiert je nach Erfahrung mit dem Gerät und der gewünschten Frisur.

- Stellen Sie sicher, dass die Haare trocken, sauber und ohne jegliche Rückstände von Haarlack, Stylingschaum oder Gel sind.
- Kämmen Sie die Haare vor der Anwendung, um sicherzustellen dass sie nicht verfilzt sind.
- Entfernen Sie jegliche Gegenstände aus dem Gesichtsbereich, um ein unbeabsichtigtes Verheddern während der Lockenherstellung zu vermeiden (zum Beispiel Ohrringe, Ketten, usw.)
- Beginnen Sie mit dem Styling im Nacken, fahren Sie an den Seiten fort und enden Sie an der Stirn.
- Legen Sie den Hairstyler während des Gebrauchs, sowie beim Aufheizen und Abkühlen auf eine glatte und hitzebeständige Oberfläche.
- Geben Sie beim Stylen darauf Acht, die heißen Teile des Geräts nicht zu nahe an die sensiblen Bereiche von Gesicht, Ohren, Hals oder Haut zu bringen.
- Lassen Sie den Hairstyler nach dem Gebrauch vollständig abkühlen, bevor Sie ihn wegräumen.

HINWEIS: Wenn sich das Gerät in den Haaren verfangen hat, drücken Sie die Taste in der entgegengesetzten Drehrichtung und ziehen Sie es nach unten heraus. Dank dieser Bewegung werden die Haare entwirrt.

HINWEIS: Der Zylinder des Geräts wird binnen weniger Sekunden nach dem Einschalten sehr heiß und darf deshalb im eingeschalteten Zustand nicht mit der Haut und den Augen in Kontakt gebracht werden. Nach Gebrauch sicherstellen, dass das Gerät vollständig abgekühlt ist, bevor es weggeräumt wird. Das Netzkabel niemals um das Gerät wickeln.

DE

GEBRAUCH



WARNUNG! Das Gerät darf nicht verwendet werden, wenn es zu Boden gefallen ist oder sichtbare Anzeichen von Schäden aufweist.



WARNUNG! Dieses Gerät NICHT in der Nähe von Badewannen, Duschen, Waschbecken oder anderen mit Wasser gefüllten Behältern verwenden. Das Gerät niemals in Wasser eintauchen.



WARNUNG! Brandgefahr. Keine entflammaren Produkte auf dem Haar oder dem Gerät anwenden.



WARNUNG! Verbrennungsgefahr. Bringen Sie das Gerät während des Gebrauchs nicht zu nah an Gesicht, Ohren, Hals oder Haut.

VORBEREITUNG DES HAARS

- Die Haare wie gewohnt waschen und durchkämmen, um Knoten zu entwirren.
- Die Haare trocknen und vom Ansatz zu den Spitzen bürsten.
- Die Haare in Partien unterteilen und im Nacken mit dem Styling beginnen.

GEBRAUCHSANLEITUNG

- Schließen Sie das Netzkabel (9) an das Stromnetz an und legen Sie das Gerät auf eine glatte, hitzebeständige Oberfläche.
- Schalten Sie den Lockenstab mit der Ein-/Ausschalttaste (8) ein. Es ertönt ein akustisches Signal und eine der 3 Temperatur-LEDs schaltet sich ein und beginnt zu blinken.
- Stellen Sie das gewünschte Temperaturniveau folgendermaßen ein:
 - 170 °C, empfohlen für feines und/oder blondiertes Haar oder leichte Wellen;
 - 190 °C, empfohlen für mitteldickes Haar und definierte Locken;
 - 210 °C, empfohlen für dickes oder schwieriges Haar oder ausgeprägte Locken.

DE

- Die LED der ausgewählten Temperatur beginnt zu blinken, bis der Lockenstab einsatzbereit ist. Sobald das Gerät aufgeheizt ist, leuchtet die LED dauerhaft.
- Positionieren Sie das Produkt parallel oder leicht geneigt zur Haarsträhne. Positionieren Sie das Produkt nicht horizontal.
- Nehmen Sie eine Haarsträhne mit der gewünschten Breite zwischen die Finger und führen Sie sie in die Rille (2) ein.
- Drücken Sie die Drehtaste in der gewünschten Richtung (5) und halten Sie sie gedrückt, bis die Strähne sich gänzlich um den Lockenstab gewickelt hat (mindestens 3 Sek.).
- Sobald Sie die Taste losgelassen haben, startet der Timer für die Einwirkzeit, deren Ende mit einem akustischen Signal angezeigt wird.
- Dann das Produkt nach unten herausziehen und es dabei in vertikaler Position halten.
- Diese Schritte an verschiedenen Strähnen wiederholen, bis das gewünschte Styling erreicht ist. Nachdem der Stylingvorgang der Haare beendet ist, schalten Sie das Gerät durch Betätigen der Ein-/Ausschalttaste (8) aus und trennen Sie das Produkt vom Stromnetz.
- Legen Sie das Produkt zum Abkühlen an einem trockenen Ort auf eine hitzebeständige Oberfläche. Außerhalb der Reichweite von Kindern aufbewahren.

ⓘ ANMERKUNGEN:

- Es kann sein, dass das Produkt während des Gebrauchs leicht zu dampfen beginnt; es handelt sich um überschüssige Feuchtigkeit im Haar, die verdunstet.
- Das Kabel nicht um das Produkt wickeln, da dies zu einer vorzeitigen Abnutzung und zum Bruch führen kann. Das Kabel vorsichtig handhaben, nicht knicken und nicht daran ziehen, vor allem nicht, wenn der Stecker eingesteckt ist.
- Das Produkt ist mit einer automatischen Abschaltfunktion ausgestattet, die nach 60 Minuten aktiviert wird. Um das Produkt wieder zu aktivieren, müssen Sie es mit der Einschalt- und Temperatúrauswahl Taste (8) ausschalten und wieder einschalten.

REINIGUNG UND WARTUNG



WARNUNG! Vor der Reinigung oder Wartung das Gerät immer vom Stromnetz trennen.



WARNUNG! Sicherstellen, dass alle gereinigten Teile vollständig trocken sind, bevor das Gerät erneut benutzt wird.

Dieses Produkt muss nicht geschmiert werden. Die äußeren Oberflächen sauber, staub- und schmutzfrei und frei von Haarspray und Haarlack halten.

- Das Gerät vom Stromnetz trennen (9).
- Sicherstellen, dass das Gerät abgekühlt ist.
- Die äußere und innere Oberfläche der aufgeheizten Teile und den Griff des Geräts mit einem weichen und feuchten Tuch reinigen.

- Vor einem erneuten Einschalten komplett trocknen lassen.

AUFBEWAHRUNG



WARNUNG! Brandgefahr. Vor dem Wegräumen des Geräts warten, bis es vollständig abgekühlt ist.



WARNUNG! Wickeln Sie das Netzkabel NICHT um das Gerät.



WARNUNG! Das Gerät so lagern, dass kein Gegenstand versehentlich in das Gerät eindringen und es beschädigen kann.

DE

ENTSORGUNG



Die Verpackung des Produktes besteht aus recycelbaren Materialien. Sie ist gemäß den Umweltschutzvorschriften zu entsorgen.



Gemäß der Richtlinie 2012/19/EG über Elektro- und Elektronik-Altgeräte (WEEE) weist das Symbol der durchgestrichenen Mülltonne auf dem Gerät oder auf seiner Verpackung darauf hin, dass das Produkt am Ende seiner Nutzungsdauer getrennt von anderen Abfällen gesammelt werden muss. Deshalb muss der Benutzer das Gerät am Ende der Lebensdauer den zuständigen Stellen für die getrennte Sammlung von Elektro- und Elektronikschrott zuführen. Wahlweise zur selbständigen Handhabung kann das

zu entsorgende Gerät beim Kauf eines neuen, gleichwertigen Geräts an den Händler zurückgegeben werden. Des Weiteren können bei Händlern für elektronische Geräte, die über eine Verkaufsfläche von mindestens 400 m² verfügen, kostenlos und ohne Kaufverpflichtung zu entsorgende elektronische Altgeräte mit Abmessungen unter 25 cm abgegeben werden. Eine angemessene getrennte Sammlung für das anschließende Recycling, die Behandlung und die Entsorgung des Altgeräts, das im Einklang mit dem Umweltschutz steht, trägt dazu bei, mögliche negative Auswirkungen auf Umwelt und Gesundheit zu vermeiden, und fördert die Wiederverwendung und/oder das Recycling der Materialien, aus denen das Gerät besteht.

KUNDENDIENST UND GARANTIE

Für das Gerät wird eine Garantie von zwei Jahren ab Lieferdatum gewährt. Es gilt das Datum auf dem Kaufbeleg/ der Rechnung (sofern es gut lesbar ist), es sei denn, der Käufer weist nach, dass die Lieferung erst danach erfolgt ist.

Sollte das Gerät bereits bei der Lieferung einen Mangel aufweisen, wird die Reparatur oder der Austausch des Geräts kostenlos gewährleistet, es sei denn, eine der beiden Maßnahmen steht in keinem Verhältnis zu der anderen. Der Käufer ist verpflichtet, den Mangel innerhalb von zwei Monaten ab Feststellung einem der autorisierten Kundendienst-Zentren melden.

Von der Garantie ausgeschlossen sind alle Teile, die aufgrund der im Folgenden

aufgelisteten Ursachen fehlerhaft sind:

- a. Transportschäden oder unbeabsichtigtes Herunterfallen.
- b. Fehlerhafte Montage oder unsachgemäße elektrische Anlage.
- c. Von nicht autorisiertem Personal ausgeführte Reparaturen bzw. Veränderungen.
- d. Fehlende oder fehlerhaft ausgeführte Wartung und Reinigung.
- e. Produkte und/oder Teile des Produkts, die Verschleiß oder Verbrauch unterliegen, einschließlich der Verringerung der Lebensdauer der Batterien, falls vorhanden, aufgrund der Benutzung oder der vergangenen Zeit.
- f. Nichtbeachtung der Bedienungsanleitung des Geräts, Fahrlässigkeit oder Nachlässigkeit bei der Verwendung.
- g. Aus Nachlässigkeit verdrehtes oder gebogenes Netzkabel.
- h. Haare im Gebläse.
- i. Überhitzung des Motors durch mangelhafte Reinigung des Filters am Kaltlufteinlass.
- j. Herunterfallen des Geräts während des Gebrauchs.
- k. Verwendung nicht originaler Zubehör- oder Ersatzteile.
- l. Verwendung von chemischen Produkten zur Reinigung des Geräts.
- m. Verwendung von Haarspray oder anderen Sprays während des Gebrauchs.

Die obige Liste hat lediglich beispielhaften Charakter und ist nicht erschöpfend, da in jedem Fall alle **Umstände, die nicht auf Herstellungsfehler des Geräts beruhen**, von der Garantieleistung ausgeschlossen sind. Die Garantie ist auch in allen Fällen der unsachgemäßen Verwendung des Geräts und bei gewerblicher Nutzung ausgeschlossen.

Es wird keine Haftung für Schäden übernommen, die direkt oder indirekt an Personen, Sachen und Haustieren durch die Nichtbeachtung sämtlicher Anweisungen in "Bedienungsanleitung und Sicherheitshinweise" zur Installation, Verwendung und Wartung des Geräts entstehen können. Hiervon unberührt bleiben vertragliche Gewährleistungsansprüche dem Verkäufer gegenüber.

Kundendienstleistungen

Reparaturen des Geräts müssen von einem autorisierten Kundendienst-Zentrum ausgeführt werden. Sollte ein Garantieanspruch bestehen, muss das defekte Gerät zusammen mit einem Beleg, aus dem das Kauf- oder Lieferdatum hervorgeht, dem Kundendienst-Zentrum überlassen werden.

INTRODUCCIÓN

Apreciado cliente: Gracias por haber elegido nuestro producto. Estamos seguros de que usted podrá apreciar su calidad y fiabilidad, ya que ha sido diseñado y fabricado considerando la satisfacción del cliente. Estas instrucciones de uso respetan la norma europea EN 82079.



¡ADVERTENCIA! Instrucciones y advertencias para un uso seguro.

Antes de utilizar este aparato, lea atentamente las instrucciones de uso y, especialmente, las observaciones y advertencias de seguridad, que se deben respetar. Guarde este manual junto con su guía ilustrativa para consultas futuras. Si el aparato se cediera a otro usuario, asegúrese de entregarlo junto con esta documentación.

ES

① NOTA: si algunas partes de este manual fueran difíciles de entender o le surgen dudas de interpretación, póngase en contacto con la empresa en la dirección indicada en la última página, antes de usar el aparato.

① NOTA: las personas con problemas de visión pueden consultar estas instrucciones en formato digital en el sitio web www.tenactagroup.com

ÍNDICE

| | |
|---|----|
| Introducción..... | 33 |
| Advertencias de seguridad..... | 34 |
| Referencia de símbolos | 36 |
| Descripción del aparato y de los accesorios | 36 |
| Consejos útiles | 36 |
| Empleo..... | 37 |
| Mantenimiento y limpieza..... | 38 |
| Conservación | 38 |
| Eliminación..... | 39 |
| Asistencia y garantía | 39 |
| Guía ilustrativa | I |
| Datos técnicos..... | I |

ADVERTENCIAS DE SEGURIDAD

- Tras el desembalaje, asegúrese de que el aparato esté intacto, de que no falte ninguna parte consultando la guía ilustrativa y de que no haya señales de daños. En caso de dudas, no utilice el aparato y póngase en contacto con un centro de asistencia autorizado.



¡ATENCIÓN! Retire del aparato los posibles materiales informativos, como etiquetas, etc., antes de usarlo.

ES



¡ATENCIÓN! Riesgo de asfixia. No deje que los niños jueguen con el embalaje. Mantenga la bolsa de plástico fuera del alcance de los niños.

- Este aparato sólo debe utilizarse para el fin para el que fue proyectado, es decir, como un rizador de uso doméstico. Cualquier otro uso se considera no conforme con el uso previsto y por lo tanto peligroso.
- Antes de conectar el aparato a la red eléctrica, asegúrese de que el voltaje y la frecuencia indicados en los datos técnicos del aparato se correspondan con los de la red eléctrica. Los datos se encuentran en el aparato o en la fuente de suministro, de haberlos (consulte la guía ilustrativa).
- Este aparato puede funcionar de forma automática a una frecuencia de 50 Hz o 60 Hz.
- Este aparato puede ser utilizado por niños a partir de 8 años de edad y personas con discapacidades físicas, sensoriales o mentales o con falta de experiencia y conocimientos, siempre y cuando se encuentren bajo la supervisión de un adulto o hayan recibido las instrucciones pertinentes sobre el uso seguro del aparato y entiendan los riesgos implícitos. Los niños no deben jugar con el aparato. Los niños sin supervisión no deben llevar a cabo tareas de limpieza y mantenimiento.



¡ADVERTENCIA! Peligro de quemaduras. Mantenga el aparato fuera del alcance de los niños, en particular durante el uso y el enfriamiento.

- **⊘ NO utilice el aparato con las manos mojadas ni con los pies húmedos o descalzos.**
- **⊘ NO tire del cable de alimentación ni del propio aparato para desconectar el enchufe de la toma de corriente.**
- **⊘ NO arrastre el aparato ni lo levante por el cable de alimentación.**
- **⊘ NO exponga el aparato a la humedad, a los agentes atmosféricos (lluvia, sol, etc.) ni a temperaturas extremas.**
- **⊘ NO deje el aparato sin vigilancia mientras esté conectado a la fuente de alimentación.**
- **Desenchufe el aparato de la alimentación eléctrica antes de llevar a cabo operaciones de limpieza o mantenimiento, o si no va a utilizarlo.**
- **Si el aparato se avería o funciona mal, apáguelo y no intervenga. Póngase en contacto con un centro de asistencia técnica autorizado para solicitar cualquier reparación.**
- **Si el cable de alimentación está estropeado, deberá sustituirse en un centro de asistencia técnica autorizado con el fin evitar cualquier riesgo.**
- **Cuando el aparato se utilice en un cuarto de baño, desenchúfelo después de su uso, ya que la proximidad del agua representa un peligro incluso con el aparato apagado.**
- **Para una mayor protección, se aconseja instalar un dispositivo diferencial residual en el circuito eléctrico que alimenta el baño que tenga una corriente residual de funcionamiento nominal no superior a 30 mA (preferiblemente de 10 mA). Conviene solicitar asesoramiento al instalador.**



¡ADVERTENCIA! NO utilice este aparato cerca de bañeras, duchas, lavabos u otros receptáculos que contengan agua.

- **⊘ Este aparato NO debe entrar en contacto con agua, otros líquidos, aerosoles ni vapores. Para las actividades de limpieza y mantenimiento, consulte los**

apartados específicos de este manual.

- Este aparato debe utilizarse únicamente con cabello humano. NO utilice este aparato con animales o pelucas y postizos realizados con material sintético.
- Para conocer las características del aparato, consulte el embalaje exterior.
- Utilice el aparato solo con los accesorios suministrados, que forman parte esencial del aparato.

ES

REFERENCIA DE SÍMBOLOS



Advertencia



Prohibición genérica



Aparato de clase II



Nota

DESCRIPCIÓN DEL APARATO Y DE LOS ACCESORIOS

Consulte la Guía ilustrativa pág. I para controlar el contenido del embalaje. Todas las figuras se encuentran en las páginas internas de la cubierta.

1. Punta fría
2. Ranura para insertar el mechón
3. Barril
4. Sistema de rotación
5. Botones de rotación (derecha/izquierda)
6. LEDs de temperatura
7. Botón de selección de temperatura
8. Botón de encendido/apagado
9. Cable giratorio
10. Datos técnicos
11. Sujetacable elástico

Para las características del aparato consulte el empaque exterior.

CONSEJOS ÚTILES

El aprendizaje de la técnica de uso de la plancha para el cabello requiere algunos pequeños trucos iniciales que te permitirán obtener rápidamente los efectos deseados. El tiempo de uso varía en función de la experiencia con el instrumento y del peinado deseado.

- Asegúrate de que tu pelo esté seco, limpio y sin restos de laca, espuma o gel.
- Péinate asegurándote de que no haya nudos.
- Asegúrate de retirar cualquier objeto de la zona de la cara para evitar que se enreden accidentalmente durante la creación del rizo (por ejemplo, pendientes, collares, etc.).
- Empieza el peinado por la nuca, sigue por los lados y termina por la frente.
- Durante el uso, el calentamiento y el enfriamiento del styler, coloca el aparato sobre una superficie lisa y resistente al calor.
- Mientras realizas el peinado, procura no acercar demasiado las partes calientes a zonas sensibles de la cara, las orejas, el cuello o la piel.
- Después de usarlo, deja que el styler se enfríe completamente antes de guardarlo.

i NOTA: Si el producto se enreda en el pelo, pulsa el botón en el sentido de rotación contrario y sácalo hacia abajo. Este movimiento ayudará a desenredar el pelo.

i NOTA: El cilindro del producto se calentará mucho en pocos segundos tras encenderlo, por lo que no debe entrar en contacto con la piel ni con los ojos una vez encendido. Después de usar el producto, asegúrate de que se haya enfriado completamente antes de guardarlo. No enrolles nunca el cable de alimentación alrededor del aparato.

EMPLEO



¡ATENCIÓN! No utilice este aparato si se ha caído o si presenta señales de daño visibles.

ES



¡ATENCIÓN! NO utilice este aparato cerca de bañeras, duchas, lavabos u otros recipientes que contengan agua. Nunca introduzca el aparato en agua.



¡ATENCIÓN! Riesgo de incendio. NO use productos inflamables en el cabello o en el aparato.



¡ADVERTENCIA! Riesgo de quemaduras. Durante su uso, no acerque demasiado el aparato a la cara, las orejas, el cuello o la piel.

PREPARACIÓN DEL PELO

- Lávate el pelo como de costumbre y péinalo desenredando los nudos.
- Sécatelo y cepíllalo desde las raíces hasta las puntas.
- Divide el pelo en secciones, empezando el peinado por la nuca.

INSTRUCCIONES DE USO

- Conecta el cable de alimentación (9) a la red eléctrica y coloca el aparato sobre una superficie lisa y resistente al calor.
- Enciende el rizador pulsando el botón de encendido/apagado (8). Se oirá una señal acústica y uno de los 3 ledes de temperatura se encenderá y parpadeará.
- Ajusta el nivel de temperatura deseado entre:
 - 170 °C, recomendado para cabello fino y/o decolorado o para un resultado más suave;
 - 190 °C, recomendado para cabello de grosor medio y un nivel de definición estándar;
 - 210 °C, recomendado para cabello grueso o difícil o para un resultado más definido.
- El led de la temperatura seleccionada parpadeará hasta que el rizador esté listo para usarse. Una vez caliente, el led se quedará fijo.
- Coloca el producto paralelo al mechón o ligeramente inclinado. No pongas el producto en posición horizontal.
- Sujeta un mechón de pelo del grosor que desees entre los dedos e introdúcelo en la ranura (2).

- Pulsa el botón de rotación en la dirección deseada (5) y mantenlo pulsado hasta que el mechón se haya enrollado completamente alrededor del cilindro (al menos 3 segundos).
- Al soltar el botón, se activará el temporizador para el tiempo de exposición, que terminará con una señal acústica.
- Desliza entonces el producto hacia abajo manteniéndolo en posición vertical.
- Repite estos pasos en distintos mechones hasta lograr el peinado deseado. Una vez finalizado el peinado, apaga el aparato pulsando el botón de encendido/apagado (8) y desconéctalo de la toma de corriente.
- Para que se enfríe el producto, colócalo en un lugar seco y seguro sobre una superficie resistente al calor. Mantenlo fuera del alcance de los niños.

ES

NOTAS:

- **Es posible que, durante el uso del producto, se genere vapor; esto se debe a la evaporación del exceso de humedad del cabello.**
- **No enrolles el cable alrededor del producto, ya que esto puede provocar un desgaste prematuro y su rotura. Manipula el cable con cuidado, evitando doblarlo o tirar de él, especialmente cuando esté conectado a la toma de corriente.**
- **El producto dispone de una función de apagado automático tras 60 minutos de inactividad. Para volver a activar el producto, apágalo con el botón de encendido y selección de temperatura (7) y vuelve a encenderlo.**

MANTENIMIENTO Y LIMPIEZA



¡ADVERTENCIA! Desconecte siempre el aparato de la red de alimentación antes de limpiarlo o realizar el mantenimiento.



¡ATENCIÓN! Antes de volver a usar el aparato, asegúrese de que todas las partes que se han limpiado estén secas.

Este producto no necesita lubricación. Mantén las superficies externas limpias y sin polvo, suciedad y laca.

- Desconecta el aparato de la red eléctrica (9).
- Comprueba que el aparato esté frío.
- Limpia la superficie exterior e interior de las partes calefactadas y el mango del aparato con un paño suave y húmedo.
- Deja que se seque completamente antes de volver a encenderlo.

CONSERVACIÓN



¡ATENCIÓN! Riesgo de incendio. Deje que el aparato se enfríe por completo antes de volver a guardarlo.



¡ATENCIÓN! NO enrosque el cable de alimentación en el aparato.



¡ADVERTENCIA! Guarde el aparato de forma que ningún objeto pueda introducirse accidentalmente y dañarlo.

ELIMINACIÓN



El embalaje del producto está compuesto por materiales reciclables. Elimine el embalaje de acuerdo con las normas de protección medioambiental.



De conformidad con la Directiva 2012/19/UE sobre residuos de aparatos eléctricos y electrónicos (RAEE), el símbolo del contenedor tachado presente en el aparato o en su embalaje indica que el aparato debe eliminarse separado del resto de residuos al final de su vida útil. El usuario, por tanto, deberá entregar el aparato al final de su vida útil en un centro

autorizado de recogida selectiva de equipos eléctricos y electrónicos. De forma alternativa, el usuario puede devolver el aparato que desee eliminar en la tienda al adquirir uno nuevo equivalente. Asimismo, los productos electrónicos con dimensiones de máximo 25 cm pueden entregarse gratuitamente en tiendas de productos electrónicos con superficies de venta de por lo menos 400 m², sin obligación de compra. Una adecuada recogida selectiva y el consecuente envío del aparato para el reciclaje, el tratamiento y la eliminación respetuosa con el medioambiente contribuyen a evitar posibles consecuencias negativas para el medioambiente y la salud pública, y favorecen el reciclaje de los materiales que componen el aparato.



ASISTENCIA Y GARANTÍA

El aparato tiene una garantía de dos años desde la fecha de entrega. La fecha válida será la indicada en el recibo/factura (siempre que sea legible claramente), a no ser que el comprador pruebe que la entrega fue posterior. En caso de defecto del producto anterior a la fecha de entrega, se garantiza la reparación o la sustitución del aparato sin gastos, a no ser que una de las dos soluciones resulte desproporcionada respecto de la otra. El comprador tiene el deber de comunicar a un Centro de Asistencia el defecto de conformidad en un plazo de dos meses desde el descubrimiento de dicho defecto.

La garantía no cubre todas las partes que resulten defectuosas por:

- daños de transporte o por caídas accidentales;
- una instalación errónea o una instalación eléctrica inadecuada;
- reparaciones o modificaciones realizadas por personal no autorizado;

- d. mantenimiento y limpieza incorrectos o no realizados;
- e. producto y/o componentes del producto sujetos a desgaste y/o consumibles, incluida la disminución del tiempo de uso de las baterías recargables debida al uso o al paso del tiempo, en su caso;
- f. incumplimiento de las instrucciones de funcionamiento del aparato, negligencia o descuido durante el uso;
- g. cable de alimentación enredado, doblado o roto;
- h. cabello en el ventilador;
- i. filtro de la entrada de aire frío sucio, que provoca un sobrecalentamiento del motor;
- j. caída accidental durante el uso;
- k. uso de accesorios o equipo de mantenimiento no originales;
- l. uso de productos químicos para limpiar el aparato;
- m. uso de laca u otros aerosoles durante el uso.

ES

La lista anterior es meramente indicativa y no exhaustiva y, en cualquier caso, esta garantía no cubre todas las **circunstancias que no puedan atribuirse a defectos de fabricación** del aparato.

Además, la garantía queda excluida en caso de uso inadecuado del aparato y en caso de uso profesional.

Se declina toda responsabilidad por eventuales daños causados directa o indirectamente a personas, objetos o animales domésticos como consecuencia del incumplimiento de las prescripciones indicadas en el correspondiente «Manual de instrucciones y advertencias» relativo a la instalación, el uso y el mantenimiento del aparato.

Se excluyen las acciones contractuales de garantía en relación con el vendedor.

Modo de asistencia

La reparación del aparato debe realizarse en un centro de asistencia autorizado. El aparato defectuoso en garantía deberá enviarse al centro de asistencia junto con un documento con validez legal en el que figure la fecha de venta o entrega.

INTRODUÇÃO

Prezado cliente, agradecemos pela compra de nosso produto. Temos certeza de que irá apreciar a sua qualidade e fiabilidade, pois foi projetado e fabricado tendo em vista, em primeiro lugar, a satisfação do cliente. As presentes instruções para a utilização estão em conformidade com a norma europeia EN 82079.



ADVERTÊNCIA! Instruções e avisos para o emprego seguro.

Antes de utilizar este aparelho, leia atentamente as instruções para o uso, principalmente as notas sobre a segurança e as advertências que devem ser respeitadas. Conserve este manual com o respetivo guia ilustrado para que possa ser consultado futuramente. No caso de ceder o aparelho a terceiros, entregar também toda a documentação.

ⓘ NOTA: em caso de dificuldade de compreensão de qualquer parte deste manual ou dúvidas, entre em contacto com a empresa no endereço indicado na última página antes de usar o aparelho.

ⓘ NOTA: As pessoas com deficiência visual podem consultar estas instruções para uso em formato digital no sítio da internet www.tenactagroup.com

ÍNDICE

| | |
|---|----|
| Introdução | 41 |
| Avisos sobre a segurança | 42 |
| Legenda dos símbolos | 44 |
| Descrição do aparelho e dos acessórios..... | 44 |
| Conselhos úteis | 44 |
| Emprego | 45 |
| Manutenção e limpeza | 46 |
| Conservação | 47 |
| Eliminação..... | 47 |
| Assistência e garantia | 47 |
| Guia ilustrado | I |
| Dados técnicos | I |

AVISOS SOBRE A SEGURANÇA

- Após remover o aparelho de sua embalagem, certifique-se de que esteja intacto e completo, fornecido com as partes ilustradas no guia, e que não haja sinais de danos. Em caso de dúvida, não utilize o aparelho e contacte um Centro de Assistência Autorizado.



ATENÇÃO! Remova todos os materiais de comunicação do aparelho, tais como etiquetas, rótulos, etc., antes da primeira utilização.



AVISO! Risco de asfixia. As crianças não devem brincar com a embalagem. Mantenha o saco de plástico fora do alcance das crianças.

PT

- Este aparelho deve ser utilizado apenas para a finalidade para a qual foi concebido, ou seja, como ferro de frisar para uso doméstico. Qualquer outro tipo de uso é considerado não conforme e, portanto, perigoso.
- Antes de ligar o aparelho à rede elétrica, certifique-se de que a tensão e a frequência apresentadas nos dados técnicos do aparelho correspondem aos valores da rede de alimentação disponível. Os dados técnicos encontram-se no aparelho ou na unidade de alimentação, se presente (consulte o guia ilustrativo).
- Este aparelho pode funcionar automaticamente com frequência de 50 Hz ou 60 Hz.
- Este aparelho pode ser utilizado por crianças com idade igual ou superior a 8 anos, por pessoas com capacidades físicas, sensoriais ou mentais reduzidas ou com falta de experiência e conhecimentos, se forem supervisionadas ou se tiverem recebido instruções por parte de terceiros relativamente à utilização segura do aparelho e se estiverem cientes de todos os perigos envolvidos. As crianças não devem brincar com o aparelho. A limpeza e a manutenção devem ser efetuadas pelo utilizador e nunca por crianças sem supervisão.



ADVERTÊNCIA! Perigo de queimadura. Manter o aparelho fora do alcance de crianças, especialmente durante o uso e arrefecimento.

- **⊘ NÃO** utilize o aparelho com as mãos e os pés molhados ou descalço.
- **⊘ NÃO** puxe o cabo de alimentação ou o próprio aparelho para remover a ficha da tomada de corrente.
- **⊘ NÃO** puxe, nem levante o aparelho pelo cabo de alimentação.
- **⊘ NÃO** exponha o aparelho à humidade, às condições climáticas (chuva, sol, etc.) ou a temperaturas extremas.
- **⊘ NÃO DEIXAR** o aparelho sem vigilância enquanto está conectado à alimentação elétrica.
- Remova sempre o cabo de alimentação da tomada antes de efetuar a limpeza ou a manutenção do aparelho e quando não necessitar de utilizá-lo.
- Em caso de avaria ou mau funcionamento do aparelho, desligue-o e não tente repará-lo. Contacte apenas um Centro de Assistência Técnica autorizado para quaisquer reparações que sejam necessárias.
- Se o cabo de alimentação estiver danificado, deverá adquirir um cabo novo num Centro de Assistência Técnica autorizado, de modo a prevenir potenciais riscos.
- Se utilizar o aparelho numa casa de banho, certifique-se de que o desliga após a sua utilização, uma vez que a proximidade à água representa um perigo, mesmo quando o aparelho estiver desligado.
- Para uma proteção adicional, recomendamos a instalação de um dispositivo diferencial residual (DDR) no circuito elétrico da sua casa de banho, com uma corrente nominal de operação não superior a 30 mA (o ideal é 10 mA). Para mais informações, contacte um técnico qualificado.



AVISO! NÃO utilize este aparelho perto de banheiras, chuveiros, lavatórios ou outros recipientes que contenham água.

- **⊘** Este aparelho NÃO deve entrar em contacto com água, outros líquidos, sprays ou vapores. Para mais informações sobre os procedimentos de limpeza e de manutenção, consulte o capítulo relevante no presente manual.
- Este aparelho deve ser utilizado apenas em cabelos

humanos. **NÃO UTILIZE** este aparelho em pelos de animais, perucas ou aplicações para cabelos feitas a partir de materiais sintéticos.

- Para mais informações sobre as características do aparelho, consulte a embalagem externa do mesmo.
- Utilize o aparelho apenas com os acessórios fornecidos, que são partes essenciais do mesmo.

LEGENDA DE SÍMBOLOS



Advertência



Proibição genérica



Aparelho de classe II



Nota

DESCRIÇÃO DO APARELHO E DOS ACESSÓRIOS

Consultar o Guia ilustrado pág. 1 para controlar o conteúdo da embalagem. Todas as figuras encontram-se nas páginas internas da capa.

1. Ponta fria
2. Ranhura para inserção da mecha
3. Cilindro
4. Sistema de rotação
5. Botões de rotação (direita/esquerda)
6. LEDs de temperatura
7. Botão de seleção de temperatura
8. Botão ligar/desligar
9. Cabo giratório
10. Dados técnicos
11. Suporte elástico para cabo

Para as características do aparelho, referir-se à embalagem externa.

CONSELHOS ÚTEIS

Aprender a técnica de utilização de um modelador de cabelo requer alguns cuidados iniciais, que permitem obter rapidamente os efeitos pretendidos. O tempo de utilização varia de acordo com a experiência com o instrumento e o penteado pretendido.

- Certifique-se de que o cabelo está seco, limpo e sem quaisquer vestígios de laca, espuma ou gel para o cabelo.
- Penteie o cabelo, certificando-se de que não há nós.
- Retire todos os objetos da área do rosto para evitar que se enrosquem acidentalmente ao criar o caracol (por exemplo, brincos, colares, etc.)
- Comece o penteado a partir da nuca, prossiga para os lados e termine na frente.
- Ao utilizar, ao aquecer e arrefecer o modelador, coloque o aparelho numa superfície lisa e resistente ao calor.
- Ao criar o penteado, tenha cuidado para não aproximar demasiado as partes aquecidas das áreas sensíveis do rosto, orelhas, pescoço ou pele.
- Após a utilização, deixe o modelador arrefecer completamente, antes de o guardar.

i **NOTA:** Se o produto ficar preso no cabelo, aperte o botão no sentido de rotação oposto e deslize-o para baixo. Graças a este movimento o cabelo soltar-se-á.

i **NOTA:** O cilindro do produto torna-se demasiado quente, em poucos segundos, após ligar o modelador, pelo que não deve ser colocado em contacto com a pele ou com os olhos depois de ligado. Depois de terminar de utilizar o produto, certifique-se de que arrefeceu completamente antes de o guardar. Nunca enrole o cabo de alimentação à volta do aparelho.

EMPREGO



AVISO! NÃO utilize este aparelho caso o mesmo tenha caído no chão ou apresentar sinais visíveis de danos.



AVISO! NÃO utilize este aparelho perto de banheiras, chuveiros, lavatórios ou outros recipientes que contenham água. Nunca imerja o aparelho em água.



AVISO! Risco de incêndio. NÃO UTILIZE produtos inflamáveis no cabelo ou juntamente com o aparelho.



ATENÇÃO! Risco de queimadura. Durante o uso, não coloque o aparelho muito próximo ao rosto, às orelhas, ao pescoço ou à pele.

PREPARAÇÃO DOS CABELOS

- Lave o cabelo como de costume e penteie para desembaraçar os nós.
- Seque o cabelo e penteie a partir da raiz até as pontas.
- Divida o cabelo em secções, começando o penteado a partir da nuca.

INSTRUÇÕES DE UTILIZAÇÃO

- Ligue o cabo de alimentação (9) na corrente elétrica e coloque o aparelho sobre uma superfície lisa e resistente ao calor.
- Ligue o modelador de cabelo utilizando o botão de ligar/desligar (8). Ouve-se um sinal acústico e um dos 3 LEDs de temperatura acende-se e pisca.
- Defina o nível de temperatura pretendido entre:
 - 170°C, recomendado para cabelos finos e/ou descolorados ou para um resultado mais suave;
 - 190°C, recomendado para cabelos de espessura média e um nível de modelagem standard;
 - 210°C, recomendado para cabelos espessos ou difíceis ou para um resultado mais definido.

- O LED da temperatura selecionada pisca até que o modelador de cabelo esteja pronto a ser utilizado. Quando estiver quente, o LED acende fixo.
- Coloque o produto em posição paralela à madeixa ou ligeiramente inclinado. Não coloque o produto na posição horizontal.
- Pegue, entre os dedos, uma madeixa com a largura que desejar e introduza-a na ranhura (2).
- Carregue no botão de rotação na direção pretendida (5) e mantenha-o premido até que a madeixa enrole completamente à volta do ferro (pelo menos 3 seg).
- Assim que o botão for libertado, o temporizador inicia a marcar o tempo de ação, terminando com um sinal acústico.
- Em seguida, deslize o produto para baixo, mantendo-o na posição vertical.
- Repita estes passos em várias madeixas até obter o penteado pretendido. Após terminar de modelar o cabelo, desligue o aparelho carregando no botão de ligar/desligar (8) e desligue o produto da tomada.
- Para o arrefecimento, coloque o produto num local seco e seguro, sobre uma superfície resistente ao calor. Mantenha fora do alcance das crianças.

NOTAS:

- **Durante a utilização do produto, e possível que se forme vapor ; trate-se da evaporação do excesso de humidade no cabelo.**
- **Não enrole o cabo à volta do produto, pois pode causar seu desgaste prematuro e rotura. Manuseie o cabo com cuidado, evitando dobrá-lo e puxá-lo, principalmente quando está ligado à tomada.**
- **O produto possui uma função de desligamento automático, após 60 minutos de não utilização. Para reativar o produto, desligue-o agindo no botão de ligar e selecione a temperatura (7) e volte a ligá-lo.**

MANUTENÇÃO E LIMPEZA



ADVERTÊNCIA! Desconectar sempre a ficha da tomada elétrica antes de efetuar a limpeza ou a manutenção.



AVISO! Antes de voltar a utilizar o aparelho, certifique-se de que todas as peças estão limpas e completamente secas.

Este produto não necessita de ser lubrificado. Mantenha as superfícies exteriores limpas e livres de pó, sujidade e laca.

- Desligue o aparelho da corrente elétrica (9).
- Certifique-se de que o aparelho esteja frio.
- Limpe as superfícies externa e interna das partes aquecidas e a pega do aparelho com um pano macio e húmido.
- Deixe secar completamente antes de voltar a ligar.

CONSERVAÇÃO



AVISO! Risco de incêndio. Deixe o aparelho arrefecer completamente antes de armazená-lo.



AVISO! NÃO ENROLE o cabo de alimentação à volta do aparelho.



ATENÇÃO! Guarde o aparelho num local onde nenhum objeto o possa atingir acidentalmente e danificá-lo.

PT

ELIMINAÇÃO



A embalagem deste produto é composta por materiais recicláveis. Elimine a embalagem em conformidade com as normas de proteção ambiental vigentes.



Nos termos da Diretiva europeia 2012/19/UE relativa aos resíduos de equipamentos elétricos e eletrónicos (REEE), o símbolo do contentor de lixo barrado com uma cruz no aparelho ou na sua embalagem indica que o produto deve ser eliminado separadamente dos restantes resíduos no final da sua vida útil. Como tal, o utilizador deve levar o aparelho a um centro de reciclagem adequado para equipamentos elétricos e eletrónicos. Em alternativa, o utilizador pode entregar o aparelho que deseja descartar ao revendedor aquando da compra de um novo aparelho. O utilizador pode entregar os produtos eletrónicos com menos de 25 cm, gratuitamente e sem obrigação de compra, aos revendedores de produtos eletrónicos que possuam uma área de vendas com, pelo menos, 400 m². A recolha diferenciada adequada para o conseqüente procedimento de desmantelamento do aparelho para reciclagem, que inclui tratamento e a eliminação ecológica, contribui para evitar quaisquer efeitos adversos ao ambiente e à saúde e promove a reutilização e/ou reciclagem de materiais que compõem o aparelho.

ASSISTÊNCIA E GARANTIA

O aparelho beneficia de uma garantia de dois anos a partir da data de entrega. Para efeitos de garantia, será considerada a data do recibo/fatura (se estiver claramente legível), exceto no caso em que o cliente comprove que a entrega foi feita posteriormente. Caso o produto apresente defeitos já existentes antes da data da entrega ao cliente, o mesmo será reparado ou substituído sem quaisquer custos para o cliente e de acordo com a solução que o fabricante considerar mais apropriada. O comprador tem a obrigação de comunicar ao Centro de Assistência autorizado o defeito de conformidade no prazo de dois meses a partir da identificação do defeito. A garantia não cobrirá quaisquer

peças que possam apresentar defeitos causados por:

- a. danos de transporte ou quedas acidentais;
- b. instalação incorreta ou sistema elétrico inadequado;
- c. reparações ou modificações efetuadas por pessoal não autorizado;
- d. manutenção ou limpeza insuficientes ou efetuadas incorretamente;
- e. produto e/ou peças do produto sujeitos a desgaste e/ou consumíveis, incluindo a redução do tempo de utilização das pilhas devido à sua utilização ou vida útil, se aplicável;
- f. inobservância das instruções de utilização do aparelho, negligência ou utilização inadequada;
- g. cabo de alimentação torcido, excessivamente dobrado ou puxado;
- h. presença de cabelos na ventoinha;
- i. filtro de entrada de ar frio sujo, o que leva ao sobreaquecimento do motor;
- j. quedas acidentais durante a utilização do aparelho;
- k. utilização de acessórios ou de equipamento de manutenção não originais;
- l. utilização de produtos químicos para limpar o aparelho;
- m. utilização de laca ou de outro tipo de sprays durante a utilização do aparelho.

PT

A lista acima é meramente indicativa e não exaustiva, uma vez que, em qualquer caso, estão excluídos desta garantia **todos os casos não decorrentes de defeitos de fabrico do aparelho**. Além disso, qualquer utilização imprópria ou profissional deste aparelho anulará de imediato a presente garantia. O fabricante não será responsável por quaisquer danos, diretos ou indiretos, que possam ser causados a pessoas, objetos ou animais domésticos, em consequência da inobservância das instruções contidas no respetivo “Manual de instruções e informações de segurança” relativamente à instalação, utilização e manutenção do aparelho. Tal será aplicável sem prejuízo de quaisquer reivindicações de garantia contratuais relativas ao vendedor.

Modalidades de assistência

O aparelho deve ser reparado apenas num Centro de Assistência Autorizado. Caso se encontre dentro do período da garantia, o aparelho defeituoso deverá ser entregue num Centro de Assistência Autorizado, juntamente com um comprovativo legalmente válido da data de compra ou de entrega do aparelho ao cliente.

ΕΙΣΑΓΩΓΗ

Αγαπητέ πελάτη, σας ευχαριστούμε που επιλέξατε το προϊόν μας. Είμαστε βέβαιοι ότι θα εκτιμήσετε την ποιότητα και αξιοπιστία του εφόσον σχεδιάστηκε και κατασκευάστηκε για την ικανοποίηση του πελάτη. Οι παρούσες οδηγίες χρήσης συμμορφώνονται με το Ευρωπαϊκό πρότυπο EN 82079.



ΠΡΟΕΙΔΟΠΟΙΗΣΗ! Οδηγίες και προειδοποιήσεις για ασφαλή χρήση.

Πριν χρησιμοποιήσετε αυτή τη συσκευή, διαβάστε προσεκτικά τις οδηγίες χρήσης και συγκεκριμένα τις υποδείξεις ασφαλείας και προειδοποιήσεις που θα πρέπει να εφαρμόζονται. Κρατήστε το εγχειρίδιο αυτό μαζί με τον επεξηγηματικό οδηγό για μελλοντική χρήση. Αν πρέπει να μεταβιβάσετε τη συσκευή σε άλλο χρήστη, βεβαιωθείτε ότι υπάρχει επίσης και η παρούσα τεκμηρίωση.

❗ ΣΗΜΕΙΩΣΗ: αν κάποιο από τα μέρη του παρόντος εγχειριδίου είναι δυσκολονόητο ή υπάρχουν αμφιβολίες, επικοινωνήστε με την εταιρεία στη διεύθυνση που υποδεικνύεται στην τελευταία σελίδα πριν χρησιμοποιήσετε τη συσκευή.

❗ ΣΗΜΕΙΩΣΗ: άτομα με μειωμένη όραση μπορούν να συμβουλευτούν τις παρούσες οδηγίες χρήσης στην ψηφιακή μορφή στην ιστοσελίδα www.tenactagroup.com

ΠΕΡΙΕΧΟΜΕΝΑ

| | |
|---|----|
| Εισαγωγή | 49 |
| Προειδοποιήσεις για την ασφαλεία | 50 |
| Λεζαντα συμβολων..... | 52 |
| Περιγραφή της συσκευής και των εξαρτημάτων..... | 52 |
| Χρησιμες συμβουλές | 52 |
| Χρήση..... | 53 |
| Καθαρισμός και συντήρηση | 54 |
| Αποθήκευση | 55 |
| Διαθεση | 55 |
| Τεχνική υποστήριξη και εγγύηση..... | 55 |
| Επεξηγηματικός οδηγός..... | I |
| Τεχνικά στοιχεία | I |

ΕΠΙΣΗΜΑΝΣΕΙΣ ΑΣΦΑΛΕΙΑΣ

- Μετά την αποσυσκευασία, βεβαιωθείτε ότι η συσκευή είναι ακέραιη, πλήρης με όλα τα εξαρτήματά της όπως φαίνεται στον επεξηγηματικό οδηγό και χωρίς σημάδια ζημιάς. Αν έχετε κάποιες αμφιβολίες, μην χρησιμοποιείτε τη συσκευή και επικοινωνήστε με ένα εξουσιοδοτημένο κέντρο τεχνικής βοήθειας.



ΠΡΟΣΟΧΗ! Πριν από τη χρήση της συσκευής, αφαιρέστε τυχόν υλικά πληροφόρησης όπως ετικέτες, καρτελάκια κλ.π.



ΠΡΟΕΙΔΟΠΟΙΗΣΗ! Κίνδυνος ασφυξίας.
Τα παιδιά δεν πρέπει να παίζουν με τη συσκευασία. Κρατήστε την πλαστική σακούλα μακριά από τα παιδιά.

EL

- Η παρούσα συσκευή πρέπει να χρησιμοποιείται μόνο για το σκοπό που σχεδιάστηκε, δηλαδή ως σίδερο για το κατσάρωμα των μαλλιών οικιακής χρήσης. Οποιαδήποτε άλλη χρήση που δεν θεωρείται σύμφωνη με την προβλεπόμενη χρήση είναι επομένως επικίνδυνη.
- Πριν συνδέσετε τη συσκευή στο ηλεκτρικό δίκτυο, βεβαιωθείτε ότι η τάση και συχνότητα που υποδεικνύονται στα τεχνικά στοιχεία της συσκευής αντιστοιχούν σε εκείνα του ηλεκτρικού δικτύου. Η απόδοση της συσκευής αναγράφεται πάνω στη συσκευή ή στη μονάδα ηλεκτρικής τροφοδοσίας, αν υπάρχει (δείτε τον επεξηγηματικό οδηγό).
- Η συσκευή αυτή μπορεί να λειτουργεί αυτόματα σε συχνότητα 50 Hz ή 60 Hz.
- Η συσκευή μπορεί να χρησιμοποιείται από παιδιά ηλικίας από 8 ετών και πάνω και από άτομα με μειωμένες φυσικές, αισθητήριες ή διανοητικές ικανότητες ή που δεν διαθέτουν εμπειρία ή τις απαραίτητες γνώσεις, αρκεί αυτό να γίνεται υπό επίβλεψη ή αφού τα άτομα αυτά λάβουν τις οδηγίες σχετικά με την ασφαλή χρήση της συσκευής και κατανοήσουν τους κινδύνους που συνδέονται με αυτήν. Τα παιδιά δεν πρέπει να παίζουν με τη συσκευή. Ο καθαρισμός και η συντήρηση που προορίζεται να πραγματοποιείται από τον χρήστη δεν πρέπει να γίνεται από παιδιά χωρίς επίβλεψη.



ΠΡΟΕΙΔΟΠΟΙΗΣΗ! Κίνδυνος εγκαύματος. Φυλάξτε τη συσκευή μακριά από μικρά παιδιά, ειδικά κατά τη χρήση και όσο η συσκευή κρύνει.

- **⊘ ΜΗ** χρησιμοποιείτε τη συσκευή με βρεγμένα χέρια, υγρά ή γυμνά πόδια.
- **⊘ ΜΗΝ** τραβάτε το ηλεκτρικό καλώδιο ή τη συσκευή για να τη βγάλετε την πρίζα.
- **⊘ ΜΗΝ** τραβάτε ή ανυψώνετε τη συσκευή κρατώντας το καλώδιο τροφοδοσίας.
- **⊘ ΜΗΝ** εκθέτετε τη συσκευή σε υγρασία, στις καιρικές συνθήκες (βροχή, ήλιο, κλπ.) ή σε ακραίες θερμοκρασίες.
- **⊘ ΜΗΝ** αφήνετε τη συσκευή αφύλακτη ενώ είναι συνδεδεμένη στο ρεύμα.
- Αποσυνδέετε πάντα το φως από την πρίζα ρεύματος πριν από τον καθαρισμό ή τη συντήρηση και σε περίπτωση που δεν χρησιμοποιείται τη συσκευή.
- Αν η συσκευή έχει υποστεί ζημιά ή δυσλειτουργεί, απενεργοποιήστε την και μην την παραβιάζετε. Επικοινωνήστε με ένα εξουσιοδοτημένο κέντρο τεχνικής υποστήριξης για οποιοσδήποτε επισκευές.
- Αν έχει καταστραφεί το ηλεκτρικό καλώδιο πρέπει να αντικαθίσταται από ένα εξουσιοδοτημένο κέντρο τεχνικής υποστήριξης, ούτως ώστε να προλαμβάνεται κάθε κίνδυνος.
- Όταν χρησιμοποιείτε τη συσκευή στο μπάνιο, αποσυνδέστε τη μετά τη χρήση καθώς η εγγύτητα του νερού παρουσιάζει κίνδυνο ακόμα και αν είναι αποσυνδεδεμένη η συσκευή.
- Για περισσότερη προστασία, συνιστάται η εγκατάσταση μιας συσκευής με διαφορικό ρεύμα στο ηλεκτρικό κύκλωμα που τροφοδοτεί το λουτρό, που θα έχει ονομαστικό διαφορικό ρεύμα λειτουργίας όχι μεγαλύτερο των 30 mA (το ιδανικό είναι 10 mA). Θα πρέπει να ζητήσετε συμβουλές από τον εγκαταστάτη.



ΠΡΟΕΙΔΟΠΟΙΗΣΗ! ΜΗ χρησιμοποιείτε τη συσκευή κοντά σε μπανιέρες, ντους, λεκάνες ή άλλα δοχεία με νερό.

- **⊘** Αυτή η συσκευή δεν πρέπει να έρχεται σε επαφή με το νερό, άλλα υγρά, σπρέι, ατμό. Για τον καθαρισμό και τη συντήρηση, ανατρέξτε αποκλειστικά και μόνο στην ειδική παράγραφο του παρόντος εγχειριδίου.
- Αυτή η βούρτσα πρέπει να χρησιμοποιείται μόνο για ανθρώπινα μαλλιά. ΜΗΝ χρησιμοποιείτε τη συσκευή σε ζώα ή περούκες και μαλλιά από συνθετικό υλικό.

- Για τα χαρακτηριστικά της συσκευής, ανατρέξτε στην εξωτερική συσκευασία.
- Χρησιμοποιήστε τη συσκευή μόνο με τα εξαρτήματα που παρέχονται τα οποία αποτελούν ένα ουσιαστικό μέρος της συσκευής.

ΛΕΞΑΝΤΑ ΣΥΜΒΟΛΩΝ



Προειδοποίηση



Γενική απαγόρευση



Συσκευή κατηγορίας II



Σημείωση

ΠΕΡΙΓΡΑΦΗ ΤΗΣ ΣΥΣΚΕΥΗΣ ΚΑΙ ΤΩΝ ΕΞΑΡΤΗΜΑΤΩΝ

Δείτε τον επεξηγηματικό οδηγό παράγγ. I για να ελέγξετε το περιεχόμενο της συσκευασίας. Όλες οι εικόνες βρίσκονται στις εσωτερικές σελίδες του εξώφυλλου.

- | | |
|---|---|
| 1. Δροσερή άκρη | 7. Κουμπί επιλογής θερμοκρασίας |
| 2. Υποδοχή εισαγωγής τούφας | 8. Κουμπί ενεργοποίησης/ απενεργοποίησης |
| 3. Σίδερο | 9. Περιστρεφόμενο καλώδιο |
| 4. Σύστημα περιστροφής | 10. Τεχνικά χαρακτηριστικά |
| 5. Κουμπιά περιστροφής (δεξιά/ αριστερά) | 11. Ελαστικός συγκρατητής καλωδίου |
| 6. Ενδείξεις θερμοκρασίας LED | |

Για τα χαρακτηριστικά της συσκευής, ανατρέξτε στην εξωτερική συσκευασία.

ΧΡΗΣΙΜΕΣ ΣΥΜΒΟΥΛΕΣ

Η εκμάθηση της τεχνικής χρήσης ενός styler απαιτεί μερικά αρχικά τεχνάσματα που θα σας επιτρέψουν να επιτύχετε γρήγορα τα επιθυμητά αποτελέσματα. Ο χρόνος χρήσης ποικίλλει ανάλογα με την εμπειρία στο εργαλείο και το επιθυμητό χτένισμα.

- Βεβαιωθείτε ότι τα μαλλιά είναι στεγνά, καθαρά και απαλλαγμένα από ίχνη λακ, αφρό μαλλιών ή τζελ.
- Χτενίστε τα μαλλιά φροντίζοντας να μην υπάρχουν κόμποι.
- Βεβαιωθείτε ότι έχετε αφαιρέσει τυχόν αντικείμενα από την περιοχή του προσώπου για να αποφύγετε το τυχαίο μπλέξιμο αντικειμένων κατά τη δημιουργία της μπούκλας (π.χ. σκουλαρίκια, κολιέ κ.λπ.)
- Ξεκινήστε το χτένισμα από τον αυχένα, προχωρήστε προς τα πλάγια και ολοκληρώστε στο μέτωπο.
- Κατά τη χρήση, τη θέρμανση και την ψύξη του styler, τοποθετήστε τη συσκευή σε μια λεία, ανθεκτική στη θερμότητα επιφάνεια.
- Καθώς προχωράτε με το styling, προσέξτε να μην φέρετε τα θερμαινόμενα μέρη πολύ κοντά σε ευαίσθητες περιοχές του προσώπου, των αυτιών, του λαιμού ή του δέρματος.
- Μετά τη χρήση, αφήστε το styler να κρυώσει εντελώς πριν το αποθηκεύσετε.

ⓘ ΣΗΜΕΙΩΣΗ: Εάν το προϊόν μπερδευτεί στα μαλλιά σας, πατήστε το κουμπί προς την αντίθετη κατεύθυνση περιστροφής και τραβήξτε το προς τα κάτω. Χάρη σε αυτή την κίνηση τα μαλλιά θα ξεμπερδέψουν.

ⓘ ΣΗΜΕΙΩΣΗ: Ο κύλινδρος του προϊόντος θα ζεσταθεί πολύ μέσα σε λίγα δευτερόλεπτα από την ενεργοποίησή του και επομένως δεν πρέπει να έρχεται σε επαφή με το δέρμα ή τα μάτια μόλις ενεργοποιηθεί. Αφού ολοκληρώσετε τη χρήση του προϊόντος, βεβαιωθείτε ότι έχει κρυώσει εντελώς πριν το αποθηκεύσετε. Μην τυλίγετε ποτέ το καλώδιο ρεύματος γύρω από τη συσκευή.

ΧΡΗΣΗ



ΠΡΟΕΙΔΟΠΟΙΗΣΗ! ΜΗ χρησιμοποιείτε τη συσκευή αν πέσει κάτω ή αν υπάρχουν εμφανή σημάδια ζημιάς.



ΠΡΟΕΙΔΟΠΟΙΗΣΗ! ΜΗ χρησιμοποιείτε τη συσκευή κοντά σε μπανιέρες, ντους, λεκάνες ή άλλα δοχεία με νερό. Ποτέ μην βάζετε τη συσκευή μέσα σε νερό.



ΠΡΟΕΙΔΟΠΟΙΗΣΗ! Κίνδυνος πυρκαγιάς. ΜΗΝ χρησιμοποιείτε εύφλεκτα προϊόντα στα μαλλιά ή στη συσκευή.



ΠΡΟΕΙΔΟΠΟΙΗΣΗ! Κίνδυνος εγκαυμάτων. Κατά τη χρήση, μην πλησιάζετε τη συσκευή πολύ κοντά στο πρόσωπο, τα αυτιά, τον λαιμό ή το δέρμα.

ΠΡΟΕΤΟΙΜΑΣΙΑ ΤΩΝ ΜΑΛΛΙΩΝ

- Λούστε τα μαλλιά σας ως συνήθως και χτενίστε τα, ξεμπλέκοντας τυχόν κόμπους.
- Στεγνώστε τα μαλλιά σας και χτενίστε τα από τις ρίζες μέχρι τις άκρες.
- Χωρίστε τα μαλλιά σε τούφες ξεκινώντας το χτένισμα από τον αυχένα.

ΟΔΗΓΙΕΣ ΧΡΗΣΗΣ

- Συνδέστε το καλώδιο τροφοδοσίας (9) στην παροχή ρεύματος και τοποθετήστε τη συσκευή σε μια λεία, ανθεκτική στη θερμότητα επιφάνεια.
- Ενεργοποιήστε το σίδερο για μπούκλες χρησιμοποιώντας το κουμπί ενεργοποίησης/απενεργοποίησης (8). Θα ακούσετε ένα ηχητικό σήμα και μία από τις 3 λυχνίες LED θερμοκρασίας θα ανάψει και θα αναβοσβήνει.
- Ρυθμίστε το επιθυμητό επίπεδο θερμοκρασίας μεταξύ:
 - 170 °C, συνιστάται για λεπτά ή/και λευκασμένα μαλλιά ή για πιο απαλό αποτέλεσμα.
 - 190 °C, συνιστάται για μαλλιά μεσαίου πάχους και τυπικού επιπέδου καθορισμού.
 - 210 °C, συνιστάται για πυκνά ή δύσκολα μαλλιά ή για πιο έντονο αποτέλεσμα.
- Η επιλεγμένη λυχνία LED θερμοκρασίας θα αναβοσβήνει μέχρι το σίδερο για μπούκλες να είναι έτοιμο για χρήση. Μόλις ζεσταθεί, η λυχνία LED θα ανάψει

σταθερά.

- Τοποθετήστε το προϊόν παράλληλα με την τούφα ή υπό ελαφριά κλίση. Μην τοποθετείτε το προϊόν οριζόντια.
- Πάρτε μια τούφα μαλλιών στο πλάτος της επιλογής σας ανάμεσα στα δάχτυλά σας και εισαγάγετέ την στην αυλάκωση (2).
- Πατήστε το κουμπί περιστροφής προς την επιθυμητή κατεύθυνση (5) και κρατήστε το πατημένο μέχρι η τούφα μαλλιών να τυλιχτεί πλήρως γύρω από το σίδερο (τουλάχιστον 3 δευτερόλεπτα).
- Μόλις αφήσετε το κουμπί, θα ξεκινήσει ο χρονοδιακόπτης για τον χρόνο αναμονής, ο οποίος θα τερματιστεί με ένα ηχητικό σήμα.
- Στη συνέχεια, αφαιρέστε το προϊόν προς τα κάτω, διατηρώντας το σε κάθετη θέση.
- Επαναλάβετε αυτά τα βήματα σε διάφορες τούφες μέχρι να πετύχετε το επιθυμητό styling. Μόλις ολοκληρώσετε το styling των μαλλιών, σβήστε τη συσκευή πατώντας το κουμπί ενεργοποίησης/απενεργοποίησης (8) και αποσυνδέστε το προϊόν από την πρίζα.
- Για ψύξη, τοποθετήστε το προϊόν σε ξηρό και ασφαλές μέρος πάνω σε μια ανθεκτική στη θερμότητα επιφάνεια. Να φυλάσσεται μακριά από παιδιά.

EL

ⓘ ΣΗΜΕΙΩΣΗ:

- Είναι πιθανό να δημιουργηθεί ατμός κατά τη χρήση του προϊόντος. Αυτή είναι η υπερβολική υγρασία στα μαλλιά που εξατμίζεται.
- Μην τυλίγετε το καλώδιο γύρω από το προϊόν, καθώς αυτό μπορεί να προκαλέσει πρόωρη φθορά και σπάσιμο. Χειριστείτε το καλώδιο με προσοχή, αποφεύγοντας να το λυγίζετε ή να το τραβάτε, ειδικά όταν είναι συνδεδεμένο στην πρίζα ρεύματος.
- Το προϊόν είναι εξοπλισμένο με λειτουργία αυτόματης απενεργοποίησης μετά από 60 λεπτά μη χρήσης. Για να επανενεργοποιήσετε το προϊόν, σβήστε το πατώντας το κουμπί ενεργοποίησης και επιλογής θερμοκρασίας (7) και ανάψτε το ξανά.

ΚΑΘΑΡΙΣΜΟΣ ΚΑΙ ΣΥΝΤΗΡΗΣΗ



ΠΡΟΕΙΔΟΠΟΙΗΣΗ! Αποσυνδέετε πάντα τη συσκευή από το δίκτυο τροφοδοσίας πριν τις εργασίες καθαρισμού ή συντήρησης.



ΠΡΟΕΙΔΟΠΟΙΗΣΗ! Βεβαιωθείτε ότι όλα τα μέρη που έχουν καθαριστεί είναι εντελώς στεγνά πριν χρησιμοποιήσετε τη συσκευή.

Αυτό το προϊόν δεν χρειάζεται λίπανση. Διατηρείτε τις εξωτερικές επιφάνειες καθαρές και απαλλαγμένες από σκόνη, βρωμιά και λακ.

- Αποσυνδέστε τη συσκευή από την παροχή ρεύματος (9).
- Βεβαιωθείτε ότι η συσκευή είναι κρύα.
- Καθαρίστε τις εξωτερικές και εσωτερικές επιφάνειες των θερμαινόμενων μερών και τη λαβή της συσκευής με ένα μαλακό, υγρό πανί.
- Αφήστε το να στεγνώσει εντελώς πριν το ενεργοποιήσετε ξανά.

ΑΠΟΘΗΚΕΥΣΗ



ΠΡΟΕΙΔΟΠΟΙΗΣΗ! Κίνδυνος πυρκαγιάς.
Πριν αποθηκεύσετε το προϊόν, αφήστε
το πρώτα να κρυώσει εντελώς.



ΠΡΟΕΙΔΟΠΟΙΗΣΗ! ΜΗΝ τυλίγεται το καλώδιο
τροφοδοσίας γύρω από τη συσκευή.



ΠΡΟΕΙΔΟΠΟΙΗΣΗ! Αποθηκεύστε τη
συσκευή έτσι ώστε κανένα αντικείμενο
να μην εισέλθει κατά λάθος σε αυτήν και
προκαλέσει βλάβη.

ΑΠΟΡΡΙΨΗ

EL



Η συσκευασία της συσκευής αποτελείται από ανακυκλώσιμα υλικά.
Απορρίψτε τη συσκευασία σύμφωνα με τους κανονισμούς για την
προστασία του περιβάλλοντος.



Σύμφωνα με την οδηγία 2012/19/ΕΕ σχετικά με τα απόβλητα
ηλεκτρικού και ηλεκτρονικού εξοπλισμού (ΑΗΗΕ), το σύμβολο του
διαγραμμένου κάδου πάνω στη συσκευή ή τη συσκευασία της δείχνει
— ότι το προϊόν πρέπει να απορριπτεται χωριστά από τα άλλα απόβλητα
στο τέλος της ωφέλιμης ζωής του. Ωστόσο ο χρήστης πρέπει να
παραδίδει τη συσκευή σε ένα κατάλληλο κέντρο ανακύκλωσης
ηλεκτρικού και ηλεκτρονικού εξοπλισμού. Εναλλακτικά, ο χρήστης
μπορεί να παραδώσει τη συσκευή που θέλει να απορρίψει στον μεταπωλητή
όταν αγοράσει μια άλλη ισοδύναμη συσκευή. Στους μεταπωλητές των
ηλεκτρονικών προϊόντων με επιφάνεια πώλησης τουλάχιστον 400 m²
μπορείτε επίσης να παραδώσετε δωρεάν, χωρίς την υποχρέωση αγοράς,
τα ηλεκτρονικά προϊόντα προς διάθεση με διαστάσεις κάτω των 25 cm. Η
κατάλληλη διαφοροποιημένη συλλογή για την επακόλουθη ανακύκλωση
της συσκευής, η επεξεργασία και η απόρριψη με σεβασμό στο περιβάλλον
συμβάλει στην αποφυγή πιθανών δυσμενών επιπτώσεων για το περιβάλλον
και την υγεία και θα προωθήσει την επαναχρησιμοποίηση ή/και την
ανακύκλωση των υλικών από τα οποία αποτελείται η συσκευή.

ΥΠΟΣΤΗΡΙΞΗ ΚΑΙ ΕΓΓΥΗΣΗ

Η συσκευή διαθέτει εγγύηση για περίοδο δύο ετών από την ημερομηνία
παράδοσης. Λάβετε ως σημείο αναφοράς την ημερομηνία που αναγράφεται
στην απόδειξη/τιμολόγιο (με την προϋπόθεση ότι είναι ευανάγνωστο), εκτός αν ο
αγοραστής δεν αποδείξει ότι η παράδοση είναι μεταγενέστερη.

Σε περίπτωση ελαττώματος του προϊόντος που προηγείται της ημερομηνίας
παράδοσης, είναι εγγυημένη η επισκευή ή αντικατάσταση χωρίς επιβάρυνση της
συσκευής, εκτός αν ένα από τα διορθωτικά μέτρα είναι δυσανάλογο του άλλου.
Ο αγοραστής οφείλει να καταγγείλει σε ένα εξουσιοδοτημένο κέντρο τεχνικής
υποστήριξης την έλλειψη συμμόρφωσης εντός δύο μηνών από την ανακάλυψη
του ελαττώματος.

Δεν καλύπτονται από την εγγύηση όλα τα μέρη που μπορεί να αποδειχθούν ελαττωματικά εξαιτίας:

- a. ζημιών κατά τη μεταφορά ή λόγω τυχαίας πτώσης,
- b. λανθασμένης εγκατάστασης ή ανεπάρκειας της ηλεκτρικής εγκατάστασης,
- c. επισκευών ή τροποποιήσεων από μη εξουσιοδοτημένα άτομα,
- d. έλλειψης ή λανθασμένης συντήρησης και καθαρισμού,
- e. προϊόν ή/και μέρη του προϊόντος που υπόκεινται σε φθορά ή/και είναι αναλώσιμα, συμπεριλαμβανομένης της μείωσης χρόνου χρήσης των μπαταριών που οφείλεται στη χρήση ή στο χρόνο.
- f. μη τήρησης των οδηγιών λειτουργίας της συσκευής, αμέλεια ή απρόσεκτη χρήση,
- g. συνεστραμμένο, υπερβολικά λυγισμένο ή τραβηγμένο καλώδιο τροφοδοσίας,
- h. μαλλιά στον ανεμιστήρα,
- i. βρώμικο φίλτρο εισόδου κρύου αέρα που προκαλεί υπερθέρμανση του μοτέρ,
- j. τυχαία πτώση κατά τη χρήση,
- k. χρήση μη γνήσιων εξαρτημάτων ή εξοπλισμού συντήρησης,
- l. χρήση χημικών προϊόντων για τον καθαρισμό της συσκευής,
- m. χρήση σπρέι μαλλιών ή άλλων σπρέι κατά τη χρήση.

EL Η παραπάνω λίστα είναι απλώς ενδεικτική και όχι περιοριστική, εφόσον η παρούσα εγγύηση αποκλείεται για όλες εκείνες τις περιπτώσεις που δεν μπορούν να αποδοθούν σε κατασκευαστικά ελαττώματα της συσκευής. Η εγγύηση επίσης ακυρώνεται σε όλες τις περιπτώσεις ακατάλληλης χρήσης της συσκευής και σε περίπτωση επαγγελματικής χρήσης.

Δεν αναλαμβάνουμε καμία ευθύνη για τυχόν ζημιές που προέρχονται άμεσα ή έμμεσα από άτομα, πράγματα και κατοικίδια, λόγω αδυναμίας συμμόρφωσης με όλες τις οδηγίες που περιλαμβάνονται στο «Βιβλιαράκι οδηγιών και προειδοποιήσεων» σχετικά με την εγκατάσταση, τη χρήση και τη συντήρηση της συσκευής.

Με την επιφύλαξη τυχόν συμβατικών δεσμεύσεων προς τον πωλητή.

Τρόπος τεχνικής εξυπηρέτησης

Η επισκευή της συσκευής πρέπει να πραγματοποιείται σε ένα εξουσιοδοτημένο κέντρο τεχνικής εξυπηρέτησης. Η ελαττωματική συσκευή, αν είναι σε εγγύηση, θα πρέπει να φτάσει στο κέντρο τεχνικής εξυπηρέτησης μαζί με ένα φορολογικό έγγραφο που να βεβαιώνει την ημερομηνία πώλησης ή παράδοσης.

ÚVOD

Vážený zákazníku, děkujeme za zakoupení našeho výrobku. Jsme si jisti, že oceníte jeho kvalitu a spolehlivost, neboť byl navržen a vyroben s cílem uspokojit požadavky zákazníků. Tento návod k použití je v souladu s evropskou normou EN 82079.



VAROVÁNÍ! Pokyny a upozornění pro bezpečné používání.

Před použitím tohoto přístroje si pečlivě přečtěte návod k použití a zejména bezpečnostní pokyny a varování, které musí být dodrženy. Uchovávejte tento návod spolu se svým ilustračním průvodcem pro budoucí konzultace. Pokud přístroj postoupíte jinému uživateli, ujistěte se také o předání této dokumentace.

CZ

❗ POZNÁMKA: Pokud by některá část této příručky byla obtížně srozumitelná nebo vznikly pochybnosti, před použitím spotřebiče kontaktujte společnost na adrese uvedené na poslední stránce.

❗ POZNÁMKA: osoby s poruchou vidění mohou tyto pokyny konzultovat v digitálním formátu na webových stránkách www.tenactagroup.com

OBSAH

| | |
|--------------------------------------|----|
| Úvod | 57 |
| Bezpečnostní poznámky..... | 58 |
| Vysvětlivky symbolů..... | 60 |
| Popis přístroje a příslušenství..... | 60 |
| Užitečné rady | 60 |
| Způsob použití..... | 61 |
| Údržba a čištění..... | 62 |
| Uschovávání | 62 |
| Likvidace..... | 63 |
| Servisní služba a záruka..... | 63 |
| Ilustrační průvodce..... | I |
| Technické údaje | I |

BEZEČNOSTNÍ POZNÁMKY

- Po rozbalení se ujistěte, že přístroj je neporušený, kompletní se všemi jeho částmi, jak je znázorněno v ilustračním průvodci a nevykazuje žádné známky poškození. V případě jakýchkoli pochybností výrobek nepoužívejte a obraťte se na autorizované servisní středisko.



POZOR! Před použitím z přístroje odstraňte případné komunikační materiály, jako jsou štítky, cedulky apod.



POZOR! Riziko udušení. Děti si nesmějí hrát s obalem. Udržujte plastový sáček mimo dosah dětí.

- CZ** • Tento přístroj musí být používán pouze k účelu, pro který byl navržen, a sice jako kulma pro domácí použití. Jakékoliv jiné použití není v souladu se zamýšleným použitím, a tudíž je považováno za nebezpečné.
- Před připojením přístroje k elektrické síti zkontrolujte, zda napětí a frekvence uvedené v technických informacích přístroje odpovídají údajům napájecí sítě, kterou máte k dispozici. Technické údaje se nacházejí na přístroji a napáječi, je-li součástí (viz ilustrační průvodce).
 - Tento přístroj může pracovat automaticky na frekvenci 50 Hz nebo 60 Hz.
 - Přístroj mohou používat děti mladší 8 let a osoby se sníženými fyzickými, smyslovými nebo duševními schopnostmi, popřípadě nedostatečnými zkušenostmi či znalostmi za předpokladu, že jsou pod dohledem, nebo poté, co obdržely pokyny pro bezpečné používání přístroje a pochopily související nebezpečí. Děti si s přístrojem nesmějí hrát. Děti tento přístroj nesmějí používat jako hračku. Úkony čištění a údržby určené k provádění uživatelem nesmějí vykonávat děti bez dozoru.



VAROVÁNÍ! Nebezpečí popálení. Udržujte přístroj mimo dosah malých dětí, zejména během používání a chlazení.

- ⊘ Tento přístroj **NEPOUŽÍVEJTE**, máte-li mokré nebo vlhké ruce či nohy.
- ⊘ Pokud chcete odpojit zástrčku ze zásuvky, **NETAHEJTE** za šňůru ani za samotný přístroj.
- ⊘ **NETAHEJTE** za napájecí kabel přístroje ani jej jeho prostřednictvím nezvedejte.
- ⊘ Přístroj **NEVYSTAVUJTE** působení vlhkosti nebo atmosférickým vlivům (déšť, slunce apod.) nebo příliš vysokým teplotám.
- ⊘ **NENECHÁVEJTE** přístroj bez dozoru, pokud je připojen k napájení.
- Před čištěním nebo údržbou přístroje a v případě jeho nečinnosti pokaždé odpojte zástrčku přístroje z napájecího elektrického okruhu.
- V případě závady nebo špatné funkce přístroj vypněte a nezasahujte do něj. Za účelem případné opravy se obraťte výhradně na autorizované servisní středisko.
- V případě poškození napájecího kabelu musí být tento vyměněn v autorizovaném servisním středisku, aby se předešlo jakémukoli riziku.
- Používáte-li přístroj v koupelně, odpojte zástrčku ze zásuvky, neboť voda představuje nebezpečí i v případě, že je přístroj vypnutý.
- Pro zvýšení bezpečnosti doporučujeme do elektrického obvodu koupelny nainstalovat proudový chránič, u něhož rozdílový proud při jmenovitém provozu není větší než 30 mA (ideální je 10 mA). Je vhodné nechat si poradit instalačním technikem.



POZOR! NEPOUŽÍVEJTE tento přístroj v blízkosti van, sprch, umyvadel nebo jiných nádob obsahujících vodu.

- ⊘ Tento přístroj nesmí přijít do styku s vodou, jakýmikoli kapalinami, spreji nebo párou. Při čištění a provádění údržby se řiďte výhradně příslušným odstavcem tohoto manuálu.
- Tento přístroj se smí používat pouze na lidské vlasy. Tento přístroj **NEPOUŽÍVEJTE** na zvířatech ani na parukách a přičescích vyrobených ze syntetických materiálů.

- Technické parametry přístroje jsou uvedeny na vnější straně balení.
- Přístroj používejte pouze s dodaným příslušenstvím, které je jeho nedílnou součástí.

VYSVĚTLIVKY SYMBOLŮ



Upozornění



Všeobecný zákaz



Přístroj třídy II



Poznámka

POPIS PŘÍSTROJE A PŘÍSLUŠENSTVÍ

Přehlédněte si ilustračního průvodce na str. I pro zkontrolování obsahu balení. Všechny obrázky se nacházejí na vnitřních stránkách obalu.

- | | | |
|-----------|--|-------------------------------|
| CZ | 1. Chladná špička | 6. LED kontrolky teploty |
| | 2. Drážka pro vložení pramene | 7. Tlačítko pro výběr teploty |
| | 3. Kulma | 8. Tlačítko zapnutí/vypnutí |
| | 4. Rotační systém | 9. Otočný kabel |
| | 5. Tlačítka pro otáčení (vpravo/ vlevo) | 10. Technické údaje |
| | | 11. Elastický držák kabelu |

Charakteristiky přístroje jsou uvedeny na vnější straně balení.

UŽITEČNÉ RADY

Naučit se techniku používání vlasového styleru vyžaduje malé počáteční úkony, které vám umožní rychle dosáhnout požadovaných efektů. Doba použití se liší v závislosti na zkušenostech s přístrojem a požadovaném účesu.

- Ujistěte se, že jsou vlasy suché, čisté a beze stop laku, pěny nebo gelu na vlasy.
- Vlasy pročešte hřebenem a ujistěte se, že se na nich netvoří uzlíky.
- Ujistěte se, že jste z oblasti obličeje odstranili všechny předměty, aby nedošlo k náhodnému zamotání předmětu do vlasů během vytváření lokny (např. náušnice, náhrdelníky atd.)
- Záhyb začněte na zátylku, pokračujte do stran a ukončete na čele.
- Při používání, zahřívání a ochlazování styleru pokládejte přístroj na hladký a tepelně odolný povrch.
- Při vytváření vln dbejte na to, aby se vyhřívání části příliš nepřibližovaly k citlivým oblastem obličeje, uším, krku nebo pokožky.
- Po použití nechte styler zcela vychladnout a teprve poté ho uložte.

i **POZNÁMKA:** Pokud se přípravek do vlasů zamotá, stiskněte tlačítko v opačném směru otáčení a stáhněte ho dolů. Díky tomuto pohybu se vlasy rozpletou.

ⓘ POZNÁMKA: Válec výrobku se během několika sekund po zapnutí velmi zahřeje, a proto by se po zapnutí neměl dostat do kontaktu s pokožkou nebo očima. Jakmile výrobek přestanete používat, ujistěte se před jeho uložením, že zcela vychladl. Napájecí kabel nikdy neomotávejte kolem přístroje.

ZPŮSOB POUŽITÍ



POZOR! NEPOUŽÍVEJTE tento přístroj, když jsou na něm viditelné známky poškození.



POZOR! NEPOUŽÍVEJTE tento přístroj v blízkosti van, sprch, umyvadel nebo jiných nádob obsahujících vodu. Přístroj nikdy neponořujte do vody.



POZOR! Riziko požáru. Na vlasy ani samotný přístroj NEAPLIKUJTE hořlavé výrobky.



VAROVÁNÍ! Nebezpečí popálení. Během používání nepřibližujte přístroj příliš blízko k obličeji, uším, krku nebo kůži.

CZ

PŘÍPRAVA VLASŮ

- Umyjte si vlasy jako obvykle a pročešte je, abyste uvolnili uzlíčky.
- Vlasy vysušte a pročešte od kořínků ke konečkům.
- Rozdělte vlasy do částí a začněte s vytvářením vln od zátylku.

POKYNY PRO POUŽITÍ

- Připojte napájecí kabel (9) do napájecí sítě a přístroj položte na hladký a tepelně odolný povrch.
- Kulmu zapněte tlačítkem zapnutí/vypnutí (8). Ozve se zvukový signál, rozsvítí se a začne blikat jedna ze 3 teplotních LED kontrolkek.
- Nastavte požadovanou úroveň teploty v rozmezí:
 - 170 °C, doporučuje se pro jemné a/nebo odbarvené vlasy nebo pro jemnější výsledek;
 - 190 °C, doporučeno pro středně silné vlasy a standardní výsledek;
 - 210 °C, doporučuje se pro husté nebo obtížně tvarovatelné vlasy nebo pro výraznější výsledek.
- Kontrolka LED zvolené teploty bude blikat, dokud nebude kulma připravena k použití. Jakmile bude zahřátá, kontrolka LED bude svítit trvale.
- Výrobek umístěte rovnoběžně s pramenem vlasů nebo mírně šikmo.

Výrobek nedávejte do vodorovné polohy.

- Vezměte mezi prsty libovolně široký pramen vlasů a vložte jej do drážky (2).
- Stiskněte tlačítko otáčení v požadovaném směru (5) a držte je stisknuté, dokud není pramen zcela obtočen kolem žehličky (nejméně 3 s).
- Po uvolnění tlačítka se spustí časovač pro dobu působení, která je ukončena zvukovým signálem.
- Pak výrobek vytahujte směrem dolů a udržujte ho ve svislé poloze.
- Tyto kroky opakujte na jednotlivých pramenech, dokud nedosáhnete požadovaného účesu. Po dokončení stylingu vlasů přístroj vypněte stisknutím tlačítka zapnutí/vypnutí (8) a odpojte výrobek ze zásuvky.
- Pro chlazení umístěte výrobek na suché a bezpečné místo na tepelně odolném povrchu. Uchovávejte mimo dosah dětí.

POZNÁMKY:

- Při používání výrobku se může tvořit pára; jedná se o přebytkovou vlhkost ve vlasech, která se odpařuje.
- Neomotávejte kabel kolem výrobku, protože to může způsobit jeho předčasné opotřebení nebo zlomení. S kabelem zacházejte opatrně, neohýbejte ho a netahejte za něj, zejména když je zapojen do zásuvky.
- Výrobek je vybaven funkcí automatického vypnutí po 60 minutách, kdy se nepoužívá. Chcete-li výrobek znovu spustit, vypněte ho pomocí tlačítka zapínání a volby teploty (7) a znovu ho zapněte.

ÚDRŽBA A ČIŠTĚNÍ



VAROVÁNÍ! Před čištěním nebo prováděním údržby vždy odpojte přístroj z napájecí sítě.



POZOR! Ujistěte se, že veškeré součásti, které jste čistili, jsou před dalším použitím přístroje zcela suché.

Tento výrobek nepotřebuje žádné mazání. Vnější povrchy udržujte čisté a zbavené prachu, nečistot a laku.

- Odpojte přístroj od napájecí sítě (9).
- Zkontrolujte, zda je už přístroj vychladlý.
- Vnější a vnitřní povrch vyhřívaných částí a rukojeť přístroje čistěte měkkým vlhkým hadříkem.
- Před opětovným zapnutím nechte přístroj zcela vyschnout.

USCHOVÁVÁNÍ



POZOR! Riziko požáru. Před uložením nechte přístroj zcela vychladnout.



POZOR! NENAVÍJEJTE přívodní kabel okolo přístroje.



VAROVÁNÍ! Spotřebič ukládejte tak, aby se dovnitř něj náhodně nedostal nežádoucí předmět. Došlo by k poškození spotřebiče.

LIKVIDACE



Obal výrobku je z recyklovatelných materiálů. Obalový materiál zlikvidujte v souladu s předpisy na ochranu životního prostředí.



V souladu se směrnicí 2012/19/EU o odpadních elektrických a elektronických zařízeních (OEEZ) symbol přeškrtnuté popelnice na přístroji nebo jeho obalu znamená, že přístroj na konci své životnosti musí být likvidován odděleně od ostatního odpadu. Uživatel proto musí odevzdat přístroj do specifického recyklačního střediska pro elektrická a elektronická zařízení. Případně může uživatel při nákupu nového (obdobného) přístroje předat přístroj, který si přeje zlikvidovat, obchodníkovi. Uživatel může předat elektronické výrobky o velikosti menší než 25 cm prodejci elektroniky, kteří mají prodejní plochu nejméně 400 m², a to bezplatně a bez závazku ke koupi. Vhodně separovaný sběr s cílem zajistit recyklaci odevzdaného přístroje, jež zahrnuje úpravu a ekologickou likvidaci, zamezuje nepříznivým dopadům na životní prostředí a zdraví a podporuje opětovné využití a/nebo recyklaci materiálů, ze kterých se přístroj skládá.

CZ

SERVISNÍ SLUŽBA A ZÁRUKA

Na přístroj se vztahuje záruka v délce 2 let od data dodání. Je platné datum uvedené na účtence/faktuře (za předpokladu, že jsou jasně čitelné); v opačném případě pouze tehdy, může-li kupující prokázat, že dodávka byla provedena později.

V případě vady výrobku existující před dnem doručení se zaručuje oprava nebo výměna přístroje bez jakéhokoliv poplatku, pokud jedno z těchto dvou nápravných opatření není nepoměrné ve srovnání s druhým. Kupující je povinen oznámit autorizovanému servisnímu středisku vadu do dvou měsíců od jejího zjištění.

Záruka se nevztahuje na všechny části, které mohou být vadné v důsledku:

- poškození způsobené přepravou nebo náhodnými pády;
- nesprávné instalace nebo nevhodného elektrického systému,
- oprav nebo úprav provedených neoprávněnými osobami;
- chybějící nebo nesprávné údržby a čištění,
- efektu opotřebení či spotřeby, kterému/které podléhá výrobek a/

nebo jeho části, a to včetně zkrácení doby použití baterie v důsledku používání nebo postupu času,

- f. nedodržení pokynů pro provoz přístroje, nedbalosti nebo neopatrného zacházení,
- g. zkrouceného příliš zohýbaného nebo vytaženého napájecího kabelu,
- h. vlasů zachycených ve ventilátoru,
- i. znečištěného filtru přívodního studeného vzduchu, který způsobuje přehřívání motoru,
- j. náhodného upuštění přístroje při používání,
- k. použití neoriginálního příslušenství nebo vybavení k provádění údržby,
- l. použití chemických prostředků k čištění přístroje,
- m. použití laku na vlasy nebo jiných typů sprejů současně s používáním přístroje.

Výše uvedený seznam slouží pouze jako příklad a není vyčerpávající. Tato záruka se nevztahuje na **případy, kdy nelze prozkoumat výrobní vady** přístroje.

Ze záruky jsou také vyloučeny všechny případy nesprávného použití přístroje a případy profesionálního použití.

CZ

Společnost IMETEC nenese žádnou zodpovědnost za případné škody, které mohou mít přímý či nepřímý dopad na osoby, předměty a zvířata v důsledku nedodržení všech pokynů uvedených v „Příručce pokynů a upozornění“, pokud jde o instalaci, použití a údržbu.

Tímto nejsou dotčeny jakékoli smluvní závazky vůči prodávajícímu.

Způsoby asistence

Oprava přístroje musí být prováděna autorizovaným servisním střediskem. Vadný přístroj, pokud se na něj vztahuje záruka, musí být zaslán do servisního střediska spolu s potvrzením, které prokazuje datum prodeje nebo dodávky.

ÚVOD

Vážený zákazník, ďakujeme za zakúpenie nášho výrobku. Sme si istí, že oceníte jeho kvalitu a spoľahlivosť, pretože bol navrhnutý a vyrobený s cieľom uspokojiť požiadavky zákazníkov. Tento návod na použitie je v súlade s európskou normou EN 82079.



VAROVANIE! Pokyny a upozornenia pre bezpečné používanie.

Pred použitím prístroja si pozorne prečítajte návod na použitie a najmä bezpečnostné pokyny a upozornenia, ktoré musia byť dodržané. Uchovávajte tento návod spolu so svojim ilustračným sprievodcom pre budúce konzultácie. Pokiaľ prístroj postúpíte inému užívateľovi, uistite sa tiež o odovzdaní tejto dokumentácie.

❗ POZNÁMKA: Ak by niektorá časť tejto príručky bola ťažko zrozumiteľná alebo vznikli pochybnosti, pred použitím spotrebiča kontaktujte spoločnosť na adrese uvedenej na poslednej stránke.

❗ POZNÁMKA: osoby s poruchou videnia môžu tieto pokyny konzultovať v digitálnom formáte na webových stránkach www.tenactagroup.com

OBSAH

| | |
|---------------------------------------|----|
| Úvod | 65 |
| Bezpečnostné poznámky | 66 |
| Vysvetlivky symbolov | 68 |
| Popis prístroja a príslušenstva | 68 |
| Užitočné rady | 68 |
| Použitie | 69 |
| Údržba a čistenie | 70 |
| Uschovávanie | 71 |
| Likvidácia | 71 |
| Servisná služba a záruka | 71 |
| Ilustrovaný sprievodca | I |
| Technické údaje | I |

BEZEČNOSTNÉ POZNÁMKY

- Po rozbalení sa uistite, že prístroj je neporušený, kompletný so všetkými jeho časťami, ako je znázornené v ilustračnom sprievodcovi a nevykazuje žiadne známky poškodenia. V prípade akýchkoľvek pochybností výrobok nepoužívajte a obráťte sa na autorizované servisné stredisko.



UPOZORNENIE! Pred použitím odstráňte z výrobku prípadné informačné materiály ako sú nálepky, štítky atď.



UPOZORNENIE! Riziko udusenia. Deti sa nesmú hrať s obalom. Uchovávajte plastové vrečko mimo dosahu detí.

- Tento prístroj musí byť používaný iba na účel, pre ktorý bol navrhnutý, a síce ako kulma na vlasy pre domáce použitie. Akékoľvek iné použitie nie je v súlade so zamýšľaným použitím, a teda je považované za nebezpečné.
- Pred pripojením výrobku do elektrickej siete sa ubezpečte, že napätie a frekvencia uvedené v technických údajoch k výrobku zodpovedajú údajom napájacej siete. Technické údaje sa nachádzajú na samotnom zariadení a na napájači, ak je k dispozícii (pozri ilustračného sprievodcu).
- Tento prístroj môže pracovať automaticky na frekvencii 50 Hz alebo 60 Hz.
- Tento výrobok môžu používať deti od veku 8 rokov a osoby so zníženými fyzickými, zmyslovými alebo duševnými schopnosťami alebo s nedostatkom skúseností a znalostí, ak sú pod dohľadom alebo ak dostali inštrukcie týkajúce sa bezpečného použitia výrobku a pochopili súvisiace nebezpečenstvo. Deti sa nesmú s výrobkom hrať. Čistenie a údržbu, ktoré má vykonávať používateľ, nesmú vykonávať deti bez dozoru.



VAROVANIE! Nebezpečenstvo popálenia. Udržujte prístroj mimo dosahu malých detí, najmä počas používania a chladenia.

-  **NEPOUŽÍVAJTE** výrobok s mokrými rukami alebo

vlhkými či bosými nohami.

- **⊘ NEŤAHAJTE** za napájací kábel alebo za samotný výrobok, ak chcete vytiahnuť zástrčku z elektrickej zásuvky.
- **⊘ NEŤAHAJTE** ani nezdvíhajte výrobok za napájací kábel.
- **⊘ NEVYSTAVUJTE** výrobok vlhkosti a atmosferickým vplyvom (dážď, slnko atď.) alebo extrémnym teplotám.
- **⊘ NENECHÁVAJTE** prístroj bez dozoru, ak je pripojený k napájacej sieti.
- Pred čistením alebo údržbou výrobku, a v prípade jeho nečinnosti, zakaždým odpojte jeho zástrčku z napájacieho elektrického okruhu.
- V prípade chyby alebo nesprávneho chodu výrobok vypnite a nemanipulujte s ním. Pri prípadnej oprave sa obráťte len na autorizovaný servis.
- V prípade poškodenia napájacej šnúry musí byť táto vymenená v autorizovanom servisnom stredisku, aby sa **SK** predišlo akémukol'vek riziku.
- Keď výrobok používate v kúpeľni, po použití ho vytiahnite zo zásuvky, pretože blízkosť vody predstavuje nebezpečenstvo, aj keď je výrobok vypnutý.
- Pre zvýšenú ochranu sa odporúča inštalovať do elektrického obvodu napájajúceho kúpeľňu prúdový chránič (RCD) s menovitým vypínacím reziduálnym prúdom maximálne 30 mA (ideálne 10 mA). Porad'te sa so svojim inštalátorom.



UPOZORNENIE! NEPOUŽÍVAJTE tento výrobok v blízkosti vaní, sprích, umývadiel alebo iných nádob obsahujúcich vodu.

- **⊘** Tento výrobok nesmie prísť do styku s vodou, inými tekutinami, sprejmi, parou. Pri čistení a údržbe sa riad'te výlučne príslušnými odsekmi tohto návodu.
- Tento výrobok sa smie používať iba na ľudské vlasy. **NEPOUŽÍVAJTE** výrobok na zvieratá, parochne alebo príčesky zo syntetického materiálu.
- Údaje o vlastnostiach výrobku sa nachádzajú na vonkajšom obale.

- Výrobok používajte iba s dodaným príslušenstvom, ktoré je jeho neoddeliteľnou súčasťou.

VYSVETLIVKY SYMBOLOV



Upozornenie



Všeobecný zákaz



Prístroj triedy II



Poznámka

POPIS PRÍSTROJA A PRÍSLUŠENSTVA

Pozrite si ilustrovaného sprievodcu na strane I. pre kontrolu obsahu balenia. Všetky obrázky sa nachádzajú na vnútorných stranách obálky.

1. Studený hrot
2. Drážka na vloženie prameňa
3. Kulma
4. Systém otáčania
5. Tlačidlá otáčania (vpravo/vľavo)
6. LED kontrolky teploty
7. Tlačidlo na výber teploty
8. Tlačidlo zapnutia/vypnutia
9. Otočný kábel
10. Technické údaje
11. Elastický držiak kábla

SK

Vlastnosti prístroja sú uvedené na vonkajšom obale.

UŽITOČNÉ RADY

Osvojenie si techniky používania stylera na vlasy si vyžaduje malé počiatočné kroky, ktoré vám umožnia rýchlo dosiahnuť požadované účinky. Doba používania je variabilná a závisí od skúseností s prístrojom a požadovaného účesu.

- Uistite sa, že sú vlasy suché, čisté a bez zvyškov laku, peny alebo gélu na vlasy.
- Prečesaním vlasov predídete tvorbe uzlov.
- Uistite sa, že ste z oblasti tváre odstránili všetky predmety, aby ste zabránili náhodnému zamotaniu predmetov počas vytvárania kučier (napr. náušnice, náhrdelníky atď.)
- Natáčanie začnite na zátylku, pokračujte do strán a ukončite na čele.
- Pri používaní, zahrievaní a chladení stylera ho umiestnite na hladký, tepelne odolný povrch.
- Pri natáčaní sa vyhýbajte príliš blízkemu priblíženiu vyhrievaných častí k oblastiam tváre, uší, krku alebo pokožky.
- Po použití nechajte styler úplne vychladnúť.

i **POZNÁMKA:** Ak sa výrobok zamotá do vlasov, stlačte tlačidlo v opačnom smere a potiahnite ho smerom nadol. Vďaka tomuto pohybu sa vlasy rozpletú.

i **POZNÁMKA:** Valec výrobku sa v priebehu niekoľkých sekúnd po zapnutí veľmi zahreje, a preto by sa po zapnutí nemal dostať do kontaktu s pokožkou alebo očami. Po skončení používania výrobku a ešte pred jeho odložením sa uistite, že úplne vychladol. Napájací kábel nikdy neobtáčajte okolo spotrebiča.

POUŽITIE



UPOZORNENIE! Nepoužívajte výrobok, ak vám spadol, alebo ak je viditeľne poškodený.



UPOZORNENIE! **NEPOUŽÍVAJTE** tento výrobok v blízkosti vaní, sprch, umývadiel alebo iných nádob obsahujúcich vodu. Výrobok nikdy nedávajte do vody.



UPOZORNENIE! **Nebezpečenstvo požiaru. NEPOUŽÍVAJTE** na vlasy alebo na spotrebiči horľavé produkty.



VAROVANIE! **Nebezpečenstvo popálenia.** Počas používania nepribližujte prístroj príliš blízko k tvári, ušiam, krku ani k pokožke.

PRÍPRAVA VLASOV

- Umyte si vlasy ako zvyčajne a prečešte ich, aby ste rozpletli uzly.
- Vlasy vysušte a rozčešte od korenkov ku končekom.
- Rozdeľte vlasy na časti, počnúc zátylkom.

POKYNY NA POUŽITIE

- Pripojte napájací kábel (9) k elektrickej sieti a umiestnite zariadenie na hladký, tepelne odolný povrch.
- Kulmu zapnite tlačidlom zapnutia/vypnutia (8). Spustí sa akustický signál a rozsvieti sa a začne blikať jeden z 3 LED indikátorov teploty.
- Nastavte požadovanú úroveň teploty:
 - 170 °C, odporúča sa pre jemné a/alebo farbené vlasy alebo pre jemnejší výsledok;
 - 190 °C, odporúčané pre stredne silné vlasy a štandardnú úroveň;
 - 210 °C, odporúča sa pre husté alebo ťažké vlasy alebo pre výraznejší výsledok.

- Ak LED indikátor zvolenej teploty bliká, kulma ešte nie je pripravená na použitie. Po zahriatí bude LED indikátor trvalo svietiť.
- Výrobok umiestnite rovnobežne s prameňom alebo ho mierne nakloňte. Výrobok neumiestňujte do vodorovnej polohy.
- Vezmite medzi prsty ľubovoľne široký prameň vlasov a vložte ho do drážky (2).
- Stlačte tlačidlo otáčania v požadovanom smere (5) a držte ho stlačené, kým sa prameň úplne neobtočí okolo žehličky (aspoň 3 sekundy).
- Po uvoľnení tlačidla sa spustí časovač činnosti, ktorý sa ukončí zvukovým signálom.
- Potom výrobok posúvajte smerom nadol, pričom ho držte vo zvislej polohe.
- Tieto kroky opakujte na niekoľkých prameňoch, kým nedosiahnete požadovanú formu. Po dokončení úpravy vlasov vypnite spotrebič stlačením tlačidla zapnutia/vypnutia (8) a odpojte ho od elektrickej zásuvky.
- Výrobok nechajte vychladnúť na suchom a bezpečnom mieste s teplotzdorným povrchom. Uchovávajte mimo dosahu detí.

POZNÁMKY:

- Pri používaní výrobku sa môže vytvoriť para; je to prebytočná vlhkosť vo vlasoch, ktorá sa odparuje.
- Neobtáčajte kábel okolo výrobku, pretože to môže spôsobiť jeho predčasné opotrebovanie. S káblom zaobchádzajte opatrne, neohýbajte ho a neťahajte zaň, najmä keď je zapojený do zásuvky.
- Výrobok je vybavený funkciou automatického vypnutia po 60 minútach nepoužívania. Ak chcete výrobok znovu aktivovať, vypnite ho pomocou tlačidla na zapnutie a zvolenie teploty (7) a znovu ho zapnite.

ÚDRŽBA A ČISTENIE



VAROVANIE! Pred čistením alebo vykonávaním údržby vždy odpojte prístroj z napájacej siete.



UPOZORNENIE! Ak chcete spotrebič znova používať, všetky vyčistené časti musia byť úplne suché.

Tento výrobok nie je potrebné mazať. Vonkajšie povrchy udržiavajte čisté a zbavené prachu, nečistôt a laku.

- Odpojte zariadenie od napájania (9).
- Skontrolujte, či už zariadenie vychladlo.
- Vonkajší a vnútorný povrch vyhrievaných častí a rúkovať spotrebiča očistite mäkkou, vlhkou handričkou.
- Pred ďalším zapnutím nechajte úplne vyschnúť.

USCHOVÁVANIE



VAROVANIE! Nebezpečenstvo požiaru. Pred uskladnením počkajte, až prístroj úplne vychladne.



VAROVANIE! Nenamotávajújte napájací kábel okolo prístroja.



VAROVANIE! Spotrebič ukladajte tak, aby sa dovnútra náhodne nedostal nežiaduci predmet. Došlo by k poškodeniu spotrebiča.

LIKVIDÁCIA



Obal výrobku je z recyklovateľných materiálov. Zlikvidujte ho v súlade s predpismi na ochranu životného prostredia.



V súlade so smernicou 2012/19/EÚ o odpade z elektrických a elektronických zariadení (OEEZ) symbol prečiarknutého odpadkového koša na spotrebiči alebo jeho obale znamená, že výrobok na konci svojej životnosti je potrebné likvidovať oddelene od ostatného odpadu. Používateľ preto musí odovzdať výrobok do špecifického recyklačného strediska pre elektrické a elektronické zariadenia. Prípadne môže používateľ odovzdať spotrebič, ktorý chce vyhodiť, v obchode, keď si kupuje nový ekvivalentný spotrebič. U predajcov elektroniky s predajnou plochou najmenej 400 m² je tiež možné zdarma a bez povinnosti následnej kúpy odovzdať elektronické výrobky s rozmermi menšími ako 25 cm. Adekvátny separovaný zber vyradených výrobkov pre ich následnú recykláciu, spracovanie a ekologickú likvidáciu prispieva k predchádzaniu negatívnych účinkov na životné prostredie a zdravie a podporuje opätovné použitie a/alebo recykláciu materiálov, z ktorých sa zariadenie skladá.

SK

SERVISNÁ SLUŽBA A ZÁRUKA

Záručná lehota výrobku je dva roky od dňa doručenia. Platí dátum uvedený na účtenke/faktúre (za predpokladu, že sú jasne čitateľné); v opačnom prípade iba vtedy, ak kupujúci môže preukázať, že dodávka bola vykonaná neskôr.

V prípade chyby výrobku existujúcej pred dňom doručenia sa zaručuje bezplatná oprava alebo výmena výrobku okrem prípadu, ak by jeden z uvedených spôsobov bol zjavne nevýhodnejší ako druhý. Kupujúci je povinný oznámiť servisnému autorizovanému stredisku chybu do dvoch mesiacov od jej zistenia.

Záruka sa nevzťahuje na všetky časti, ktoré môžu byť chybné v dôsledku:

- a. poškodenia počas dopravy alebo náhodného spadnutia,
- b. nesprávnej montáže alebo nevhodného použitia elektrického zariadenia,
- c. opráv alebo úprav vykonaných neautorizovaným pracovníkom,
- d. chýbajúcej alebo nesprávnej údržby a čistenia,
- e. ak výrobok a/alebo časti výrobku podliehajú opotrebovaniu a/alebo spotrebe, vrátane zníženia časovej kapacity batérií (ak sú súčasťou) v dôsledku ich používania a veku,
- f. nedodržania pokynov na prevádzku zariadenia, neobanlivosti alebo neopatrného zaobchádzania,
- g. pokrúteného, nadmerne ohýbaného alebo ťahaného napájacieho kábla,
- h. vlasov vo ventilátore,
- i. špinavého filtra prírodného studeného vzduchu, čo spôsobuje prehrievanie motora,
- j. náhodného pádu pri používaní,
- k. používania iného príslušenstva než je originálne alebo pomôcok na údržbu,
- l. použitia chemických látok na čistenie spotrebiča,
- m. používania laku na vlasy alebo iných sprejov počas používania.

Vyššie uvedený zoznam slúži ako príklad a nie je vyčerpávajúci a táto záruka sa nevzťahuje ani na všetky tie **prípady, ktoré nemožno pripísať výrobným chybám výrobku.**

SK

Zo záruky sú tiež vylúčené všetky prípady nesprávneho použitia výrobku a prípady profesionálneho použitia.

Výrobca odmieta akúkoľvek zodpovednosť za prípadné škody priamo alebo nepriamo spôsobené osobami, vecami a domácimi zvieratami v dôsledku nedodržania všetkých predpisov uvedených v príslušnom „Dokumente s pokynmi a upozorneniami“ ohľadne montáže, použitia a údržby zariadenia. Týmto nie sú dotknuté akékoľvek zmluvné záväzky voči predávajúcemu.

Servisné zásahy

Oprava výrobku musí byť vykonávaná autorizovaným servisným strediskom. Chybný výrobok, ak sa naň vzťahuje záruka, musí byť zaslaný do servisného strediska spolu s potvrdením, ktoré preukazuje dátum predaja alebo dodávky.

BEVEZETÉS

Tisztelt Vásárlónk! Köszönjük, hogy termékünket választotta. Biztosak vagyunk benne, hogy értékelni fogja a termék minőségét és megbízhatóságát, mivel a tervezése és gyártása során arra törekedtünk, hogy vásárlóink elégedettek legyenek. Jelen használati utasítás megfelel az EN 82079 európai szabványnak.



FIGYELEM! Utasítások és figyelmeztetések a biztonságos használathoz.

A berendezés használata előtt figyelmesen olvassa el a használati utasítást, különös tekintettel a biztonsági utasításokra és figyelmeztetésekre, amelyeket be kell tartani. A későbbiekre tekintettel tartsa a kézikönyvet együtt a képes útmutatóval. Amennyiben átadja a készüléket egy másik felhasználónak, ügyeljen arra, hogy jelen dokumentációt is átadja vele együtt.

ⓘ MEGJEGYZÉS: Ha nehézséget okoz a jelen használati útmutató bármely részének megértése vagy bármilyen kétség merülne fel, akkor a készülék használata előtt vegye fel a kapcsolatot a céggel az utolsó oldalon feltüntetett címen.

ⓘ MEGJEGYZÉS: a gyengén látók a következő weboldalon tekinthetik meg jelen használati utasítás digitális verzióját: www.tenactagroup.com.

TÁRGYMUTATÓ

| | |
|--|----|
| Bevezetés..... | 73 |
| Biztonsági tudnivalók..... | 74 |
| Jelmagyarázat..... | 76 |
| A készülék és a tartozékainak leírása..... | 76 |
| Hasznos tanácsok..... | 76 |
| Készülék használata..... | 77 |
| Karbantartás és tisztítás..... | 78 |
| Tárolás..... | 79 |
| A készülék ártalmatlanítása..... | 79 |
| Szerviz és garancia..... | 79 |
| Képes útmutató..... | I |
| Műszaki adatok..... | I |

BIZTONSÁGI TUDNIVALÓK

- Kicsomagolás után győződjön meg arról, hogy a készülék ép, a csomagolásban a képes útmutatón szereplő összes alkatrész benne van, és nem lát rajta sérülésre utaló jeleket. Ha bármilyen kétsége támad, ne használja a készüléket, hanem forduljon egy márkaszervizhez.



FIGYELEM! Használat előtt távolítson el a készülékről minden kommunikációs anyagot, például címkéket, feliratokat stb.



FIGYELEM! Fulladás veszélye áll fenn. Gyermek ne játsszanak a csomagolással. Tartsa a műanyag tasakot gyermekektől távol.

- Jelen készüléket csak arra a célra lehet használni, amelyre eredetileg tervezték, vagyis otthoni felhasználású hajsütővasként. Minden egyéb használat nem felel meg a rendeltetésszerű felhasználásnak, és ezért veszélyt jelent.
- Mielőtt csatlakoztatná a készüléket a hálózatra, ellenőrizze, hogy a műszaki adatokban feltüntetett feszültség és frekvencia megfelelő a hálózathoz. Ezeket az adatokat feltüntettük a készüléken vagy a tápegységen, ha van ilyen (lásd a képes útmutatót).
- A készülék 50 Hz vagy 60 Hz frekvencián automatikusan működik.
- A készüléket 8 évesnél idősebb gyermekek, csökkent fizikai, érzékszervi vagy mentális képességekkel rendelkező, illetve tapasztalatlan személyek csak felügyelet mellett, illetve abban az esetben használhatják, ha megkapták a szükséges instrukciókat a készülék biztonságos használatára vonatkozóan, és megértették az esetleges veszélyforrásokat. Gyermek ne játsszanak a készülékkel. A tisztítást és a karbantartást gyermekek ne végezzék felügyelet nélkül.



FIGYELEM! Égési sérülések veszélye. Tartsa a készüléket kisgyermekektől távol, különösen a használat során, vagy miközben a készülék kihűl.

- ⊘ NE használja a készüléket nedves kézzel, lábbal, vagy mezítláb.
- ⊘ NE húzza ki a tápkábelt vagy magát a készüléket, hogy eltávolítsa a dugót a konnektorból.
- ⊘ NE húzza vagy emelje a készüléket a tápkábelnél fogva.
- ⊘ NE tegye ki a készüléket nedvességnek vagy az időjárás hatásainak (esőnek, napfénynek, stb.), illetve szélsőséges hőmérsékletnek.
- ⊘ NE hagyja a készüléket őrizetlenül, ha az csatlakoztatva van a hálózathoz.
- Mindig válassza le a készüléket az elektromos hálózatról tisztítás vagy karbantartás előtt, és amikor az nincs használatban.
- Ha a készülék hibás vagy hibásan működik, kapcsolja ki, és ne próbálja megszerelni. Keresse fel a márkaszervizt, bármilyen jellegű javításra van szükség.
- Ha a tápkábel sérült, azt egy márkaszervizben kell kicseréltetni, hogy megakadályozza a kockázatok kialakulását.
- Ha a készüléket fürdőszobában használja, használat után húzza ki az áramforrásból, mert a víz közelsége kikapcsolt készülék esetén is veszélyt jelent.
- A további védelem érdekében javasoljuk, hogy szereljen a fürdőszobát ellátó áramkörre érintésvédelmi relét (FI relét), amelynek névleges maradékáram-értéke nem haladja meg a 30 mA-t (ideálisan 10 mA). Kérjen tanácsot villanyszerelőjétől.



FIGYELEM! NE használja ezt a készüléket fürdőkád, zuhanyzó, mosdó vagy más vizet tartalmazó edények közelében.

- Akadályozza meg, hogy a készülék vízzel, más folyadékokkal, permetekkel vagy gőzzel érintkezzen. A készülék tisztításához és karbantartásához olvassa el a kapcsolódó fejezetben leírt utasításokat.
- A készüléket kizárólag emberi hajon és szőrzeten használja. NE használja a készüléket állatokon, szintetikus

anyagból készült parókákon vagy hajtoldatokon.

- A készülék jellemzőit lásd a külső csomagoláson.
- A készülék kizárólag a mellékelt tartozékokkal használható, amelyek annak részét képezik.

JELMAGYARÁZAT



Figyelmeztetés



Általános tiltás



II osztályú készülék



Megjegyzés

A KÉSZÜLÉK ÉS A TARTOZÉKAINAK LEÍRÁSA

A csomag tartalmának ellenőrzéséhez tekintse meg a képes útmutatót az I. oldalon. Az összes ábra a borítólap belső oldalain található.

1. Hideg hegy
2. Hajtincss-behelyező vájat
3. Henger
4. Forgórendszer
5. Forgásirány-gombok (jobb/bal)
6. Hőmérsékletjelző LED-ek
7. Hőmérsékletválasztó gomb
8. Be-/kikapcsoló gomb
9. Forgatható kábel
10. Műszaki adatok
11. Rugalmas kábelrögzítő

A készülék műszaki tulajdonságait lásd a csomagoláson.

HASZNOS TANÁCSOK

A hajformázó használatának elsajátításához néhány kezdeti lépésre van szükség, amelyek lehetővé teszik, hogy gyorsan elérjétek a kívánt hatást. A használati idő az eszköz ismeretétől és a kívánt frizurától függően változik.

- Győződj meg róla, hogy a haj száraz, tiszta, és nem maradt rajta hajlakk, hajhab vagy zselé.
- Fésülje át a haját, ügyelve arra, hogy ne maradjanak benne csomók.
- Ügyeljen arra, hogy az arc környékéről minden tárgyat eltávolítson (például fülbevalót, nyakláncot stb.), hogy elkerülje azok véletlen belegabalyodását a hajba a göndörítés során.
- Kezdje a göndörítést a tarkónál, haladjon az oldalra, és fejezze be a homlokznál.
- Használat, melegítés és hűlés közben a készüléket sima, hőálló felületre helyezze.
- Hajformázás közben ügyeljen arra, hogy a felforrósodott részek ne kerüljenek túl közel az arc érzékeny területeihez, a fülhöz, a nyakhoz vagy a fejbőrhöz.
- Használat után hagyja a hajformázót teljesen kihűlni, mielőtt elrakná.

i **MEGJEGYZÉS:** Ha a készülék belegabalyodik a hajba, nyomja meg a gombot az ellenkező irányba, és húzza lefelé. Ennek a mozdulatnak köszönhetően a haj kibomlik.

i **MEGJEGYZÉS:** A készülék hengeres része néhány másodperccel a bekapcsolás után felmelegszik, ezért bekapcsolt állapotban nem szabad bőrrel vagy szemmel érintkeznie. Ha már nem használja a készüléket, győződjön meg róla, hogy az teljesen kihűlt, mielőtt elrakja. Soha ne tekerje a tápkábelt a készülék köré.

A KÉSZÜLÉK HASZNÁLATA



FIGYELEM! A készülék nem használható, ha leejtette, vagy ha sérülés látható jelei vannak rajta.



FIGYELEM! NE használja ezt a készüléket fürdőkád, zuhanyzó, mosdó vagy más vizet tartalmazó edények közelében. Soha ne tegye a készüléket vízbe.



FIGYELEM! Tűzveszély. NE használjon gyúlékony termékeket a hajon vagy a készüléken.

HU



FIGYELEM! Égési sérülések veszélye. Ne használja a készüléket az arc, a fül, a nyak vagy a bőrfelület közvetlen közelében.

ELŐKÉSZÜLETEK A KÉSZÜLÉK HASZNÁLATÁHOZ

- Mossa meg a haját a szokásos módon, és fésülje át, kibogozva a csomókat.
- Szárítsa meg a haját, és fésülje át a hajtövektől a hajvégekig.
- Ossa a haját tincsekre, a tarkótól kezdve.

HASZNÁLATI ÚTMUTATÓ

- Csatlakoztassa a tápkábelt (9) a hálózati tápegységhez, és helyezze a készüléket sima, hőálló felületre.
- Kapcsolja be a hajsütővasat a be-/kikapcsoló gombbal (8). Hangjelzés hallható, és a 3 hőmérsékletjelző LED közül az egyik világít és villog.
- Állítsa be a kívánt hőmérsékleti szintet a következő értékek között:
 - 170 °C, finom és/vagy szőkített hajhoz vagy puhább hatáshoz ajánlott;
 - 190 °C, közepes hajvastagsághoz és normál hatáshoz ajánlott;
 - 210 °C, vastag vagy nehéz hajhoz, illetve határozottabb tartáshoz ajánlott.
- A kiválasztott hőmérsékletjelző LED villog, amíg a hajsütővas használatra készen nem áll. Amint felforrósodik, a LED világítani kezd.
- A készüléket a hajszákkal párhuzamosan vagy enyhén megdöntve

használja. Ne használja a készüléket vízszintes helyzetben.

- Ujjával fogjon meg egy tetszőleges vastagságú tincset, és helyezze be a vájatba (2).
- Nyomja meg a forgatás gombot a kívánt irányba (5), és tartsa lenyomva, amíg a tincs teljesen körbetekeredik a hengeren (legalább 3 másodperc).
- A gomb felengedése után elindul a záridőzítő, amely egy hangjelzéssel ér véget.
- Ezután csúsztassa lefelé a készüléket, miközben függőlegesen tartja.
- Ismétlje meg ezeket a lépéseket a többi tincsen, amíg el nem éri a kívánt hatást. A hajformázás végeztével kapcsolja ki a készüléket a be/kikapcsoló gomb (8) lenyomásával, és húzza ki a hálózathoz.
- A lehűléshez helyezze a készüléket száraz és biztonságos helyre, hőálló felületre. Gyermekektől elzárva tartandó.

Megjegyzések:

- A készülék használata során gőz keletkezhet; ekkor a hajban lévő felesleges nedvesség párolog el.
- Ne tekerje a kábelt a készülék köré, mivel ez idő előtti kopást okozhat. Óvatosan kezelje a kábelt, ne törje meg és ne húzza, különösen akkor, amikor az a csatlakozóaljzatba van dugva.
- A készülék 60 perc használaton kívüli állapot után automatikusan kikapcsol. A készülék újraaktiválásához kapcsolja ki a készüléket a teljesítmény- és hőmérséklet-szabályzó gombbal (7), majd kapcsolja be újra.

HU

KARBANTARTÁS ÉS TISZTÍTÁS



FIGYELEM! A készülék tisztítása és a karbantartás elvégzése előtt mindig húzza ki a készülék csatlakozóját a konnektorból.



FIGYELEM! Győződjön meg arról, hogy a megtisztított alkatrészek teljesen megszáradtak, mielőtt újból használná a készüléket.

Ez a készülék nem igényel kenést. A készülék külső felületét tisztán, portól, szennyeződéstől és hajlakkmaradványoktól mentesen kell tartani.

- Válassza le a készüléket a tápegységről (9).
- Várja meg, hogy lehűljön a készülék.
- Tisztítsa meg a fűtött részek külső és belső felületét és a készülék fogantyúját puha, nedves törlőkendővel.
- Hagyja teljesen megszáradni, mielőtt újra bekapcsolja.

TÁROLÁS



FIGYELEM! Tűzveszély. Mielőtt a készüléket elrakná, várja meg, hogy teljesen kihűljön.



FIGYELEM! NE tekerje a tápkábelt a készülék köré.



FIGYELEM! A készüléket úgy tárolja, hogy véletlenül se kerüljön bele semmilyen tárgy, illetve ne sérülhessen meg.

A KÉSZÜLÉK ÁRTALMATLANÍTÁSA



A termék csomagolása újrahasznosítható anyagokból készült. A csomagolást a környezetvédelmi előírások szerint helyezze a hulladékba.



Az elektromos és elektronikus berendezések hulladékairól szóló 2012/19/EU irányelvnek megfelelően a terméken vagy annak csomagolásán látható áthúzott hulladékgyűjtő azt jelzi, hogy hasznos élettartama végén a terméket nem a háztartási hulladékba kell helyezni. A felhasználónak az elektromos és elektronikus hulladékok újrahasznosítását végző gyűjtőponton kell leadnia a készüléket. A kidobásra szánt készülék leadható abban az üzletben is, ahol ahhoz hasonló új készüléket vásárol. A 25 cm-nél kisebb elektromos berendezések ingyenesen, vásárlási kötelezettség nélkül leadhatók a 400 m²-nél nagyobb alapterületű eladótérrel rendelkező műszaki áruházakban. Az elhasználdott készülékek megfelelő szelektív gyűjtése, majd újrahasznosítása (környezetkímélő kezelése és ártalmatlanítása) hozzájárul a környezet és az emberi egészség védelméhez, valamint megkönnyíti a készüléket alkotó anyagok újrafelhasználását és/vagy újrahasznosítását.

HU

SZERVIZ ÉS GARANCIA

A termékre a szállítás dátumától számított két év garancia vonatkozik. A jótállás első napjának a bizonylaton/számlán szereplő (tisztán olvasható) dátumot kell tekinteni, kivéve azt az esetet, amelyben a vásárló bizonyítani tudja, hogy a készülék átadása ezt követően történt meg.

Az átadáskor már fennálló hibákat a gyártó garanciálisan, díjtalanul kijavítja, vagy indokolt esetben a készüléket díjtalanul kicseréli (kivéve, ha az egyik megoldás aránytalanul nagyobb költséget jelent a másiknál). A vevőnek a hiba észlelésétől számított két hónapon belül tájékoztatnia kell a hivatalos szervizközpontot a nem megfelelő termékről.

A jótállás nem terjed ki azokra a hibákra, amelyek a következő okok miatt léptek fel:

- a. a szállítás során vagy leejtéskor keletkezett kár,
- b. nem megfelelő beszerelés vagy elektromos rendszer,
- c. jogosulatlan személy által végzett javítás vagy módosítás,
- d. nem elegendő vagy nem megfelelő karbantartás vagy tisztítás,
- e. a kopásnak kitett és/vagy fogyóeszköz alkatrészek és/vagy termékek, ideértve a használat és az eltelt idő miatti élettartam-csökkenést az akkumulátor esetén.
- f. a használati útmutató utasításainak megszegése, hanyag vagy gondatlan használat,
- g. összetekeredett, túlzottan meghajlott vagy megfeszített tápkábel,
- h. hajszálak a ventilátorban,
- i. szennyezett hideglevegő-bemeneti szűrő, amely a motor túlmelegedését okozza,
- j. a készülék véletlen leejtése használat közben,
- k. nem eredeti tartozékok vagy karbantartási eszközök használata,
- l. vegyszerek használata a készülék tisztításakor,
- m. hajlakk vagy egyéb spray használata a készülék használatakor.

A fenti lista csak tájékoztató jellegű és nem teljes. A garancia semmilyen esetben sem vonatkozik **olyan körülményekre, amelyek nem a készülék gyártási hibájára vezethetők vissza.**

Nem érvényes továbbá a garancia a készülék nem rendeltetésszerű használata és professzionális alkalmazás esetén.

HU A gyártó semminemű felelősséget nem vállal a személyekben, tárgyakban vagy háziállatokban bekövetkező sérülésekért és károkért, amennyiben azok a „Használati utasítások és figyelmeztetések” c. kézikönyvben a készülék üzembe helyezésével, használatával és karbantartásával kapcsolatban leírtak be nem tartásából erednek.

Ez alól kivételt csak az jelent, ha a forgalmazóval kötött jótállási szerződésben ettől eltérő feltételek szerepelnek.

Terméktámogatás

A készülék javítását kizárólag hivatalos szervizközpont végezheti. A jótállás időtartama alatt a hibás készüléket a vásárlás napját igazoló bizonylattal együtt kell a szervizszolgálatnak eljuttatni.

WPROWADZENIE

Szanowni Państwo! Dziękujemy za wybór naszego produktu. Jesteśmy przekonani, że docenią Państwo jego jakość i niezawodność, ponieważ został zaprojektowany i wykonany z myślą o satysfakcji klienta. Niniejsze zasady użycia są zgodne z europejską normą EN 82079.



OSTRZEŻENIE! Instrukcje i ostrzeżenia dotyczące bezpiecznego użycia produktu.

Przed użyciem tego urządzenia prosimy o dokładne zapoznanie się z instrukcją, a w szczególności z uwagami dotyczącymi bezpieczeństwa oraz ostrzeżeniami, których należy przestrzegać. Należy zachować niniejszą instrukcję wraz z graficznym przewodnikiem w celu wykorzystania jej w przyszłości. W przypadku przekazania urządzenia innej osobie należy pamiętać o dostarczeniu również jego dokumentacji.

ⓘ UWAGI: gdyby jakakolwiek część tej instrukcji była trudna do zrozumienia lub wystąpiłyby jakiegokolwiek wątpliwości, przed użyciem urządzenia prosimy o skontaktowanie się z firmą pod adresem wskazanym na ostatniej stronie.

ⓘ UWAGA: Osoby z upośledzeniem wzroku mogą skorzystać z instrukcji obsługi w formacie cyfrowym, która jest dostępna na www.tenactagroup.com

SPIS TREŚCI

| | |
|------------------------------------|----|
| Wprowadzenie | 81 |
| Informacje o bezpieczeństwie | 82 |
| Opis symboli | 84 |
| Opis urządzenia i końcówek | 84 |
| Pomocne wskazówki | 84 |
| Zastosowanie | 85 |
| Konserwacja i czyszczenie | 86 |
| Przechowywanie | 87 |
| Likwidacja | 87 |
| Serwis i gwarancja | 87 |
| Przewodnik | I |
| Dane techniczne | I |

INFORMACJE O BEZPIECZEŃSTWIE

- Porozpakowaniu upewnić się, że urządzenie jest w nienaruszonym stanie, ma wszystkie części zgodnie z ilustrowanym przewodnikiem i nie ma żadnych oznak uszkodzenia. W razie wątpliwości nie należy korzystać z urządzenia i skontaktować się z autoryzowanym centrum serwisowym.



PRZESTROGA! Przed użyciem urządzenia należy usunąć z przyrządu wszystkie materiały informacyjne, takie jak etykiety, przywieszki itp.



OSTRZEŻENIE! Ryzyko uduszenia się. Dzieci nie powinny bawić się opakowaniem. Przechowywać plastikowy worek w miejscu niedostępnym dla dzieci.

- Przyrząd można stosować jedynie do celu, w jakim został opracowany, czyli jako lokówkę do wykorzystywania w warunkach domowych. Wszelkie inne zastosowania są niezgodne z zamierzonym użyciem i z tego względu są niebezpieczne.
- Przed podłączeniem urządzenia do prądu należy upewnić się, że napięcie i częstotliwość wymienione w danych technicznych urządzenia odpowiadają wartościom dostępnej sieci zasilającej. Wartości podane są na urządzeniu lub na zasilaczu, jeśli występuje (patrz przewodnik).
- To urządzenie może pracować automatycznie na częstotliwości 50 lub 60 Hz.
- Urządzenie może być użytkowane przez dzieci w wieku od 8 lat oraz osoby o ograniczonych zdolnościach fizycznych, sensorycznych lub umysłowych, a także bez doświadczenia i wiedzy, jeśli są pod nadzorem lub zostały poinstruowane na temat użytkowania urządzenia w bezpieczny sposób i rozumieją związane z tym zagrożenia. Dzieci nie powinny bawić się urządzeniem. Czyszczenie i czynności konserwacyjne nie mogą być wykonywane przez dzieci pozostające bez opieki dorosłego.



OSTRZEŻENIE! Zagrożenie poparzeniem. Przechowywać urządzenie w miejscu niedostępnym dla małych dzieci, szczególnie podczas użytkowania i stygnięcia.

- **⊘ NIE WOLNO** używać urządzenia, mając mokre ręce, wilgotne stopy lub na bosy.
- **⊘ NIE WOLNO** ciągnąć za kabel ani za samo urządzenie w celu wyjęcia wtyczki z gniazdka.
- **⊘ NIE WOLNO** ciągnąć ani podnosić urządzenia, trzymając za kabel zasilania elektrycznego.
- **⊘ NIE WOLNO** wystawiać urządzenia na wilgoć, czynniki atmosferyczne (deszcz, słońce itp.) ani na skrajne temperatury.
- **⊘ NIE WOLNO** pozostawiać urządzenia bez nadzoru, gdy jest przyłączone do zasilania.
- Zawsze odłączać urządzenie od prądu przed czyszczeniem i konserwacją, a także kiedy nie jest używane.
- Jeśli urządzenie jest wadliwe lub nie działa poprawnie, należy je wyłączyć i nie należy samodzielnie go naprawiać. W kwestii napraw należy skontaktować się z autoryzowanym punktem serwisowym.
- Jeśli przewód zasilający jest uszkodzony, musi zostać wymieniony w autoryzowanym punkcie serwisowym, aby zapobiec wszelkim zagrożeniom z tym związanym.
- Jeśli urządzenie jest użytkowane w łazience, po zakończeniu używania należy odłączyć je od prądu, ponieważ bliskość wody stanowi zagrożenie, nawet podczas chwilowej przerwy w używaniu.
- W celu dodatkowego zabezpieczenia zaleca się instalację wyłącznika różnicowoprądowego (RCD) o znamionowym resztkowym prądzie roboczym nieprzekraczającym 30 mA (idealne 10 mA) w obwodzie elektrycznym zasilającym łazienkę. W tym celu należy zasięgnąć porady instalatora.



OSTRZEŻENIE! NIE WOLNO używać urządzenia w pobliżu wanny, prysznicza, umywalki lub innych zbiorników z wodą.

- Urządzenie nie może mieć kontaktu z wodą, innymi płynami, aerozolami ani parą. Wskazówki dotyczące czyszczenia i konserwacji urządzenia można znaleźć w

odpowiednim rozdziale.

- **Urządzenia należy używać tylko do ludzkich włosów. NIE WOLNO używać urządzenia na zwierzętach, perukach ani pasmach włosów syntetycznych.**
- **Charakterystyka urządzenia jest dostępna na opakowaniu zewnętrznym.**
- **Należy używać urządzenia tylko z dostarczonymi akcesoriami, które stanowią jego integralną część.**

OPIS SYMBOLI



Ostrzeżenie



Ogólny zakaz



Urządzenie klasy II



Uwaga

OPIS URZĄDZENIA I KOŃCÓWEK

Aby sprawdzić zawartość opakowania należy przejrzeć przewodnik na str. I. Wszystkie rysunki znajdują się na wewnętrznych stronach okładki.

1. Zimna końcówka
2. Rowek do wprowadzania pasma
3. Lokówka
4. System obrotowy
5. Przyciski obrotu (prawo/lewo)
6. Wskaźniki LED temperatury
7. Przycisk wyboru temperatury
8. Przycisk włączania/wyłączania
9. Obracający się przewód
10. Dane techniczne
11. Elastyczny uchwyt przewodu

PL

Techniczne cechy urządzenia podano na zewnątrz opakowania.

POMOCNE WSKAZÓWKI

Nauka techniki korzystania z urządzenia do stylizacji włosów wymaga kilku kroków wstępnych, które pozwolą szybko osiągnąć pożądane efekty. Czas użytkowania jest zmienny w zależności od doświadczenia użytkownika i pożądanej fryzury.

- Upewnić się, że włosy są suche, czyste i bez śladów lakieru, pianki lub żelu.
- Przeczesać włosy grzebieniem, upewniając się, że nie ma na nich kołtunów.
- Pamiętać, aby usunąć wszelkie przedmioty z obszaru twarzy, aby uniknąć ich przypadkowego splątania podczas tworzenia loków (np. kolczyki, naszyjniki itp.)
- Rozpocząć kręcenie od włosów na karku, a następnie przejść do włosów z boku głowy i zakończyć na czole.
- Podczas używania, podgrzewania i schładzania urządzenia należy umieścić je na gładkiej, odpornej na ciepło powierzchni.
- Podczas kręcenia włosów należy uważać, aby nie zbliżyć rozgrzanych części do wrażliwych obszarów twarzy, uszu, szyi lub skóry.
- Po użyciu pozostawić urządzenie do całkowitego ostygnięcia.

ⓘ UWAGA: Jeśli produkt zaplącze się we włosy, nacisnąć przycisk w przeciwnym kierunku i pociągnąć urządzenie w dół. Dzięki temu ruchowi włosy zostaną rozplątane.

ⓘ UWAGA: Urządzenie nagrzewa się w ciągu kilku sekund od włączenia, dlatego nie należy dopuszczać do jego kontaktu ze skórą lub oczami. Po zakończeniu korzystania z urządzenia, przed jego przechowywaniem, należy upewnić się, że całkowicie ostygło. Nigdy nie owijać kabla zasilającego wokół urządzenia.

ZASTOSOWANIE



OSTRZEŻENIE! Z urządzenia nie należy korzystać po jego upadku lub jeśli widoczne są ślady uszkodzenia.



OSTRZEŻENIE! NIE WOLNO korzystać z urządzenia w pobliżu wanny, prysznica, umywalki lub innych zbiorników z wodą. Nigdy nie wolno zanurzać urządzenia w wodzie.



OSTRZEŻENIE! Ryzyko pożaru. NIE używać substancji łatwopalnych na włosach ani na urządzeniu.



OSTRZEŻENIE! Ryzyko oparzenia. Podczas użytkowania nie należy zbliżać urządzenia zbyt blisko do twarzy, uszu, szyi lub skóry.

PL

PRZYGOTOWANIE WŁOSÓW

- Umyć włosy jak zwykle, przeczesać je i rozplątać.
- Wysuszyć włosy i rozczesać je od nasady aż po końce.
- Podzielić włosy na sekcje, zaczynając od karku.

INSTRUKCJE UŻYCIA

- Podłączyć kabel zasilający (9) do sieci i umieścić urządzenie na gładkiej i odpornej na ciepło powierzchni.
- Włączyć lokówkę za pomocą przycisku włączania/wyłączania (8). Rozlegnie się sygnał dźwiękowy, a jedna z 3 diod LED temperatury zaświeci się i zacznie migać.
- Ustawić żądany poziom temperatury:
 - 170°C, zalecana do włosów cienkich lub rozjaśnionych, aby uzyskać delikatniejszy efekt;
 - 190°C, zalecana do włosów średniej grubości i standardowego poziomu utrwalania;
 - 210°C, zalecana do włosów grubych lub trudnych do ułożenia lub w celu uzyskania bardziej wyrazistego efektu.

- Dioda LED wybranej temperatury będzie migać, dopóki lokówka nie będzie gotowa do użycia. Po rozgrzaniu urządzenia dioda LED zaświeci się na stałe.
- Ustawić produkt równolegle do pasma włosów lub lekko pochylony. Nie należy ustawiać produktu poziomo.
- Włożyć pasmo włosów o dowolnej szerokości między palce i umieścić je w rowku (2).
- Nacisnąć przycisk obrotu w żądanym kierunku (5) i przytrzymać go, aż pasmo zostanie całkowicie owinięte wokół grzałki (co najmniej 3 sekundy).
- Po zwolnieniu przycisku rozpocznie się odliczanie czasu, zakończone sygnałem dźwiękowym.
- Przesunąć urządzenie w dół, trzymając je w pozycji pionowej.
- Powtórzyć powyższe kroki na kilku pasmach, aż do uzyskania pożądanej stylizacji. Po zakończeniu stylizacji włosów wyłączyć urządzenie, naciskając przycisk włączania/wyłączania (8) i odłączyć je od gniazda zasilania.
- W celu schłodzenia należy umieścić urządzenie w suchym i bezpiecznym miejscu na powierzchni odpornej na ciepło. Przechowywać w miejscu niedostępnym dla dzieci.

ⓘ UWAGI:

- Podczas korzystania z urządzenia może powstawać para wodna; jest to nadmiar wilgoci we włosach, który odparowuje.
- Nie owijać kabla wokół urządzenia, ponieważ może to spowodować jego przedwczesne zużycie. Z kablem należy obchodzić się ostrożnie, unikając jego zginania i ciągnięcia, zwłaszcza gdy jest podłączony do gniazdka.
- Produkt posiada funkcję automatycznego wyłączania po 60 minutach nieużywania. Aby aktywować urządzenie, wyłączyć je za pomocą przycisku włączania i wyboru temperatury (7), a następnie włączyć je ponownie.

KONSERWACJA I CZYSZCZENIE



OSTRZEŻENIE! Zawsze należy odłączyć urządzenie od gniazdka elektrycznego przed jego czyszczeniem lub przeprowadzaniem czynności konserwacyjnych.



OSTRZEŻENIE! Przed korzystaniem z urządzenia upewnić się, że wszystkie czyszczone części są całkiem suche.

Ten produkt nie wymaga smarowania. Powierzchnie zewnętrzne należy utrzymywać w czystości, wolne od kurzu, brudu i lakieru.

- Odłączyć urządzenie od źródła zasilania (9).
- Sprawdzić, czy urządzenie całkowicie ostygło.
- Oczyszczyć zewnętrzną i wewnętrzną powierzchnię podgrzewanych części oraz uchwyt urządzenia miękką, wilgotną ściereczką.
- Pozostawić do całkowitego wyschnięcia przed ponownym włączeniem.

PRZECHOWYWANIE



OSTRZEŻENIE! Ryzyko pożaru. Zaczekać na całkowite ochłodzenie urządzenia przed odłożeniem go na miejsce przechowywania.



OSTRZEŻENIE! NIE WOLNO owijać kabla zasilającego wokół urządzenia.



OSTRZEŻENIE! Urządzenie należy przechowywać w taki sposób, aby nic nie mogło do niego przypadkowo wpaść i go uszkodzić.

LIKWIDACJA



Opakowanie urządzenia jest wykonane z materiałów, które można poddać recyklingowi. Należy je zutylizować zgodnie z przepisami o ochronie środowiska.



Zgodnie z dyrektywą 2012/19/UE w sprawie zużytego sprzętu elektrycznego i elektronicznego (WEEE), symbol przekreślonego pojemnika na urządzeniu lub na jego opakowaniu oznacza, że po zakończeniu okresu użytkowania urządzenie należy zutylizować oddzielnie od innych odpadów. W związku z tym użytkownik po zakończeniu eksploatacji sprzętu powinien go przekazać do odpowiednich ośrodków segregacji odpadów elektrotechnicznych i elektronicznych. Alternatywnie użytkownik może przekazać stare urządzenie sprzedawcy detalicznemu, dokonując zakupu równoważnego nowego urządzenia. Użytkownik może przekazać produkty elektroniczne o długości mniejszej niż 25 cm sprzedawcy detalicznemu produktów elektronicznych, którego powierzchnia sprzedaży wynosi co najmniej 400 m² bezpłatnie i bez obowiązku dokonania jakiegokolwiek zakupu. Odpowiednia zbiórka selektywna urządzeń wycofanych z eksploatacji umożliwiająca późniejszy recykling, który obejmuje przyjazne dla środowiska przetwarzanie i składowanie, pomaga zapobiegać negatywnym skutkom dla środowiska i zdrowia oraz promuje ponowne użycie i/ lub recykling materiałów, z których składa się urządzenie.

PL

SERWIS I GWARANCJA

Urządzenie posiada dwuletnią gwarancję od daty jego dostarczenia. Terminem odniesienia jest data podana na paragonie/ fakturze (pod warunkiem, że jest czytelna), chyba że kupujący może udowodnić, że dostawa nastąpiła później. W przypadku wady produktu już istniejącej w dniu dostawy, gwarantowana jest bezpłatna naprawa lub wymiana urządzenia, chyba że jedno z dwóch świadczeń jest nieproporcjonalne w stosunku do drugiego. Kupujący ma

obowiązek poinformować pracownika autoryzowanego punktu serwisowego o występowaniu nieprawidłowości w terminie do dwóch miesięcy od dnia wykrycia wady.

Nie są objęte gwarancją wszystkie części, które mogą ulec uszkodzeniu wskutek:

- a. uszkodzeń powstałych podczas transportu lub przypadkowego upadku,
- b. nieprawidłowej instalacji lub nieodpowiedniej sieci elektrycznej,
- c. napraw lub modyfikacji wykonanych przez nieupoważniony personel,
- d. braku lub nieodpowiedniej konserwacji i czyszczenia,
- e. zużycia produktów i/ lub części produktów oraz materiałów eksploatacyjnych, a także skrócenia czasu działania akumulatorów (jeśli występują) ze względu na ich zużycie lub starzenie,
- f. nieprzestrzegania instrukcji użytkowania urządzenia, zaniechań lub nieostrożnego użycia,
- g. skręcenia, nadmiernego zgięcia lub wyciągnięcia kabla zasilającego,
- h. przedostania się włosów do wentylatora,
- i. zabrudzeń filtra wlotu powietrza, które powodują przegrzanie silnika,
- j. przypadkowego upuszczenia podczas użytkowania,
- k. używania nieoryginalnych akcesoriów lub sprzętu do konserwacji,
- l. użycia produktów chemicznych do czyszczenia urządzenia,
- m. stosowania lakieru do włosów lub innych aerozoli podczas użytkowania.

Powyższa lista ma charakter przykładowy i nie jest wyczerpująca, gdyż niniejsza gwarancja nie obejmuje wszystkich **czynników, które nie są związane z wadami fabrycznymi** urządzenia.

Wszelkie niewłaściwe lub profesjonalne użycie urządzenia spowoduje natychmiastowe wygaśnięcie gwarancji. Producent nie ponosi odpowiedzialności za jakiegokolwiek bezpośrednie lub pośrednie szkody lub obrażenia osób, mienia lub zwierząt spowodowane nieprzestrzeganiem którejkolwiek ze wskazówek podanych w instrukcji użytkowania, dotyczących bezpieczeństwa instalacji, użytkowania i konserwacji urządzenia. Zastrzega się prawo do występowania z roszczeniami z tytułu umowy gwarancyjnej w stosunku do sprzedawcy.

Zasady serwisu technicznego

Urządzenie może być naprawiane wyłącznie w autoryzowanym punkcie serwisowym. W ramach gwarancji wadliwe urządzenie należy przekazać do autoryzowanego punktu serwisowego wraz z ważnym dokumentem potwierdzającym datę zakupu lub dostawy.

ВВЕДЕНИЕ

Уважаемый клиент! Благодарим вас за выбор нашей продукции. Мы уверены, что вы оцените его качество и надёжность, так как при его разработке и производстве нашей главной целью было удовлетворение клиента. Настоящее руководство по эксплуатации соответствует требованиям европейского стандарта EN 82079.



ПРЕДУПРЕЖДЕНИЕ! Инструкции и предупреждения для безопасной эксплуатации.

Перед использованием этого прибора внимательно изучите настоящее руководство по эксплуатации и, в частности, предупреждения и указания по технике безопасности, которые должны строго соблюдаться. Храните это руководство вместе с иллюстрированной памяткой для обращения в будущем. В случае передачи прибора другому пользователю не забудьте также передать ему эту документацию.

① ПРИМЕЧАНИЕ: Если что-либо в настоящем руководстве окажется непонятным или вызовет сомнения, перед использованием прибора обратитесь в компанию по адресу, указанному на последней странице.

① ПРИМЕЧАНИЕ: Лица с нарушениями зрения могут ознакомиться с настоящим руководством по эксплуатации в цифровом формате на веб-сайте www.tenactagroup.com

RU

СОДЕРЖАНИЕ

| | |
|--|----|
| Введение..... | 89 |
| Примечания техники безопасности..... | 90 |
| Легенда символов..... | 92 |
| Описание прибора и комплектующих..... | 92 |
| Полезные советы..... | 92 |
| Применение..... | 93 |
| Уход и чистка..... | 94 |
| Хранение..... | 95 |
| Утилизация..... | 95 |
| Сервисное обслуживание и гарантия..... | 95 |
| Иллюстративная памятка..... | I |
| Технические данные..... | I |

ПРИМЕЧАНИЯ ТЕХНИКИ БЕЗОПАСНОСТИ

- После распаковки убедитесь в целостности устройства, что все его части на месте, как показано в наглядном пособии, и что отсутствуют следы возможных повреждений. В случае сомнений не используйте устройство и обратитесь в авторизованный сервисный центр.



ОСТОРОЖНО! Удалите весь посторонний материал, такой как этикетки, ярлыки и т. д., с прибора перед использованием.



ПРЕДУПРЕЖДЕНИЕ! Опасность удушья. Дети не должны играть с упаковкой. Держите полиэтиленовый пакет вне досягаемости детей.





- Этот прибор должен использоваться только для тех целей, для которых он предназначен, а именно в качестве щипцов для завивки волос, используемых в домашних условиях. Любое другое использование считается недопустимым, и, следовательно, опасным.
- Перед подключением прибора к электросети убедитесь, что напряжение и частота электросети соответствуют значениям, указанным в технических данных прибора. Номинальные значения указаны на самом приборе или блоке питания (при наличии, см. иллюстрированную памятку).
- Данный прибор может работать в автоматическом режиме на частоте 50 Гц или 60 Гц.
- Дети, начиная с 8-летнего возраста, лица с ограниченными физическими, сенсорными или умственными способностями и лица, не имеющие достаточных знаний и опыта, могут использовать прибор только под присмотром или после того, как получают указания по безопасному использованию прибора и осознают имеющиеся опасности. Не разрешайте детям играть с прибором. Дети могут осуществлять очистку и уход за прибором только под присмотром взрослых.



ПРЕДУПРЕЖДЕНИЕ! Опасность ожога. Храните прибор в недоступном для детей месте, особенно во время использования и остывания.

-  НЕ используйте прибор, если у вас мокрые руки, влажные

или босые ноги.

-  НЕ тяните за шнур питания или за сам прибор, чтобы вынуть штепсель из розетки.
-  НЕ тяните и не поднимайте прибор за шнур питания.
-  НЕ подвергать прибор воздействию влаги или атмосферных явлений (дождь, солнце, пр.) или предельных температур.
-  НЕ оставляйте прибор без присмотра, пока он подключен к источнику питания.
- Перед выполнением любых операций по очистке или обслуживанию, а также при неиспользовании прибора всегда отключайте прибор от электросети.
- В случае возникновения неисправности или нарушения функционирования немедленно выключите прибор. НЕ пытайтесь отремонтировать прибор самостоятельно, а обратитесь в авторизованный сервисный центр.
- В случае повреждения шнура питания обратитесь для его замены в авторизованный сервисный центр, чтобы избежать возможных опасностей.
- Во время использования прибора в ванной, отсоедините его от розетки после использования, так как близость к воде представляет опасность, даже когда прибор выключен.
- Для дополнительной защиты рекомендуется снабдить электропроводку ванной устройством защитного отключения (УЗО) с номинальным остаточным рабочим током не выше 30 мА (в идеале 10 мА). Обратитесь за консультацией к специалисту по электромонтажу.



ПРЕДУПРЕЖДЕНИЕ! НЕ используйте прибор около ванн, душевых, любых ёмкостей с водой.

-  Данный прибор не должен вступать в контакт с водой и другими жидкостями, аэрозолями, парами. Указания по выполнению различных операций очистки и обслуживания см. в соответствующей главе.
- Данный прибор предназначен исключительно для натуральных человеческих волос. НЕ используйте прибор на животных, париках и предметах, выполненных из синтетических волос.

- Характеристики прибора см. на внешней упаковке.
- Используйте прибор только с прилагаемыми аксессуарами, которые являются неотъемлемой частью прибора.

ЛЕГЕНДА СИМВОЛОВ



Предупреждение



Запрет общего типа



Прибор класса II



Примечание

ОПИСАНИЕ ПРИБОРА И КОМПЛЕКТУЮЩИХ

Проверьте комплектность прибора в упаковке по рисунку на Иллюстрированной памятке стр. I Все рисунки находятся на внутренней стороне обложки.

- | | |
|-----------------------------------|--------------------------------|
| 1. Холодный наконечник | 7. Кнопка выбора температуры |
| 2. Паз для пряди | 8. Кнопка включения/выключения |
| 3. Нагревательный элемент | 9. Поворотный шнур |
| 4. Система вращения | 10. Технические характеристики |
| 5. Кнопки вращения (вправо/влево) | 11. Эластичный держатель шнура |
| 6. Светодиоды температуры | |

Характеристики прибора приведены на наружной стороне упаковки.

RU

ПОЛЕЗНЫЕ СОВЕТЫ

Освоение техники использования стайлера для волос требует некоторых приёмов, позволяющих быстро получить желаемый эффект. Время использования меняется в зависимости от опыта владения прибором и желаемой укладки.

- Волосы должны быть сухими и чистыми, не наносите на них лак, пенку для укладки волос или гель.
- Расчешите волосы, аккуратно распутывая их.
- Удалите с области лица все предметы (например, серьжки, цепочки и др.), чтобы избежать их случайного запутывания во время создания локона
- Начинайте укладку с затылка, затем продолжите по бокам и в области лба.
- Во время использования, нагрева и охлаждения стайлера разместите прибор на ровной термостойкой поверхности.
- Во время укладки не приближайте прибор слишком близко к чувствительным зонам лица, ушам, шее и коже головы.
- После использования дайте прибору полностью остыть, прежде чем положить его на место.

ⓘ ПРИМЕЧАНИЕ: если прибор запутался в волосах, нажмите кнопку в направлении, противоположном вращению, и потяните его вниз. Благодаря этому движению волосы высвободятся.

ⓘ ПРИМЕЧАНИЕ: Цилиндрическая часть прибора через несколько секунд после включения становится очень горячей, следовательно, не следует допускать контакта прибора с кожей или глазами после включения. После использования прибора убедитесь, что он полностью остыл, прежде чем убрать его на хранение. Никогда не обматывайте шнур питания вокруг прибора.

ПРИМЕНЕНИЕ



ПРЕДУПРЕЖДЕНИЕ! Данный прибор нельзя использовать после его падения или при наличии видимых следов повреждения.



ПРЕДУПРЕЖДЕНИЕ! НЕ использовать прибор около ванн, душевых, любых ёмкостей с водой. Никогда не класть прибор в воду.



ПРЕДУПРЕЖДЕНИЕ! Опасность пожара. НЕ ИСПОЛЬЗУЙТЕ легковоспламеняющиеся продукты на волосах или на приборе.



ПРЕДУПРЕЖДЕНИЕ! Опасность ожогов. Во время использования не подносите прибор слишком близко к лицу, ушам, шее или коже.

RU

ПОДГОТОВКА ВОЛОС

- Вымойте волосы обычным способом и расчешите их, распутывая по всей длине.
- Высушите волосы, расчёсывая их от корней к кончикам.
- Разделите волосы на части, начиная укладку с затылка.

ИНСТРУКЦИИ ПО ПРИМЕНЕНИЮ

- Подключите шнур питания (9) к электросети и разместите прибор на гладкой термостойкой поверхности.
- Чтобы включить стайлер, нажмите кнопку включения/выключения (8). Послышится звуковой сигнал и начнёт мигать один из трёх светодиодных индикаторов температуры.
- Установите желаемый уровень температуры:
 - 170°C, рекомендуется для тонких и(или) обесцвеченных волос, или для более мягкой укладки;
 - 190°C, рекомендуется для волос средней толщины и для стандартной укладки;
 - 210°C, рекомендуется для густых и тяжёлых волос или для более чёткой укладки.
- Светодиод выбранной температуры будет мигать, пока стайлер не будет готов к использованию. Как только стайлер нагреется, светодиод начнёт гореть неподвижно.
- Расположите прибор параллельно пряди или слегка под наклоном. Не располагайте

прибор горизонтально.

- Возьмите прядь нужной толщины и поместите её в канавку (2).
- Нажмите кнопку вращения в нужном направлении (5) и держите её нажатой, пока прядь не обхватит цилиндр полностью (примерно 3 сек.).
- После отпускания кнопки запустится таймер времени выдержки, которое завершится звуковым сигналом.
- Потяните прибор вниз, сохраняя его вертикальное положение.
- Повторите эти действия с остальными прядями, чтобы сделать желаемую укладку. После завершения укладки выключите прибор, нажав кнопку включения/выключения (8), и отсоедините шнур питания от розетки.
- Чтобы охладить прибор, поместите его в безопасное сухое место на термостойкую поверхность. Держите вне досягаемости детей.

ПРИМЕЧАНИЕ.

- Во время использования прибора возможно образование пара; это испарение чрезмерной влаги волос.
- Не обматывайте шнур питания вокруг прибора, поскольку это может привести к преждевременному износу и поломке. Обращайтесь со шнуром осторожно, не сгибайте его и не тяните, особенно, когда он вставлен в электрическую розетку.
- Прибор оснащён функцией автоматического отключения через 60 минут бездействия. Для повторного включения прибора, выключите его, нажав на кнопку включения и выбора температуры (7), и снова включите его.

УХОД И ЧИСТКА



ПРЕДУПРЕЖДЕНИЕ! Всегда отключайте прибор от розетки перед чисткой или выполнением технического обслуживания.



ПРЕДУПРЕЖДЕНИЕ! Перед повторным использованием прибора убедитесь, что все очищенные части полностью высохли!

Данный прибор не требует смазки. Очищайте внешнюю поверхность от пыли, грязи и лака.

- Отключите прибор от сети питания (9).
- Убедитесь, что прибор остыл.
- Очищайте наружную и внутреннюю поверхность нагреваемых частей и рукоятку прибора мягкой влажной тканью.
- Дайте полностью высохнуть перед последующим включением.

ХРАНЕНИЕ



ПРЕДУПРЕЖДЕНИЕ! Опасность пожара.
Подождите, пока прибора полностью остынет, перед тем как убрать его на хранение.



ПРЕДУПРЕЖДЕНИЕ! НЕ наматывать кабель питания вокруг прибора.



ПРЕДУПРЕЖДЕНИЕ! Храните прибор в месте, где он не может быть поврежден в результате падения на него других предметов.

УТИЛИЗАЦИЯ



Упаковка прибора выполнена из материалов, допускающих вторичную переработку. Утилизируйте упаковку в соответствии с требованиями экологической безопасности. В соответствии с Директивой 2012/19/EU по отработавшему электрическому и электронному оборудованию (WEEE) перечеркнутое изображение мусорной корзины на приборе или упаковке означает, что по окончании срока службы прибор должен утилизироваться отдельно от других отходов. В связи с этим пользователь должен передать прибор в соответствующий центр по утилизации электрического и электронного оборудования. В качестве

альтернативы пользователь может передать его продавцу, подлежащий утилизации, в момент приобретения нового эквивалентного прибора. Пользователь может передать электронные приборы размером менее 25 см продавцу электронной техники, владеющему не менее 400 м² торговых площадей, на безвозмездной основе и без обязательства приобретения другого прибора. Надлежащий сбор старого оборудования для дальнейшей передачи на вторичную переработку, включающий экологически безопасное обращение и утилизацию, помогает предотвратить негативное воздействие на окружающую среду и здоровье людей и стимулировать повторное использование и/или переработку материалов, из которых изготовлено оборудование.

СЕРВИСНОЕ ОБСЛУЖИВАНИЕ И ГАРАНТИЯ

На прибор предоставляется гарантия сроком два года с даты поставки. За дату поставки принимается дата, указанная на кассовом чеке/фактуре (она должна хорошо читаться), за исключением тех случаев, когда покупатель может доказать, что поставка была произведена позже указанной даты.

В том случае, если дефект прибора присутствовал уже до того, как товар был получен (производственный дефект), гарантируется бесплатный ремонт или замена прибора, в зависимости от того, какое из этих решений более целесообразно. Покупатель должен заявить об обнаруженном дефекте в авторизованный сервисный центр не позднее двух месяцев от момента его обнаружения.

Гарантия не распространяется на любые компоненты, получившие дефекты по

следующим причинам:

- a. повреждения, обусловленные транспортировкой или падением,
- b. неправильный монтаж или несоответствие электрической системы,
- c. ремонтные работы или изменения, выполненные неуполномоченными персоналом,
- d. невыполнение или неправильное обслуживание и очистка,
- e. приборы и/или части приборов, подверженные интенсивному износу, и/или расходные материалы, а также уменьшение времени работы аккумуляторных батарей в связи с постоянным использованием или старением,
- f. несоблюдение инструкций по эксплуатации прибора, небрежное или неосторожное использование,
- g. перегручивание, чрезмерное изгибание или растягивание шнура питания,
- h. наличие волос в вентиляторе,
- i. загрязнение фильтра на впуске холодного воздуха, вызывающее перегрева электродвигателя,
- j. случайное падение во время использования,
- k. использование неоригинальных принадлежностей или оборудования для обслуживания,
- l. использование химикатов для очистки прибора,
- m. использование спреев для волос или других аэрозолей во время использования.

Данный выше список носит исключительно ориентировочный характер и не является исчерпывающим, так как гарантия не распространяется на **не связанные непосредственно с производственными дефектами** прибора.

Любое ненадлежащее или профессиональное использование прибора ведет к немедленной утрате права на гарантийное обслуживание.

Производитель не несет ответственность за любой прямой или косвенный ущерб, травмы людей и животных и повреждения материальных ценностей, связанные с несоблюдением любого из указаний, содержащихся в данном «Руководстве по эксплуатации и технике безопасности» и относящихся к установке, использованию и обслуживанию прибора.

Договорные гарантийные обязательства перед дилером исключаются.

RU Форма сервисного обслуживания

Ремонт прибора должен выполняться только специалистами авторизованного сервисного центра. Если ремонт выполняется по гарантии, неисправный прибор должен быть доставлен в авторизованный сервисный центр в сопровождении юридически действительной документации, содержащей дату продажи или поставки.

КІРІСПЕ

Құрметті тұтынушы, өнімді таңдағаныңызға рахмет. Бұл тұтынушы қажеттілігіне сәйкес әзірленіп шығарылғандықтан, сапасы мен сенімділігін бағалайды деп ойлаймыз. Осы пайдалану нұсқаулары EN 82079 Еуропалық стандартына сәйкес келеді.



ЕСКЕРТУ! Қауіпсіз пайдалану туралы нұсқаулар және ескертулер.

Бұл құрылғыны пайдалану алдында сақтау керек пайдалану нұсқауларын, әсіресе, қауіпсіздік туралы ескертпелер мен ескертулерді мұқият оқып шығыңыз. Бұл нұсқаулықты кейін пайдалану үшін көрсетілетін нұсқаулықпен бірге сақтаңыз. Құрылғы басқа пайдаланушыға тасымалданса, осы құжаттаманы қарап шығыңыз.

❗ ЕСКЕРТПЕ: Бұл нұсқаулықтың белгілі бір бөлігін түсінуде қиындық немесе түсініспеушілік туындаса, құралды пайдалану алдында соңғы бетте көрсетілген мекенжай бойынша компанияға хабарласыңыз.

❗ ЕСКЕРТПЕ: көзі нашар тұлғалар осы пайдалану нұсқауларын www.tenactagroup.com веб-сайтынан сандық пішімде қарай алуы мүмкін.

КК

МАЗМҰНЫ

| | |
|---|-----|
| Кіріспе | 97 |
| Қауіпсіздік ескертпелері | 98 |
| Таңбалар тізімі | 100 |
| Құрылғы және аксессуарлар сипаттамасы | 100 |
| Пайдалы кеңестер | 100 |
| Пайдалану | 101 |
| Тазалау және техникалық қызмет көрсету | 102 |
| Сақтау | 103 |
| Тақтау | 103 |
| Техникалық қолдау көрсету және кепілдік | 103 |
| Көрсетілетін нұсқаулық | ! |
| Техникалық деректер | ! |

ҚАУІПСІЗДІК ЕСКЕРТПЕЛЕРІ

- Бумасынан шығарғаннан кейін құрылғы байланысқанын, нұсқаулықта көрсетілген барлық бөлшектерімен толық және ешбір зақым белгісі жоқтығын тексеріңіз. Егер ешбір ақаулық болмаса, құрылғыны пайдаланбай, өкілетті қызмет көрсету орталығына хабарласыңыз.



АБАЙЛАҢЫЗ! Пайдалану алдында жапсырмалар, белгілер, т.б. сияқты байланыс материалын құрылғыдан алыңыз.



ЕСКЕРТУ! Тұншығу қаупі. Балалар бумамен ойнамауы керек. Пластик қалтаны балалар қолы жетпейтін орында сақтаңыз.

- Бұл құрылғыны тек өзі арналған мақсатта, атап айтқанда, үйде пайдалануға арналған шаш бұйралайтын құрал ретінде пайдалану керек. Кез келген басқа пайдалану қолдану мақсатына сәйкес келмейді, сондықтан қауіпті деп есептеледі.
- Аспапты электр желісіне жалғардан бұрын оның техникалық деректерінде көрсетілген кернеу мен жиіліктің электр желісінікіне сәйкес келетініне көз жеткізіңіз. Атаулы мәндері аспапта немесе егер болса, қуат беру блогында болады (көрнекі нұсқаулықты қараңыз). Құрылғы 50 Гц немесе 60 Гц жиілікте автоматты түрде жұмыс істеуі мүмкін.
- Егер 8 жасқа толған балалар және дене, жүйке мен ақыл-ой кемістігі бар немесе тәжірибесі мен білімі жоқ ересек адамдар аспапты қауіпсіз пайдалану тұрғысынан тарапынан қадағаланса немесе нұсқау алса және оған қатысты қатерлер туралы хабардар болса, олардың осы аспапты пайдалануына болады. Балалардың аспаппен ойнауына болмайды. Тазалау мен жөндеуді балалар қадағалаусыз жүзеге асырмауға тиіс.



ЕСКЕРТУ! Күйіп қалу қаупі. Құрылғыны, әсіресе, пайдаланған және суытқан кезде балалардың қолдары жетпейтін жерде сақтаңыз.

-  Құрылғыны ылғалды қолдармен, ылғалды

аяқтармен немесе жалаңаш аяқтармен
ПАЙДАЛАНБАҢЫЗ.

- ⊘ Тығынды розеткадан суыру үшін қуат сымын немесе құрылғының өзін ТАРТПАҢЫЗ.
- ⊘ Құрылғыны қуат сымынан ТАРТПАҢЫЗ немесе КӨТЕРМЕҢІЗ.
- ⊘ Құрылғыға ылғалдылық, ауа-райы (жаңбыр, күн, т.б.) немесе экстремалды температуралар әсерін ТИГІЗБЕҢІЗ.
- ⊘ Құрылғы қуат беру көзіне қосылған кезде оны қараусыз ҚАЛДЫРМАҢЫЗ.
- Тазалау немесе техникалық қызмет көрсету алдында және құрылғы пайдаланылмаған кезде әрқашан құрылғыны желіден ажыратыңыз.
- Егер аспап бұзылған немесе ақаулы болса, оны тоқтан ажыратыңыз да, оған тиіспеңіз. Жөндету үшін уәкілетті техникалық қызмет көрсету орталығына хабарласыңыз.
- Егер қуат сымы бүлінген болса, барлық қатерлердің алдын алу үшін уәкілетті техникалық қызмет көрсету орталығы ауыстыруы керек.
- Аспап ваннада пайдаланылса, пайдаланғаннан кейін оны розеткадан суырыңыз, өйткені судың жақын болуы тіпті аспап өшірулі болса да қатер төндіреді.
- Қосымша қорғау үшін ванна бөлмесін жабдықтайтын электр тізбегінде 30 мА мәнінен аспайтын (ең дұрысы - 10 мА) атаулы қалдық жұмыс тоғы бар қалдық тоқ құрылғысы болғаны дұрыс. Орнатушы маманнан кеңес сұраңыз.



ЕСКЕРТУ! Құрылғыны ванналар, душтар, бассейндер немесе су бар басқа ыдыстар жанында ПАЙДАЛАНБАҢЫЗ.

- ⊘ Бұл аспапқа су, басқа сұйықтықтар, бүріккіш, бу тигізуге болмайды. Тазалау мен күтіп ұстау жұмыстары туралы тиісті тараудағы нұсқауларды қараңыз.
- Бұл аспапты тек адамның шашына ғана қолдану

керек. Аспапты жануарларды немесе жасанды шаш не синтетикалық материалдан жасалған шашқа қолдануға **БОЛМАЙДЫ**.

- Аспаптың сипаттамаларын сыртындағы орауышынан қараңыз.
- Құрылғыны маңызды бөлшегі болып табылатын, берілген керек-жарақтармен ғана пайдаланыңыз.

ТАҢБАЛАР ТІЗІМІ



Ескерту



Жалпы тыйым



II Аспаптың класы



Ескерту

ҚҰРЫЛҒЫ ЖӘНЕ АКСЕССУАРЛАР СИПАТТАМАСЫ

Қаптаманың ішіндегісін тексеру үшін беттегі қолдану бойынша нұсқаулықты қараңыз. Барлық суреттер қаптаманың ішкі беттерінде орналасқан.

1. Салқын ұштық
2. Шаш талын салу үшін ойық
3. Бұйралағыш
4. Айналу жүйесі
5. Айналдыру түймелері (оң/сол)
6. Температура көрсеткіштері (LED)
7. Температураны таңдау түймесі
8. Қосу/өшіру түймесі
9. Айналмалы сым
10. Техникалық сипаттамалар
11. Икемді сымды бекіткіш

Құрылғының сипаттамалары қаптамада көрсетілген.

ПАЙДАЛЫ КЕҢЕСТЕР

КК Шаш сәндеуге арналған стайлерді дұрыс қолдануды үйрену үшін алдымен бірнеше қарапайым қадам жасау жеткілікті, бұл қалаған нәтижеге тез жетуге көмектеседі. Қажетті шаш үлгісіне және стайлерді қолдану тәжірибесіне байланысты уақыт ұзақтығы әртүрлі болуы мүмкін.

- Шаштың құрғақ, таза және онда лак, көбіктендіргіш немесе гель қалдықтары жоқ екеніне көз жеткізіңіз.
- Шашты түйінсіз етіп жақсылап тараңыз.
- Шашты бұйраламас бұрын, беттің айналасындағы барлық әшекейді (сырға, алқа және т.б.) шешіп тастаңыз, олар шашқа шатасып қалуы мүмкін.
- Алдымен шашты желкеден бастап сәндейіңіз, кейін бүйір жақтарын, соңында маңдай тұсын жасаңыз.
- Стайлерді пайдалану, қыздыру және салқындату кезінде құрылғыны тегіс, жылуға төзімді бетке қойыңыз.
- Сәндеген кезде қызған бөліктерді бет, құлақ, мойын немесе терінің сезімтал жерлеріне тым қатты жақындатпаңыз.
- Стайлерді пайдаланғаннан кейін, оны сақтамас бұрын толық суытыңыз.

ⓘ **ЕСКЕРТПЕ:** өнім шашқа оратылып қалса, батырманы қарама-қарсы бағытқа басып, төмен қарай тартыңыз. Бұл шашты стайлерден тарқатуға көмектеседі.

ⓘ **ЕСКЕРТПЕ:** өнімнің цилиндрі қосылғаннан кейін бірнеше секунд ішінде өте ыстық болады, сондықтан оны қосылған кезде теріге немесе көзге тигізбеңіз. Өнімді қолданып болған соң, оны үстелге қоймас бұрын, толық суығанына көз жеткізіңіз. Қуат сымын құрылғының айналасына орамаңыз.

ПАЙДАЛАНУ



ЕСКЕРТУ! Егер құрылғы құласа немесе зақым белгілері көрінсе, бұл құрылғы пайдаланылмайды.



ЕСКЕРТУ! Құрылғыны ванналар, душтар, бассейндер немесе су бар басқа ыдыстар жанында **ПАЙДАЛАНБАҢЫЗ**. Құрылғыны ешқашан суға салмаңыз.



ЕСКЕРТУ! Өрт туындауының қауіп-қатері. Тұтанғыш заттарды шашқа немесе құрылғыға **ҚОЛДАНБАҢЫЗ**.



ЕСКЕРТУ! Күйіп қалу қаупі бар. Пайдалану кезінде құрылғыны бетке, құлаққа, мойынға немесе теріге қатты жақындатпаңыз.

КК

ШАШТЫ ДАЙЫНДАУ

- Шашыңызды әдеттегідей жуып, түйіндерді тарқатыңыз.
- Шашты кептіріп, түбінен ұшына қарай щеткамен тараңыз.
- Шашыңызды бөлек-бөлек етіп, мойынның төменгі жағынан бастап бөліңіз.

ПАЙДАЛАНУ НҰСҚАУЛЫҒЫ

- Қуат сымын (9) электр желісіне қосып, құрылғыны тегіс, ыстыққа төзімді бетке қойыңыз.
- Шаш бұйралағышты қосу/өшіру түймешесі (8) арқылы қосыңыз. Акустикалық сигнал шығып, 3 температура жарықдиодының біреуі жанып жыпылықтайды.
- Қалаған температура деңгейін мына аралықта орнатыңыз:
 - 170°C, жұқа және/немесе ағарған шашқа немесе жұмсақ нәтижеге жету үшін ұсынылады;
 - 190°C, орташа қалыңдықтағы шашқа және қалыпты сәндеу үшін ұсынылады;

- 210°C, қалың немесе сәндеу қиын шашқа немесе анық нәтиже қажет болғанда ұсынылады.

- Таңдалған температура индикаторы, шаш бұйралағыш дайын болғанға дейін, жыпылықтайды. Ысығаннан кейін жарықдиод тұрақты түрде жанады.
- Өнімді шаш бөліміне параллель немесе сәл еңкейтіп қойыңыз. Құрылғыны көлденең күйде қолдануға болмайды.
- Қолыңызға шаштың кез келген қалыңдығындағы бөлігін алып, оны ойыққа (2) салыңыз.
- Айналу батырмасын (5) қалаған бағытта басып, құлып толығымен түзеткіштің айналасына оралғанша (кем дегенде 3 секунд) ұстап тұрыңыз.
- Батырманы жібергеннен кейін, орнату жылдамдығының таймері іске қосылып, акустикалық сигналмен аяқталады.
- Содан кейін өнімді тік ұстап, төмен қарай сырғытыңыз.
- Қажетті сәндеу үлгісіне қол жеткізгенше, осы қадамдарды бірнеше бөлікте қайталаңыз. Шашыңызды сәндегеннен кейін, құрылғыны қосу/өшіру батырмасы (8) арқылы өшіріп, розеткадан ажыратыңыз.
- Суыту үшін өнімді құрғақ, қауіпсіз жерде, ыстыққа төзімді бетке қойыңыз. Балалардың қолы жетпейтін жерде сақтаңыз.

і Ескертпе:

- құрылғыны қолдану кезінде бу пайда болуы мүмкін; бұл шаштағы артық ылғалдың буланып ұшуына байланысты болады.
- Қуат сымын құрылғыға орамаңыз, себебі бұл ерте тозуға әкелуі мүмкін. Қуат сымын мұқият пайдаланыңыз. Оны, әсіресе электр желісіне қосқан кезде, майыстыруға немесе тартуға болмайды.
- Құрылғы қолданылмағанына 60 минут өткеннен кейін автоматты түрде өшеді. Өнімді қайта іске қосу үшін қуат пен температура таңдау батырмасы (7) арқылы оны өшіріп, қайта қосыңыз.

ТАЗАЛАУ ЖӘНЕ ТЕХНИКАЛЫҚ ҚЫЗМЕТ КӨРСЕТУ



ЕСКЕРТУ! Тазалау немесе техникалық қызмет көрсетуді жүзеге асыру алдында құрылғыны тоқтан ажыратыңыз.



ЕСКЕРТУ! Құрылғыны қайта пайдалану алдында барлық тазаланған бөліктер толығымен кепкенін тексеріңіз.

Бұл өнімді майлаудың қажеті жоқ. Сыртқы жақтарын шаңнан, кірден және шаш сәндеу спрейінен таза ұстаңыз.

- Құрылғыны электр желісінің көзінен (9) ажыратыңыз.
- Құрылғының толықтай суығанын тексеріңіз.
- Құрылғының қызатын бөліктерінің сыртқы және ішкі жағын, сондай-

ақ тұтқасын жұмсақ, сәл ылғалды шүберекпен тазалаңыз.

- Қайта қосар алдында толық құрғату керек.

САҚТАУ



ЕСКЕРТУ! Өрт туындауының қауіп-қатері. Құрылғыны сақтау алдында салқындағанын күтіңіз.



ЕСКЕРТУ! Қуат сымын құрылғы айналасына ОРАМАҢЫЗ.



ЕСКЕРТУ! Құрылғының ішіне ешбір заттар кездейсоқ түсіп кетпеуі және оны зақымдауы үшін сақтаңыз.

ТАСТАУ



Аспаптың орауышы екінші қайтара өңделетін материалдардан жасалған. Орауыштан қоршаған ортаны қорғау туралы ережелерге сәйкес арылыңыз.



Электрлік және электрондық жабдықтың қалдығы бойынша 2012/19/EU директивасына (WEEE) сәйкес аспаптағы үсті сызылған қоқыс себетінің белгісі немесе оның орауышы аспаптың қызмет мерзімі біткенде, одан басқа қоқыстан бөлек арылу керек екенін білдіреді. Сондықтан пайдаланушы аспапты электрлік және электрондық жабдыққа арналған қалдықтарды қайта өңдейтін тиісті орталыққа апаруға тиіс. Немесе, пайдаланушы арылғысы келген аспапты соған ұқсас жаңа аспап сатып алатын кезде сатушыға табыс ете алады. Пайдаланушы өлшемі 25-ден кем электрондық құрылғыларды сауда алаңының ауданы кем дегенде 400 м² құрайтын дүкенге ақысыз тапсыра алады, бұл орайда олардан бірдеңе сатып алуға міндетті емес. Іске пайдаланылудан шығарылған аспапты қайта өңдеу, соның ішінде қоршаған ортаға зиянсыз арылу үшін тиісті түрде бөлек жинау қоршаған орта мен адамның денсаулығына теріс ықпал келтімеуге көмектеседі және аспаптың құрамындағы материалдарды қайта пайдалануға және (немесе) қайта өңдеуге көмектеседі.

ТЕХНИКАЛЫҚ ҚОЛДАУ КӨРСЕТУ ЖӘНЕ КЕПІЛДІК

Аспапқа жеткізілген күннен бастап екі жылдық кепілдік беріледі. Сатып алушы тауардың кешірек жеткізілгенін дәлелдемесе, түбіртекте/шот-фактурада көрсетілген күн (егер заңды болса) дәлелдеме ретінде алынады. Жеткізілген күнге дейін болған өнім ақаулығы болған жағдайда, егер жөндеу немесе ауыстыру туралы шешімдердің біреуін екіншісіне мөлшерлес келмей тұрмаса, сол екеуінің біреуі тегін жасалады. Сатып алушы ақауды

анықтағаннан күннен бастап екі ай ішінде сәйкессіздік туралы уәкілетті қызмет көрсету орталығына хабарлауға міндетті.

Төмендегі себептерге байланысты ақауы бар кез келген бөлшек кепілдікпен қамтылмайды:

- a. тасымалдаудан немесе кездейсоқ құлап кетуден болған нұқсан,
- b. дұрыс орнатпау немесе лайықсыз электр жүйесі,
- c. рұқсаты жоқ қызметкерлердің жөндеу жүргізуі немесе өзгеріс енгізуі,
- d. жеткіліксіз немесе қате күтіп ұстау және тазалау,
- e. тозуға бейім өнімдер және (немесе) өнім бөлшектері және (немесе) көпшілік тұтынатын тауарлар және егер қолданылатын болса, қайта зарядталатын батареялардың пайдаланылуына немесе мерзіміне байланысты жұмыс уақытының қысқаруы.
- f. аспапты пайдалану туралы нұсқаулардың орындалмауы, салдыр-салақ немесе немқұрайды пайдалану,
- g. қуат сыманын ширатылуы, тым қатты майысуы немесе тартылуы,
- h. желдеткіштің ішіндегі шаш,
- i. суық ауаны соратын сүзгінің кірлеп, қозғалтқыштың қызып кетуіне себеп болуы,
- j. пайдалану кезінде кездейсоқ құлатып алу,
- k. фирмалық емес керек-жарақтардың немесе қызмет көрсету жабдығының пайдаланылуы,
- l. аспапты тазалау үшін химиялық өнімдердің пайдаланылуы,
- m. пайдалану кезінде шаш бүріккіштің немесе басқа бүріккіштердің пайдаланылуы.

Жоғарыдағы тізім тек мысал ретінде берілген, кез келген жағдайда кепілдік аспаптың **өндірістік ақауларына жатқызуға болмайтын барлық жайттарды қамтымайды.**

Құрылғыны дұрыс пайдаланбау немесе кәсіптік тұрғыдан пайдаланбау кепілдіктің күшін дереу жояды.

Өндіруші аспапты орнату, пайдалану немесе күтіп ұстау барысында “Қолдану нұсқаулығы және қауіпсіздік ақпараты кітапшасында” берілген нұсқаулардың кез келгенін орындамау себебінен адамдарға, мүлікке немесе үй жануарларына келген тікелей немесе жанама нұқсан үшін өндіруші жауапкершілік көтермейді.

Бұл сатушыға қарсы кез келген келісімшарттық кепілдік бойынша кез келген кінәрат-талаптан нұқсан келтірмейді.

КК

Қолдау әдістері

Аспапты тек уәкілетті сервистік орталықта ғана жөндеуге болады. Егер ол әлі де кепілдікпен қамтылатын болса, ақаулы аспапты уәкілетті сервистік орталыққа апарып, жеткізілген уақыты көрсетілген құқықтық жағынан жарамды құжатты қоса беру қажет.



www.bellissima.com
gspr.tenactagroup.com

Tenacta Group S.p.A. Via Piemonte 5 IT-24052 Azzano S. P.

M1004551
280525

- IT Dal sito web riportato è possibile sempre scaricare il manuale nella versione più aggiornata
- EN You can always download the most updated version of the manual from the website indicated
- FR À partir du site web indiqué, il est toujours possible de télécharger le manuel dans sa version la plus récente
- DE Auf der angeführten Website können Sie jederzeit die neueste Version des Handbuchs herunterladen
- ES En el sitio web indicado, siempre es posible descargar la última versión del manual
- PT No site indicado pode sempre descarregar o manual na versão mais atualizada
- EL Από τον ιστότοπο που παρατίθεται είναι πάντα δυνατή η λήψη του εγχειριδίου στην πιο ενημερωμένη έκδοση
- CZ Nejnovější verzi příručky si vždy můžete stáhnout z uvedených webových stránek
- SK Najnovšiu verziu príručky si môžete vždy stiahnuť z uvedenej webovej stránky
- HU A megadott weboldalról mindig letölthető a kézikönyv legfrissebb verziója
- PL Najnowsza wersja podręcznika jest zawsze dostępna na stronie internetowej
- RU С указанного веб-сайта всегда можно загрузить руководство в самой последней версии
- KK Көрсетілген веб-сайттан әрдайым нұсқаулықтың ең соңғы нұсқасын жүктеп алуға болады