

# TheraFace PRO by Therabody

CZ/SK/HU/RO

TF02226-01 TheraFace PRO User Manual  
TF02222-01 TheraFace PRO User Manual

CS

## Přehled produktů

### TheraFace PRO

#### Pokročilé řešení pro lepší wellness obličej.

TheraFace PRO je ruční přístroj 4 v 1, který posouvá wellness obličejové na vyšší úroveň, protože pomáhá snížit napětí, uvolnit obličejové svaly a dosáhnout zdravějšího vzhledu pleti jemnou stimulací obličejové. Zahnuje mikroproud, modré, červené a červené + infračervené světlo LED a čistící procedury, což vám umožní přizpůsobit si terapii obličejové v jednom snadno použitelném univerzálním zařízení. Pomocí různých léčebných kroužků můžete liftingovat, tonizovat, omlazovat a hloubkově čistit. TheraFace PRO je vaše univerzální řešení pro optimální zdraví a pohodu obličejové.

### Zamýšlené použití

Přístroj TheraFace PRO má pomoci snížit napětí, uvolnit obličejové svaly a dosáhnout krásnější pleti jemnou stimulací obličejové. Různé léčebné kroužky mají za úkol pomoci liftingu, tonizaci, omlazení a hloubkovému čištění.

### Perkusní terapie

Perkusní terapie, nyní optimalizovaná pro obličej. Masáž obličejové pro snížení napětí a uvolnění obličejových svalů.



### TheraOne™ Vodivý gel

Podkladový gel určený k použití se zařízením TheraFace PRO před zahájením ošetření mikroproudem, aby bylo zajištěno bezpečné a účinné ošetření.

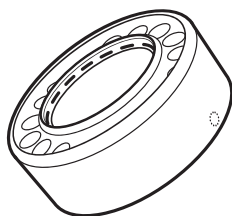

### LED kroužek: Modrá/červená/červená+IR

Magnetické spojení se zařízením a lze je odstranit vytažením. Ošetření LED diodami se provádí prostřednictvím LED kroužku.

### Mikroproudový kroužek

Mikroproud zpevňuje a vypíná pokožku. Mikroproud zlepšuje svalový tonus a kontury obličejové/krku. Magnetické připojení k přístroji a lze jej odstranit tahem. Mikroproudové ošetření se provádí prostřednictvím mikroproudového kroužku.

### LED kroužek: Červené světlo

Červené světlo je určeno k redukci periorbitálních vrásek (vrásky kolem očí).

### LED kroužek: Modré světlo

Modré světlo je určeno k redukci mírného až středně těžkého akné.

### LED kroužek: Červené + infračervené světlo

Červené + infračervené světlo je určeno k redukci periorbitálních vrásek (vrásek kolem očí) a prokazatelně zvyšuje přirozený proces hojení v těle.

\*Modré světlo není určeno k léčbě nebo zmírnění těžkého akné.

Dovozce | Dovožca | Importör | Importator:  
Ingredi Europa s.r.o.,  
Formanská 257, 149 00 Praha 4, Česká republika

Záruka se na mechanické poškození nevztahuje.  
Záruka sa na mechanické poškodenie nevztahuje.  
A garancia nem terjed ki a mechanikai sérülésekre.  
Garantia nu acoperă daunele mecanice.



### Očistný kroužek

Čištění odstraňuje usazené nečistoty, olej a zbytky z obličejové. Magnetické připojení k zařízení a lze jej odstranit tahem. Veškeré čištění probíhá prostřednictvím čistícího kroužku.



Příklad periorbitálních vrásek

Příklad mírného akné

Příklad středně těžkého akné

Příklad těžkého akné\*

## Seznámení se zařízením TheraFace PRO

- A** Tlačítko napájení  
Zapnutí / vypnutí zařízení
- B** Tlačítko perkusní terapie  
Ovládání perkusního nástavce
- C** Tlačítko kroužku  
Ovládání upevňovacího kroužku
- D** Upevňovací kroužek  
Magnetické připojení k zařízení, které lze vyjmout tahem  
Všechny upevňovací kroužky mají pouze jednu správnou polohu.
- E** Přílohy pro perkusní terapii  
Magnetické připojení k zařízení, které lze vyjmout tahem  
Všechny upevňovací kroužky mají pouze jednu správnou polohu.

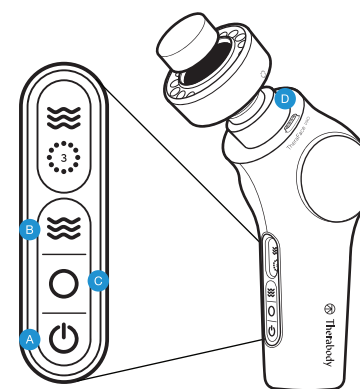

- E** Ploché - obecné použití pro celý obličej, krk a hrudník
- E** Kužel - přesnější ošetření pro cílené oblasti, jako je okolí očí, nosoretních vrásek a tlakové body
- E** Micropoint - Maximalizace cirkulace pro větší plochy, jako jsou např. čelo, tváře a hrudník
- Horké a studené kroužky (prodávají se samostatně)**  
Magnetické připojení k zařízení, které lze vyjmout tahem  
Poskytuje 3 studená a 3 teplá nastavení

## Začínáme

### Zapnutí zařízení TheraFace PRO

Stisknutím a podržením tlačítka ON/OFF zapnete zařízení a rozsvítí se obrazovka OLED.

### Vypnutí

Opětovným stisknutím a podržením tlačítka ON/OFF zařízení vypnete a obrazovka OLED zhasne.

### Automatické vypnutí

Pokud není zařízení vypnuto ručně stisknutím tlačítka napájení, vypne se automaticky po 10 minutách nečinnosti.

### Základní úvodní kroky:

1. Začněte s čistým a suchým obličejem
2. Vyberte a nasadte požadovaný upevňovací kroužek
3. Zapněte zařízení
4. Zvolte nastavení
5. Začněte pracovat

**Poznámka:** Před sejmutím kroužků nezapomeňte vypnout napájení zařízení.

## Používání přístroje TheraFace PRO

**Nejprve si obličej důkladně umyjte a dvakrát opláchněte, abyste odstranili zbytky. Před zahájením ošetření nechte pleť zcela oschnout. Nezapomeňte navštívit stránky therabody.com, kde najdete protokoly ošetření a instruktážní videa.**

**Poznámka:** Zařízení TheraFace PRO vydá každých 15 sekund zvukový signál. To vám pomůže sledovat čas v rámci každého ošetření a také vás bude informovat, zda bylo ošetření odpojeno nebo ukončeno.

- 1 pípnutí = časovaná zpětná vazba každých 15 s, abyste mohli lépe načasovat jejich protokoly.
- 2 pípnutí = LED, mikroprroud, horké nebo studené ošetření bylo omylem odpojeno.
- 3 pípnutí = ošetření LED, mikroproudem, horkým nebo studeným proudem skončilo.

### A. Funkce perkusní terapie

1. Zvolte a připojte požadovaný nástavec pro perkusní terapii.
2. Po připojení k přístroji TheraFace PRO zapněte přístroj TheraFace PRO stisknutím tlačítka napájení na 2 sekundy.
3. Jedním stisknutím perkusního tlačítka zapnete perkusní funkci.
4. Chcete-li přepínat mezi 3 možnostmi rychlosti (1750, 2100 a 2400 otáček za minutu), stiskněte perkusní tlačítko znovu.
5. Chcete-li perkusní úpravu zastavit, stiskněte perkusní tlačítko potřetí.

#### Poznámka:

Lze kombinovat s horkými a studenými kroužky\* - (\*Horké a studené kroužky se prodávají samostatně) Nelze kombinovat s nástavcem Microcurrent nebo s LED kroužkem.

### B. Ošetření LED

1. Kroužek LED má 3 možnosti vlnové délky světelné terapie: červenou, modrou a červenou + infračervenou.
2. Chcete-li začít používat režim LED terapie, připojte LED kroužek k zařízení TheraFace PRO.
3. Zařízení TheraFace PRO zapněte stisknutím tlačítka napájení na 2 sekundy.
4. Poté zapněte LED kroužek stisknutím tlačítka Připevňovací kroužek.
5. Chcete-li přepínat mezi možnostmi světla (modré, červené a červené + infračervené), stiskněte znovu tlačítko Attachment Ring.
6. Kroužek LED TheraFace PRO má systém snímače přiblížení a plně intenzity světla (jasu) dosáhne až po umístění zařízení do správné vzdálenosti od obličeje (0,5 palce), čímž se mezi tím sníží oslnění. Vyhněte se přímému kontaktu s pokožkou.
7. Chcete-li LED kroužek vypnout, přepněte na režim červeného + infračerveného světla a stiskněte ještě jednou tlačítko upevňovacího kroužku nebo vypněte zařízení TheraFace PRO stisknutím tlačítka napájení na 2 sekundy.

Varování: LED kroužek neumísťujte přímo na kůži. LED kroužek udržujte ve vzdálenosti přibližně 0,5 palce od pokožky.

### C. Mikroproudové ošetření

1. Před nasazením mikroproudového kroužku odstraňte všechny nástavce pro perkusní terapii.
2. Před zahájením ošetření mikroproudem naneste na čistý a suchý obličej nebo ošetřovanou oblast vodivý gel TheraOne™, abyste zajistili správné provedení ošetření.
3. Připevňte kroužek Microcurrent Ring k zařízení TheraFace PRO.
4. Po připojení k zařízení TheraFace PRO zapněte zařízení TheraFace PRO stisknutím tlačítka napájení na 2 sekundy.
5. Mikroproudové ošetření zapnete jedním stisknutím tlačítka kroužku.
6. Chcete-li nastavit uroveň intenzity podle svého pohodlí, stiskněte jednou prstencové tlačítko pro přepínání mezi 3 možnostmi intenzity.
7. Chcete-li ošetření mikroproudem zastavit, stiskněte potřetí kroužkové tlačítko.

**Tip PRO:** Při použití kroužku Microcurrent Ring pomalu klouzejte přístrojem lehkým až středním tlakem a udržujte obě koule na obličejí najednou. Mikroproudový protokol v délce 5-8 minut lze absolvovat jednou za 24 hodin. Nezapomeňte navštívit stránky therabody.com, kde najdete protokoly ošetření a instruktážní videa.

- Poznámka:**
- Přednastavená doba vypnutí je 8 minut.
  - Nelze kombinovat s nástavci pro perkusní terapii.
  - Mikroproudový kroužek funguje s jakýmkoli vodivým gelem, doporučujeme však vodivý gel TheraOne™, pokud je na vašem trhu dostupný.

Varování: Při použití přístroje TheraFace PRO s mikroproudovým kroužkem je nutný mikroproudový primer. Mikroproudový kroužek NEPOUŽÍVEJTE na střední linii krku nebo v oblasti očí.

### D. Mikroproudový primer: vodivý gel TheraOne

**Vodivý gel TheraOne™ je podkladový přípravek určený k použití se zařízením TheraFace PRO před zahájením ošetření mikroproudem, aby bylo zajištěno bezpečné a účinné ošetření.**

#### Instrukce:

1. Začněte s čistým a suchým obličejem.
2. Na všechny ošetřované oblasti obličeje a krku naneste vrstvu vodivého gelu ve tvaru masky.
3. Po ošetření mikroproudovým kroužkem opláchněte a naneste svůj oblíbený hydratační krém.

Varování: Používejte pouze podle pokynů. Vyhněte se kontaktu s očima. Nepoužívejte na střední linii krku. Před zahájením ošetření mikroproudem proveďte nejprve test nanesením malého množství vodivého gelu TheraOne na malý kousek pokožky. Pokožka může během sezení s mikroproudem gel absorbovat, v případě potřeby jej naneste znovu, abyste zajistili rovnoměrné klouzání přístroje po pokožce.

**Pokud již používáte tonikum, sérum, hydratační krém a/nebo SPF, použijte je v tomto pořadí po dokončení protokolu TheraFace PRO:**

1. Tónování: Použijte jeden vatový tampon s naneseným tonikem, jemně jim přejíždějte po obličejí, vyhněte se oblasti očí a soustředte se na nos, nosní záhyby a bradu.
2. Sérum: Naneste sérum
3. Hydratační krém: Naneste hydratační krém
4. SPF: Aplikujte SPF pouze ráno nebo během dne.

### Péče o zařízení TheraFace PRO po použití a čištění

#### Po ošetření kůže

Očistěte si obličej teplou vlhkou zínkou.

#### Údržba zařízení

Následující pokyny pro údržbu jsou důležité pro zajištění toho, aby vaše zařízení nadále fungovalo tak, jak bylo navrženo. Nedodržení těchto pokynů může způsobit, že zařízení přestane fungovat.

#### Péče a čištění

Vizuálně zkontrolujte zařízení TheraFace PRO a upevňovací kroužky, zda na nich nejsou zjevné známky usazování nečistot. Očistěte zařízení a nástavce vlhkým hadříkem nebo čistící utěrkou bez alkoholu. Po vyčištění nechte zařízení a nástavcové kroužky důkladně vyschnout, než je uložíte nebo zahájíte další protokol ošetření. Správně vyčištěný přístroj by neměl mít žádné viditelné známky nečistot nebo vlhkosti.

**Poznámka:** Tento výrobek není vodotěsný, čistěte jej pouze vlhkým hadříkem nebo čistící utěrkou bez alkoholu oťřením zařízení a upevňovacích kroužků. Neponořujte zařízení do vody ani jej nečistěte pod tekoucí vodou (kromě čistícího kroužku). Nedovolte, aby zařízení přišlo do styku s jakýmkoliv korozivními roztoky, které by poškodily vzhled a funkci. Zařízení skladujte na chladném a suchém místě (teplota: 0 °C/32 °F - 40 °C/104 °F Relativní vlhkost: 10-95 % relativní vlhkosti). Neskladujte zařízení ani baterii na místech, kde by teplota mohla překročit 40°C/104°F, například na přímém slunečním světle nebo ve vozidle.

#### Nabíjení zařízení TheraFace PRO

- Zařízení TheraFace PRO je vybaveno konektorem USB-C ve spodní části zařízení.
- Součástí zařízení TheraFace PRO je kabel USB-C na USB-A.
- Zařízení můžete připojit k jakémukoli standardnímu adaptéru USB.
- Zařízení TheraFace PRO umožňuje rychlé nabíjení, pokud se nabíjí pomocí adaptéru USB-C.

**Poznámka:** Ujistěte se, že nabíječka pochází od certifikovaného výrobce a že nedošlo k jejímu konstrukčnímu poškození. Zařízení TheraFace PRO nebude během nabíjení fungovat.

#### Upozornění a pokyny k přípravku TheraFace PRO

(Bezpečnostní opatření a kontraindikace)

#### Pozadí

Tento přístroj je určen k použití na obličej, krk a horní část hrudníku. Pokud máte nějaké specifické zdravotní potíže nebo obavy, poraďte se před použitím tohoto výrobku se svým lékařem. V některých případech je vhodné upravit způsob používání zařízení (bezpečnostní opatření) nebo v některých případech není vhodné určité zařízení používat (kontraindikace). Následující dokument na ně upozorňuje u každé modality nebo léčebného nástavce, který je součástí zařízení TheraFace PRO, k datu tisku. Aktuální informace naleznete na našich webových stránkách.

### Důležité bezpečnostní informace

#### Obecné použití přípravku TheraFace PRO

Před použitím přípravku TheraFace PRO si přečtěte všechna upozornění a pokyny. Tento přístroj je kontraindikován a neměl by být používán osobami s epilepsií, záchvaty nebo kardiopatií a vanaméze. Přístroj TheraFace PRO se nedoporučuje používat osobám s implantovaným elektronickým zařízením (např. kardiostimulátorem), srdeční arytmií, nádory nebo aktuálními epizodami zánětlivých onemocnění. Přístroj se nedoporučuje osobám, které mají arteriosklerózu, trombozy nebo implantáty v ošetřované oblasti těla. Zubní implantáty by měly být před použitím přístroje pevně ukotveny. Přístroj nepoužívejte na oči, oční víčka nebo oblast bezprostředně obklopující oko (oblast Periorbita). Přístroj by se neměl používat, pokud máte na ošetřované oblasti tmavé hnědé nebo černé skvrny, jako jsou velké pihy, matefská znaménka, matefská znaménka nebo bradavice. Přístroj se nedoporučuje používat, pokud máte v ošetřované oblasti ekzém, lupénku, léze, otevřené rány nebo aktivní infekce jiné než mírné až středně těžké akné, například opary. Před použitím přístroje vyčkejte, až se infikovaná oblast zahojí. Přístroj by neměl být používán, pokud máte abnormální stav kůže způsobený cukrovkou nebo jinými systémovými či metabolickými onemocněními. Nedoporučuje se používat tento přístroj, pokud jste v minulosti v ošetřované oblasti prodělali herpes, pokud jste se před použitím přístroje neporadili se svým lékařem a nepodstoupili preventivní léčbu. Pokud jste těhotná a/nebo kojíte, poraďte se před použitím s lékařem. Pokud jste těhotná a/nebo kojíte, poraďte se před použitím s lékařem.

**Při prvních znamkách nepohodlí okamžitě přestaňte přístroj používat.**

Přístroj se nedoporučuje používat osobám mladším 18 let bez dozoru dospělé osoby a měl by být uchovávan mimo dosah dětí. Pokud máte zdravotní problémy, užíváte léky způsobující citlivost na světlo nebo jste prodělali operaci obličeje či jiný chirurgický zákrok, poraďte se před použitím přístroje se svým lékařem.

#### Mikroproudový kroužkový nástavec

Tato doporučení vycházejí z konzultací s odborníky a z publikovaného výzkumu, pokud jde o bezpečnostní opatření a kontraindikace, a jsou platná k datu tisku. Aktuální informace naleznete na našich webových stránkách.

Při použití přístroje s ošetřením mikroproudem je nutný podkladový gel pro vodivý mikroprroud. Před zahájením ošetření mikroproudem proveďte test nanesením malého množství vodivého gelu na malý kousek pokožky.

#### Bezpečnostní opatření

- Nedávné poranění, operace nebo ošetření obličeje, jako je neurotoxin, dermální výpří, mikrojehlíčkování, laser a/nebo chemický peeling, dokud se kůže zcela nezhojí.
- Nepoužívejte během výskytu viru Herpes Simplex.
- Nepoužívejte na ochlupení na obličejí; ochlupení na obličejí musí být před použitím oholeno, protože ochlupení může narušit vodivost.
- Nepoužívejte, pokud trpíte jakýmkoli srdečním onemocněním.
- Nepoužívejte přímo nad středem krku (kostí), zejména se vyhněte štítné žláze.
- Nepoužívejte na oblast prsu
- Nepoužívejte přes hrudník
- Nepoužívejte na oblast třísel
- Nepoužívejte přímo na oči, oční víčka nebo oblast bezprostředně kolem oka (oblast periorbity).
- Nepoužívejte na porušenou pokožku
- Nepoužívejte na děti

#### Kontraindikace

- Níže jsou uvedeny okolnosti, kdy potenciální rizika mohou převážít nad přínosy. Před použitím se poraďte s lékařem.
- Kožní vyrážka, otevřené rány, puchýře, místní záněty tkání, infekce, modřiny nebo nádory.
  - Kardiostimulátor nebo jiná implantovaná elektronická zařízení
  - Epilepsie
  - Těhotenství
  - Rakovina/nádorové onemocnění
  - Trombóza
  - Zánět žil
  - Kovové destičky nebo kolíky v oblasti aplikace
  - Implantované defibrilátory/stimulátory

#### Nástavec LED kroužku (červená LED, červená + IR LED a modrá LED terapie)

Tato doporučení vycházejí z konzultací s odborníky a z publikovaných výzkumů týkajících se bezpečnostních opatření a kontraindikací k datu tisku. Aktuální informace naleznete na našich webových stránkách.

#### Bezpečnostní opatření

- Nedávné poranění, operace nebo ošetření obličeje, jako je neurotoxin, dermální výpří, mikrojehlíčkování, laser a/nebo chemický peeling, dokud se pokožka zcela nezhojí.
- Současné propuknutí viru Herpes Simplex
- Chlupy na obličejí: LED diodu použijte na chloupky na obličejí podle vzoru růstu chloupků (obvykle směrem dolů).
- Nepoužívejte přímo na oční bulvu/oční víčko.
- Nepoužívejte na porušenou kůži
- Před použitím červeného světla LED nepoužívejte retinolu.

#### Kontraindikace

- Níže jsou uvedeny okolnosti, kdy potenciální rizika mohou převážít nad přínosy. Před použitím se poraďte s lékařem.
- Kožní vyrážka, otevřené rány, puchýře, místní záněty tkání, infekce, modřiny nebo nádory.
  - Těhotenství/kojení
  - Abnormální pocity (např. necitlivost)
  - Rakovina/nádorové onemocnění
  - Epilepsie
  - Kardiopatie (srdeční onemocnění)
  - Fotoalergie nebo porucha (např. lupus, porfyrie)
  - Léky způsobující citlivost na světlo
  - Léky na těžké akné
  - Extrémní citlivost na světlo
  - Melasma nebo hyperpigmentace (zejména pokud se zhoršuje mírným teplem)
  - Podezřelé léze nebo rakovina kůže - navštivte svého lékaře
  - Pokud užíváte nebo používáte jakékoli léky nebo produkty citlivé na sluneční záření nebo benzoylperoxid, nepoužívejte infračervené světlo.

## Přílohy pro perkusní terapii (Ploché, kuželové, mikrobodové)

Tato doporučení vycházejí z konzultací s odborníky a z publikovaných výzkumů týkajících se bezpečnostních opatření a kontraindikací k datu tisku. Aktuální informace naleznete na našich webových stránkách.

### Bezpečnostní opatření

Za těchto okolností je nutné postupovat s náležitou opatrností a může být nutné upravit použití pomůcek (např. použít nástavec, použít síla, poloha těla, zamezení použití v přímém kontaktu s oblastí atd.). V případě potřeby nebo jakýchkoli obav vyhledejte radu odborného lékaře.

- Nedávné poranění, operace nebo ošetření obličejе, jako je neurotoxin, dermatní výpěř, mikrojehličkování, laser a/nebo chemický peeling, dokud se pokožka zcela nezhojí.
- Současné propuknutí viru Herpes Simplex
- Hypertenze (kontrolovaná)
- Abnormální pocítí (např.znecitlivění)
- Citlivost na tlak
- Léky, které mohou změnit pocítí
- Neaplikujte přímo na oční bulvu/ oční víčko
- Nepřikládáте na porušenou kůži

### Kontraindikace

Níže jsou uvedeny okolnosti, kdy potenciální rizika mohou převážít nad přínosy. Před použitím se poraďte s lékařem.

- Kožní vyrážka, otevřené rány, puchýře, místní záněty tkání, infekce, modřiny nebo nádory.
- Aktivní výron akné
- Zlomenina kosti nebo myositis ossificans
- Hypertenze (nekontrolovaná)
- Akutní nebo závažné srdeční, jaterní nebo ledvinové onemocnění
- Neurologické stavy vedoucí ke ztrátě nebo změně citlivosti
- Přímá aplikace do očí nebo do krku
- Poruchy krvácení
- Nedávny chirurgický zákrok nebo zranění
- poruchy pojivové tkáně
- Periferní cévní nedostatečnost nebo onemocnění
- Léky, které ředí krev nebo mění pocítí
- Přímý tlak na chirurgické místo nebo hardware
- Extrémní nepohodlí nebo bolest
- Kardiostimulátor, ICD nebo embolie v anamnéze

### Nástavec čistícho kroužku

Tato doporučení vycházejí z konzultací s odborníky a z publikovaných výzkumů týkajících se bezpečnostních opatření a kontraindikací k datu tisku. Aktuální informace naleznete na našich webových stránkách.

### Bezpečnostní opatření

- Nedávné poranění, operace nebo ošetření obličje, jako je neurotoxin, dermatní výpěř, mikrojehličkování, laser a/nebo chemický peeling, dokud se pokožka zcela nezhojí.
- Současné propuknutí viru Herpes Simplex
- Pokud máte na obličejí chloupky, použijte čistící kroužek podle vzoru růstu chloupků (obvykle pohybem směrem dolů) a/nebo provádějte malé krouživé pohyby, pokud je to pohodlné.
- Nepoužívejte přímo na oční bulvu/ oční víčko
- Nepoužívejte na porušenou pokožku

### Kontraindikace

Níže jsou uvedeny okolnosti, kdy potenciální rizika mohou převážít nad přínosy. Před použitím se poraďte s lékařem.

- Kožní vyrážka, otevřené rány, puchýře, místní záněty tkání, infekce, modřiny nebo nádory.

### Hot Ring

Tato doporučení vycházejí z konzultací s odborníky a z publikovaných výzkumů týkajících se bezpečnostních opatření a kontraindikací k datu tisku. Aktuální informace naleznete na našich webových stránkách.

### Bezpečnostní opatření

- Nedávné poranění, operace nebo ošetření obličje, jako je neurotoxin, dermatní výpěř, mikrojehličkování, laser a/nebo chemický peeling, dokud se pokožka zcela nezhojí.
- Současné propuknutí viru Herpes Simplex
- Neaplikujte přímo na oční bulvu/ oční víčko
- Neaplikujte na porušenou kůži

### Kontraindikace

Níže jsou uvedeny okolnosti, kdy potenciální rizika mohou převážít nad přínosy. Před použitím se poraďte s lékařem.

- Kožní vyrážka, otevřené rány, blizny, místní záněty tkání, infekce, modřiny nebo nádory.

### Cold Ring

Tato doporučení vycházejí z konzultací s lékařskými odborníky a z publikovaných výzkumů týkajících se bezpečnostních opatření a kontraindikací.

### Bezpečnostní opatření

- Nedávné poranění, operace nebo ošetření obličje, jako je neurotoxin, dermatní výpěř, mikrojehličkování, laser a/nebo chemický peeling, dokud se pokožka zcela nezhojí.
- Současné propuknutí viru Herpes Simplex
- Na obličejové chloupky používejte Cold Ring, jak je uvedeno ve standardním protokolu.
- Nepoužívejte na oční bulvu/ oční víčko
- Nepoužívejte na porušenou kůži

### Kontraindikace

Níže jsou uvedeny okolnosti, kdy potenciální rizika mohou převážít nad přínosy. Před použitím se poraďte s lékařem.

- Kožní vyrážka, otevřené rány, puchýře, místní záněty tkání, infekce, modřiny nebo nádory.
- Přecitlivělost na chlad / koprivka z chladu
- Oběhová nedostatečnost

### Další varování pro jednotky

**Při používání přístroje je třeba vždy dodržovat tato základní bezpečnostní opatření:**

- POUŽÍVEJTE POUZE PODLE POKYNŮ. Přístroj používejte pouze tak, jak je popsáno v návodu k použití přístroje. Používejte pouze doporučené nástavce, příslušenství a náhradní díly. Neprovádějte žádnou údržbu svépomocí.
- NENÍ URČENO PRO DĚTI. Zařízení není určeno k používání malými dětmi nebo osobami se sníženými fyzickými, smyslovými nebo rozumovými schopnostmi nebo s nedostatečnými zkušenostmi a znalostmi, jak by se mělo se zařízením pracovat, pokud jim nebyl poskytnut dohled nebo instruktáž odpovědnou osobou. Nedovolte, aby byl přístroj používán jako hračka. Děti by měly být pod dohledem, aby se zajistilo, že si se zařízením nebudou hrát.
- MÍSTÁ NABÍJENÍ. Zařízení by se mělo nabíjet v interiéru na dobře větraném a suchém místě. Zařízení nenabíjete venku, v koupelně ani ve vzdálenosti menší než 10 stop (3,1 metru) od vany nebo bazénu. Nepoužívejte zařízení ani nabíječku na mokrém povrchu a nevystavujte nabíječku vlhkosti, dešti nebo sněhu. Nepoužívejte zařízení v přítomnosti výbušného prostředí (plynné výpary, prach nebo hořlavé materiály). Mohou vznikat jiskry, které mohou způsobit požár.
- NEPŘEPÍNEJTE NABÍJENÍ. Nenechávejte baterii v nabíječce déle než 1 hodinu po jejím úplném nabití. Baterie obsahuje systém ochrany Theragun, který zabráňuje riziku přebíjení. Přebíjení však může časem zkrátit její životnost
- ZAŘÍZENÍ ANI JEHO BATERIE NESPALUJTE ANI NESPALUJTE. Baterie může explodovat a způsobit zranění nebo poškození. Při spalování baterie vznikají toxické výpary a materiály.
- NEMAČKEJTE, NEUPUSTĚTE ANI NEPOŠKOZUJTE BATERIE ZAŘÍZENÍ ANI NABÍJEČKU. Nepoužívejte nabíječku, která dostala prudký úder, byla upuštěna, přejeta nebo jakkoli poškozena.
- CHEMIKÁLIE Z BATERII ZPŮSOBUJÍ VÁŽNÉ POPÁLENINY. Nikdy nedovolte, aby se vnitřní baterie dostala do kontaktu s pokožkou, očima nebo ústy. Pokud z poškozené baterie uniknou chemikálie, použijte k její likvidaci gumové nebo neoprenové rukavice. Pokud se k účtem dostane do kontaktu s kapalinami z baterie, omyjte ji vodou a mýdlem a opláchněte oči. Při zasažení očí chemickými látkami z baterie je okamžitě po dobu 20 minut vyplachujte vodou a vyhledejte lékařskou pomoc. Odstraňte a zlikvidujte kontaminovaný oděv.
- NEZPŮSOBUJTE ZKRAT. Ke zkratu baterie dojde, pokud se mezi kladný a záporný kontakt baterie nebo 16V konektor dostane kovový předmět. Neumístujte baterii do blízkosti ničeho, co by mohlo způsobit zkrat, například mincí, klíčů nebo hřebíků v kapse. Zkrat baterie může způsobit požár a zranění osob.
- NEPRACUJTE POD DEKOU A POLŠTÁŘEM NEBO MEZI POLŠTÁŘI POHOVKY. Může dojít k nadměrnému zahřátí a způsobit požár, úraz elektrickým proudem nebo zranění.
- ULOŽENÍ ZAŘÍZENÍ A BATERIE. Skládejte na chladném a suchém místě. Zařízení nabíjete pouze při okolní teplotě v rozmězi 0 °C/32 °F – 40 °C/104 °F. Neskladujte zařízení ani baterie na místech, kde by teplota mohla překročit 40°C/104°F, například na přímém slunci nebo ve vozidle.
- LIKVIDACE BATERIÍ. Lithium-iontové baterie TheraFace PRO pro zařízení jsou šetrnější k životnímu prostředí než některé jiné typy baterií. Baterie zařízení vždy likvidujte v souladu s federálními, státními a místními předpisy. Informace o místech pro recyklaci získáte od recyklační agentury ve vaší oblasti. I v vytibě baterie obsahují určitou energii. Před likvidací zakryjte konektor/terminály 16 V zařízení elektrickou páskou, abyste zabránili zkratování baterie, které by mohlo způsobit požár nebo výbuch.
- NEROZEBÍREJTE. Demontáž nebo nesprávná zpětná montáž může mít za následek riziko úrazu elektrickým proudem, požáru nebo vystavení baterie chemickým látkám. Z áruka zaniká, pokud je zařízení, baterie nebo nabíječka rozebrána nebo pokud byly odstraněny jakékoli díly.
- SERVIS. Pokud zařízení, baterie nebo nabíječka nefungují správně, dostaly prudký úder nebo byly upuštěny, poškozeny, ponechány venku nebo spadly do vody, nepoužívejte je. Nepokoušejte se přístroj opravovat nebo rozebrat, což by mohlo vést k úrazu elektrickým proudem nebo požáru.
- NEPOUŽÍVEJTE PŘÍSTROJ PŘI KOUPÁNÍ NEBO VE SPRŠE, VANĚ ČI UMYVADLE. Přístroj ani baterie neumístujte ani neskladujte na místech, kde by mohly spadnout nebo být vtaženy do vany nebo umyvadla. Přístroj neumístujte do vody nebo jiné tekutiny ani do ní neupuštějte. Nesahajte na přístroj, který spadl do vody nebo se s ní dostal do kontaktu. Okamžitě odpojte přístroj ze zásuvky.
- TEPELNÝ OMEZOVAČ. Přístroj je vybaven automatickým resetem tepelného omezovače, který přístroj vypne, aby se zabránilo přehřátí a požáru.
- POLARIZOVANÁ ZAŠTRČKA. Aby se snížilo riziko úrazu elektrickým proudem, má tento spouštěč polarizovanou zástrčku (jedna planžeta je širší než druhá). Tato zástrčka se do polarizované zásuvky vejde pouze jedním směrem. Pokud zástrčka do zásuvky zcela nezapadne, otočte ji. Pokud stále nepojde, obraťte se na kvalifikovaného elektrikáře, aby nainstaloval zásuvku Theragun Proper. Zástrčku nijak neměřte.
- NEPŘIPOJUJTE přístroj řtam, kde se používá aerosol (sprej) nebo kde se podává kyslík.

#### ULOŽIT TYTO POKYNY

### Riziko

- Zařízení TheraFace PRO a upevňovací kroužky používejte pouze podle popisu v této uživatelské příručce. Rizika a nebezpečí spojená s používáním zařízení TheraFace PRO a upevňovacích kroužků jiným způsobem, než je uvedeno v tomto návodu k použití, nejsou známa a mohou mít za následek negativní i vedlejší účinky.
- Toto zařízení TheraFace PRO nebylo testováno pro použití nad očním důlkem nebo očním víčkem, takže rizika nejsou známa.

NO.	SYMBOLY	POPIS
1		Označení CE
2		omezení nebezpečných látek.
3		"WEEE (odpadní elektrická a elektronická zařízení)". S odpadními výrobky je třeba nakládat legálně.
4		Uchovávejte v suchu
5		FCC Federální komise pro komunikace
6		Před použitím si přečtěte návod k použití
7		Typ BF platí čast.

<p><b>Pro ošetření mikroproudem:</b></p>	
Stimulované místo	Obličej a krk
Počet režimů	3
Úroveň intenzity výstupu	4
Kontrolka	Ano , displej OLED
Rozsah časovače	5-8 minut denně po dobu 6 týdnů
Materiály krytu	Konzole: plastová
SPECIFIKACE VÝSTUPU	
Průběh vlny	Pulzní bifázický
Provozní napětí	0-15.5V
Maximální výkon	24mW
Automatické vypnutí	Ano
Maximální výkon Napětí (+/- 10%)	210-280mV @500 Ohm <p>0.8- 1.2V @ 2k Ohm</p> <p>4.75-5.2V @ 10k Ohm</p>
Maximální výstupní proud	420 µA – 560 µA @ 500 Ohm <p>400 µA – 600 µA @ 2k Ohm</p> <p>475 µA – 520 µA @ 10k Ohm</p>
Šířka impulzu	On 60ms / Off 60ms
Frekvence	8.3Hz
Čistý náboj	N/A - Battery operated
Maximální proudová hustota	1.65mA/cm² @ 500 Ohm
Maximální hustota výkonu	1.36125mW/cm² @ 500Ω

PRO OŠETŘENÍ LED	
Vlnová délka světla	IR+červená: 830 nm ± 10 nm/633 ± 10 nm <p>Modré světlo: 415 nm ± 10 nm, červené světlo: 633 nm ± 10 nm</p>
Síla světla (mW//cm2)	IR+červená 70±5%/60±5% <p>Červené světlo 60±5<span> </span>%, modré světlo 45±5<span> </span>%</p>
PRO PERKUSNÍ TERAPII	
Perkusivní	1750, 2100 a 2400 otáček za minutu
Frekvence	1750 ot/min :29,1Hz 2100 ot/min:35Hz 2400 ot/min:40Hz

Specifikace produktu	
ZÁKLADNÍ CHARAKTERISTIKA JEDNOTKY	
Zdroj energie	Adaptér USB-A nebo USB-C dodávaný uživatelem
Světelný indikátor	ANO
Materiály krytu	PC
DALŠÍ FUNKCE	
Prostředí pro provoz	Teplota: 0 - 40 ° C <p>Relativní vlhkost vzduchu: &lt;93%</p>
Prostředí pro skladování	Teplota: -25 ° C ~ 50 ° C <p>Relativní vlhkost: 10 ~ 95<span> </span>%</p>
Použitje atmosférický tlak	70-106Kpa

### Bezpečnost, EMC a biologická kompatibilita

- Toto zařízení je zařízení třídy II s použitou částí typu BF. Vyhovuje normám pro elektrickou bezpečnost ve zdravotnictví (IEC 60601-1).
- Tento přístroj je rovněž v souladu s normou pro zdravotnickou elektromagnetickou kompatibilitu (IEC 60601-1-2).
- Veškeré materiály, které uživatel přímo kontrahuje pro hlavní kryt přístroje a výstupní kontakty v tomto přístroji, jsou biokompatibilní pro jeho zamýšlené použití. Splňují normy biokompatibility ISO 10993-5 (Cytotoxicita) a ISO 10993-10 (Draždivost a senzibilizace).

- Toto zařízení je zařízení třídy II s použitou částí typu BF. Vyhovuje normám pro elektrickou bezpečnost ve zdravotnictví (IEC 60601-1).
- Tento přístroj je rovněž v souladu s normou pro zdravotnickou elektromagnetickou kompatibilitu (IEC 60601-1-2).
- Veškeré materiály, které uživatel přímo kontrahuje pro hlavní kryt přístroje a výstupní kontakty v tomto přístroji, jsou biokompatibilní pro jeho zamýšlené použití. Splňují normy biokompatibility ISO 10993-5 (Cytotoxicita) a ISO 10993-10 (Draždivost a senzibilizace).

TheraFace PRO byl testován a sledán vyhovujícím limitům elektromagnetické kompatibility (EMC) pro zdravotnické prostředky podle normy IEC 60601-1-2:2007. Tyto limity jsou navrženy tak, aby poskytovaly přiměřenou ochranu proti škodlivému rušení v typické zdravotnické instalaci.

POZOR: Nepoužívejte přístroj v blízkosti zařízení s elektromagnetickým rušením (EMI), jako jsou mobilní telefony, magnetická rezonance (MRI), počítačová axiální tomografie (CT), diatermie, radiofrekvenční identifikace (RFID) atd. nebo prostředí MR. EMI, radiofrekvenční zařízení nebo prostředí MR mohou ovlivnit normální funkci zařízení nebo by mohly způsobit zranění uživatele.

## Prohlášení o shodě FCC

Toto zařízení splňuje požadavky části 15 pravidel FCC. Provoz podléhá následujícím dvěma podmínkám: (1) toto zařízení nesmí způsobovat škodlivé rušení a (2) toto zařízení musí akceptovat jakékoli rušení, včetně rušení, které může způsobit nežádoucí provoz. Změny nebo úpravy, které nejsou výslovně schváleny stranou odpovědnou za shodu, mohou vést ke ztrátě oprávnění uživatele k provozu zařízení.

Toto zařízení bylo testováno a sledáno vyhovujícím limitům pro digitální zařízení třídy B podle části 15 pravidel FCC. Tyto limity jsou navrženy tak, aby poskytovaly přiměřenou ochranu proti škodlivému rušení v obytné instalaci. Toto zařízení generuje, využívá a může vyzářovat vysokofrekvenční energii, a pokud není instalováno a používáno v souladu s pokyny, může způsobit škodlivé rušení rádiových komunikací. Neexistuje však žádná záruka, že v konkrétní instalaci k rušení nedojde.

Pokud toto zařízení způsobuje škodlivé rušení rozhlasového nebo televizního příjmu, což lze zjistit vypnutím a zapnutím zařízení, doporučujeme uživateli, aby se pokusil rušení odstranit jedním nebo více z následujících opatření:

- Přesměrujte nebo přemístěte přijímací anténu.
- Zvětšete vzdálenost mezi zařízením a přijímačem.
- Připojte zařízení do zásuvky v jiném obvodu, než ke kterému je připojen přijímač.
- Poradte se s prodejcem nebo zkušeným rozhlasovým/televizním technikem.

**PROHLÁŠENÍ VÝROBCE - ELEKTROMAGNETICKÉ EMISIE**

Zařízení TheraFace PRO je určeno pro použití v níže uvedených elektromagnetických prostředích. Zákazník nebo uživatel zařízení TheraFace PRO by měl zajistit, aby bylo v takovém prostředí používáno.		
ZKOUŠKA EMISÍ	DODRŽOVÁNÍ PŘEDPISŮ	ELEKTROMAGNETICKÉ PROSTŘEDÍ - POKYNY
RF emise CISPR 11	Skupina 1	TheraFace PRO využívá RF energii pouze pro svou vnitřní funkci. Proto jsou jeho RF emise velmi nízké a není pravděpodobné, že by způsobovaly rušení okolních elektronických zařízení.
RF emise CISPR 11	Třída B	Zařízení TheraFace PRO je vhodné pro použití ve všech zařízeních, včetně domácích zařízení a zařízení přímo připojených k veřejné síti nízkého napětí, která zásobuje budovy používané pro domácí účely.
Harmonické emise IEC 61000-3-2	Třída A	
Funkce napětí / emise blikání IEC 61000-3-2	Vyhovuje	

**PROHLÁŠENÍ VÝROBCE - ELEKTROMAGNETICKÁ ODOLNOST**

Zařízení TheraFace PRO je určeno pro použití v elektromagnetickém prostředí specifikovaném níže. Zákazník nebo uživatel zařízení TheraFace PRO by měl zajistit, aby bylo v takovém prostředí používáno.			
TEST IMUNITY	ÚROVEŇ ZKOUŠKY PODLE NORMY IEC 60601	ÚROVEŇ DODRŽOVÁNÍ PŘEDPISŮ	ELEKTROMAGNETICKÉ PROSTŘEDÍ - POKYNY
Elektrostatický výboj (ESD) IEC 61000-4-2	kontakt ±6 kV ±8kV vzduch	kontakt ±6 kV ±8kV vzduch	Podlahy by měly být dřevěné, betonové nebo z keramických dlaždic. Pokud je podlaha pokryta syntetickým materiálem, měla by být relativní vlhkost nejméně 30 %.
Elektrostatický přechodový jev / výbuch IEC 61000-4-4	±2kV pro napájecí vedení ±1kV pro vstupní/výstupní vedení	±2kV pro napájecí vedení ±1kV pro vstupní/výstupní vedení	Kvalita elektrické sítě by měla odpovídat typickému komerčnímu nebo nemocničnímu prostředí.
Přepětí IEC 61000-4-5	Diferenciální režim ±1kV ±2kV v společném režimu	Diferenciální režim ±1kV ±2kV v společném režimu	Kvalita elektrické sítě by měla odpovídat typickému komerčnímu nebo nemocničnímu prostředí.
Poklesy napětí, krátká přerušení a kolísání napětí na vstupních napájecích vedeních IEC 61000-4-11	<5% UT (>95% pokles UT) po dobu 5 s	<5% UT (>95% pokles UT) po dobu 5 s	Kvalita elektrické sítě by měla odpovídat typickému komerčnímu nebo nemocničnímu prostředí. Pokud uživatel zařízení TheraFace PRO vyžaduje nepřetržitý provoz během přerušení dodávky elektrické energie, doporučuje se, aby bylo zařízení TheraFace PRO napájeno z nepřerušitelného zdroje napájení nebo z baterie.
Frekvence napájení (50/60 Hz magnetické pole) IEC 61000-4-8	3 A/m	3 A/m	Frekvence magnetických polí napájeny by měla být na úrovni charakteristické pro typické místo v typickém komerčním nebo nemocničním prostředí.

POZNÁMKA U<sub>1</sub> je střídavé síťové napětí před použitím zkušební úrovně.

Vedené rádiové vlny IEC 61000-4-6	3 Vrms 150 kHz až 80 MHz	3V	Přenosná a mobilní RF komunikační zařízení by neměla být používána blízko k žádné části stanice Higi Station, včetně kabelů, než je doporučená vzdálenost vypočtená na základě aplikace rovnice pro frekvenci vysílání. Doporučená oddělovací vzdálenost Kde p je maximální jmenovitý výstupní výkon vysílače ve watttech(W) podle výrobce vysílače a d je doporučená oddělovací vzdálenost v metrech(m).b Intenzita pole z pevných RF vysílačů, stanovená elektromagnetickým průzkumem místa, a by měla být menší než úroveň shody v každém frekvenčním rozsahu. b V blízkosti zařízení označených následujícím symbolem může docházet k rušení:
Vyzářené rádiové vlny	3V/m 80MHz až 2,5GHz	3V/m	POZNÁMKA 1 Při frekvencích 80 MHz a 800 MHz platí vyšší frekvenční rozsah. POZNÁMKA 2 Tyto pokyny nemusí platit ve všech situacích. Elektromagnetické záření je ovlivněno absorpcí a odrazem od konstrukcí, předmětů a osob.

Intenzitu pole vysílačů, jako jsou základnové stanice pro rádiové (mobilní/bezdrátové) telefony a pozemní mobilní rádia, radioamatérské vysílání, rozhlasové vysílání v pásmu AM a FM a televizní vysílání, nelze teoreticky přesně předpovědět. Pro posouzení elektromagnetického prostředí způsobeného pevnými RF vysílači je třeba zvážit elektromagnetický průzkum lokality. Pokud naměřená intenzita podaného signálu v místě, kde se zařízení TheraFace PRO používá, překročí výše uvedenou platnou úroveň shody s RF. TheraFace PRO by měl být pozorován, aby se ověřil jeho normální provoz. Pokud je pozorován abnormální výkon, mohou být nutná další opatření, například změna orientace nebo přemístění stanice Higi Station. ve frekvenčním rozsahu 150 kHz až 80 MHz by měla být intenzita pilotního menší než 3 V/m.

Doporučené vzdálenosti mezi přenosnými a mobilními zařízeními rádiovými komunikačními zařízeními a ZAŘÍZENÍM nebo SYSTÉMEM - Pro ZAŘÍZENÍ a SYSTÉMY, které nejsou ŽIVOTNĚ DŮLEŽITÉ.

Doporučené vzdálenosti mezi přenosných a mobilních rádiových komunikačních zařízení a stanice Higi Station
------------------------------------------------------------------------------------------------------------

Zařízení TheraFace PRO je určeno pro použití v elektromagnetickém prostředí specifikovaném níže. Zákazník nebo uživatel zařízení TheraFace PRO by měl zajistit, aby bylo v takovém prostředí používáno.			
Maximální jmenovitá hodnota výkon vysílače W	Oddělovací vzdálenost podle frekvence vysílače		
	150 kHz - 80 MHz	80 MHz - 800 MHz	800 MHz - 2,5 GHz
0.01	0.12	0.12	0.23
0.1	0.38	0.38	0.73
1	1.2	1.2	2.3
10	3.8	3.8	7.3
100	12	12	23

**OMEZENÁ ZÁRUKA**

Úplné informace o záruce naleznete na adrese [www.therabody.com/warranty](http://www.therabody.com/warranty). Chcete-li si vyžádat kopii záruky poštou, můžete zaslat žádost na následující adresu:

Therabody - Warranty  
Therabody, Inc., Attn: Customer Service  
6100 Wilshire Blvd, Ste 200  
Los Angeles, Ca. 90048

Vezměte prosím na vědomí, že se nejedná o zpáteční adresu ani o prodejní místo. Na tomto místě nebudou přijímány žádné produkty ani balíčky Therabody.

# TheraFace PRO by Therabody

SK

## Prehľad produktov

### TheraFace PRO Pokročilé riešenie pre lepšiu pohodu tváre.

TheraFace PRO je ručné zariadenie 4 v 1, ktoré posilva wellness tváre na vyššiu úroveň tým, že pomáha znižovať napätie, uvoľňovať tvárové svaly a dosiahnuť zdravší vzhľad pokožky prostredníctvom jemnej stimulácie tváre. Zahŕňa ošetrovanie mikroprúdmi, modrým, červeným a infračerveným LED svetlom a čistenie, čo vám umožní prispôbiť si terapiu tváre v jednom ľahko použiteľnom univerzálnom zariadení. Pomocou rôznych ošetrojúcich krúžkov môžete liftingovať, tonizovať, omladzovať a hĺbkovo čistiť. TheraFace PRO je komplexné riešenie pre optimálne zdravie a pohodu tváre.

### Zamýšľané použitie

TheraFace PRO je navrhnutý tak, aby jemnou stimuláciou tváre pomohol znížiť napätie, uvoľniť tvárové svaly a dosiahnuť krajšiu pleť. Rôzne ošetrojúce krúžky sú navrhnuté tak, aby pomáhali liftingovať, tonizovať, omladzovať a hĺbkovo čistiť.

### Perkusná terapia

Perkusná terapia, teraz optimalizovaná pre tvár. Masáž tváre na zníženie napätia a uvoľnenie tvárových svalov.

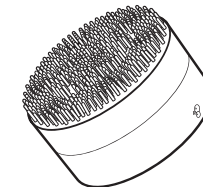
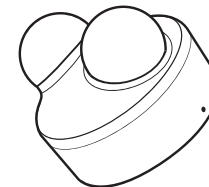

### TheraOne™ Vodivý gél

Podkladový gél na použitie s prístrojom TheraFace PRO pred ošetrovaním mikroprúdmi na zabezpečenie bezpečného a účinného ošetrovania.

### Mikroprúdový prstenec

Mikroprúd spevňuje a vypína pokožku. Mikroprúd zlepšuje svalový tonus a kontúry tváre/krku. Magnetické pripojenie k zariadeniu, ktoré sa dá odstrániť ľahko. Liečba mikroprúdmi sa vykonáva prostredníctvom mikroprúdového krúžku.

### Čistiaci krúžok

Čistenie odstraňuje z tváre nahromadené nečistoty, olej a zvyšky. Magnetické pripojenie k zariadeniu, ktoré možno odstrániť potiahnutím. Všetko čistenie sa vykonáva cez čistiaci krúžok.

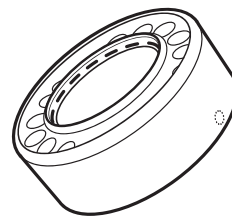

### LED krúžok: červené svetlo

Červené svetlo je určené na redukciu periorbitálnych vrások (vrásky okolo očí).

### LED krúžok: Modré svetlo

Modré svetlo je určené na redukciu mierneho až stredne závažného akné.

### LED krúžok: červené + infračervené svetlo

Červené + infračervené svetlo je určené na redukciu periorbitálnych vrások (vrásky okolo očí) a preukázateľne zvyšuje prirodzený proces hojenia organizmu.

\* Modré svetlo nie je určené na liečbu alebo zmiernenie ťažkého akné.



## Zoznámenie sa so systémom TheraFace PRO

- A Tlačidlo napájania**  
Zapnutie/vypnutie zariadenia
- B Tlačidlo perkusnej terapie**  
Ovládanie perkusného nástavca
- C Tlačidlo krúžku**  
Ovládanie upevňovacieho krúžku
- D Upevňovací krúžok**  
Magnetické pripojenie k zariadeniu, ktoré sa dá odstrániť potiahnutím  
Všetky upevňovacie krúžky majú len jednu správnu polohu.
- E Prílohy pre perkusnú terapiu**  
Magnetické pripojenie k zariadeniu, ktoré sa dá odstrániť potiahnutím  
Všetky upevňovacie krúžky majú len jednu správnu polohu.

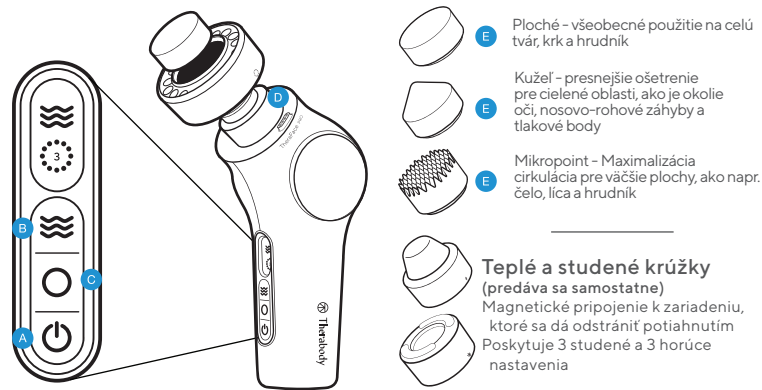

- E** Ploché - všeobecné použitie na celú tvár, krk a hrudník
- E** Kužel - presnejšie ošetrenie pre ciele oblasti, ako je okolie očí, nosovo-rohové záhyby a tlakové body
- E** Mikropoint - Maximalizácia cirkulácia pre väčšie plochy, ako napr. čelo, líca a hrudník
- Teplé a studené krúžky (predáva sa samostatne)**  
Magnetické pripojenie k zariadeniu, ktoré sa dá odstrániť potiahnutím  
Poskytuje 3 studené a 3 horúce nastavenia

## Začnite

### Zapnutie zariadenia TheraFace PRO

Stlačením a podržaním tlačidla ON/OFF zapnete zariadenie a rozsvieti sa obrazovka OLED.

### Vypnutie

Opätovným stlačením a podržaním tlačidla ON/OFF zariadenie vypnete a obrazovka OLED sa vypne.

### Automatické vypnutie

Ak zariadenie nevypnete manuálne stlačením tlačidla napájania, vypne sa automaticky po 10 minútach nečinnosti.

### Základné úvodné kroky:

1. Začnite s čistou a suchou tvárou
2. Vyberte a nasadte požadovaný upevňovací krúžok
3. Zapnutie zariadenia
4. Vyberte nastavenia
5. Začnite pracovať

**Poznámka:** Pred odstránením krúžkov nezabudnite vypnúť napájanie zariadenia.

## Používanie zariadenia TheraFace PRO

**Najprv si tvár dôkladne umyte a dvakrát opláchnite, aby ste odstránili všetky zvyšky. Pred začatím ošetrovania nechajte pokožku úplne vyschnúť. Nezabudnite navštíviť stránku [therabody.com](http://therabody.com), kde nájdete liečebné protokoly a inštruktážne videá.**

**Poznámka:** TheraFace PRO vydáva zvukový signál každých 15 sekúnd. To vám pomôže sledovať čas v rámci každého ošetrovania a tiež vás bude informovať, či bolo ošetrovanie odpojené alebo ukončené.

- 1 pipnutie = časovaná spätná väzba každých 15 sekúnd, aby sa lepšie načasovali ich protokoly.
- 2 pipnutia = LED, mikroprúd, horúce alebo studené ošetrovanie boli náhodne odpojené.
- 3 pipnutia = LED, mikroprúd, horúce alebo studené ošetrovanie sa skončilo.

### A. Funkcie perkusnej terapie

1. Vyberte a pripojte požadovaný nástavec na perkusnú terapiu.
2. Po pripojení k zariadeniu TheraFace PRO zapnite zariadenie TheraFace PRO stlačením tlačidla napájania na 2 sekundy.
3. Stlačením tlačidla perkusie raz zapnete funkciu perkusie.
4. Ak chcete prepínať medzi 3 možnosťami otáčok (1750, 2100 a 2400 ot./min.), stlačte opäť tlačidlo perkusie.
5. Ak chcete zastaviť úpravu bicích nástrojov, stlačte tlačidlo bicích nástrojov tretikrát.

#### **Poznámka:**

Možno kombinovať s horúcimi a studenými krúžkami\* - (\*Horúce a studené krúžky sa predávajú samostatne)  
Nemožno kombinovať s mikroprúdovým nástavcom alebo LED krúžkom.

### B. Ošetrovanie LED diódami

1. Prstenc LED má 3 možnosti vlnovej dĺžky pre svetelnú terapiu: červenú, modrú a červenú + infračervenú.
2. Ak chcete začať používať režim LED terapie, pripojte LED krúžok k zariadeniu TheraFace PRO.
3. Zariadenie TheraFace PRO zapnete stlačením tlačidla napájania na 2 sekundy.
4. Potom zapnete LED krúžok stlačením tlačidla Prídavný krúžok.
5. Ak chcete prepínať medzi možnosťami svetla (modré, červené a červené + infračervené), stlačte znova tlačidlo prídavného krúžku.
6. Krúžok TheraFace PRO LED má systém senzora priblíženia a plnú intenzitu svetla (jas) dosiahne až vtedy, keď je zariadenie umiestnené v správnej vzdialenosti od tváre (0,5 palca), čím sa medzitým zníži oslnenie. Vyhnite sa priamemu kontaktu s pokožkou.
7. Ak chcete vypnúť LED krúžok, prepnite na režim červeného + infračerveného svetla a znova stlačte tlačidlo montážneho krúžku alebo vypnite TheraFace PRO stlačením tlačidla napájania na 2 sekundy.

Upozornenie: neumiestňujte krúžok LED priamo na pokožku. Krúžok LED udržiavajte vo vzdialenosti približne 0,5 cm od pokožky.

### C. Mikroprúdová liečba

1. Pred nasadením mikroprúdového krúžku odstráňte všetky nástavce na perkusnú terapiu.
2. Pred začatím ošetrovania mikroprúdom naneste vodivý gél TheraOne™ na čistú a suchú tvár alebo ošetrovanú oblasť, aby ste zabezpečili správne vykonanie ošetrovania.
3. Pripojte prúdový krúžok k zariadeniu TheraFace PRO.
4. Po pripojení k zariadeniu TheraFace PRO zapnete zariadenie TheraFace PRO stlačením tlačidla napájania na 2 sekundy.
5. Ak chcete zapnúť ošetrovanie mikroprúdom, stlačte raz kruhové tlačidlo.
6. Ak chcete nastaviť úroveň intenzity podľa svojho pohodlia, stlačením prstencového tlačidla raz prepnete medzi 3 možnosťami intenzity.
7. Ak chcete zastaviť ošetrovanie mikroprúdom, stlačte krúžok tretikrát.

**Tip PRO:** Pri používaní mikroprúdového krúžku pomaly posúvajte zariadenie ľahkým až stredným tlakom, pričom obe guľôčky držte na tvári súčasne. Mikroprúdový protokol v trvaní 5-8 minút možno absolvovať raz za 24 hodín. Nezabudnite navštíviť stránku [therabody.com](http://therabody.com), kde nájdete liečebné protokoly a inštruktážne videá.

#### **Poznámka:**

- Prednastavený čas vypnutia je 8 minút.
- Nemožno kombinovať s nástavcami na perkusnú terapiu.
- Mikroprúdový krúžok funguje s akýmkoľvek vodivým gélom, ale odporúčame vodivý gél TheraOne™, ak je na vašom trhu dostupný.

**VAROVANIE:** Pri používaní prístroja TheraFace PRO s mikroprúdovým krúžkom je potrebný mikroprúdový primer. Mikroprúdový krúžok NEPOUŽÍVAJTE na strednej línii krku ani v oblasti očí.

### D. Mikroprúdový náter: vodivý gél TheraOne

**TheraOne™ Conductive Gel je základný produkt určený na použitie s TheraFace PRO pred ošetrením mikroprúdom, aby sa zabezpečilo bezpečné a účinné ošetrovanie.**

#### **Pokyny:**

1. Začnite s čistou a suchou tvárou.
2. Na všetky ošetrované oblasti tváre a krku naneste vrstvu vodivého gélu v tvare masky.
3. Po ošetrení mikrokruhmi pleť opláchnite a naneste svoj obľúbený hydratačný krém.

Upozornenie: Používajte len podľa pokynov. Zabráňte kontaktu s očami. Nepoužívajte na strednú líniu krku. Pred začatím liečby mikroprúdom najprv vykonajte test nanesením malého množstva vodivého gélu TheraOne na malú oblasť pokožky. Koža môže počas sedenia s mikroprúdom absorbovať gél; v prípade potreby ho naneste znova, aby ste zabezpečili rovnomerné kĺzanie prístroja po pokožke.

**Ak už používate tonikum, sérum, hydratačný krém a/alebo SPF, použite ich v tomto poradí po dokončení protokolu TheraFace PRO:**

1. Tonizácia: použite jeden vatový tampón s naneseným tonikom, jemne ním prejdite po tvári, vyhnite sa oblasti očí a sústreďte sa na nos, nosovo-pohlavné vrásky a bradu.
2. Sérum.
3. Hydratačný krém: Naneste hydratačný krém.
4. SPF: Používajte SPF len ráno alebo počas dňa.

## Starostlivosť o zariadenie TheraFace PRO po použití a čistení

### Po ošetroení pokožky

Očistite si tvár teplou vlhkou zinkou.

### Údržba zariadenia

Nasledujúce pokyny na údržbu sú dôležité na zabezpečenie toho, aby vaše zariadenie bude naďalej fungovať tak, ako bolo navrhnuté. Nedodržanie týchto pokynov môže spôsobiť, že zariadenie prestane fungovať.

### Starostlivosť a čistenie

Vizuálne skontrolujte zariadenie TheraFace PRO a montážne krúžky, či na nich nie sú zjavné známky nahromadenia nečistôt. Zariadenie a príslušenstvo utrite vlhkou handričkou alebo čistiacou handričkou bez alkoholu. Po vyčistení nechajte zariadenie a upevňovacie krúžky dôkladne vyschnúť pred ich uskladnením alebo pred začatím ďalšieho liečebného protokolu. Správne vyčistený prístroj by nemal mať žiadne viditeľné známky znečistenia alebo vlhkosti. Poznámka: Tento výrobok nie je vodotesný, čistite ho iba vlhkou handričkou alebo čistiacou handričkou bez alkoholu tak, že utriete zariadenie a upevňovacie krúžky. Zariadenie neponárajte do vody ani ho nečistite pod tečúcou vodou (okrem čistiaceho krúžku). Nedovoľte, aby sa zariadenie dostalo do kontaktu so žiadanými korozívnymi roztokmi, ktoré by mohli narušiť vzhľad a funkciu. Zariadenie skladujte na chladnom a suchom mieste (teplota: 0 °C/32 °F - 40 °C/104 °F Relatívna vlhkosť: 10 - 95 % relatívnej vlhkosti). Zariadenie ani batériu neskladujte na mieste, kde by teplota mohla prekročiť 40 °C/104 °F, napríklad na priamom slnečnom svetle alebo vo vozidle.

### Nabíjanie zariadenia TheraFace PRO

- Zariadenie TheraFace PRO je vybavené konektorom USB-C v spodnej časti zariadenia.
- TheraFace PRO obsahuje kábel USB-C na USB-A.
- Zariadenie môžete pripojiť k akémukoľvek štandardnému adaptéru USB.
- TheraFace PRO umožňuje nabíjanie pri nábíjaní pomocou adaptéra USB-C.

Poznámka: Uistite sa, že nabíjačka je od certifikovaného výrobcu a že nebola konštruččne poškodená. Zariadenie TheraFace PRO nebude počas nabíjania fungovať.

#### Upozornenia a pokyny pre TheraFace PRO

(Bezpečnostné opatrenia a kontraindikácie)

#### Pozadie

Toto zariadenie je určené na použitie na tvári, krku a hornej časti hrudníka. Ak máte nejaké špecifické zdravotné ťažkosti alebo obavy, pred použitím tohto výrobku sa poraďte so svojim lekárom. V niektorých prípadoch môže byť vhodné upraviť spôsob použitia pomôcky (bezpečnostné opatrenia) alebo v niektorých prípadoch nemusí byť vhodné používať určitú pomôcku (kontraindikácie). Nasledujúci dokument ich zdôrazňuje pre každú modalitu alebo liečebný nástavec, ktorý je súčasťou zariadenia TheraFace PRO ku drôu tlače. Najnovšie informácie nájdete na našej webovej stránke.

### Dôležité bezpečnostné informácie

#### Všeobecné používanie TheraFace PRO

Pred použitím lieku TheraFace PRO si prečítajte všetky upozornenia a pokyny. Tento prístroj je kontraindikovaný a nemali by ho používať osoby s anamnézou epilepsie, záchvatov alebo kardiopatie. TheraFace PRO sa neodporúča používať osobám s implantovanými elektronickými zariadeniami (napr. kardiostimulátormi), srdcovou arytmiou, nádormi alebo akútными zápaloými ochoreniami. Zariadenie sa neodporúča osobám, ktoré majú arteriosklerózu, trombozú alebo implantáty v oblasti tela, ktorá sa má liečiť. Zubné implantáty by mali byť pred použitím zariadenia pevne ukotvené. Prístroj nepoužívajte na oči, očné viečka ani na oblasť bezprostredne obklopujúcu oko (oblasť periorbity). Prístroj by sa nemal používať, ak máte na ošetrovanej oblasti ekzém, psoriázu, lézie, otvorené rany alebo aktívne infekcie iné ako mierne až stredne závažné akné, napríklad opary. Pred použitím zariadenia počkajte, kým sa infikované miesto nezažehojí. Prístroj by sa nemal používať, ak máte abnormálny stav kože spôsobený cukrovkou alebo inými systémovými alebo metabolickými ochoreniami. Neodporúča sa používať toto zariadenie, ak ste v minulosti mali herpes v oblasti, ktorá sa má ošetriť, pokiaľ ste sa pred použitím zariadenia neporadili so svojim lekárom a nepodstúpili preventívnu liečbu. Ak ste tehotná a/alebo dočítte, pred použitím sa poraďte so svojim lekárom. Ak ste tehotná a/alebo dočítte, pred použitím sa poraďte so svojim lekárom. Pri prvých príznakoch nepohodlia zariadenie okamžite prestaňte používať.

Prístroj sa neodporúča používať osobám mladším ako 18 rokov bez dozoru dospeljej osoby a mal by sa uchovávať mimo dosahu detí. Ak máte zdravotné ťažkosti, užívate lieky, ktoré spôsobujú citlivosť na svetlo, alebo ste podstúpili operáciu tváre či inú operáciu, pred použitím zariadenia sa poraďte so svojim lekárom.

### Mikroprúdový krúžkový nástavec

Tieto odporúčania sú založené na konzultáciách s odborníkmi a publikovanom výskume týkajúcom sa preventívnych opatrení a kontraindikácií a sú platné v čase tlače. Aktuálne informácie nájdete na našej webovej stránke.

Pri používaní zariadenia s ošetrotním mikroprúdom je potrebný vodivý podkladový gél na mikroprúd. Pred začatím ošetrotnia mikroprúdom vykonajte test nanesením malého množstva vodivého gélu na malú oblasť pokožky.

#### Bezpečnostné opatrenia

- Nedávne poranenia, operácie alebo ošetrenia tváre, ako sú neurotoxin, dermálna výplň, mikroneedling, laser a/alebo chemický peeling, kým sa pokožka úplne nezažojí.
- Súčasná prepuknutie vírusu Herpes Simplex
- Nepoužívajte počas prepuknutia vírusu Herpes Simplex.
- Nepoužívajte na fúzy; fúzy musia byť pred použitím oholené, pretože fúzy môžu narušiť vodivosť.
- Nepoužívajte, ak trpíte akýmkoľvek ochorením srdca.
- Neaplikujte priamo na stred krku (kosti), najmä sa vyhýnrite štítnej žľaze.
- Neaplikujte na oblasť prs
- Neaplikujte na hrudník
- Neaplikujte na oblasť slabin
- Neaplikujte priamo na oči, očné viečka alebo oblasť bezprostredne okolo očí (periorbitálna oblasť).
- Nepoužívajte na porušenú pokožku
- Nepoužívajte na deti

#### Kontraindikácie

Nižšie sú uvedené okolnosti, za ktorých môžu potenciálne riziká prevážiť nad prínosmi. Pred použitím sa poraďte s lekárom.

- Kožné vyrážky, otvorené rany, pluzgiere, lokálne zápalý tkaniva, infekcie, modriny alebo nádory.
- Kardiostimulátor alebo iné implantované elektronické zariadenia
- Epilepsia
- Tehotenstvo
- Rakovina/tumor
- Trombóza
- Zápal žíl
- Kovové dosky alebo kolíky v oblasti použitia
- Implantované defibrilátory/stimulátory

### LED krúžok (červená LED, červená + IR LED a modrá terapeutická LED)

Tieto odporúčania vychádzajú z konzultácií s odborníkmi a z publikovaného výskumu o preventívnych opatreniach a kontraindikáciách v čase tlače. Najnovšie informácie nájdete na našej webovej stránke.

#### Bezpečnostné opatrenia

- Nedávne poranenia, chirurgické zákroky alebo ošetrenia tváre, ako sú neurotoxin, dermálna výplň, mikroneedling, laser a/alebo chemický peeling, kým sa pokožka úplne nezažojí
- Súčasná prepuknutie vírusu Herpes Simplex
- Chĺpky na tvári: LED diódu aplikujte na chĺpky na tvári podľa vzoru rastu chĺpkov (zvyčajne smerom nadol).
- Neaplikujte priamo na očné bulvy/očné viečka.
- Nepoužívajte na porušenú pokožku
- Pred použitím červeného LED svetla nepoužívajte retinol.

#### Kontraindikácie

Nižšie sú uvedené okolnosti, za ktorých môžu potenciálne riziká prevážiť nad prínosmi. Pred použitím sa poraďte s lekárom.

- Kožné vyrážky, otvorené rany, pluzgiere, lokálne zápalý tkaniva, infekcie, modriny alebo nádory.
- Tehotenstvo/laktácia
- Abnormálne pocity (napr. necitlivosť)
- Rakovina/tumor
- Epilepsia
- Kardiopatia (ochorenie srdca)
- Fotoalergia alebo porucha (napr. lupus, porfýria)
- Lieky spôsobujúce citlivosť na svetlo
- Lieky na ťažké akné
- Extrémna citlivosť na svetlo
- Melasma alebo hyperpigmentácia (najmä ak sa zhoršuje miernym teplom)
- Podozrivé lézie alebo rakovina kože - navštívte svojho lekára
- Ak užívate alebo používate lieky alebo prípravky citlivé na slnečné svetlo alebo benzoylperoxid, nepoužívajte infračervené svetlo.

### Prílohy pre perkusnú terapiu (Plochý, kužeľový, mikro bod)

Tieto odporúčania vychádzajú z konzultácií s odborníkmi a z publikovaného výskumu o preventívnych opatreniach a kontraindikáciách v čase tlače. Najnovšie informácie nájdete na našej webovej stránke.

#### Bezpečnostné opatrenia

- Za týchto okolností je potrebné postupovať s náležitou opatrnosťou a môže byť potrebné upraviť používanie zariadenia (napr. použitý nástavec, použitá sila, poloha tela, vyhýbanie sa použitiu v priamom kontakte s danou oblasťou atď.). V prípade potreby alebo akýchkoľvek obáv vyhľadajte lekára.
- Nedávne poranenia, chirurgické zákroky alebo ošetrenia tváre, ako sú neurotoxin, dermálna výplň, mikroneedling, laser a/alebo chemický peeling, kým sa pokožka úplne nezažojí.
- Súčasná prepuknutie vírusu Herpes Simplex
- Hypertenzia (kontrolovaná)
- Abnormálne pocity (napr. necitlivosť)
- Citlivosť na tlak
- Lieky, ktoré môžu zmeniť pocity
- Neaplikujte priamo na očné bulvy/očné viečka
- Neaplikujte na porušenú pokožku

#### Kontraindikácie

Nižšie sú uvedené okolnosti, za ktorých môžu potenciálne riziká prevážiť nad prínosmi. Pred použitím sa poraďte s lekárom.

- Kožné vyrážky, otvorené rany, pluzgiere, lokálne zápalý tkaniva, infekcie, modriny alebo nádory.
- Aktívna erupcia akné
- Zlomenina kosti alebo myositis ossificans
- Hypertenzia (nekontrolovaná)
- Akútne alebo závažné ochorenie srdca, pečene alebo obličiek
- Neurologické stavy vedúce k strate alebo zmeně citlivosti
- Priama aplikácia na oči alebo hrdlo
- Poruchy krvácania
- Nedávna operácia alebo zranenie
- Poruchy spojivového tkaniva
- Periférna cievná nedostatočnosť alebo ochorenie
- Lieky, ktoré riedia krv alebo menia citlivosť
- Priamy tlak na miesto operácie alebo hardvér
- Extrémne nepohodlie alebo bolesť
- Kardiostimulátor, ICD alebo embólia v anamnéze

### Nástavec na čistiaci krúžok

Tieto odporúčania vychádzajú z konzultácií s odborníkmi a z publikovaného výskumu o preventívnych opatreniach a kontraindikáciách v čase tlače. Najnovšie informácie nájdete na našej webovej stránke.

#### Bezpečnostné opatreniaí

- Nedávne poranenia, operácia alebo ošetrenie tváre, napríklad neurotoxínom, dermálnou výplňou, mikrohličkami, laserom a/alebo chemickým peelingom, kým sa pokožka úplne nezažojí.
- Aktuálne prepuknutie vírusu Herpes Simplex
- Ak máte na tvári chĺpky, použite čistiaci krúžok podľa vzoru rastu chĺpkov (zvyčajne pohyb smerom nadol) a/alebo robte malé krúživé pohyby, ak je to pohodlné.
- Nepoužívajte priamo na očné bulvy/očné viečka
- Neaplikujte na porušenú pokožku

#### Kontraindikácie

Nižšie sú uvedené okolnosti, za ktorých môžu potenciálne riziká prevážiť nad prínosmi. Pred použitím sa poraďte s lekárom.

- Kožné vyrážky, otvorené rany, pluzgiere, lokálne zápalý tkaniva, infekcie, modriny alebo nádory.

### Hot Ring

Tieto odporúčania vychádzajú z konzultácií s odborníkmi a z publikovaného výskumu o preventívnych opatreniach a kontraindikáciách v čase tlače. Najnovšie informácie nájdete na našej webovej stránke.

#### Bezpečnostné opatrenia

- Nedávne poranenia, chirurgické zákroky alebo ošetrenia tváre, ako sú neurotoxin, dermálna výplň, mikroneedling, laser a/alebo chemický peeling, kým sa pokožka úplne nezažojí.
- Súčasná prepuknutie vírusu Herpes Simplex
- Neaplikujte priamo na očné bulvy/očné viečka
- Neaplikujte na porušenú pokožku

#### Kontraindikácie

Nižšie sú uvedené okolnosti, za ktorých môžu potenciálne riziká prevážiť nad prínosmi. Pred použitím sa poraďte s lekárom.

- Kožné vyrážky, otvorené rany, jazvy, miestne zápalý tkaniva, infekcie, modriny alebo nádory.

### Cold Ring

Tieto odporúčania vychádzajú z konzultácií s lekáskými odborníkmi a z publikovaného výskumu o preventívnych opatreniach a kontraindikáciách.

#### Bezpečnostné opatrenia

- Nedávne poranenia, chirurgické zákroky alebo ošetrenia tváre, ako sú neurotoxin, dermálna výplň, mikroneedling, laser a/alebo chemický peeling, kým sa pokožka úplne nezažojí.
- Súčasná prepuknutie vírusu Herpes Simplex
- Používajte Cold Ring na fúzy podľa štandardného protokolu.
- Nepoužívajte na očné bulvy/očné viečka
- Nepoužívajte na porušenú pokožku

#### Kontraindikácie

Nižšie sú uvedené okolnosti, za ktorých môžu potenciálne riziká prevážiť nad prínosmi. Pred použitím sa poraďte s lekárom.

- Kožné vyrážky, otvorené rany, pluzgiere, lokálne zápalý tkaniva, infekcie, modriny alebo nádory.
- Precitlivosť na chlad/chladovú urtikáriu
- Cirkulačná nedostatočnosť

### Ďalšie upozornenia pre jednotky

**Pri používaní zariadenia by sa mali vždy dodržiavať nasledujúce základné bezpečnostné opatrenia:**

- POUŽÍVAJTE LEN PODĽA POKYNOV. Prístroj používajte len tak, ako je to popísané v návode na použitie. Používajte len odporúčané prídatné zariadenia, príslušenstvo a náhradné diely. Nevytvárajte žiadnu údržbu samostatne.
- NIE JE URČENÝ PRE DETI. Spotrebič nie je určený na používanie malými deťmi alebo osobami so zníženými fyzickými, zmyslovými alebo intelektuálnymi schopnosťami alebo s nedostatočnými skúsenosťami a znalosťami o tom, ako sa má spotrebič používať, pokiaľ neboli pod dohľadom alebo neboli pomené zodpovednou osobou. Nedovoľte, aby sa zariadenie používalo ako hračka. Deti by mali byť pod dohľadom, aby sa so zariadením nehrali.
- NABÍJACIE BODEY. Zariadenie by sa malo nabíjať v interéri na dobre vetranom a suchom mieste. Zariadenie nenabíjajte vonku, v kúpeľni ani vo vzdialenosti menšej ako 3,1 metra od vane alebo bazéna. Zariadenie ani nabíjačku nepoužívajte na mokrom povrchu a nevystavujte nabíjačku vlhkosti, dažďu alebo snehu. Zariadenie nepoužívajte v prítomnosti výbušného prostredia (plynné výpary, prach alebo horľavé materiály). Môže dôjsť k iskreniu, ktoré môže spôsobiť požiar.
- NEPREPLÁCAJTE. Po úplnom nabíí nenechávajte batériu v nabíjačke dlhšie ako 1 hodinu. Batéria obsahuje ochranný systém Theragun, ktorý zabraňuje riziku prebitia. Nadmerné nabíjanie však môže časom skrátiť jeho životnosť.
- ZARIADENIE ANI JEHO BATERIU NESPALÁTE ANI NESPALUJTE. Batéria môže explodovať a spôsobiť zranenie alebo poškodenie. Pri spaľovaní batérie vznikajú toxické výpary a materiály.
- NESTLAČAJTE, NEPUŠŤAJTE ANI NEPOŠKODZUJTE BATERIU ALEBO NABÍJAČKU ZARIADENIA. Nepoužívajte nabíjačku, ktorá dostala prudký úder, bola upustená, prejdená alebo akokoľvek poškodená.
- CHEMIKÁLIE BATERIE SPOSOBUJÚ VAŽNE POPÁLENINY. Nikdy nedovoľte, aby sa vnútorná batéria dostala do kontaktu s pokožkou, očami alebo ústami. Ak z poškodenej batérie vytečú chemikálie, na ich likvidáciu použite gumové alebo neoprénové rukavice. Ak sa pokožka dostane do kontaktu s kvapalinami z batérie, umyte ju vodou a mydlom a opláchnite octom. Pri zasiahnutí očí chemickými látkami z batérie ich okamžite vyplachujte 20 minút vodou a vyhľadajte lekársku pomoc. Odstráňte a zlikvidujte kontaminovaný odev.
- NEPSOŠOBLI SKRAT. Ku skratu batérie dôjde, ak sa medzi kladný a záporný kontakt batérie alebo 16V konektor dostane kovový predmet. Batériu neumiestňujte do blízkosti predmetov, ktoré by mohli spôsobiť skrat, ako sú mince, kľúče alebo klince vo vrecku. Skrat batérie môže spôsobiť požiar a zranenie osôb.
- NEPRACUJTE POD PRIKRYVKOU A VANKUŠOM ALEBO MEDZI VANKUŠMI POHOVKY. Môže dôjsť k nadmernému zahriatiu, ktoré môže spôsobiť požiar, úraz elektrickým prúdom alebo zranenie.
- SKLADOVANIE ZARIADENIA A BATERÍI. Skladujte na chladnom a suchom mieste. Zariadenie nabíjajte len pri teplote okolia v rozmedzí 0 °C/32 °F - 40 °C/104 °F. Zariadenie ani batériu neskladujte na miestach, kde by teplota mohla prekročiť 40 °C/104 °C, napríklad na priamom slnečnom svetle alebo vo vozidle.
- LIKVIDÁCIA BATERÍI. Litium-iónové batérie TheraFace PRO pre zariadenia sú šetrnejšie k životnému prostrediu ako niektoré iné typy batérií. Batérie zariadenia vždy likvidujte v súlade s federálnymi, štátnymi a miestnymi predpismi. Informácie o miestach recyklácie získate od recyklačnej agentúry vo vašej oblasti. Aj vybité batérie obsahujú určitú energiu. Pred likvidáciou zakryte konektor/terminály 16 V zariadenia elektrickou páskou, aby ste zabránili skratu batérie, ktorý by mohol spôsobiť požiar alebo výbuch.
- NEPOKÚŠAJTE SA. Demontáž alebo nesprávna opätovná montáž môže mať za následok riziko úrazu elektrickým prúdom, požiaru alebo vystavenia batérie chemickým látkam. Záruka zaniká, ak je zariadenie, batéria alebo nabíjačka rozobratá alebo ak boli odstránené akékoľvek časti.
- SLUŽBA. Zariadenie, batériu ani nabíjačku nepoužívajte, ak je nefunkčné, dostalo silný úder, spadlo, bolo poškodené, ponechané vonku alebo spadlo do vody. Nepokúšajte sa prístroj opravovať alebo rozoberať, čo by mohlo spôsobiť úraz elektrickým prúdom alebo požiar.
- NEPOUŽÍVAJTE PRÍSTROJ POČAS KÚPANIA ALEBO V SPRCHE, VANI ALEBO UMYVADLE. Neumiestňujte ani neskladujte spotrebič alebo batérie na miestach, kde by mohli spadnúť alebo byť vťahnutí do vane alebo umyvadla. Prístroj neumiestňujte ani neupúšťajte do vody alebo inej kvapaliny. Nedotýkajte sa prístroja, ak spadol do vody alebo prišiel do kontaktu s ňou. Okamžite odpojte zariadenie od elektrickej zásuvky.
- TEPELNÝ OBMEDZOVÁČ. Jednotka je vybavená automatickým resetovaním tepelného obmedzovača, ktorý vypne jednotku, aby sa zabránilo prehriatiu a požiaru.
- POLARIZOVANÁ ZÁSTRČKA. Aby sa znížilo riziko úrazu elektrickým prúdom, tento spotrebič má polarizovanú zástrčku (jedna zástrčka je širšia ako druhá). Telo zástrčka sa hodi do polarizovanej zásuvky len v jednom smere. Ak zástrčka úplne nezapadne do zásuvky, otočte ju. Ak stále neseďi, obráťte sa na kvalifikovaného elektrikára, aby nainštaloval zásuvku Theragun Proper. Zástrčku nijako neupravujte.
- Prístroj NEpripájajte tam, kde sa používa aerosól (sprej) alebo kde sa podáva kyslík.

#### ULOŽTE SI TIETO POKYNY

#### Riziko

- Zariadenie TheraFace PRO a montážne krúžky používajte len podľa opisu v tejto používatelskej príručke. Riziká a nebezpečenstvá spojené s používaním zariadenia TheraFace PRO a fixných krúžkov ným spôsobom, ako je popísané v tejto používatelskej príručke, nie sú známe a môžu mať za následok negatívne vedľajšie účinky.
- Tento TheraFace PRO nebol testovaný na použitie nad očnou jamkou alebo očným viečkom, takže riziká nie sú známe.

## Štítky

NO.	SYMBOLY	POPIS
1		Označenie CE
2		obmedzenie nebezpečných látok.
3		"OEEZ (odpad z elektrických a elektronických zariadení)". S odpadom sa musí zaobchádzať zákonným spôsobom.
4		Udržujte vo suchu
5		Federálna komunikačná komisia FCC
6		Pred použitím si prečítajte návod na použitie
7		Typ BF sa vzťahuje na sekciu.

## Na ošetrenie mikroprúdom:

Stimulované miesto	Tvár a krk
Počet režimov	3
Úroveň intenzity výstupu	4
Svetelný indikátor	Áno, displej OLED
Rozsah časovača	5-8 minút denne počas 6 týždňov
Materiály na bývanie	Konzola: plastová

## VÝSTUPNÉ ŠPECIFIKÁCIE

Priebeh vlny	Pulzné bifázické
Prevádzkové napätie	0-15.5V
Maximálny výkon	24 mW
Automatické vypnutie	Áno

Maximálny výkon Napätie (+/- 10%)	210-280mV @500 Ohm 0.8- 1.2V @ 2k Ohm 4.75-5.2V @ 10k Ohm
Maximálny výstupný prúd	420 µA - 560 µA @ 500 Ohm 400 µA - 600 µA @ 2k Ohm 475 µA - 520 µA @ 10k Ohm
Šírka impulzu	On 60ms / Off 60ms
Frekvencia	8.3Hz
Čistý poplatok	N/A - Battery operated
Maximálna hustota prúdu	1.65mA/cm <sup>2</sup> @ 500 Ohm
Maximálna hustota výkonu	1.36125mW/cm <sup>2</sup> @ 500Ω

## NA OŠETRENIE LED

Vlnová dĺžka svetla	IR+červené: 830 nm ± 10 nm/633 ± 10 nm Modré svetlo: 415 nm ± 10 nm, červené svetlo: 633 nm ± 10 nm
Sila svetla (mW/cm2)	IR+červená 70±5%/60±5% Červené svetlo 60±5%, modré svetlo 45±5%

## NA PERKUSNÚ TERAPIU

Perkusívne	1750, 2100 a 2400 otáčok za minútu
Frekvencia	1750 otáčok za minútu :29,1 Hz 2100 otáčok za minútu:35 Hz 2400 otáčok za minútu:40 Hz

## Špecifikácie produktu

### ZÁKLADNÉ CHARAKTERISTIKY JEDNOTKY

Zdroj energie	Adaptér USB-A alebo USB-C dodávaný používateľom
Svetelný indikátor	ÁNO
Materiály na bývanie	PC

### ĎALŠIE FUNKCIE

Prostredie pre prevádzku	Teplota: 0 - 40 °C. Relatívna vlhkosť: <93%
Prostredie na skladovanie	Teplota: -25 °C - 50 °C. Relatívna vlhkosť: 10 - 95 %
Použite atmosférický tlak	70-106Kpa

## Bezpečnosť, EMC a biokompatibilita

- Toto zariadenie je zariadenie triedy II s použitou časťou typu BF. Je v súlade s normami pre elektrickú bezpečnosť z zdravotníctva (IEC 60601-1).
- Tento prístroj je tiež v súlade s normou pre elektromagnetickú kompatibilitu z zdravotníctva (IEC 60601-1-2).
- Všetky materiály, ktoré používateľ priamo použil na hlavný kryt prístroja a výstupné kontakty v tomto prístroji, sú biokompatibilné na zamýšľané použitie. Splňajú normy biokompatibility ISO 10993-5 (cytotoxicita) a ISO 10993-10 (dráždivosť a senzibilizácia).

Zariadenie TheraFace PRO bolo testované a bolo zistené, že spĺňa limity elektromagnetickej kompatibility (EMC) pre zdravotnícke prístroje podľa normy IEC 60601-1-2:2007. Tieto limity sú navrhnuté tak, aby poskytovali primeranú ochranu pred škodlivým rušením v typických zdravotníckych zariadeniach.

### POZOR:

Prístroj nepoužívajte v blízkosti zariadení s elektromagnetickým rušením (EMI), ako sú mobilné telefóny, magnetická identifikácia (MRI), počítačová axiálna tomografia (CT), diatermia, rádiový frekvenčný identifikácia (RFID) atď. alebo v prostredí MR. EMI, rádiový frekvenčný zariadenia alebo prostredie MR môžu ovplyvniť normálnu funkciu zariadenia alebo môžu spôsobiť zranenie používateľa.

## Vyhľadanie o zhode FCC

Toto zariadenie je v súlade s časťou 15 pravidiel FCC. Prevádzka podlieha týmto dvom podmienkam: (1) toto zariadenie nesmie spôsobovať škodlivé rušenie a (2) toto zariadenie musí akceptovať akékoľvek rušenie vrátane rušenia, ktoré môže spôsobiť neželanú prevádzku. Zmeny alebo úpravy, ktoré nie sú výslovné schválené stranou zodpovednou za zhadu, môžu mať za následok stratu oprávnenia používateľa na prevádzku zariadenia.

Toto zariadenie bolo testované a vyhovuje limitom pre digitálne zariadenia triedy B podľa časti 15 pravidiel FCC. Tieto limity sú navrhnuté tak, aby poskytovali primeranú ochranu pred škodlivým rušením v obytných inštaláciách. Toto zariadenie generuje, využíva a môže vyžarovať rádiový frekvenčný výkon, ak nie je nainštalované a používané v súlade s pokynmi, môže spôsobiť škodlivé rušenie rádiové komunikácie. Neexistuje však žiadna záruka, že v konkrétnej inštalácii nedôjde k rušeniu.

Ak toto zariadenie spôsobuje škodlivé rušenie rozhlasového alebo televízneho príjmu, ktoré možno zistiť vypnutím a zapnutím zariadenia, používateľovi sa odporúča, aby sa pokúsil odstrániť rušenie jedným alebo viacerými z nasledujúcich opatrení:

- Presmerujte alebo premiestnite prijímaciu anténu.
- Zväčšite vzdialenosť medzi zariadením a prijímačom.
- Pripojte zariadenie do zásuvky v inom obvode, ako je obvod, ku ktorému je pripojený prijímač.
- Poradte sa so svojim predajcom alebo skúseným rádiovým/televíznym technikom.

## VYHLÁSENIE VÝROBCU - ELEKTROMAGNETICKÉ EMISIE

TheraFace PRO je určený na používanie v elektromagnetických prostrediach uvedených nižšie. Zákazník alebo používateľ zariadenia TheraFace PRO by mal zabezpečiť, aby sa používalo v takomto prostredí.		
EMISNÝ TEST	DODRŽIAVANIE PREDPISOV	ELEKTROMAGNETICKÉ PROSTREDIE - USMERNENIE
RF emisie CISPR 11	Skupina 1	TheraFace PRO využíva RF energiu len pre svoju vnútornú funkciu. Preto sú jeho rádiové emisie veľmi nízke a je nepravdepodobné, že by spôsobovali rušenie okolitých elektronických zariadení.
RF emisie CISPR 11	Trieda B	TheraFace PRO je vhodný na použitie vo všetkých inštaláciách vrátane domácich inštalácií a inštalácií priamo pripojených k verejnej sieti nízkeho napätia, ktorá zásobuje budovy používané na domáce účely.
Harmonické emisie IEC 61000-3-2	Trieda A	
Funkcia napätia/emisie blikania IEC 61000-3-2	Vyhovuje	

## VYHLÁSENIE VÝROBCU - ELEKTROMAGNETICKÁ ODOLNOSŤ

TheraFace PRO je určený na používanie v elektromagnetickom prostredí špecifikovanom nižšie. Zákazník alebo používateľ zariadenia TheraFace PRO by mal zabezpečiť, aby sa používalo v takomto prostredí.			
TEST IMUNITY	SKÚŠOBNÁ ÚROVEŇ IEC 60601	ÚROVEŇ DODRŽIAVANIA PREDPISOV	ELEKTROMAGNETICKÉ PROSTREDIE - USMERNENIA
Elektrostatický výboj (ESD) IEC 61000-4-2	kontakt ±6 kV ±8 kV vzduchu	kontakt ±6 kV ±8 kV vzduchu	Podlahy by mali byť drevené, betónové alebo z keramických dlaždíc. Ak sú podlahy pokryté syntetickým materiálom, relatívna vlhkosť by mala byť aspoň 30 %.
Elektrostatický prechodný jav /vybuch IEC 61000-4-4	±2 kV pre elektrické vedenia ±1 kV pre vstupné/výstupné vedenia	±2 kV pre elektrické vedenia ±1 kV pre vstupné/výstupné vedenia	Kvalita elektrickej siete by mala zodpovedať typickému komerčnému alebo nemocničnemu prostrediu.
Prepätí IEC 61000-4-5	Diferenciálny režim ±1 kV ±2 kV v spoločnom režime	Diferenciálny režim ±1 kV ±2 kV v spoločnom režime	Kvalita elektrickej siete by mala zodpovedať typickému komerčnému alebo nemocničnemu prostrediu.
Poklesy napätia, krátke prerušenia a kolísanie napätia na vstupných elektrických vedeniach IEC 61000-4-11	<5% UT (>95% pokles UT) počas 5 s	<5% UT (>95% pokles UT) počas 5 s	Kvalita elektrickej siete by mala zodpovedať typickému komerčnému alebo nemocničnemu prostrediu. Ak používateľ zariadenia TheraFace PRO vyžaduje nepretržitú prevádzku počas prerušenia dodávky elektrickej energie, odporúča sa, aby bolo zariadenie TheraFace PRO napájané z neprerušiteľného zdroja napájania alebo z batérie.
Frekvencia napájania (50/60 Hz magnetické pole IEC 61000-4-8	3 A/m	3 A/m	Frekvencia magnetických polí napájania by mala byť na úrovni charakteristickej pre typické miesto v typickom komerčnom alebo nemocničnom prostredí.
POZNÁMKA U <sub>1</sub> je striedavé sieťové napätie pred použitím skúšobnej úrovne.			
Guided radio waves IEC 61000-4-6	3 Vrms 150 kHz to 80 MHz	3V	Prenosné a mobilné RF komunikačné zariadenia by sa nemali používať bližšie k žiadnej časti stanice higi Station vrátane káblov, ako je odporúčaná vzdialenosť vypočítaná podľa rovnice pre frekvenciu vysielača. Odporúčaná odstupová vzdialenosť Kde p je maximálny menovitý výstupný výkon vysielača vo wattoch (W) podľa výrobcu vysielača a d je odporúčaná odstupová vzdialenosť v metroch (m), b Intenzita pola z pevných rádiových vysielačov, určená elektromagnetickým prieskumom lokality, by mala byť v každom frekvenčnom rozsahu nižšia ako úroveň zhody. b V blízkosti zariadenia označeného nasledujúcim symbolom môže dochádzať k rušeniu:
Radiated radio waves	3V/m 80MHz - 2,5GHz	3V/m	POZNÁMKA 1 Pri frekvenciách 80 MHz a 800 MHz platí vyšší frekvenčný rozsah. POZNÁMKA 2 Tieto pokyny sa nemusia uplatňovať vo všetkých situáciách. Elektromagnetické zariadenie je ovplyvnené absorpciou a odrazom od konštrukcií, predmetov a ľudí.

Intenzitu pola vysielačov, ako sú základňové stanice pre rádiové (mobilné/bezdrôtové) telefóny a pozemné mobilné rádiá, rádioamatérske stanice, rozhlasové vysielanie v pásme AM a FM a televízne vysielanie, nemožno teoreticky presne predpovedať. Na posúdenie elektromagnetického prostredia spôsobeného pevnými RF vysielačmi by sa mal zväžiť elektromagnetický prieskum lokality. Ak nameraná intenzita prijímaného signálu na mieste, kde sa zariadenie TheraFace PRO používa, prekročí platnú úroveň rádiovéj kompatibility, ako je uvedené vyššie, TheraFace PRO by sa mal porovnať, aby sa overila jeho normálna prevádzka. Ak sa zistí abnormálny výkon, môžu byť potrebné ďalšie opatrenia, ako napríklad zmena orientácie alebo premiestnenie stanice higi Station. vo frekvenčnom rozsahu 150 kHz až 80 MHz, intenzita pilového signálu by mala byť menšia ako 3 V/m.

Odporúčané vzdialenosti medzi prenosnými a mobilnými zariadeniami rádiokomunikačného zariadenia a ZARIADENIA alebo SYSTÉMY - pre ZARIADENIA a SYSTÉMY, ktoré nie sú ŽIVOTNÉ.

Odporúčané vzdialenosti medzi prenosnými a mobilnými rádiokomunikačnými zariadeniami a stanicou higi

TheraFace PRO je určený na používanie v elektromagnetickom prostredí špecifikovanom nižšie. Zákazník alebo používateľ zariadenia TheraFace PRO by mal zabezpečiť, aby sa používalo v takomto prostredí.			
Maximálny menovitý výkon vysielača W	Odstupová vzdialenosť podľa frekvencie vysielača		
	150 kHz - 80 MHz	80 MHz - 800 MHz	800 MHz - 2.5 GHz
0.01	0.12	0.12	0.23
0.1	0.38	0.38	0.73
1	1.2	1.2	2.3
10	3.8	3.8	7.3
100	12	12	23

### OBMEDZENÁ ZÁRUKA

Úplné informácie o záruke nájdete na stránke [www.therabody.com/warranty](http://www.therabody.com/warranty). Ak chcete požiadať o kópiu záruky poštou, môžete poslať žiadosť na túto adresu:

Therabody - Warranty  
Therabody, Inc. Attn: Customer Service  
6100 Wilshire Blvd, Ste 200  
Los Angeles, Ca. 90048

Upozorňujeme, že toto nie je adresa na vrátenie tovaru ani predajné miesto. Na tomto mieste sa neprijímajú žiadne produkty ani obaly Therabody.

V prípade vysielačov s maximálnym výstupným výkonom, ktorý nie je uvedený vyššie, možno odporúčanú vzdialenosť d v metroch (m) odhadnúť pomocou rovnice platnej pre frekvenciu vysielača, kde P je maximálny menovitý výstupný výkon vysielača vo wattoch (W) podľa výrobcu vysielača.

POZNÁMKA 1 Pri frekvenciách 80 MHz a 800 MHz platí odstupová vzdialenosť pre vyšší frekvenčný rozsah.

POZNÁMKA 2 Tieto pokyny sa nemusia uplatňovať vo všetkých situáciách. Sírenie elektromagnetického zariadenia je ovplyvnené absorpciou a odrazom od konštrukcií, predmetov a osôb.

# TheraFace PRO by Therabody

HU

## Termék áttekintés

### TheraFace PRO

#### Fejlett megoldás a jobb arckifejezésért.

A TheraFace PRO egy 4 az 1-ben kézi készülék, amely az arc wellnessét a következő szintre emeli, segít csökkenteni a feszültséget, ellazítani az arcizmokat és gyengéd arcstimulációval egészségesebb kinézetű bőrt elérni. Mikroáram, kék, vörös és vörös + infravörös LED-fény és tisztító kezeléseket tartalmaz, így egyetlen könnyen használható, sokoldalú eszközzel testre szabhatja az arckezelést. Használja a különböző kezelési gyűrűket a felemeléshez, tónusjavításhoz, fiatalításhoz és mélytisztításhoz. A TheraFace PRO az Ön egyablakos megoldása az arc optimális egészségéért és jólétéért.

## Rendeltetésyszerű használat

A TheraFace PRO-t úgy tervezték, hogy az arc gyengéd stimulálásával segítsen csökkenteni a feszültséget, ellazítani az arcizmokat és szebb arcstílust elérni. A különböző kezelési gyűrűket úgy tervezték, hogy segítsenek a felemelésben, a tónusjavításban, a fiatalításban és a mélytisztításban.

## Ütögető terápia

Ütögető terápia, most az arcra optimalizálva. Arcmasszázs a feszültség csökkentésére és az arcizmok ellazítására.



### TheraOne™ Vezető gél

A TheraFace PRO készülékkel a mikroáramú kezelés előtt alkalmazandó alapozó gél a biztonságos és hatékony kezelés érdekében.

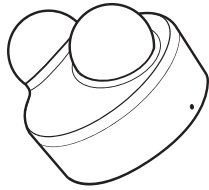

### Mikroáramú gyűrű

A mikroáram feszesíti és feszesíti a bőrt. A mikroáram javítja az izomtónust és az arc/nyak kontúrját. Mágneses csatlakozás a készülékhez, és egy húzással eltávolítható. A mikroáram-kezelést egy mikroáram-gyűrűn keresztül végzik.

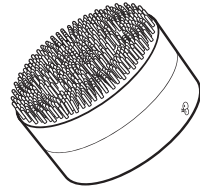

### Tisztító gyűrű

A tisztítás eltávolítja a felgyülemlett szennyeződések, olajat és maradványokat az arcról. Mágneses csatlakozás a készülékhez és húzással eltávolítható. Minden tisztítás a tisztítógyűrűn keresztül történik.

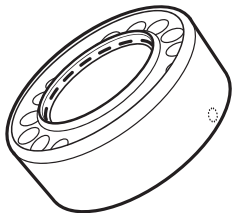

### LED gyűrű: piros fény

A vörös fényt a szemkörnyéki ráncok csökkentésére tervezték. (ráncok a szem körül)

### LED gyűrű: Kék fény

A kék fényt az enyhe és közepesen súlyos pattanások csökkentésére tervezték.

### LED gyűrű: piros + infravörös fény

A vörös + infravörös fényt a szemkörnyéki ráncok (szem körüli vonalak) csökkentésére tervezték, és bizonyítottan fokozza a szervezet természetes gyógyulási folyamatát.

\*A kék fény nem a súlyos pattanások kezelésére vagy enyhítésére szolgál.



Példa a szemkörnyéki ráncokra

Példa enyhe pattanásokra

Példa a mérsékelt pattanásokra

Példa a súlyos pattanásokra\*

## A TheraFace PRO megismerése

- A Bekapcsológomb**  
A készülék be-/kikapcsolása
- B Ütögető terápia gomb**  
Ütőhangszeres rögzítés vezérlése
- C Gyűrű gomb**  
Rögzítőgyűrű ellenőrzése
- D Rögzítő gyűrű**  
Mágneses csatlakozás a készülékhez, amely húzással eltávolítható. Minden rögzítőgyűrűnek csak egy helyes pozíciója van.
- E Csatlakozások az ütőhangszeres terápiához**  
Mágneses csatlakozás a készülékhez, amely húzással eltávolítható. Minden rögzítőgyűrűnek csak egy helyes pozíciója van.

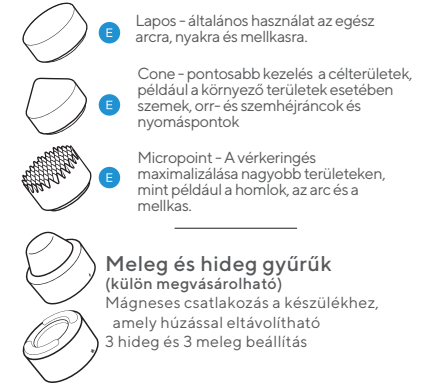
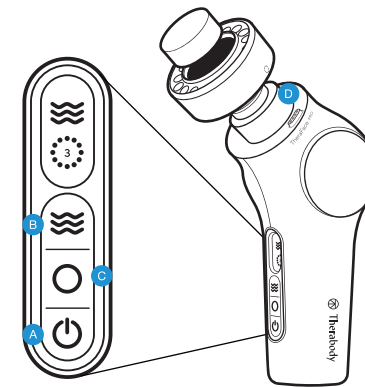

### Meleg és hideg gyűrűk (külön megvásárolható)

Mágneses csatlakozás a készülékhez, amely húzással eltávolítható. 3 hideg és 3 meleg beállítás.

## Kezdje el

### A TheraFace PRO bekapcsolása

Nyomja meg és tartsa lenyomva az ON/OFF gombot a készülék bekapcsolásához, és az OLED képernyő kigyullad.

### Leállítás

A készülék kikapcsolásához nyomja meg és tartsa lenyomva ismét az ON/OFF gombot, és az OLED-képernyő kikapcsol.

### Automatikus leállítás

Ha a készüléket nem kapcsolja ki manuálisan a bekapcsológomb megnyomásával, akkor 10 perc inaktivitás után automatikusan kikapcsol.

### Alapvető bevezető lépések:

1. Kezdje tiszta és száraz arccal
2. Válassza ki és szerelje fel a kívánt rögzítőgyűrűt
3. A készülék bekapcsolása
4. Válassza ki a beállításokat
5. Kezdj el dolgozni

**Megjegyzés:** A gyűrűk eltávolítása előtt feltétlenül kapcsolja ki a készüléket.

## A TheraFace PRO használata

**Először alaposan mossa meg az arcát, és öblítse le kétszer, hogy eltávolítsa a maradékot. A kezelés megkezdése előtt hagyja a bőrt teljesen megszáradni. Látogasson el a [therabody.com](http://therabody.com) weboldalra a kezelési protokollok és oktatóvideók megtekintéséhez.**

**Megjegyzés:** A TheraFace PRO 15 másodpercenként hangjelzést ad. Ez segít nyomon követni az egyes kezeléseken belüli időt, és tájékoztatja Önt arról is, ha a kezelés megszakadt vagy befejeződött.

- 1 hangjelzés = 15 másodpercenként időzített visszajelzés, hogy jobban tudják időzíteni a naplőzásukat.
- 2 hangjelzés = a LED, mikroáram, meleg- vagy hidegkezelés véletlenül megszakadt.
- 3 hangjelzés = a LED, mikroáram, meleg vagy hideg kezelés befejeződött.

### A. Az ütőhangszeres terápia funkciói

- Válassza ki és csatlakoztassa a kívánt tartozékok az ütőgató terápiahoz.
- Miután csatlakoztatta a TheraFace PRO készülékhez, kapcsolja be a TheraFace PRO készüléket a bekapcsoló gomb 2 másodpercig történő megnyomásával.
- Nyomja meg egyszer az ütőhangszer gombot az ütőhangszer funkció bekapcsolásához.
- A 3 sebességváltási lehetőség (1750, 2100 és 2400 fordulat/perc) közötti váltáshoz nyomja meg újra az ütőgombot.
- Az ütőhangszerek szerkesztésének leállításához nyomja meg harmadszor is az ütőhangszerek gombját.

**Megjegyzés:** Kombinálható hideg és meleg gyűrűkkel\* – (\*A hideg és meleg gyűrűk külön kaphatók) Nem kombinálható mikroáramú tartozékkal vagy LED gyűrűvel.

### B. LED kezelés

- A LED-gyűrű 3 hullámhosszúsággal rendelkezik a fényterápiához: vörös, kék és vörös + infravörös.
- A LED terápiás üzemmód használatának megkezdéséhez csatlakoztassa a LED gyűrűt a TheraFace PRO készülékhez.
- Kapcsolja be a TheraFace PRO készüléket a bekapcsoló gomb 2 másodpercig történő megnyomásával.
- Ezután kapcsolja be a LED-gyűrűt a Gyűrű csatlakoztatása gomb megnyomásával.
- A világitási opciók (kék, piros és piros + infravörös) közötti váltáshoz nyomja meg újra a rögzítőgyűrű gombot.
- A TheraFace PRO LED-gyűrű közelségérzékelő rendszerrel rendelkezik, és csak akkor éri el a teljes fényerősséget (fényerő), ha a készüléket az arctól megfelelő távolságra (0,5 hüvelyk) helyezi el, csökkentve ezzel a vakító fényt. Kerülje a közvetlen bőrrel való érintkezést.
- A LED-gyűrű kikapcsolásához kapcsoljon át piros + infravörös fény üzemmódba, és nyomja meg újra a rögzítőgyűrű gombot, vagy kapcsolja ki a TheraFace PRO-t a bekapcsológomb 2 másodpercig történő megnyomásával.

Figyelmeztetés: ne helyezze a LED-gyűrűt közvetlenül a bőrre. Tartsa a LED-gyűrűt körülbelül 0,5 hüvelyknyire a bőrtől.

### C. Mikroáramú kezelés

- A mikroáramú gyűrű felhelyezése előtt távolítsa el az ütőgató terápia összes tartozékát.
- A mikroáramú kezelés megkezdése előtt vigye fel a TheraOne™ vezetőképes gélt a tiszta, száraz arcra vagy kezelési területre, hogy biztosítsa a kezelés megfelelő végrehajtását.
- Csatlakoztassa a mikroáramú gyűrűt a TheraFace PRO készülékhez.
- Miután csatlakoztatta a TheraFace PRO készülékhez, kapcsolja be a TheraFace PRO készüléket a bekapcsoló gomb 2 másodpercig történő megnyomásával.
- A mikroáramú kezelés bekapcsolásához nyomja meg egyszer a gyűrűs gombot.
- Az intenzitási szint kényelmes beállításához nyomja meg egyszer a gyűrűs gombot a 3 intenzitási lehetőség közötti váltáshoz.
- A mikroáramú kezelés leállításához harmadszor is nyomja meg a gyűrűs gombot.

**Tipp PRO:** A mikroáramú gyűrű használatakor lassan, enyhé vagy közepes nyomással csúsztassa a készüléket, mindkét golyót egyszerre az arcon tartva. Az 5-8 perces mikroáram protokollt 24 óránként egyszer lehet elvégezni. Látogasson el a [therabody.com](http://therabody.com) weboldalra a kezelési protokollok és oktatóvideók megtekintéséhez.

**Megjegyzés:**

- Az előre beállított kikapcsolási idő 8 perc.
- Nem kombinálható ütőgató terápiás tartozékokkal.
- A mikroáramú gyűrű bármilyen vezető gélllel működik, de javasoljuk a TheraOne™ vezető gélt, ha elérhető az Ön piacán.

FIGYELMEZTETÉS. A TheraFace PRO mikroáramú gyűrűvel való használatakor mikroáramú alapozóra van szükség. NE használja a mikroáramú gyűrűt a nyak középvonalán vagy a szem környékén.

### D. Mikroáramú alapozó: TheraOne vezető géل

**A TheraOne™ Conductive Gel egy olyan alaptermék, amelyet a TheraFace PRO készülékkel együtt kell használni a mikroáramú kezelés előtt a biztonságos és hatékony kezelés érdekében.**

Útirány:

- Kezdje tiszta és száraz arccal.
- Vigyen fel egy réteg vezető gélt maszk alakban az arc és a nyak minden kezelendő területére.
- A mikrokörös kezelés után öblítse le, és vigye fel kedvez hidratáló krémjét.

Figyelmeztetés: csak előírás szerint használjon. Kerülje a szemmel való érintkezést. Ne használja a nyak középvonalán. A mikroáram-kezelés megkezdése előtt először tesztelje, hogy kis mennyiségű TheraOne vezetőképes gélt visz fel egy kis bőrfelületre. A bőr a mikroáram kezelés alatt felszívhatja a gélt;szükség esetén ismételje meg, hogy a készülék egyenletesen siklik a bőrön.

**Ha már használ tonikot, szérumot, hidratálót és/vagy SPF-et, a TheraFace PRO protokoll elvégzése után ebben a sorrendben használja őket:**

- Tonizálás: használjon egy vattakorongot a tonikkal, finoman húzza végig az arcon, elkerülve a szem környékét, és koncentráljon az orrra, az ornyeregre és az állra.
- Szérum.
- Hidratáló: Vigyen fel hidratáló krémet.
- SPF: Csak reggel vagy napközben alkalmazzon SPF-et.

### A TheraFace PRO ápolása használat és tisztítás után

### Bőrkezelés után

Törölje meg az arcát egy meleg, nedves mosdókendővel.

### Berendezések karbantartása

Az alábbi karbantartási utasítások fontosak annak biztosítása érdekében, hogy az Ön berendezése továbbra is a terveknek megfelelően működik. Az utasítások be nem tartása a berendezés működésének leállítását okozhatja.

### Ápolás és tisztítás

Szerevételéssel ellenőrizze a TheraFace PRO-t és a rögzítőgyűrűket a szennyeződés nyilvánvaló jelei miatt. A készüléket és a tartozékokat nedves ruhával vagy alkoholmentes tisztítókendővel törölje át. A tisztítás után hagyja a készüléket és a rögzítőgyűrűket alaposan megszáradni, mielőtt tárolja őket, vagy megkezdí a következő kezelési protokollt. A megfelelően megtisztított eszközön nem lehetnek látható jelei a szennyeződésnek vagy nedvességnek.

**Megjegyzés:** Ez a termék nem vízálló, csak nedves ruhával vagy alkoholmentes tisztítókendővel tisztítsa meg a készüléket és a rögzítőgyűrűket áttörőlv. Ne merítse a készüléket vízbe, és ne tisztítsa folyó víz alatt (kivéve a tisztítógyűrűt). Ne engedje, hogy a készülék olyan maró hatású oldatokkal érintkezzen, amelyek rongják a megjelenést és a működést. Tárolja a készüléket hűvös és száraz helyen (hőmérséklet: 0 °C/32 °F - 40 °C/104 °F Relatív páratartalom: 10-95% relatív páratartalom). Ne tárolja a készüléket vagy az akkumulátort olyan helyen, ahol a hőmérséklet meghaladhatja a 40 °C/104 °F-ot, például közvetlen napfényben vagy járműben.

### A TheraFace PRO töltése

- A TheraFace PRO USB-C csatlakozóval rendelkezik a készülék alján.
- A TheraFace PRO tartalmaz egy USB-C–USB-A kábelt.
- A készüléket bármilyen szabványos USB-adapterhez csatlakoztathatja.
- A TheraFace PRO lehetővé teszi a gyors töltést, ha USB-C adapterrel töltik.

**Megjegyzés:** Győződjön meg róla, hogy a töltő tanúsított gyártótól származik, és hogy szerkezetileg nem sérült. A TheraFace PRO nem működik töltés közben.

**Figyelmeztetések és utasítások a TheraFace PRO-ra vonatkozóan (Óvintézkedések és ellenjavallatok)**

### Háttér

Ezt a készüléket az arcon, a nyakon és a mellkas felső részén történő használatra tervezték. Ha bármilyen különleges egészségügyi állapota van, kérjük, a termék használata előtt konzultáljon orvosával. Bizonyos esetekben helyénvaló lehet módosítani az eszköz használatának módját, (biztonsági óvintézkedések), vagy bizonyos esetekben nem helyénvaló egy adott eszköz használata (ellenjavallatok). Az alábbi dokumentum kiemeli ezeket a TheraFace PRO készülékhez tartozó minden egyes modalitáshoz vagy kezelési melléklethez a nyomtatás időpontjában. Naprakész információkért kérjük, látogasson el weboldalunkra.

### Fontos biztonsági információk

#### A TheraFace PRO általános használata

A TheraFace PRO használata előtt olvassa el az összes figyelmeztetést és utasítást. Ez az eszköz ellenjavallt, és nem használható olyan személyeknél, akiknek a kórtörténetében epilepszia, görcsrohamok vagy kardiopátia szerepel. A TheraFace PRO nem ajánlott beültetett elektronikus eszközökkel (pl. pacemakerrel), szívritmuszavarokkal, daganatokkal vagy gyulladásoos betegségek akut epizódjaival rendelkező személyek számára. A készülék nem ajánlott olyan személyek számára, akiknek a kezelendő testtájékon érelmeszesedésük, tromبózusuk vagy implantátumuk van. A készülék használata előtt a fogászati implantátumokat szilárdan rögzíteni kell. Ne használja a készüléket a szemem, a szemhéjon vagy a szemet közvetlenül körülvevő területen (Periorbita terület). A készüléket nem szabad használni, ha a kezelési területen sötétbarna vagy fekete foltok vannak, például nagy szeplők, anyajegyek, anyajegyek vagy szemölcsök. A készülék nem használható, ha a kezelési területen ekcéma, pikkelysömör, sérülések, nyílt sebek vagy az enyhé vagy közepesen súlyos pszttanásoktól eltérő aktív fertőzések, például ajakherpez, vannak. A készülék használata előtt várja meg, amíg a fertőzött terület begyógyul. A készülék nem használható, ha cukorbetegség vagy más szisztémás vagy anyagcsere-betegség okozta rendellenes bőrállapotban szenved. Nem ajánlott az eszköz használata, ha a kezelendő területen korábban herpeszes megbetegedés fordult elő, kivéve, ha az eszköz használata előtt konzultált orvosával és megelőző kezelésben részesült. Ha Ön terhes és/vagy szoptat, használat előtt konzultáljon orvosával.

Ha Ön terhes és/vagy szoptat, használat előtt konzultáljon orvosával.

**A kellemetlenség első jeleire azonnal hagyja abba a készülék használatát.**

A készüléket 18 éven aluliaknak felnőtt felügyelete nélkül nem ajánlott használni, és gyermekek elől elzárva kell tartani. Ha Ön valamilyen betegségben szenved, fényérzékenységet okozó gyógyszert szed, vagy arcműtéten vagy más műtéten esett át, a készülék használata előtt konzultáljon orvosával.

### Mikroáramú gyűrűs rögzítés

Ezek az ajánlások szakértőkkel folytatott konzultáció és az óvintézkedésekkel és ellenjavallatokkal kapcsolatos közzétett kutatásokon alapulnak, és a nyomtatás időpontjában érvényesek. Naprakész információkért kérjük, látogasson el weboldalunkra.

Ha a készüléket mikroáramú kezeléssel használja, vezetőképes mikroáramú háttérgélre van szükség. A mikroáram-kezelés megkezdése előtt végezzen tesztet egy kis mennyiségű vezető gél felvitelével egy kis bőrfelületre.

#### Biztonsági intézkedések

- A közelmúltban történt sérülések, műtétek vagy arckezelések, mint például neurotoxin, bőrfeltöltő, mikroneedling, lézer és/vagy kémiai hámlasztás, amíg a bőr teljesen meg nem gyógyul.
- Ne használja a Herpes Simplex vírus kitérőse alatt.
- Ne használja az arcszövetre; az arcszövetet használat előtt le kell borotválni, mivel az arcszövet zavarhatja a vezetőképességet.
- Ne használja, ha bármilyen szívbetegségben szenved.
- Ne alkalmazza közvetlenül a nyak (csont) közepé fölött, különösen kerülje a pajzsmirigyet.
- Ne alkalmazza a mell területén
- Ne alkalmazza a mellkason
- Ne alkalmazza a lágyéktájékon
- Ne alkalmazza közvetlenül a szemre, a szemhéjra vagy a szem körüli területre (szemkörnyéki terület).
- Ne használja sérült bőrön
- Ne használja gyermekeken

#### Ellenjavallatok

- A következő körülmények között a lehetséges kockázatok meghaladhatják az előnyöket. Használat előtt konzultáljon orvosával.
- Bőrkiütések, nyílt sebek, hólyagok, helyi szöveti gyulladások, fertőzések, zúzódások vagy daganatok.
  - Pacemaker vagy más beültetett elektronikus eszköz
  - Epilepszia
  - Terhesség
  - Rák/tumor
  - Trombózis
  - A vénák gyulladása
  - Fémlemezek vagy csapok az alkalmazási területen
  - Beültetett defibrillátorok/stimulátorok

## LED gyűrű rögzítés (piros LED, piros + IR LED és kék terápiás LED)

Ezek az ajánlások a szakértőkkel folytatott konzultációkon és a nyomtatási időpontjában az óvintézkedésekkel és ellenjavallatokkal kapcsolatban közzétett kutatásokon alapulnak. A legfrissebb információkért kérjük, látogasson el weboldalunkra.

#### Biztonsági intézkedések

- A közelmúltban bekövetkezett sérülések, műtétek vagy arckezelések, például neurotoxin, bőrfeltöltő, mikroneedling, lézer és/vagy kémiai hámlasztás, amíg a bőr teljesen meg nem gyógyul.
- Herpes simplex vírus egyidejű kitérőse
- Arcszövet: alkalmazza a LED-et az arcszövetre a szövet növekedési mintáját követve (általában felé).
- Ne alkalmazza közvetlenül a szemgolyóra/szemhéjra.
- Ne használja sérült bőrön
- Ne alkalmazzon retinót a piros LED fény használata előtt.

#### Ellenjavallatok

- A következő körülmények között a lehetséges kockázatok meghaladhatják az előnyöket. Használat előtt konzultáljon orvosával.
- Bőrkiütések, nyílt sebek, hólyagok, helyi szöveti gyulladások, fertőzések, zúzódások vagy daganatok.
  - Terhesség/laktáció
  - Kóros érzések (pl. zsiabbadás)
  - Rák/tumor
  - Epilepszia
  - Kardiopátia (szívbetegség)
  - Fényallergia vagy rendellenesség (pl. lupus, porfiria)
  - Fényérzékenységet okozó gyógyszerek
  - Gyógyszerek súlyos akne kezelésére
  - Rendkívüli fényérzékenység
  - Melazma vagy hiperpigmentáció (különösen, ha enyhé hő hatására súlyosodik)
  - Gyanús elváltozások vagy bőrrák – forduljon orvoshoz.
  - Ha olyan gyógyszert vagy terméket szed vagy használ, amely érzékeny a napfényre vagy a benzoil-peroxidra, ne használja az infravörös fényt.

## Az ütőhangszeres terápia tartozékai (Lapos, kúp, mikropont)

Ezek az ajánlások a szakértőkkel folytatott konzultációkon és a nyomtatás időpontjában az övintézkedésekkel és ellenjavallatokkal kapcsolatban közzétett kutatásokon alapulnak. A legfrissebb információkért kérjük, látogasson el weboldalunkra.

### Biztonsági intézkedések

- Ilyen körülmények között kellő körültekintéssel kell eljárni, és szükség lehet a berendezés használatának kiigazítására (pl. a használt rögzítés, az alkalmazott erő, a testhelyzet, a területtel való közvetlen érintkezés elkerülése stb.). Szükség esetén, vagy ha bármilyen aggály merül fel, forduljon orvoshoz.
- A közelműltban bekövetkezett sérülések, műtétek vagy arckezelések, például neurotoxin, bőrfeltöltő, mikroneedling, lézer és/vagy kémiai hámlasztás, amíg a bőr teljesen meg nem gyógyul.
- Herpes simplex vírus egyidejű kitörése
- Hipertónia (kontrollált)
- Kóros érzések (pl. zsidbabadás)
- Nyomásérzékenység
- Gyógyszerek, amelyek megváltoztathatják az érzéseket
- Ne alkalmazza közvetlenül a szemgolyóra/szemhéjra.
- Ne alkalmazza sérült bőrre

### Ellenjavallatok

- A következő körülmények között a lehetséges kockázatok meghaladhatják az előnyöket. Használat előtt konzultáljon orvosával.
- Bőrkiütések, nyílt sebek, hólyagok, helyi szöveti gyulladások, fertőzések, zúzódások vagy daganatok.
- Aktív akne kitörés
- Csonttörés vagy myositis ossificans
- Magas vérnyomás (nem kontrollált)
- Akut vagy súlyos szív-, máj- vagy vesebetegség
- Az érzékelés elvesztéséhez vagy megváltozásához vezető neurológiai állapotok
- Közvetlen alkalmazás a szemre vagy a torokra
- Vérzési rendellenességek
- Legutóbbi műtét vagy sérülés
- Kötőszöveti rendellenességek
- Perifériás érrendszeri elégtelenség vagy betegség
- A vért hígító vagy az érzéseket megváltoztató gyógyszerek
- Közvetlen nyomás a műtét területre vagy a hardverre
- Szükséges kellenetlenség vagy fájdalom
- Pacemaker, ICD vagy embólia a körtérnetben

### Tisztítógyűrű rögzítés

Ezek az ajánlások a szakértőkkel folytatott konzultációkon és a nyomtatás időpontjában az övintézkedésekkel és ellenjavallatokkal kapcsolatban közzétett kutatásokon alapulnak. A legfrissebb információkért kérjük, látogasson el weboldalunkra.

### Biztonsági intézkedések

- A közelműltban bekövetkezett sérülések, műtétek vagy arckezelések, például neurotoxin, bőrfeltöltő, mikroneedling, lézer és/vagy kémiai hámlasztás, amíg a bőr teljesen meg nem gyógyul.
- Herpes simplex vírus egyidejű kitörése
- Ha van arcszörzete, használjon tisztítógyűrűt a szörzet növekedési mintájának megfelelően (általában lefelé irányuló mozdulatokkal) és/vagy ha kényelmes, végezzen apró körkörös mozdulatokat.
- Ne alkalmazza közvetlenül a szemgolyóra/szemhéjra.
- Ne használja sérült bőrön

### Ellenjavallatok

- A következő körülmények között a lehetséges kockázatok meghaladhatják az előnyöket. Használat előtt konzultáljon orvosával.
- Bőrkiütések, nyílt sebek, hólyagok, helyi szöveti gyulladások, fertőzések, zúzódások vagy daganatok.

#### Hot Ring

Ezek az ajánlások a szakértőkkel folytatott konzultációkon és a nyomtatás időpontjában az övintézkedésekkel és ellenjavallatokkal kapcsolatban közzétett kutatásokon alapulnak. A legfrissebb információkért kérjük, látogasson el weboldalunkra.

### Biztonsági intézkedések

- A közelműltban bekövetkezett sérülések, műtétek vagy arckezelések, például neurotoxin, bőrfeltöltő, mikroneedling, lézer és/vagy kémiai hámlasztás, amíg a bőr teljesen meg nem gyógyul.
- Herpes simplex vírus egyidejű kitörése
- Ne alkalmazza közvetlenül a szemgolyóra/szemhéjra.
- Ne alkalmazza sérült bőrre

### Ellenjavallatok

- A következő körülmények között a lehetséges kockázatok meghaladhatják az előnyöket. Használat előtt konzultáljon orvosával.
- Bőrkiütések, nyílt sebek, hegék, helyi szöveti gyulladások, fertőzések, zúzódások vagy daganatok.

### Cold Ring

Ezek az ajánlások az orvosi szakértőkkel folytatott konzultációkon és az övintézkedésekkel és ellenjavallatokkal kapcsolatos közzétett kutatásokon alapulnak.

### Biztonsági intézkedések

- A közelműltban bekövetkezett sérülések, műtétek vagy arckezelések, például neurotoxin, bőrfeltöltő, mikroneedling, lézer és/vagy kémiai hámlasztás, amíg a bőr teljesen meg nem gyógyul.
- Herpes simplex vírus egyidejű kitörése
- Használja a Cold Ringet az arcszörzetre a szokásos protokoll szerint.
- Ne használja a szemgolyón/szemhéjón.
- Ne használja sérült bőrön

### Ellenjavallatok

A következő körülmények között a lehetséges kockázatok meghaladhatják az előnyöket.

Használat előtt konzultáljon orvosával.

- Bőrkiütések, nyílt sebek, hólyagok, helyi szöveti gyulladások, fertőzések, zúzódások vagy daganatok.
- Hideggel szembeni túlérzékenység/hideg csalánkiütés
- Keringési elégtelenség

#### További figyelmeztetések az egységek számára







**A készülék használatá során mindig be kell tartani a következő alapvető biztonsági övintézkedéseket:**

- CSAK AZ UTASÍTÁSOKNAK MEGFELELŐEN HASZNÁLJIA. A készüléket csak a használati utasításban leírtak szerint használja. Csak az ajánlott tartozékokat, tartozékokat és pótalkatrészeket használja. Ne végezzen saját maga semmilyen karbantartást.
- NEM GYERMEKEKNEK SZÁNTÁK. A készüléket nem használhatják kisgyermekek vagy cserkészek fizikai, érzelmi vagy szellemi képességeikkel rendelkező személyek, illetve olyanok, akiknek nincs elegendő tapasztalatuk és ismeretük a készülék használatáról, kivéve, ha felelős személy felügyeli vagy oktatja őket. Ne engedje, hogy a készüléket játékként használják. A gyermekeket felügyelni kell, hogy ne játszanak a készülékekkel.
- TÖLTŐPONTOK. A készüléket beltérben, jól szellőző és száraz helyen kell tölteni. Ne töltsa a készüléket a szabadban, a fürdőszobában, illetve a fürdőakú vagy az úszómedence 3,1 méteres körzetében. Ne használja a készüléket egy a tölőt nedves felületen, és ne tegye ki a tölítőt nedvességnek, esőnek vagy hónak. Ne használja a készüléket robbanásveszélyes légkörben (gázgőzök, por vagy gyúlékony anyagok jelenlétében). Szikrák keletkezhetnek, amelyek tüzet okozhatnak.
- NE TÖLTSE TÚL. Ne hagyja az akkumulátort a töltoében 1 óránál tovább, miután teljesen feltöltődött. Az akkumulátor tartalmazza a Theragun védelmi rendszert, amely megakadályozza a túltöltés veszélyét. A túltöltés azonban idővel lerövidítheti az élettartamát.
- NE ÉGESSE VAGY ÉGESSE EL A KÉSZÜLÉKET VAGY ANNAK AKKUMULÁTORÁT. Az akkumulátor felrobbanhat, és sérülést vagy kárt okozhat. Az akkumulátor elégetése mérgező füstöt és anyagokat termel.
- NE NYOMJIA ÖSSZE, NE ÉJTSE LE ÉS NE SÉRTSE MEG A KÉSZÜLÉK AKKUMULÁTORÁT VAGY TÖLTŐJÉT. Ne használjon olyan töltőt, amelyet heves ütés ért, leejtettek, elgöztözték vagy bármilyen módon megsérült.
- AZ AKKUMULÁTOR VEGYSZEREI SÚLYOS ÉGÉSI SÉRÜLÉSEKET OKOZNAK. Soha ne engedje, hogy a belső akkumulátor bőrrel, szemmel vagy szájjal érintkezzen. Ha a sérült akkumulátorból vegyi anyagok szivárognak ki, az ártalmatlanításhoz használjon gumí vagy neoprén kesztyűt. Ha a bőr érintkez az akkumulátor folyadékával, mossa le szappannal és vízzel, majd öblítse le ecettel. Ha a szemét az akkumulátor vegyszerei érik, azonnal öblítse ki 20 percig vízzel, és forduljon orvoshoz. Távolítsa el és ártalmatlanítsa a szennyezett ruházatot.
- NE OKOZZON RÖVIDZÁRLATOT. Az akkumulátor rövidzárlatot okoz, ha egy fémtárgy kerül az akkumulátor pozitív és negatív érintkezői vagy a 16 V-os csatlakozó közé. Ne helyezze az akkumulátort olyan tárgyak közelébe, amelyek rövidzárlatot okozhatnak, például érmék, kulcsok vagy szögök a zsebében. A rövidere zárt akkumulátor tüzet és személyi sérülést okozhat.
- NE DOLGOZZON TAKARÓ ÉS PÁRNA ALATT VAGY A KANAPÉ PÁRNÁI KÖZÖTT. Túl nagy hő keletkezhet, ami tüzet, áramütést vagy sérülést okozhat.
- A KÉSZÜLÉK ÉS AZ AKKUMULÁTOR TÁROLÁSA. Hűvös, száraz helyen tárolja. A készüléket csak 0 °C/32 °F - 40 °C/104 °F közötti környezeti hőmérsékleten töltsé. Ne tárolja a készüléket vagy az akkumulátortokt olyan helyen, ahol a hőmérséklet meghaladhatja a 40°C/104°F-ot, például közvetlen napfényben vagy járműben.
- AKKUMULÁTOROK ÁRTALMATLANÍTÁSA. A TheraFace PRO lítium-ion akkumulátorok az eszközökhöz környezetbarátabbak, mint egyes más típusú akkumulátorok. A készülék akkumulátorai mindig a szövetségi, állami és helyi előírásoknak megfelelően ártalmatlanítsa. Az újrahasonosítási helyekről érdeklődjön a területileg illetékes újrahasonosítási ügynökségnél. Még a lemerült akkumulátorok is tartalmaznak némi energiát. Eltávolítás előtt takarja le a 16 voltos készülék csatlakozóját/terminálját elektromos szalaggal, hogy megakadályozza az akkumulátor rövidre zárást, ami tüzet vagy robbanást okozhat.
- NE. A szétszerelés vagy a nem megfelelő összeszerelés áramütés, tűz vagy az akkumulátor vegyi anyagoknak való kitétségének veszélyét eredményezheti. A garancia érvényét veszti, ha a készüléket, az akkumulátort vagy a töltőt szétszereltek, vagy ha bármelyik alkatrészt eltávolították.
- SZOLGÁLTATÁS. Ne használja a készüléket, az akkumulátort vagy a töltőt, ha az megbíhosodott, heves ütés érte, vagy leejtették, megsérült, kint hagyták, vagy vízbe dobták. Ne próbálja megjavítani vagy szétszerelni a készüléket, mert ez áramütést vagy tüzet okozhat.
- NE HASZNÁLJA A KÉSZÜLÉKET FÜRDÉS KÖZBEN, ILLETVE ZUHANY ALATT, KÁDBAN VAGY MOSDÓKAGYLOBAN. Ne helyezze vagy tárolja a készüléket vagy az elemeket olyan helyen, ahol azok leeshetnek vagy a fürdőkádba vagy mosdókagylóba kerülhetnek. Ne tegye a készüléket vízbe vagy más folyadékba, illetve ne ejtse bele. Ne érintse meg a készüléket, ha vízbe esett vagy vízzel érintkezett. Azonnal húzza ki a készüléket a konnktorból.
- HŐHATÁROLÓ. A készülék automatikus visszaállítású hőhatárolóval van felszerelve, amely a túlmelegedés és a tüzeset megelőzés érdekében kikapcsolja a készüléket.
- POLARIZÁLT DUGÓ. Az áramutés veszélyének csökkentése érdekében ez a készülék poláros dugóval rendelkezik (az egyik dugó szeleeseb, mint a másik). Ez a dugó csak egy irányban illeszkedik a polarizált aljzatba. Ha a dugó nem illeszkedik teljesen az aljzatba, fordítsa meg. Ha még mindig nem illeszkedik, forduljon szakképzett villanyszerelőhöz a Theragun Proper aljzat beszereléséhez. A dugót semmilyen módon ne változtassa meg.
- NE csatlakoztassa a készüléket olyan helyen, ahol aeroszolt (spray-t) használnak, vagy ahol oxigént adnak be.

#### MENTSE EL EZEKET AZ UTASÍTÁSOKAT

### Kockázat

- A TheraFace PRO-t és a rögzítőgyűrűket csak a jelen használati útmutatóban leírtak szerint használja. A TheraFace PRO és a rögzítőgyűrűk jelen használati útmutatóban leírtaktól eltérő módon történő használatával kapcsolatos kockázatok és veszélyek nem ismertek, és negatív mellékhatásokhoz vezethetnek.
- Ezt a TheraFace PRO-t nem tesztelték a szemgödör vagy szemhéj feletti használatra, így a kockázatok nem ismertek.

Címkek		
NO.	Szimbólumok	LEÍRÁS
1		CE-jelölés
2		a veszélyes anyagok korlátozása.
3		"WEEE (elektromos és elektronikus berendezések hulladéka)", a hulladéktermékeket jogszerűen kell kezelni.
4		Szárazon tartani
5		FCC Szövetségi Kommunikációs Bizottság
6		Használat előtt olvassa el a használati utasítást
7		A BF típus alkalmazandó szakasz.

<b>Mikroáramú kezeléshez:</b>	
Stimulált hely	Arc és nyak
A módok száma	3
Kimeneti intenzitás szint	4
Jelzőlámpa	Igen , OLED kijelző
Időtöltő tartománya	napi 5–8 perc 6 héten keresztül
Lakóanyagok	Konzol: műanyag
KIMENETI SPECIFIKÁCIÓK	

A hullám lefolyása	Impulzus kétfázisú
Működési feszültség	0-15.5V
Maximális teljesítmény	24mW
Automatikus leállás	Igen
Maximális teljesítmény Feszültség (+/- 10%)	210-280mV @500 Ohm <p>0.8-1.2V @ 2k Ohm 4.75-5.2V @ 10k Ohm</p>
Maximális kimeneti áram	420 µA - 560 µA @ 500 Ohm <p>400 µA - 600 µA @ 2k Ohm 475 µA - 520 µA @ 10k Ohm</p>
Impulzus szélesség	On 60ms / Off 60ms
Frekvencia	8.3Hz
Nettó díj	N/A - Akkumulátorral működtethető
Maximális áramsűrűség	1.65mA/cm² @ 500 Ohm
Maximális teljesítménysűrűség	1.36125mW/cm² @ 500Ω

LED KEZELÉSHEZ	
A fény hullámhossza	IR+vörös: 830 nm ± 10 nm/633 ± 10 nm Kék fény: 415 nm ± 10 nm, vörös fény: 633 nm ± 10 nm.
Fényintenzitás (mW//cm2)	IR+vörös 70±5%/60±5%. Vörös fény 60±5%, kék fény 45±5%

### ÜTŐHANGSZERES TERÁPIA

Percussive	1750, 2100 és 2400 fordulat/perc
Frekvencia	1750 rpm :29.1Hz 2100 rpm:35Hz 2400 rpm:40Hz

Termékleírások	
AZ EGYSÉG ALAPVETŐ JELLEMZŐI	
Energiaforrás	A felhasználó által biztosított USB-A vagy USB-C adapter
Fényjelző	IGEN
Lakóanyagok	PC
EGYÉB JELLEMZŐK	
Működési környezet	Hőmérséklet: 0–40°C. Relatív páratartalom: <93%.
Tárolási környezet	Hőmérséklet: –25°C – 50°C. Relatív páratartalom: 10 – 95%.
Használja a légköri nyomást	70-106Kpa

## Biztonság, EMC és biokompatibilitás

- Ez a készülék II. osztályú készülék, BF típusú alkatrészrel. Megfelel az egészségügyben alkalmazott elektromos biztonságra vonatkozó szabványoknak (IEC 60601-1).
- Ez a készülék megfelel az orvosi elektromágneses kompatibilitási szabványnak (IEC 60601-1-2) is.
- A felhasználó által a fő műszerházhöz és a kimeneti érintkezőkhöz közvetlenül használt összes anyag a készülékben biokompatibilis a rendelkezésűrű használatra. Megfelelnek az ISO 10993-5 (citotoxicitás) és az ISO 10993-10 (irritáció és érzékenyítés) biokompatibilitási szabványoknak.

EMC

A TheraFace PRO-t tesztelték, és megállapították, hogy megfelel az IEC 60601-1-2: 2007 szerinti, orvosi eszközökre vonatkozó elektromágneses kompatibilitási (EMC) határértékeknek. Ezeket a határértékeket úgy tervezték, hogy megfelelő védelmet nyújtsanak a káros interferenciával szemben egy tipikus orvosi létesítményben.

EMC

FIGYELEM: Ne használja a készüléket elektromágneses interferenciát (EMI) okozó eszközök, például mobiltelefonok, mágneses rezonancia képalpók (MRI), komputeromográf (CT), diatermia, rádiófrekvenciás azonosítás (RFID) stb. közelében, illetve MR-környezetben. EMI, rádiófrekvenciás eszközök vagy MR-környezetek befolyásolhatják a berendezés normál működését, vagy sérülést okozhatnak a felhasználónak.

## FCC megfeleléségi nyilatkozat

Ez a készülék megfelel az FCC-szabályok 15. részének. Az üzemeltetés a következő két feltételhez kötött: (1) ez a berendezés nem okozhat káros interferenciát, és (2) ennek a berendezésnek el kell fogadnia minden interferenciát, beleértve a nem kívánt működést okozó interferenciát is. A megfeleléséggért felelős fél által nem kifejezetten jóváhagyott változtatások vagy módosítások a felhasználónak a berendezés üzemeltetésére vonatkozó jogosultságának elvesztését eredményezhetik.

Ezt a berendezést tesztelték, és megállapították, hogy megfelel a B osztályú digitális eszközökre vonatkozó határértékeknek az FCC-szabályok 15. része szerint. Ezeket a határértékeket úgy tervezték, hogy ésszerű védelmet nyújtsanak a káros interferenciával szemben a lakossági telepítésben. Ez a berendezés rádiófrekvenciás energiát termel, használ és sugározhat, és ha nem az utasításoknak megfelelően telepítik és használják, káros interferenciát okozhat a rádiók és a létesítményekben. Azonban nincs garancia arra, hogy egy adott berendezésben nem lép fel interferencia.

Ha ez a berendezés káros interferenciát okoz a rádió- vagy televízió vételben, amely a berendezés ki- és bekapcsolásával kimutatható, a felhasználónak ajánlott, hogy az alábbi intézkedések közül egy vagy több intézkedéssel próbálja meg kijavítani az interferenciát:

- Irányítsa át vagy helyezze át a vevőantennát.
- Növelje a távolságot a készülék és a vevőegység között.
- Csatlakoztassa a készüléket egy olyan konnektorhoz, amely más áramkörön van, mint amelyekhez a vevőegység csatlakozik.
- Forduljon a márkakereskedőjéhez vagy egy tapasztalt rádió/TV-technikushoz.

**GYÁRTÓI NYILATKOZAT - ELEKTROMÁGNESES SUGÁRZÁS**

A TheraFace PRO készüléket az alábbiakban felsorolt elektromágneses környezetekben való használatra tervezték. A TheraFace PRO vásárlójának vagy felhasználójának biztosítania kell, hogy a készüléket ilyen környezetben használják.

KIBOCSÁTÁSI VIZSGÁLAT	MEGFELELÉS AZ ELŐÍRÁSOKNAK	ELEKTROMÁGNESES KÖRNYEZET - UTASÍTÁSOK
RF-kibocsátás. CISPR 11	1. csoport	A TheraFace PRO csak a belső működéséhez használ RF energiát. Ezért RF-kibocsátása nagyon alacsony, és nem valószínű, hogy interferenciát okozna a környező elektronikus eszközökben.
RF-kibocsátás. CISPR 11	B osztály	A TheraFace PRO minden berendezésben használható, beleértve a háztartási berendezéseket és a háztartási célú épületeket ellátó közcélú kisfeszültségű hálózatra közvetlenül csatlakoztatott berendezéseket is.
Harmonikus kibocsátások. IEC 61000-3-2	A osztály	
Feszültségfunkció / villógázkibocsátás. IEC 61000-3-2	Megfelel	

**GYÁRTÓI NYILATKOZAT - ELEKTROMÁGNESES IMMUNITÁS**

A TheraFace PRO készüléket az alábbiakban meghatározott elektromágneses környezetben történő használatra tervezték. A TheraFace PRO vásárlójának vagy felhasználójának gondoskodnia kell arról, hogy a készüléket ilyen környezetben használják.

IMMUNITÁSVIZSGÁLAT	IEC 60601 VIZSGÁLATI SZINT	A MEGFELELÉS SZINTJE	ELEKTROMÁGNESES KÖRNYEZET - UTASÍTÁSOK
Elektrosztatikus kisülés (ESD). IEC 61000-4-2	±6kV érintkező; ±8kV levegő	±6kV érintkező; ±8kV levegő	A padlónak fából, betonból vagy kerámia-csempéből kell lennie. Ha a padlót szintetikus anyaggal borítják, a relatív páratartalomnak legalább 30%-osnak kell lennie.
Elektrosztatikus transziens/robbanás. IEC 61000-4-4	±2kV a tápvezetékhez; ±1kV a bemeneti/kimeneti vezetékhez	±2kV a tápvezetékhez; ±1kV a bemeneti/kimeneti vezetékhez	Az elektromos szolgáltatás minőségének meg kell felelnie egy tipikus kereskedelmi vagy kórházi környezetnek.
Tűlfeszültség. IEC 61000-4-5	Differenciális üzemmód ±1kV; ±2kV közös üzemmód	Differenciális üzemmód ±1kV; ±2kV közös üzemmód	Az elektromos szolgáltatás minőségének meg kell felelnie egy tipikus kereskedelmi vagy kórházi környezetnek.
Feszültségcsökkenések, rövid megszakítások és feszültségingadozások a bemeneti tápvezetéseken. IEC 61000-4-11	<5% UT (>95% UT csökkenés) 5 másodperc	<5% UT (>95% UT csökkenés) 5 másodperc	Az elektromos hálózat minőségének meg kell felelnie egy tipikus kereskedelmi vagy kórházi környezetnek. Ha a TheraFace PRO felhasználójának folyamatos működésre van szüksége áramszünetek alatt, akkor ajánlott a TheraFace PRO-t megszakítás nélküli tápegységről vagy akkumulátorról táplálni.
Tápvezetőség frekvencia (50/60 Hz mágneses mező). IEC 61000-4-8	3 A/m	3 A/m	A tápegység mágneses mezőinek frekvenciájának olyan szinten kell lennie, amely jellemző egy tipikus kereskedelmi vagy kórházi környezet tipikus helyszínére.

MEGJEGYZÉS U<sub>i</sub> a hálózati váltakozó feszültség a vizsgálati szint alkalmazása előtt.

Írányított rádióhullámok; IEC 61000-4-6	3 Vrms; 150 kHz – 80 MHz	3V	A hordozható és mobil rádiófrekvenciás kommunikációs eszközök nem használhatók közelebb a higi Station bármely részéhez, beleértve a kábeleket is, mint az adófrekvenciára vonatkozó egyenlet alkalmazásával számított ajánlott távolság. Ajánlott távolság Ahol P az adó gyártója által meghatározott maximális névleges adóteljesítmény wattban (W), d pedig az ajánlott távolság méterben (m). A helyhez kötött rádiófrekvenciás adók által keltett térerősség, amelyet egy elektromágneses helyszíni felmérés alapján határoznak meg, és amelynek minden frekvenciatartományban kisebbnek kell lennie a megfelelőégi szintnél. A következő szimbólum jelölt berendezések közelében interferencia léphet fel:
Sugárzott rádióhullámok	3V/m; 80MHz – 2,5GHz	3V/m	MEGJEGYZÉS 1 80 MHz-en és 800 MHz-en a magasabb frekvenciatartomány érvényes. MEGJEGYZÉS 2 Ezek az iránymutatók nem minden esetben alkalmazhatók. Az elektromágneses sugárzás befolyásolja a szerkezetekről, tárgyakról és emberekről történő elnyelés és visszaverődés.

A rádiótelefonok (mobil/vezeték nélküli) bázisállomásai, a földi mobil rádiók, az amatőr rádiók, az AM és FM rádióadások és a televíziós műsorszórás mezőerősségét elméletileg nem lehet pontosan megjósolni. A helyhez kötött rádiófrekvenciás adók által okozott elektromágneses környezet felmérése érdekében elektromágneses helyszíni felmérést kell végezni. Ha a TheraFace PRO használatának helyén a mért vett jelerősség meghaladja a fentiekben megadott, alkalmazandó RF megfelelőégi szintet. A TheraFace PRO-t a normál működés ellenőrzéséhez meg kell figyelni. Ha rendellenes teljesítményt észlel, további intézkedésekre lehet szükség, például a higi Station átállítására vagy áthelyezésére. 150 kHz és 80 MHz közötti frekvenciatartományban a fűrészfog intenzitásának 3 V/m-nél kisebbnek kell lennie.

Ajánlott távolságok a hordozható és mobil eszközök között rádiókommunikációs berendezés és KÉSZÜLÉK vagy RENDSZER - Olyan KÉSZÜLÉKEK és RENDSZEREK esetében, amelyek nem VITÁLISAK.

Ajánlott távolságok a hordozható és mobil rádióátviteli eszközök és a higi Station között
-------------------------------------------------------------------------------------------

A TheraFace PRO készüléket az alábbiakban meghatározott elektromágneses környezetben történő használatra tervezték. A TheraFace PRO vásárlójának vagy felhasználójának gondoskodnia kell arról, hogy a készüléket ilyen környezetben használják.

Maximális adóteljesítmény W	Elkülönítési távolság az adó frekvenciája szerint		
	150 kHz – 80 MHz	80 MHz – 800 MHz	800 MHz – 2.5 GHz
0.01	0.12	0.12	0.23
0.1	0.38	0.38	0.73
1	1.2	1.2	2.3
10	3.8	3.8	7.3
100	12	12	23

**KORLÁTOZOTT GARANCIA**

Teljes körű garanciális információk a [www.therabody.com/warranty](http://www.therabody.com/warranty) oldalon található. Ha postai úton szeretne másolatot kérni a jótállásról, akkor a következő címre küldheti el kérését:

Therabody - Warranty  
Therabody, Inc., Attn: Customer Service  
6100 Wilshire Blvd, Ste 200  
Los Angeles, Ca. 90048

Felhívjuk figyelmét, hogy ez nem egy visszáru cím vagy egy értékesítési pont. Ezen a helyszínen nem fogadnak el Therabody termékeket vagy csomagokat.

# TheraFace PRO by Therabody

## RO

### Prezentare generală a produsului

### TheraFace PRO

**O soluție avansată pentru o mai bună stare de bine a feței.**

TheraFace PRO este un dispozitiv portabil 4 în 1 care duce starea de bine a feței la un alt nivel, ajutând la reducerea tensiunii, relaxarea mușchilor faciali și la obținerea unui aspect mai sănătos al pielii prin stimularea delicată a feței. Acesta include microcurrent, lumină LED albastră, roșie și roșie + infraroșu și tratamente de curățare, permițându-vă să vă personalizați terapia facială într-un singur dispozitiv versatil și ușor de utilizat. Folosiți diferitele inele de tratament pentru a ridica, tonifica, întineri și curăța în profunzime. TheraFace PRO este soluția ta unică pentru o sănătate și o bunăstare optimă a feței.

### Utilizarea preconizată

TheraFace PRO este conceput pentru a ajuta la reducerea tensiunii, la relaxarea mușchilor faciali și la obținerea unui ten mai frumos prin stimularea ușoară a feței. Diferitele inele de tratament sunt concepute pentru a ajuta la ridicarea, tonifierea, întinerirea și curățarea în profunzime.

### Terapia prin percuție

Terapia prin percuție, acum optimizată pentru față. Masaj facial pentru reducerea tensiunii și relaxarea mușchilor faciali.



### TheraOne™ Gel conductiv

Un gel de grund care se utilizează cu TheraFace PRO înainte de tratamentul cu microcurenți pentru a asigura un tratament sigur și eficient.

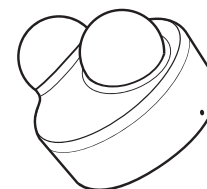

### Inel de microcurent

Microcurrentul întărește și tensionează pielea. Microcurrentul îmbunătățește tonusul muscular și conturul feței/gâtului. Conectare magnetică la dispozitiv și poate fi îndepărtată cu o tragere de mână. Tratamentul cu microcurenți se realizează printr-un inel de microcurenți.

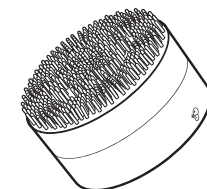
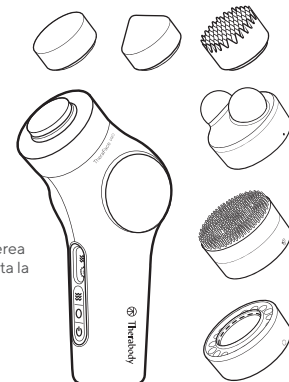

### Inel de curățare

Curățarea îndepărtează murdăria acumulată, uleiul și reziduurile de pe față. Conexiune magnetică la dispozitiv și poate fi îndepărtată prin tragere. Toată curățarea se face prin intermediul inelului de curățare.

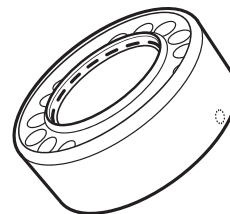

### Inel LED: lumină roșie

Lumina roșie este concepută pentru a reduce ridurile periorbitale. (riduri în jurul ochilor)

### Inel cu LED-uri: Lumina albastră

Lumina albastră este concepută pentru a reduce acnea ușoară până la moderată.

### Inel LED: roșu + lumină infraroșu

Lumina roșie + infraroșie este concepută pentru a reduce ridurile periorbitale (liniile din jurul ochilor) și s-a demonstrat că sporește procesul natural de vindecare al organismului.

\*Lumina albastră nu este destinată să trateze sau să amelioreze acnea severă.



## Noțiuni de bază pentru a cunoaște TheraFace PRO

- A Butonul de alimentare**  
Pornirea/oprirea dispozitivului
- B Buton de terapie prin percuție**  
Controlul atașamentului de percuție
- C Buton inelar**  
Controlul inelului de fixare
- D Inel de fixare**  
Conexiune magnetică la dispozitiv care poate fi îndepărtată prin tragere  
Toate inelele de fixare au o singură poziție corectă.
- E Accesorii pentru terapia prin percuție**  
Conexiune magnetică la dispozitiv care poate fi îndepărtată prin tragere  
Toate inelele de fixare au o singură poziție corectă.

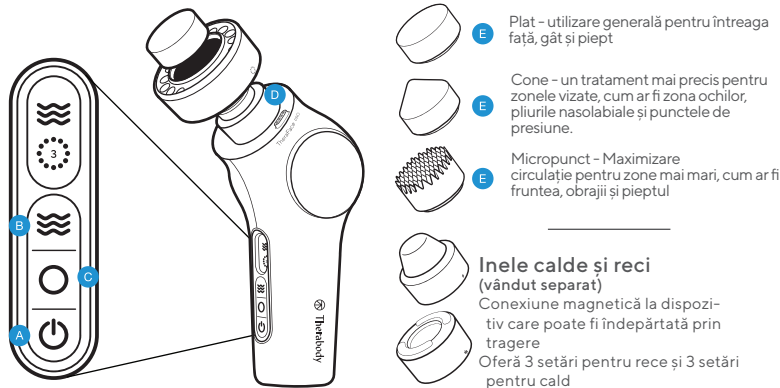

### Pași introductivi de bază:

1. Începeți cu o față curată și uscată
2. Selectați și montați inelul de fixare dorit
3. Porniți dispozitivul
4. Selectați setările
5. Începeți să lucrați

**Notă:** Asigurați-vă că ați oprit alimentarea dispozitivului înainte de a scoate inelele.

## Începeți

### Pornirea aparatului TheraFace PRO

Țineți apăsat butonul ON/OFF pentru a porni dispozitivul, iar ecranul OLED se va aprinde.

### Oprire

Țineți apăsat din nou butonul ON/OFF pentru a opri dispozitivul, iar ecranul OLED se va stinge.

### Oprire automată

Dacă dispozitivul nu este oprit manual prin apăsarea butonului de alimentare, acesta se va opri automat după 10 minute de inactivitate.

## Utilizarea TheraFace PRO

**Mai întâi, spălați-vă bine pe față și clătiți de două ori pentru a îndepărta orice reziduu. Lăsați pielea să se usuce complet înainte de a începe tratamentul. Nu uitați să vizitați [therabody.com](http://therabody.com) pentru protocoale de tratament și videoclipuri instructive.**

**Notă:** TheraFace PRO emite un semnal acustic la fiecare 15 secunde. Acest lucru vă va ajuta să țineți evidența timpului în cadrul fiecărui tratament și vă va informa, de asemenea, dacă tratamentul a fost deconectat sau finalizat.

- 1 semnal sonor = feedback cronometrat la fiecare 15 secunde pentru a cronometra mai bine jurnalele lor.
- 2 semnale sonore = LED-ul, microcurrentul, tratamentele la cald sau la rece au fost deconectate accidental.
- 3 semnale sonore = tratamentul cu LED, microcurrent, cald sau rece s-a încheiat.

### A. Funcțiile terapiei de percuție

1. Selectați și conectați accesoriul dorit pentru terapia prin percuție.
2. Odată conectat la TheraFace PRO, porniți TheraFace PRO prin apăsarea butonului de alimentare timp de 2 secunde.
3. Apăsați o dată butonul de percuție pentru a porni funcția de percuție.
4. Pentru a comuta între cele 3 opțiuni de viteză (1750, 2100 și 2400 rpm), apăsați din nou butonul de percuție.
5. Pentru a opri editarea percuției, apăsați butonul de percuție a treia oară.

#### Notă:

Poate fi combinat cu inele calde și reci\* (\*Inelele calde și reci se vând separat)  
Nu poate fi combinat cu accesoriul Microcurrent sau cu inelul LED.

### B. Tratament cu LED-uri

1. Inelul cu LED-uri are 3 opțiuni de lungime de undă pentru terapia cu lumină: roșu, albastru și roșu + infraroșu.
2. Pentru a începe să utilizați modul de terapie cu LED-uri, conectați inelul LED la TheraFace PRO.
3. Porniți TheraFace PRO prin apăsarea butonului de alimentare timp de 2 secunde.
4. Apoi, porniți inelul cu LED-uri apăsând butonul inelului de fixare.
5. Pentru a comuta între opțiunile de lumină (albastră, roșie și roșie + infraroșu), apăsați din nou butonul inelului de fixare.
6. Inelul TheraFace PRO LED are un sistem de senzori de proximitate și va atinge intensitatea maximă a luminii (luminozitate) numai atunci când dispozitivul este plasat la distanța corectă față de față (0,5 inci), reducând între timp strălucirea. Evitați contactul direct cu pielea.
7. Pentru a opri inelul LED, comutați la modul de lumină roșie + infraroșu și apăsați din nou butonul inelului de montare sau opriți TheraFace PRO apăsând butonul de alimentare timp de 2 secunde.

Avertisment: nu așezați inelul LED direct pe piele. Țineți inelul LED la aproximativ 0,5 centimetri de piele.

### C. Tratament cu microcurrent

1. Îndepărtați toate accesoriile pentru terapia prin percuție înainte de a pune inelul cu microcurrent.
2. Aplicați TheraOne™ Conductive Gel pe o față curată și uscată sau pe zona de tratament înainte de a începe tratamentul cu microcurrent pentru a asigura executarea corectă a tratamentului.
3. Atașați inelul de microcurrent la dispozitivul TheraFace PRO.
4. Odată conectat la TheraFace PRO, porniți TheraFace PRO prin apăsarea butonului de alimentare timp de 2 secunde.
5. Pentru a porni tratamentul cu microcurrent, apăsați o dată butonul inelar.
6. Pentru a regla nivelul de intensitate în funcție de confortul dumneavoastră, apăsați o dată butonul inelar pentru a comuta între cele 3 opțiuni de intensitate.
7. Pentru a opri tratamentul cu microcurrent, apăsați butonul inelar a treia oară.

**Sfat PRO:** Atunci când utilizați inelul Microcurrent Ring, glisați încet dispozitivul cu o presiune ușoară spre medie, menținând ambele bile pe față în același timp. Un protocol de microcurrent de 5-8 minute poate fi realizat o dată la 24 de ore. Nu uitați să vizitați [therabody.com](http://therabody.com) pentru protocoale de tratament și videoclipuri instructive.

#### Notă:

- Timpul de oprire presetat este de 8 minute.
- Nu poate fi combinat cu accesoriul pentru terapia prin percuție.
- Inelul de microcurrent funcționează cu orice gel conductiv, dar recomandăm gelul conductiv TheraOne™, dacă este disponibil pe piața dumneavoastră.

AVERTISMENT: Atunci când utilizați TheraFace PRO cu un inel de microcurrent, este necesar un primer de microcurrent. NU utilizați inelul cu microcurrent pe linia mediană a gâtului sau în zona ochilor.

### D. Grund cu microcurrent: Gel conductiv TheraOne

**TheraOne™ Conductive Gel este un produs de bază conceput pentru a fi utilizat cu TheraFace PRO înainte de tratamentul cu microcurrent pentru a asigura un tratament sigur și eficient.**

#### Instrucțiuni:

1. Începeți cu o față curată și uscată.
2. Aplicați un strat de gel conductiv în formă de mască pe toate zonele feței și gâtului care urmează să fie tratate.
3. După tratamentul cu microcircuit, clătiți și aplicați crema hidratantă preferată.

Atenție: a se utiliza numai conform instrucțiunilor. Evitați contactul cu ochii. Nu se utilizează pe linia mediană a gâtului. Înainte de a începe tratamentul cu microcurrent, testați mai întâi aplicând o cantitate mică de TheraOne Conductive Gel pe o zonă mică de piele. Este posibil ca pielea să absoarbă gelul în timpul sesiunii de microcurrent, reaplicați dacă este necesar pentru a vă asigura că dispozitivul alunecă uniform pe piele.

**Dacă folosiți deja un toner, un ser, o cremă hidratantă și/sau o cremă cu factor de protecție solară, folosiți-le în această ordine după încheierea protocolului TheraFace PRO:**

1. Tonifiere: folosiți un tampon de bumbac cu tonerul aplicat, treceți-l ușor pe față, evitând zona ochilor și concentrându-vă asupra nasului, a pliurilor nasolabiale și a bărbiei.
2. Ser.
3. Cremă hidratantă: Aplicați o cremă hidratantă.
4. SPF: Aplicați SPF doar dimineața sau în timpul zilei.

## Îngrijirea TheraFace PRO după utilizare și curățare

### După tratamentul pielii

Ștergeți-vă fața cu o lavetă caldă și umedă.

### Întreținerea echipamentelor

Următoarele instrucțiuni de întreținere sunt importante pentru a vă asigura că echipamentul dumneavoastră continuă să funcționeze așa cum a fost proiectat. Nerespectarea acestor instrucțiuni poate duce la opirea funcționării echipamentului.

### Îngrijire și curățare

Inspectați vizual TheraFace PRO și inelele de montare pentru a vedea dacă există semne evidente de acumulare de murdărie. Ștergeți aparatul și accesoriile cu o cârpă umedă sau cu o cârpă de curățare fără alcool. După curățare, lăsați dispozitivul și inelele de fixare să se usuce bine înainte de a le depozita sau de a iniția următorul protocol de tratament. Un dispozitiv curățat corespunzător nu trebuie să prezinte semne vizibile de murdărie sau umiditate.
**Notă:** Acest produs nu este rezistent la apă, curățați-l numai cu o cârpă umedă sau cu o cârpă de curățare fără alcool, ștergând dispozitivul și inelele de fixare. Nu scufundați aparatul în apă și nu îl curățați sub jet de apă (cu excepția inelului de curățare). Nu permiteți ca dispozitivul să intre în contact cu soluții corozive care ar putea afecta aspectul și funcționarea. Depozitați dispozitivul într–un loc răcoros și uscat (temperatură: 0 °C/32 °F - 40 °C/104 °F Umiditate relativă: 10–95% RH). Nu depozitați dispozitivul sau bateria într–un loc în care temperatura ar putea depăși 40°C/104°F, cum ar fi în lumina directă a soarelui sau într–un vehicul.

### Încărcarea dispozitivului TheraFace PRO

- TheraFace PRO dispune de un conector USB-C în partea de jos a dispozitivului.
- TheraFace PRO include un cablu USB-C la USB-A.
- Puteți conecta dispozitivul la orice adaptor USB standard.
- TheraFace PRO permite încărcarea rapidă atunci când este încărcat cu un adaptor USB-C.

**Notă:** Asigurați-vă că încărcătorul provine de la un producător certificat și că nu a fost deteriorat structural. TheraFace PRO nu va funcționa în timpul încărcării.

#### Avertismente și instrucțiuni pentru TheraFace PRO (Precauții și contraindicații)

### Fond

Acest dispozitiv este conceput pentru a fi utilizat pe față, gât și partea superioară a pieptului. Dacă aveți afecțiuni sau preocupări medicale specifice, vă rugăm să vă consultați medicul înainte de a utiliza acest produs. În unele cazuri, poate fi oportună modificarea modulii în care utilizați dispozitiv (măsurii de siguranță) sau, în alte cazuri, poate fi nepotrivită utilizarea unui anumit dispozitiv (contraindicații). Următorul document le evidențiază pentru fiecare modalitate sau accesoriu de tratament inclus cu TheraFace PRO la data tipării. Vă rugăm să vizitați site-ul nostru pentru cele mai recente informații.

## Informații importante privind siguranța Utilizarea generală a TheraFace PRO

Citiți toate avertismentele și instrucțiunile înainte de a utiliza TheraFace PRO. Acest dispozitiv este contraindicat și nu trebuie utilizat de persoanele cu antecedente de epilepsie, convulsii sau cardiopatie. TheraFace PRO nu este recomandat pentru utilizarea de către persoanele cu dispozitive electronice implantate (de exemplu, stimulatoare cardiace), aritmii cardiace, tumori sau episoade acute de boli inflamatorii. Dispozitivul nu este recomandat persoanelor care au arterioscleroză, tromboză sau implanturi în zona corpului care urmează să fie tratată. Implanturile dentare trebuie să fie bine ancorate înainte de a utiliza dispozitivul. Nu utilizați dispozitivul pe ochi, pe pleoape sau pe zona imediat învecinată cu ochiul (zona periorbită). Dispozitivul nu trebuie utilizat dacă aveți pete maro închis sau negre pe zona de tratament, cum ar fi pistruii mari, alunițe, semne din naștere sau negi. Dispozitivul nu trebuie utilizat dacă aveți eczeme, psoriazis, leziuni, răni deschise sau infecții active, altele decât acenea ușoară până la moderată, cum ar fi herpesul labial, în zona de tratament. Așteptați ca zona infectată să se vindece înainte de a utiliza dispozitivul. Dispozitivul nu trebuie utilizat dacă aveți o stare anormală a pielii cauzată de diabet sau de alte boli sistemice sau metabolice. Nu se recomandă utilizarea acestui dispozitiv dacă ați avut în trecut herpes în zona care urmează să fie tratată, și excepția cazului în care v-ați consultat medicul și ați primit un tratament preventiv înainte de a utiliza dispozitivul. Dacă sunteți gravidă și/sau alăptați, consultați medicul înainte de utilizare. Dacă sunteți gravidă și/sau alăptați, consultați medicul înainte de utilizare.
**La primul semn de disconfort, întrerupeți imediat utilizarea dispozitivului.**

Dispozitivul nu este recomandat pentru utilizare de către persoane cu vârsta sub 18 ani fără supravegherea unui adult și trebuie ținut departe de copii. Dacă aveți o afecțiune medicală, dacă luați medicamente care provoacă sensibilitate la lumină sau dacă ați suferit o intervenție chirurgicală la nivelul feței sau de altă natură, consultați-vă medicul înainte de a utiliza dispozitivul.

### Accesoriu inelar cu microcurrent

Aceste recomandări se bazează pe consultarea experților și pe cercetările publicate cu privire la precauții și contraindicații și sunt valabile la momentul tipării. Pentru informații actualizate, vă rugăm să vizitați site-ul nostru.

Atunci când se utilizează dispozitivul cu un tratament cu microcurrent, este necesar un gel conductiv de suport pentru microcurenți. Înainte de a începe un tratament cu microcurenți, efectuați un test prin aplicarea unei cantități mici de gel conductiv pe o zonă mică de piele.

#### Măsuri de securitate

- Leziuni recente, intervenții chirurgicale sau tratamente faciale precum neurotoxina, filler dermal, microneedling, laser și/sau peeling chimic până la vindecarea completă a pielii.
- Nu se utilizează în timpul unei epidemii de virus Herpes Simplex.
- Nu se utilizează pe părul facial; părul facial trebuie ras înainte de utilizare, deoarece părul facial poate interfera cu conductivitatea.
- Nu utilizați dacă suferiți de boli de inimă.
- Nu aplicați direct pe partea centrală a gâtului (os), evitați în special glanda tiroidă.
- Nu se aplică în zona sânilor.
- Nu se aplică pe piept
- Nu aplicați în zona inghinală
- Nu aplicați direct pe ochi, pe pleoape sau pe zona din jurul ochilor (zona periorbitală).
- Nu se utilizează pe pielea ruptă
- A nu se utiliza la copii

#### Contraindicații

Următoarele sunt circumstanțe în care riscurile potențiale pot fi mai mari decât beneficiile. Consultați un medic înainte de utilizare.

- Erupții cutanate, răni deschise, vezicule, inflamații locale ale țesuturilor, infecții, vânățai sau tumori.
- Pacemaker sau alte dispozitive electronice implantate
- Epilepsie
- Sarcina
- Cancer/tumor
- Tromboză
- Inflamații venelor
- Plicăuțe sau pini metalici în zona de aplicare
- Defibrilatoare/stimulatoare implantate

## Accesoriu inel cu LED (LED roșu, LED roșu + LED IR și LED albastru de terapie)

Aceste recomandări se bazează pe consultări cu experți și pe cercetări publicate privind precauțiile și contraindicațiile la momentul tipării. Pentru informații actualizate, vă rugăm să vizitați site-ul nostru.

#### Măsuri de securitate

- Rânille recente, intervențiile chirurgicale sau tratamentele faciale, cum ar fi neurotoxina, fillerul dermal, microneedling, laserul și/sau peelingul chimic, până la vindecarea completă a pielii.
- Apariția simultană a virusului Herpes Simplex
- Părul facial: aplicați LED-ul pe părul facial urmând modelul de creștere a părului (de obicei în jos).
- Nu aplicați direct pe globul ocular/cearcăn.
- Nu se utilizează pe pielea ruptă
- Nu aplicați retinol înainte de a utiliza lumina roșie cu LED.

#### Contraindicații

Următoarele sunt circumstanțe în care riscurile potențiale pot fi mai mari decât beneficiile. Consultați un medic înainte de utilizare.

- Erupții cutanate, răni deschise, vezicule, inflamații locale ale țesuturilor, infecții, vânățai sau tumori.
- Sarcina/lactatie
- Senzaiți anormale (de exemplu, amorteală)
- Cancer/tumor
- Epilepsie
- Cardiopatie (boală de inimă)
- Fotoalergie sau afecțiune (de exemplu, lupus, porfirie)
- Medicamente care provoacă sensibilitate la lumină
- Medicamente pentru acnee severă
- Sensibilitate extremă la lumină
- Melasmă sau hiperpigmentare (în special dacă este agravată de căldura ușoară)
- Leziuni suspecte sau cancer de piele - consultați medicul dumneavoastră
- Dacă luați sau folosiți medicamente sau produse sensibile la lumina solară sau la peroxidul de benzoil, nu utilizați lumina infraroșie.

## Accesorii pentru terapia prin percuție (plat, con, micropunct)

Aceste recomandări se bazează pe consultări cu experți și pe cercetări publicate privind precauțiile și contraindicațiile la momentul tipării. Vă rugăm să vizitați site-ul nostru pentru informații actualizate.

#### Măsuri de securitate

Aceste recomandări se bazează pe consultări cu experți și pe cercetări publicate privind precauțiile și contraindicațiile la momentul tipării. Vă rugăm să vizitați site-ul nostru pentru informații actualizate.

- Rânille recente, intervențiile chirurgicale sau tratamentele faciale, cum ar fi neurotoxina, fillerul dermal, microneedling, laserul și/sau peelingul chimic, până la vindecarea completă a pielii.
- Apariția simultană a virusului Herpes Simplex
- Hipertensiune arterială (controlată)
- Senzaiți anormale (de exemplu, amorteală)
- Sensibilitatea la presiune
- Medicamente care pot modifica senzațiile
- Nu aplicați direct pe globul ocular/cearcăn.
- Nu se aplică pe pielea ruptă

#### Contraindicații

Următoarele sunt circumstanțe în care riscurile potențiale pot fi mai mari decât beneficiile. Consultați un medic înainte de utilizare.

- Erupții cutanate, răni deschise, vezicule, inflamații locale ale țesuturilor, infecții, vânățai sau tumori.
- Erupție acneică activă
- Fractură osoasă sau miozită osofiantă
- Hipertensiune arterială (necontrolată)
- Boală cardiacă, hepatică sau renală acută sau severă
- Afecțiuni neurologice care duc la pierderea sau alterarea senzațiilor
- Aplicare directă pe ochi sau pe gât
- Tulburări de sângerare
- Intervenție chirurgicală sau rănire recentă
- Tulburări ale țesutului conjunctiv
- Insuficiență sau boală vasculară periferică
- Medicamente care subțiază sângele sau modifică senzațiile
- Presiune directă asupra locului intervenției chirurgicale sau asupra hardware-ului
- Disconfort sau durere extremă
- Antecedente de pacemaker, ICD sau embolie

### Accesoriu inel de curățare

Aceste recomandări se bazează pe consultări cu experți și pe cercetări publicate privind precauțiile și contraindicațiile la momentul tipării. Vă rugăm să vizitați site-ul nostru pentru informații actualizate.

#### Măsuri de securitate

- Rânille recente, intervențiile chirurgicale sau tratamentele faciale, cum ar fi neurotoxina, fillerul dermal, microneedling, laserul și/sau peelingul chimic, până la vindecarea completă a pielii.
- Apariția simultană a virusului Herpes Simplex
- Dacă aveți păr pe față, utilizați un inel de curățare în funcție de modelul de creștere a părului (de obicei, cu o mișcare descendentă) și/sau efectuați mici mișcări circulare, dacă vă simțiți confortabil.
- Nu aplicați direct pe globul ocular/cearcăn.
- Nu se utilizează pe pielea ruptă

#### Kontraindikace

Următoarele sunt circumstanțe în care riscurile potențiale pot fi mai mari decât beneficiile. Consultați un medic înainte de utilizare.

- Erupții cutanate, răni deschise, vezicule, inflamații locale ale țesuturilor, infecții, vânățai sau tumori.

### Hot Ring

Aceste recomandări se bazează pe consultări cu experți și pe cercetări publicate privind precauțiile și contraindicațiile la momentul tipării. Vă rugăm să vizitați site-ul nostru pentru informații actualizate.

#### Măsuri de securitate

- Rânille recente, intervențiile chirurgicale sau tratamentele faciale, cum ar fi neurotoxina, fillerul dermal, microneedling, laserul și/sau peelingul chimic, până la vindecarea completă a pielii.
- Apariția simultană a virusului Herpes Simplex
- Nu aplicați direct pe globul ocular/cearcăn.
- Nu se aplică pe pielea ruptă

#### Contraindicații

Următoarele sunt circumstanțe în care riscurile potențiale pot fi mai mari decât beneficiile. Consultați un medic înainte de utilizare.

- Erupții cutanate, răni deschise, cicatrici, inflamații locale ale țesuturilor, infecții, vânățai sau tumori.

### Cold Ring

Erupții cutanate, răni deschise, cicatrici, inflamații locale ale țesuturilor, infecții, vânățai sau tumori.

#### Măsuri de securitate

- Rânille recente, intervențiile chirurgicale sau tratamentele faciale, cum ar fi neurotoxina, fillerul dermal, microneedling, laserul și/sau peelingul chimic, până la vindecarea completă a pielii.
- Apariția simultană a virusului Herpes Simplex
- Utilizați inelul rece pe părul și pecial conform protocolului standard.
- A nu se utiliza pe globul ocular/cearcăn
- Nu se utilizează pe pielea ruptăi

#### Contraindicații

Următoarele sunt circumstanțe în care riscurile potențiale pot fi mai mari decât beneficiile. Consultați un medic înainte de utilizare.

- Erupții cutanate, răni deschise, vezicule, inflamații locale ale țesuturilor, infecții, vânățai sau tumori.
- Hipersensibilitate la frig/urticarie rece
- Insuficiență circulatorie

### Avertismente suplimentare pentru unități

**Următoarele măsuri de siguranță de bază trebuie respectate întotdeauna la utilizarea dispozitivului:**

- UTILIZAȚI NUMAI CONFORM INSTRUCȚIUNILOR. Utilizați dispozitivul numai așa cum este descris în instrucțiunile de utilizare. Folosiți numai atașamentele, accesoriile și piesele de schimb recomandate. Nu efectuați nicio operațiune de întreținere pe cont propriu.
- NU ESTE DESTINAT COPILOR. Aparatul nu este destinat utilizării de către copii mici sau de către persoane cu capacități fizice, senzoriale sau intelectuale reduse sau cu experiență și cunoștințe insuficiente privind modul de utilizare a aparatului, cu excepția cazului în care acestea au fost supravegheate sau instruite de către o persoană responsabilă. Nu permiteți ca dispozitivul să fie folosit ca jucărie. Copiii trebuie supravegheați pentru a se asigura că nu se joacă cu dispozitivul.
- PUNCTE DE ÎNCĂRCARE. Dispozitivul trebuie încărcat în interior, într–un loc bine ventilat și uscat. Nu încărcăți dispozitivul în aer liber, în baie sau la mai puțin de 3,1 metri (10 picioare) de o cadă sau de o piscină. Nu utilizați dispozitivul sau încărcătorul pe o suprafață umedă și nu expuneți încărcătorul la umiditate, ploaie sau zăpadă. Nu utilizați dispozitivul în prezența unor atmosfere explozive (vapori de gaz, praf sau materiale inflamabile). Pot fi generate scântei care pot provoca un incendiu.
- NU SUPRAÎNCĂRCAȚI. Nu lăsați bateria în încărcător mai mult de 1 oră după ce a fost încărcată complet. Bateria conține sistemul de protecție Theragun pentru a preveni riscul de supraîncărcare. Cu toate acestea, supraîncărcarea îi poate scurta durata de viață în timp.
- NU ARDEȚI SAU INCINERAȚI DISPOZITIVUL SAU BATERIA ACESTUIA. Bateria poate exploda și poate provoca vătămări sau daune. Arderea bateriei produce vapori și materiale toxice.
- NU STRĂNGETI, NU SCĂPAȚI ȘI NU DETERIORAȚI BATERIA SAU ÎNCĂRCĂTORUL DISPOZITIVULUI. Nu utilizați un încărcător care a primit o lovitură violentă, a fost scăpat, călcat sau deteriorat în vreun fel.
- SUBSTANȚELE CHIMICE DIN BATERII PROVOACĂ ARSURI GRAVE. Nu permiteți niciodată ca bateria internă să intre în contact cu pielea, ochii sau gura. Dacă se scurg substanțe chimice dintr–o baterie deteriorată, utilizați mănuși de cauciuc sau de neopren pentru a o elimina. Dacă pielea intră în contact cu lichidele bateriei, spălați cu apă și săpun și călăți cu otet. În cazul în care ochii sunt expuși la substanțele chimice ale bateriei, spălați și imediat cu apă timp de 20 de minute și solicitați asistență medicală. Îndepărtați și eliminați hainele contaminate.
- SĂ NU PROVOACE UN SCURT-CIRCUIT. Se va produce un scurtcircuit al bateriei dacă un obiect metalic intră între contactele pozitive și negative ale bateriei sau ale conectorului de 16V. Nu așezați bateria în apropierea oricărui obiect care ar putea provoca un scurtcircuit, cum ar fi monede, chei sau cuie în buzunar. O baterie scurtcircuitată poate provoca incendii și vătămări corporale.
- NU LUCRAȚI SUB O PĂTURĂ ȘI O PERNĂ SAU ÎNTRE PERNELE UNII CANAPELE. Se poate produce căldură excesivă și poate provoca incendii, socuri electrice sau răniri.
- DEPOZITAREA ECHIPAMENTULUI ȘI A BATERIEI. Depozitați-l într–un loc răcoros și uscat. Încărcați dispozitivul numai la o temperatură ambientă cuprinsă între 0 °C/32 °F și 40 °C/104 °F. Nu depozitați dispozitivul sau bateriile în locuri unde temperatura ar putea depăși 40°C/104°F, cum ar fi în lumina directă a soarelui sau într–un vehicul.
- ELIMINAREA BATERILOR. Bateriile litiu-ion TheraFace PRO pentru dispozitive sunt mai ecologice decât alte tipuri de baterii. Eliminați întotdeauna bateriile dispozitivului în conformitate cu regulamentele federale, de stat și locale. Contactați o agenție de reciclare din zona dvs. pentru a afla locațiile de reciclare. Chiar și bateriile descărcate conțin o anumită cantitate de energie. Înainte de eliminare, acoperiți conectorul/terminalale dispozitivului de 16 volți cu bandă adezivă electrică pentru a preveni scurtcircuitarea bateriei, ceea ce ar putea provoca un incendiu sau o explozie.
- NU. Dezasamblarea sau reasamblarea necorespunzătoare poate avea ca rezultat riscul de electrocutare, incendiu sau expunerea bateriei la substanțe chimice. Garanția este anulată dacă dispozitivul, bateria sau încărcătorul sunt dezasamblate sau dacă au fost îndepărtate orice piese.
- SERVICIUL. Nu utilizați aparatul, bateria sau încărcătorul dacă acesta funcționează defectuos, a primit o lovitură violentă sau a fost scăpat, deteriorat, lăsat afară sau aruncat în apă. Nu încercați să reparați sau să dezasamblați aparatul, ceea ce ar putea duce la socuri electrice sau incendii.
- NU UTILIZAȚI APARATUL ÎN TIMP CE FACEȚI BAIE SAU ÎN DUS, BAIE SAU CHIUVEȚĂ. Nu așezați sau depozitați aparatul sau bateriile în locuri în care acestea ar putea cădea sau fi atrase într–o cadă sau chiuveță. Nu introduceți sau scăpați aparatul în apă sau în alte lichide. Nu atingeți aparatul dacă acesta a căzut sau a intrat în contact cu apa. Deconectați imediat aparatul de la priză.
- LIMITATOR TERMIC. Unitatea este echipată cu un limitator termic cu resetare automată care oprește unitatea pentru a preveni supraîncălzirea și incendiile.
- FIȘĂ POLARIZĂTĂ. Pentru a reduce riscul de electrocutare, acest aparat are o fișă polarizată (o fișă este mai lată decât cealaltă). Această fișă se va potrivi într–o singură direcție într–o priză polarizată. Dacă stecherul nu se potrivește complet în priză, întoarceți-l. Dacă tot nu se potrivește, contactați un electrician calificat pentru a instala priză TheraGun Proper. Nu modificați fișa în niciun fel.
- NU conectați aparatul la locul unde se utilizează aerosoli (spray) sau unde se administrează oxigen.

#### PĂSTRAȚI ACESTE INSTRUCȚIUNI

#### Risc

- Folosiți TheraFace PRO și inelele de montare numai așa cum este descris în acest ghid de utilizare. Riscurile și beneficiile asociate cu utilizarea TheraFace PRO și a inelelor de reținere într–un alt mod decât cel descris în acest manual de utilizare sunt necunoscute și pot avea ca rezultat efecte secundare negative.
- Acest TheraFace PRO nu a fost testat pentru a fi utilizat deasupra orbitei sau a pleoapei, astfel încât riscurile sunt necunoscute.

Etichete		
NO.	SIMBOLURI	DESCRIERE
1		Marcarea CE
2		restricționarea substanțelor periculoase.
3		"DEEE (deșeuri de echipamente electrice și electronice)". Deșeurile trebuie tratate în mod legal.
4		Păstrați uscat
5		FCC Comisia Federală pentru Comunicații
6		Citiți instrucțiunile de utilizare înainte de utilizare
7		Tipul BF se aplică secțiunii.

Specifkace produktu	
ZÁKLADNÍ CHARAKTERISTIKA JEDNOTKY	
Sursa de energie	Adaptor USB-A sau USB-C furnizat de utilizator
Indicator luminos	DA
Materiale pentru locuințe	PC
ALTE CARACTERISTICI	
Mediu de funcționare	Temperatura: 0-40°C. Umiditate relativă: <93%.
Mediu de depozitare	Temperatura: -25°C - 50°C. Umiditate relativă: 10 - 95%.
Utilizați presiunea atmosferică	70-106Kpa

### Pentru tratamentul cu microcurenți:

Loc stimulat	Față și gât
Numărul de moduri	3
Nivelul intensității de ieșire	4
Indicator luminos	Da , afișaj OLED
Intervalul temporizatorului	5-8 minute pe zi timp de 6 săptămâni
Materiale pentru locuințe	Consola: plastic

### SPECIFICAȚII DE IEȘIRE

Cursul valului	Bifazic pulsat
Tensiunea de funcționare	0-15.5V
Putere maximă	24mW
Oprire automată	Da
Performanță maximă . Tensiune (+/- 10%)	210-280mV @500 Ohm 0.8-1.2V @ 2k Ohm 4.75-5.2V @ 10k Ohm
Curent maxim de ieșire	420 μA - 560 μA @ 500 Ohm 400 μA - 600 μA @ 2k Ohm 475 μA - 520 μA @ 10k Ohm
Lățimea impulsului	On 60ms / Off 60ms
Frecvență	8.3Hz
Taxa netă	N/A - Funcționează cu baterii
Densitatea maximă de curent	1.65mA/cm <sup>2</sup> @ 500 Ohm
Densitatea maximă de putere	1.36125mW/cm <sup>2</sup> @ 500Ω

### PENTRU TRATAMENTUL CU LED-URI

Lungimea de undă a luminii	IR+roșu: 830 nm ± 10 nm/633 ± 10 nm. Lumină albastră: 415 nm ± 10 nm, Lumină roșie: 633 nm ± 10 nm
Puterea luminii. (mW/cm2)	IR+roșu 70±5%/60±5%. Lumina roșie 60±5%, lumina albastră 45±5%.

### PENTRU TERAPIA PRIN PERCUȚIE

Percusiv	1750, 2100 și 2400 rpm
Frecvență	1750 rpm :29.1Hz 2100 rpm:35Hz 2400 rpm:40Hz

### Siguranță, compatibilitate electromagnetică și biocompatibilitate

- Acest dispozitiv este un dispozitiv de clasa II cu o piesă de tip BF utilizată. Acesta este conform cu standardele pentru siguranța electrică în domeniul sănătății (IEC 60601-1).
- Acest dispozitiv respectă, de asemenea, standardul pentru compatibilitate electromagnetică medicală (IEC 60601-1-2).
- Toate materialele folosite în mod direct de către utilizator pentru carcasa principală a instrumentului și contactele de ieșire din acest instrument sunt biocompatibile pentru utilizarea prevăzută. Acestea îndeplinesc standardele de biocompatibilitate ISO 10993-5 (citotoxicitate) și ISO 10993-10 (iritare și sensibilizare).

TheraFace PRO a fost testat și s-a constatat că respectă limitele de compatibilitate electromagnetică (CEM) pentru dispozitivele medicale conform IEC 60601-1-2: 2007. Aceste limite sunt concepute pentru a asigura o protecție adecvată împotriva interferențelor dăunătoare într-o instalație medicală tipică.

#### ATENȚIE:

Nu utilizați instrumentul în apropierea dispozitivelor cu interferențe electromagnetice (EMI), cum ar fi telefoanele mobile, imagistica prin rezonanță magnetică (RMN), tomografia axială computerizată (CT), diatermia, identificarea prin radiofrecvență (RFID) etc. sau mediile RM. EMI, dispozitivele de radiofrecvență sau mediile MR pot afecta funcționarea normală a echipamentului sau pot cauza răniri utilizatorului.

### Declarația de conformitate FCC

Acest dispozitiv este conform cu partea 15 din normele FCC. Funcționarea este supusă următoarelor două condiții: (1) acest echipament nu trebuie să provoace interferențe dăunătoare și (2) acest echipament trebuie să accepte orice interferență, inclusiv interferențele care pot cauza o funcționare nedorită. Schimbările sau modificările care nu sunt aprobate în mod expres de către partea responsabilă pentru conformitate pot duce la pierderea autorității utilizatorului de a utiliza echipamentul.

Acest echipament a fost testat și s-a constatat că respectă limitele pentru un dispozitiv digital de clasă B, în conformitate cu partea 15 din normele FCC. Aceste limite sunt concepute pentru a asigura o protecție rezonabilă împotriva interferențelor dăunătoare într-o instalație rezidențială. Acest echipament generează, utilizează și poate radia energie de radiofrecvență și, dacă nu este instalat și utilizat în conformitate cu instrucțiunile, poate cauza interferențe dăunătoare pentru comunicațiile radio. Cu toate acestea, nu există nicio garanție că nu vor apărea interferențe într-o anumită instalație.

În cazul în care acest echipament provoacă interferențe dăunătoare la recepția de radio sau televiziune, care pot fi detectate prin oprirea și pornirea echipamentului, utilizatorul este sfătuit să încerce să corecteze interferențele prin una sau mai multe dintre următoarele măsuri:

- Redirecționați sau mutați antena de recepție.
- Creșteți distanța dintre dispozitiv și receptor.
- Conectați dispozitivul la o priză de pe un circuit diferit de cel la care este conectat receptorul.
- Consultați dealerul sau un tehnician radio/TV cu experiență.

### DECLARAȚIA PRODUCĂTORULUI - EMISIILE ELECTROMAGNETICE

TheraFace PRO este conceput pentru a fi utilizat în mediile electromagnetice enumerate mai jos. Clientul sau utilizatorul TheraFace PRO trebuie să se asigure că acesta este utilizat în astfel de medii.		
TESTUL PRIVIND EMISIILE	CONFORMITATEA CU REGLEMENTĂRILE	MEDIUL ELECTROMAGNETIC - ORIENTĂRI
Emisiile RF. CISPR 11	Grupa 1	TheraFace PRO utilizează energia RF numai pentru funcția sa internă. Prin urmare, emisiile sale de radiofrecvență sunt foarte scăzute și este puțin probabil să provoace interferențe cu dispozitivele electronice din jur.
Emisiune RF. CISPR 11	Clasa B	TheraFace PRO este adecvat pentru utilizarea în toate instalațiile, inclusiv în echipamentele casnice și în echipamentele conectate direct la rețeaua publică de joasă tensiune care alimentează clădirile utilizate în scopuri casnice.
Emisii armonice. IEC 61000-3-2	Clasa A	
Funcția de tensiune/emisie de pălpăire. IEC 61000-3-2	Conform	

### DECLARAȚIA PRODUCĂTORULUI - IMUNITATE ELECTROMAGNETICĂ

TheraFace PRO este conceput pentru a fi utilizat în mediul electromagnetic specificat mai jos. Clientul sau utilizatorul TheraFace PRO trebuie să se asigure că acesta este utilizat într-un astfel de mediu.			
TEST DE IMUNITATE	NIVELUL DE TESTARE IEC 60601	NIVELUL DE CONFORMITATE	MEDIUL ELECTROMAGNETIC - ORIENTĂRI
Descărcarea electrostatică (ESD). IEC 61000-4-2	±6kV contact. ±8kV aer	±6kV contact. ±8kV aer	Podurile trebuie să fie din lemn, beton sau plăci ceramice. În cazul în care podeaua este acoperită cu material sintetic, umiditatea relativă trebuie să fie de cel puțin 30%.
Tranziții electrostatice/explozie. IEC 61000-4-4	±2kV pentru linia electrică, ±1kV pentru liniile de intrare/ieșire	±2kV pentru linia de alimentare; ±1kV pentru linia de intrare/ieșire	Calitatea serviciului electric ar trebui să fie cea a unui mediu comercial sau spitalicesc tipic.
Supratensiune. IEC 61000-4-5	Mod diferențial ±1kV; ±2kV în mod comun	Mod diferențial ±1kV; ±2kV în mod comun	Calitatea serviciului electric ar trebui să fie cea a unui mediu comercial sau spitalicesc tipic.
Căderi de tensiune, întreruperi scurte și fluctuații de tensiune pe liniile electrice de intrare. IEC 61000-4-11	<5% UT (>95% scădere UT) timp de 5 s	<5% UT (>95% scădere UT) timp de 5 s	Calitatea rețelei electrice ar trebui să fie în concordanță cu cea a unui mediu comercial sau spitalicesc tipic. Dacă utilizatorul TheraFace PRO necesită o funcționare continuă în timpul intreruperilor de curent, se recomandă ca TheraFace PRO să fie alimentat de o sursă de alimentare neîntreruptă. sau de o baterie.
Frecvența de alimentare (50/60 Hz câmp magnetic. IEC 61000-4-8	3 A/m	3 A/m	Frecvența câmpurilor magnetice ale sursei de alimentare ar trebui să fie la un nivel caracteristic unui amplasament tipic într-un mediu comercial sau spitalicesc tipic.

NOTĂ U<sub>i</sub> este tensiunea de linie de curent alternativ înainte de aplicarea nivelului de încercare.

unde radio ghidate; IEC 61000-4-6	3 Vrms; 150 kHz până la 80 MHz	3V	Dispozitivele de comunicare RF portabile și mobile nu trebuie utilizate mai aproape de nicio parte a stației higi, inclusiv de cabluri, decât distanța recomandată, calculată prin aplicarea ecuației pentru frecvența emițătorului. Distanța de separare recomandată Unde P este puterea nominală maximă de ieșire a emițătorului în wați (W), determinată de producătorul emițătorului, iar d este distanța de separare recomandată în metri (m), b; Intensitatea câmpului de la emițătoarele RF fixe, determinată de un studiu electromagnetic al amplasamentului, și ar trebui să fie mai mică decât nivelul de conformitate în fiecare gamă de frecvențe. b; Interferențele pot apărea în apropierea echipamentelor marcate cu următorul simbol:
Undele radio radiate	3V/m; 80MHz - 2.5GHz	3V/m	NOTĂ 1 La 80 MHz și 800 MHz, se aplică intervalul de frecvență mai mare. NOTĂ 2 Este posibil ca aceste orientări să nu se aplică în toate structurile. Radiația electromagnetică este afectată de absorbția și reflexia din partea structurilor, obiectelor și persoanelor.

Dispozitivele de comunicare RF portabile și mobile nu trebuie utilizate mai aproape de nicio parte a stației higi, inclusiv de cabluri, decât distanța recomandată, calculată prin aplicarea ecuației pentru frecvența emițătorului. Distanța de separare recomandată Unde P este puterea nominală maximă de ieșire a emițătorului în wați (W), determinată de producătorul emițătorului, iar d este distanța de separare recomandată în metri (m), b; Intensitatea câmpului de la emițătoarele RF fixe, determinată de un studiu electromagnetic al amplasamentului, și ar trebui să fie mai mică decât nivelul de conformitate în fiecare gamă de frecvențe. b; Interferențele pot apărea în apropierea echipamentelor marcate cu următorul simbol: NOTĂ 1 La 80 MHz și 800 MHz, se aplică intervalul de frecvență mai mare. NOTĂ 2 Este posibil ca aceste orientări să nu se aplică în toate situațiile. Radiația electromagnetică este afectată de absorbția și reflexia din partea structurilor, obiectelor și persoanelor.

Distanțe recomandate între dispozitivele portabile și cele mobile echipamente de radiocomunicații și dispozitive sau sisteme – pentru dispozitive și sisteme care nu sunt VITALE.

Distanțele recomandate între dispozitivele de radiocomunicații portabile și mobile și stația higi Station
-----------------------------------------------------------------------------------------------------------

TheraFace PRO este conceput pentru a fi utilizat în mediul electromagnetic specificat mai jos. Clientul sau utilizatorul TheraFace PRO trebuie să se asigure că acesta este utilizat într-un astfel de mediu.			
Puterea nominală maximă a emițătorului; W	Distanța de separare în funcție de frecvența emițătorului		
	150 kHz - 80 MHz	80 MHz - 800 MHz	800 MHz - 2.5 GHz
0.01	0.12	0.12	0.23
0.1	0.38	0.38	0.73
1	1.2	1.2	2.3
10	3.8	3.8	7.3
100	12	12	23

### GARANȚIE LIMITATĂ

Informații complete privind garanția pot fi găsite la [www.therabody.com/warranty](http://www.therabody.com/warranty). Dacă doriți să solicitați o copie a garanției prin poștă, puteți trimite o cerere la următoarea adresă:

Therabody - Warranty  
Therabody, Inc. Attn: Customer Service  
6100 Wilshire Blvd. Ste 200  
Los Angeles, Ca. 90048

Vă rugăm să rețineți că aceasta nu este o adresă de retur sau un punct de vânzare. În această locație nu vor fi acceptate produse sau pachete Therabody.