

concept

Trojkulma na vlasy
Trojkulma na vlasy
Lokówka do włosów
Hajsütõvas
Matu lokšķeres
Hair curler

Lockenstab
Fer à boucler
Arricciacapelli
Rizador de pelo
Ondulator de păr



CZ

SK

PL

HU

LV

EN

DE

FR

IT

ES

RO

Poděkování

Děkujeme Vám, že jste si zakoupili výrobek značky Concept a přejeme Vám, abyste byli s naším výrobkem spokojeni po celou dobu jeho používání.

Před prvním použitím prostudujte pozorně celý návod k obsluze a potom si jej uschovejte. Zajistěte, aby i ostatní osoby, které budou s výrobkem manipulovat, byly seznámeny s tímto návodem.

Technické parametry	
Napětí	100–240 V ~50/60 Hz
Příkon	100 W
Provozní teplota	120–200 °C
Příkon ve vypnutém stavu	0,39 W

Po připojení k elektrické síti nebo po dokončení provozu se zařízení automaticky vypne bez jakéhokoli vizuálního indikátoru.

DŮLEŽITÁ BEZPEČNOSTNÍ UPOZORNĚNÍ

- Nepoužívejte spotřebič jinak, než je popsáno v tomto návodu.
- Před prvním použitím odstraňte ze spotřebiče všechny obaly a marketingové materiály.
- Ověřte, zda připojované napětí odpovídá hodnotám na typovém štítku spotřebiče.
- Pro další ochranu se doporučuje instalace proudového chrániče (RCD) se jmenovitým vybavovacím proudem nepřesahujícím 30 mA do obvodu elektrického napájení koupelny. Požádejte o radu elektrikáře.
- Spotřebič je během provozu i určitou dobu po vypnutí horký. Nedotýkejte se proto horkých povrchů. Používejte rukojeti a tlačítka. Hrozí nebezpečí popálení.
- Spotřebič nečistěte, neukládejte ani nezakrývejte, dokud úplně nevychladne.
- Nenechávejte spotřebič bez dozoru, pokud je zapnutý, popřípadě zapojený do zásuvky elektrického napětí.
- Pokud spotřebič během použití položíte, vždy jej položte na nehořlavý podklad, ale nenechávejte spotřebič bez dozoru.
- Před vypojením spotřebiče ze zásuvky elektrického napětí se ujistěte, že je spotřebič vypnutý.
- Při vypořádání spotřebiče ze zásuvky elektrického napětí nikdy netahejte za přírodní kabel, ale uchopte zástrčku a tahem ji vypojte.

- Nedovolte dětem a nesvéprávným osobám se spotřebičem manipulovat, používejte ho mimo jejich dosahu.
- Osoby se sníženou pohybovou schopností, se sníženým smyslovým vnímáním, s nedostatečnou duševní způsobilostí nebo osoby neseznámené s obsluhou musí používat spotřebič jen pod dozorem zodpovědné, s obsluhou seznámené osoby.
- Dbejte zvýšené opatrnosti, pokud je spotřebič používán v blízkosti dětí.
- Nedovolte, aby byl spotřebič používán jako hračka.
- Před čištěním a po použití spotřebič vypněte, vypojte ze zásuvky elektrického napětí a nechte vychladnout.
- Nenechávejte přívodní kabel, aby se dotýkal horkých povrchů.
- Nenechávejte spotřebič viset na přívodním kabelu.
- Nepoužívejte spotřebič v prostředí s výskytem výbušných plynů a vznětlivých látek (rozpouštědla, laky, lepidla atd.).
- Je-li spotřebič v provozu, nepoužívejte lak na vlasy ani jiné výrobky ve spreji.
- Nepoužívejte hořlavé substance, jako je lak na vlasy, tužící gel atd., mohlo by dojít ke vznícení při kontaktu substance s žehlicími deskami. Udržujte topné desky čisté.
- K čištění spotřebiče nepoužívejte hrubé a chemicky agresivní látky.
- Nepoužívejte spotřebič, pokud nepracuje správně, byl-li upuštěn, poškozen nebo namočen do kapaliny. Nechte ho přezkoušet a opravit autorizovaným servisním střediskem.
- Nepoužívejte spotřebič s poškozeným přívodním kabelem či zástrčkou, nechte závadu neprodleně odstranit autorizovaným servisním střediskem.
- Neomotávejte přívodní kabel kolem těla spotřebiče.
- Spotřebič nepoužívejte ve venkovním prostředí.
- Spotřebič je vhodný pouze pro použití v domácnosti, není určen pro komerční použití.
- Neponořujte přívodní kabel, zástrčku nebo spotřebič do vody ani do jiné kapaliny.
- Nepoužívejte jiné příslušenství, než je doporučeno výrobcem.
- Neopravujte spotřebič sami. obraťte se na autorizovaný servis.
- Pravidelně kontrolujte spotřebič i přívodní kabel z důvodu poškození. Nezapínejte poškozený spotřebič.

- **Upozornění:** Spotřebič rychle dosáhne vysoké teploty. Zabraňte kontaktu topného povrchu spotřebiče s pokožkou.
- Spotřebič používejte pouze na suché nebo vlhké vlasy.
- Nenechávejte topné desky (kleště) na vlasech déle než několik sekund, mohlo by dojít k poškození vlasů.
- Topné desky mají keramický povlak, který se časem opotřebuje. Nicméně spotřebič bude stále normálně fungovat.
- Při používání spotřebiče můžete cítit mírný zápach, nejedná se o závadu.
- Spotřebič je vybaven automatickým bezpečnostním vypnutím - po 30 minutách provozu se ozve zvukový signál a spotřebič se vypne.
- Tento spotřebič mohou používat děti ve věku 8 let a starší a osoby se sníženými fyzickými či mentálními schopnostmi nebo nedostatkem zkušeností a znalostí, pokud jsou pod dozorem nebo byly poučeny o používání spotřebiče bezpečným způsobem a rozumí případným nebezpečím. Čištění a údržbu prováděnou uživatelem nesmí provádět děti, pokud nejsou starší 8 let a pod dozorem. Děti mladší 8 let se musí držet mimo dosah spotřebiče a jeho přívodu. Děti si se spotřebičem nesmí hrát.

Nedodržíte-li pokyny výrobce, nemůže být případná oprava uznána jako záruční.



POZOR:

Spotřebič nepoužívejte v blízkosti van, umyvadel a jiných nádob naplněných vodou. Používáte-li spotřebič v koupelně, dbejte, abyste ho ihned po použití vypnuli a odpojili od sítě vytažením vidlice, protože blízkost vody a styk spotřebiče s vodou je velmi nebezpečný a to i v případě, když je spotřebič vypnutý.

Nesahejte na spotřebič vlhkýma nebo mokřýma rukama a nemanipulujte s ním, máte-li vlhké nohy nebo jste-li bosí.

POPIS VÝROBKU

- 1 Špička kleští
- 2 Horní kleště (válečky)
- 3 Spodní kleště (deska)
- 4 Displej
- 5 Ukazatel teploty
- 6 Ikona zámku tlačítek
- 7 Časovač proti poškození vlasů přehřátím
- 8 Tlačítko nastavení teploty
- 9 Tlačítko vypnutí/zapnutí
- 10 Zámek kleští
- 11 Závěsné očko

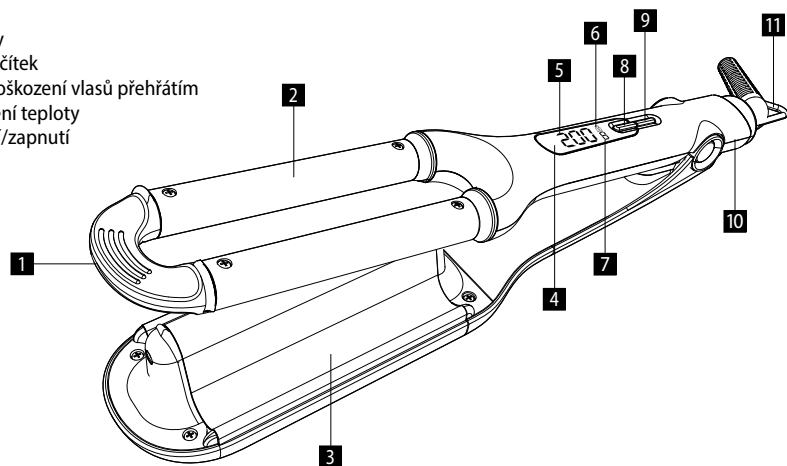

NÁVOD K OBSLUZE

Nepoužívejte spotřebič k úpravě paruk a zvířat.

1. Vlasy po umytí vysušte ručníkem nebo fénem.
2. Spotřebič používejte pouze na suché nebo vlhké vlasy. Ujistěte se, že jsou vlasy rozčesané a bez zámotků.
3. Nepoužívejte lak na vlasy ani jiné hořlavé látky.
4. Úplně rozvířte přívodní kabel.
5. Odemkněte kleště trojkulmy posunutím zámku kleští do odemčené polohy.
6. Připojte zástrčku spotřebiče do elektrické sítě.
7. Spotřebič zapněte stisknutím tlačítka vypnutí/zapnutí.
8. Při zapnutí trojkulmy je teplota automaticky nastavena na minimální teplotu 120 °C. Pomocí tlačítka nastavení teploty zvolte teplotu vhodnou pro vaše vlasy v rozmezí 120–200°C. Teplota se přepíná po 10°C stiskem nebo podržením tlačítka nastavení teploty. Teplota na displeji během nahřívání bliká.
9. Po cca 6 sekundách se na displeji zobrazí symbol zámku a ozve se zvukový signál - tlačítka jsou neaktivní.
10. Po nahřátí trojkulmy na požadovanou teplotu se ozve 2x zvukový signál a teplota bude na displeji trvale svítit.
11. Pramen vlasů vložte mezi topné desky (kleště), do bodu, odkud chcete, aby vlna začínala (postupujte odshora dolů). Pevně sevřete kleště trojkulmy a nechte je sevřené na několik sekund. Poznámka: Po sevření kleští po dobu 8 sekund na displeji bliká "8". Po 8 sekundách se ozve 3x zvukový signál upozorňující na doporučené uvolnění pramene (časovač proti poškození vlasů přehřátím).
12. Rozevřete kleště trojkulmy a posuňte je po prameni vlasů směrem dolů do bodu, odkud chcete, aby začínala další vlna.
13. Stejný postup opakujte i pro úpravu dalších pramínků vlasů, dokud nedosáhnete požadovaného účesu.
Tip: Před konečnou úpravou (kartáčem) nechte vlasy vychladnout.
14. Nikdy nepokládejte horký spotřebič nebo spotřebič během nahřívání na povrch, který není tepelně odolný.
15. Po použití stiskněte a podržte na 2 sekundy tlačítko vypnutí/zapnutí - tím bude deaktivován zámek tlačítek (ozve se zvukový signál a z displeje zmizí ikona zámku).
16. Pro vypnutí spotřebiče znovu stiskněte tlačítko vypnutí/zapnutí.

17. Spotřebič odpojte od elektrické sítě.

18. Spotřebič nechte vychladnout na tepelně odolném povrchu a po úplném vychladnutí jej uložte na suchém a čistém místě.

Poznámka:

- Teplotu lze kdykoliv během provozu dle potřeby zvýšit/snížit. Nejprve deaktivujte zámek tlačítek stisknutím na 2 sekundy tlačítka vypnutí/zapnutí a poté stiskem tlačítka nastavení teploty upravte nastavení teploty.
- Nikdy nenechávejte spotřebič bez dozoru, pokud je zapnutý, popřípadě zapojený do zásuvky elektrického napětí.

ČIŠTĚNÍ A ÚDRŽBA

POZOR!

Před každým čištěním spotřebiče vytáhněte přívodní kabel z elektrické zásuvky! Nechte spotřebič zcela vychladnout na tepelně odolném povrchu.

Před manipulací se ujistěte, že spotřebič již vychladl!

K čištění povrchu spotřebiče používejte pouze vlhký hadřík, žádné čisticí prostředky nebo tvrdé předměty, protože mohou povrch spotřebiče poškodit!

Nikdy nečistěte spotřebič pod tekoucí vodou, neoplachujte ho ani neponořujte do vody!

Neomotávejte přívodní kabel kolem těla spotřebiče.

Pro skladování spotřebiče využijte zámek kleští - sevřete kleště trojkulmy a přepněte tlačítko zámku do uzamčené polohy.

SERVIS

Údržbu rozsáhlejšího charakteru nebo opravu, která vyžaduje zásah do vnitřních částí výrobku, musí provést odborný servis.

OCHRANA ŽIVOTNÍHO PROSTŘEDÍ

- Preferujte recyklaci obalových materiálů a starých spotřebičů.
- Krabice od spotřebiče může být dána do sběru tříděného odpadu.
- Plastové sáčky z polyethylénu (PE) odevzdejte do sběru materiálu k recyklaci.

Recyklace spotřebiče na konci jeho životnosti



Tento spotřebič je označen v souladu s Evropskou směrnicí 2012/19/EU o elektrickém odpadu a elektrických zařízeních (WEEE). Symbol na výrobku nebo jeho balení udává, že tento výrobek nepatří do domácího odpadu. Je nutné odvézt ho do sběrného místa pro recyklaci elektrického a elektronického zařízení. Zajištěním správné likvidace tohoto výrobku pomůžete zabránit negativním důsledkům pro životní prostředí a lidské zdraví, které by jinak byly způsobeny nevhodnou likvidací tohoto výrobku. Likvidace musí být provedena v souladu s předpisy pro nakládání s odpady. Podrobnější informace o recyklaci tohoto výrobku zjistíte u příslušného místního úřadu, služby pro likvidaci domovního odpadu nebo v obchodě, kde jste výrobek zakoupili.



Tento výrobek splňuje veškeré základní požadavky směrnic EU, které se na něj vztahují.

Změny v textu, designu a technických specifikacích se mohou měnit bez předchozího upozornění a vyhrazujeme si právo na jejich změnu.

Podakovanie

Ďakujeme vám, že ste sa rozhodli kúpiť si výrobok značky Concept a prajeme vám, aby ste boli s naším výrobkom spokojní po celý čas jeho používania.

Pred prvým použitím si prosím pozorne preštudujte celý návod na obsluhu a dobre ho odložte. Zabezpečte, aby všetci, ktorí budú tento výrobok používať, boli oboznámení s týmto návodom.

Technické parametre	
Napätie	100–240 V ~50/60 Hz
Príkonnosť	100 W
Prevádzková teplota	120–200 °C
Spotreba energie vo vypnutom stave	0,39 W

Po pripojení k elektrickej sieti alebo po ukončení prevádzky sa zariadenie automaticky vypne bez vizuálneho indikátora.

DÔLEŽITÉ BEZPEČNOSTNÉ UPOZORNENIA

- Nepoužívajte spotrebič inak, než je uvedené v tomto návode.
- Pred prvým použitím odstráňte zo spotrebiča všetky obaly a marketingové materiály.
- Overte, či pripájané napätie zodpovedá hodnotám na typovom štítku prístroja.
- Pre ďalšiu ochranu sa odporúča inštalovať prúdový chránič (RCD) s menovitým vybavovacím prúdom nepresahujúcim 30 mA do obvodu elektrického napájania kúpeľne. Požiadajte o radu elektrikára.
- Spotrebič je počas činnosti a určitý čas po vypnutí horúci. Nedotýkajte sa preto horúceho povrchu. Používajte rukoväť a tlačidlá. Hrozí nebezpečenstvo popálenia.
- Spotrebič nečistite, neukladajte ani nezakrývajte, dokým úplne nevychladne.
- Nenechávajte spotrebič bez dozoru, ak je zapnutý alebo zapojený do elektrickej zásuvky.
- Ak spotrebič počas používania položíte, vždy ho položte na nehorľavý povrch, ale nenechávajte ho bez dozoru.
- Pred odpojením spotrebiča od sieťovej zásuvky sa uistite, že je vypnutý.
- Pri odpájaní prístroja zo zásuvky elektrického napätia nikdy neťahajte za prívodný kábel, ale uchopte zástrčku a ťahom prístroj odpojte.

- Nedovoľte deťom a nesvojprávnym osobám manipulovať so spotrebičom a používajte ho iba mimo ich dosahu.
- Osoby so zníženými pohybovými schopnosťami, zníženým zmyslovým vnímaním, nedostatočne duševne spôsobilí a osoby neoboznámenej s obsluhou spotrebiča môžu spotrebič používať len za dozoru zodpovednej osoby oboznámenej s jeho obsluhou.
- Dbajte na zvýšenú opatrnosť, ak sa spotrebič používa v blízkosti detí.
- Nedovoľte, aby sa prístroj používal ako hračka.
- Pred čistením a po použití spotrebič vypnite, odpojte zo zásuvky elektrického napätia a nechajte vychladnúť.
- Prívodný kábel nenechávajte dotýkať sa horúceho povrchu.
- Spotrebič nenechávajte visieť na prívodnom kábli.
- Spotrebič nepoužívajte v prostredí s výskytom výbušných plynov ani zápalných látok (rozpúšťadiel, lakov, lepidiel atď.).
- Ak je spotrebič v činnosti, nepoužívajte lak na vlasy ani iné výrobky v spreji.
- Nepoužívajte horľavé substancie, ako je lak na vlasy, stužujúci gél atď., mohlo by dôjsť k vznieteniu pri kontakte substancie so žehliacimi doskami. Udržujte ohrievacie dosky čisté.
- Na čistenie prístroja nepoužívajte hrubé ani agresívne chemické látky.
- Spotrebič nepoužívajte, ak nepracuje správne, ak spadol na zem, je poškodený alebo bol namočený do kvapaliny. Dajte ho preskúšať a opraviť do autorizovaného servisného strediska.
- Nepoužívajte spotrebič, ak má poškodený prívodný kábel alebo ak je poškodená zástrčka, poruchu dajte ihneď odstrániť autorizovanému servisu.
- Prívodný kábel neomotávajte okolo tela spotrebiča.
- Spotrebič nepoužívajte v exteriéri.
- Spotrebič sa odporúča len na použitie v domácnosti, nie je určený na komerčné použitie.
- Prívodný kábel ani zástrčku neponárajte do vody ani do inej kvapaliny.
- Nepoužívajte iné príslušenstvo, než ktoré odporúča výrobca.
- Spotrebič neopravujte sami. Obráťte sa na autorizovaný servis.
- Pravidelne kontrolujte, či spotrebič a napájací kábel nie sú poškodené. Poškodený spotrebič nezapínajte.
- **Varovanie:** Spotrebič rýchlo dosiahne vysokú teplotu. Zabráňte kontaktu ohrevného povrchu spotrebiča s vašou pokožkou.

- Spotrebič používajte len na suché alebo vlhké vlasy.
- Nenechávajte vyhrievacie platne (kliešte) na vlasoch dlhšie ako niekoľko sekúnd, mohlo by dôjsť k poškodeniu vlasov.
- Nahrievacie platne majú keramický povlak, ktorý sa časom opotrebuje. Spotrebič však bude stále normálne fungovať.
- Pri používaní spotrebiča môžete cítiť mierny zápach, nejde o poruchu.
- Spotrebič je vybavený automatickým bezpečnostným vypnutím - po 30 minútach prevádzky sa ozve zvukový signál a spotrebič sa vypne.
- Tento spotrebič môžu používať deti od 8 rokov veku a osoby so zníženými fyzickými alebo mentálnymi schopnosťami alebo nedostatkom skúseností a znalostí, ak majú nad sebou dozor alebo boli poučené o používaní spotrebiča bezpečným spôsobom a rozumejú prípadnému nebezpečenstvu. Domáce čistenie a údržbu nesmú robiť deti, ak nedosiahli 8 rokov a nemajú nad sebou dozor. Deti do 8 rokov veku sa nesmú zdržiavať v dosahu spotrebiča ani jeho prívodu. Deti sa so spotrebičom nesmú hrať.

Ak nedodržíte pokyny výrobcu, prípadná oprava sa neuzná ako záručná.



POZOR:

Spotrebič nepoužívajte blízko vaní, umývadiel a iných nádob naplnených vodou. Ak spotrebič používate v kúpeľni, dbajte, aby ste ho hneď po použití vypli a odpojili od siete vytiahnutím vidlice, pretože blízkosť vody a kontakt spotrebiča s vodou je veľmi nebezpečný, a to aj v prípade, ak je spotrebič vypnutý! Nesiahajte na spotrebič vlhkými alebo mokrymi rukami a nemanipulujte s ním, ak máte vlhké nohy alebo ste bosí.

POPIS VÝROBKU

- 1 Hrot klieští
- 2 Vrchné kliešte (valčeky)
- 3 Spodné kliešte (doska)
- 4 Displej
- 5 Zobrazenie teploty
- 6 Ikona zámku tlačidla
- 7 Časovač proti poškodeniu vlasov z prehriatia
- 8 Tlačidlo nastavenia teploty
- 9 Tlačidlo vypnutia/zapnutia
- 10 Zámok klieští
- 11 Pútko na zavesenie

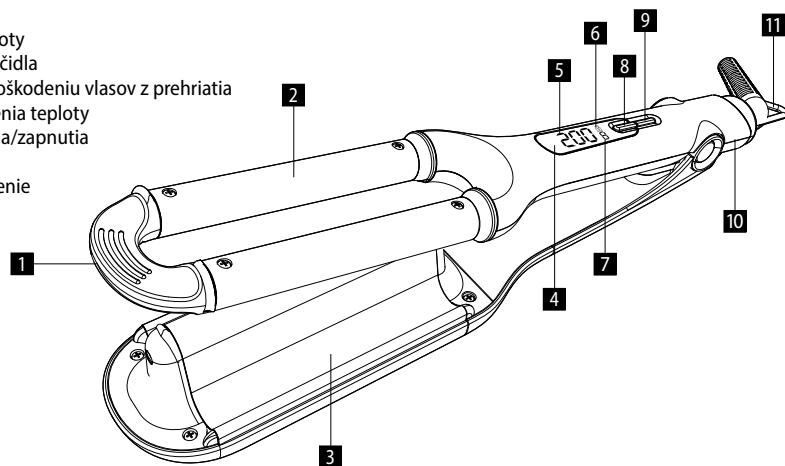

NÁVOD NA OBSLUHU

Nepoužívajte spotrebič na úpravu parochní a zvierat.

1. Po umytí vysušte vlasy uterákom alebo sušičom vlasov.
2. Spotrebič používajte len na suché alebo vlhké vlasy. Uistite sa, že sú vlasy rozpletené a bez zamotania.
3. Nepoužívajte lak na vlasy ani iné horľavé látky.
4. Úplne odviňte napájací kábel.
5. Odomknite kliešte trojkulmy posunutím zámku klieští do odomknutej polohy.
6. Zapojte zástrčku spotrebiča do elektrickej siete.
7. Spotrebič zapnete stlačením tlačidla vypnutia/zapnutia.
8. Po zapnutí trojnožky sa teplota automaticky nastaví na minimálnu teplotu 120 °C. Pomocou tlačidla nastavenia teploty vyberte teplotu vhodnú pre vaše vlasy v rozmedzí 120–200 °C. Teplota sa prepína v krokoch po 10 °C stlačením alebo podržaním tlačidla nastavenia teploty. Počas ohrievania teplota na displeji bliká.
9. Po približne 6 sekundách sa na displeji zobrazí symbol zámku a zaznie zvukový signál - tlačidlá sú neaktívne.
10. Po ohriatí triplexu na požadovanú teplotu zaznie dvakrát zvukový signál a na displeji sa trvalo rozsvieti teplota.
11. Prameň vlasov umiestnite medzi ohrievacie dosky (kliešte) v mieste, kde chcete, aby sa vlna začala (postupujte zhora nadol). Pevne uchopíte kliešte trikolory a niekoľko sekúnd ich podržte. Poznámka: Po zovretí klieští na 8 sekúnd bude na displeji blikat „8“. Po uplynutí 8 sekúnd zaznie 3x zvukový signál, ktorý vás upozorní na odporúčané uvoľnenie prameňa (časovač proti poškodeniu vlasov z prehriatia).
12. Otvorte kliešte trojkulmy a posuňte ich po prameni vlasov do miesta, kde chcete začať ďalšiu vlnu.
13. Rovnaký postup opakujte aj pri ďalších prameňoch vlasov, kým nedosiahnete požadovaný štýl.
Tip: Pred dokončením (česaním) nechajte vlasy vychladnúť.
14. Počas zahrievania nikdy neumiestňujte horúci prístroj alebo zariadenie na povrch, ktorý nie je odolný voči teplu.
15. Po použití stlačte a podržte tlačidlo vypnutia/zapnutia na 2 sekundy - tým sa deaktivuje zámok tlačidla (zaznie zvukový signál a ikona zámku zmizne z displeja).
16. Ak chcete spotrebič vypnúť, opätovne stlačte tlačidlo vypnutia/zapnutia.

17. Odpojte spotrebič od elektrickej siete.

18. Nechajte spotrebič vychladnúť na teplovzdornom povrchu a po úplnom vychladnutí ho uložte na čisté a suché miesto.

Poznámka:

- Teplotu je možné kedykoľvek počas prevádzky zvýšiť/znížiť podľa potreby. Najprv deaktivujte blokovanie tlačidiel stlačením tlačidla vypnutia/zapnutia na 2 sekundy a potom stlačte tlačidlo nastavenia teploty, aby ste upravili nastavenie teploty.
- Nikdy nenechávajte spotrebič bez dozoru, keď je zapnutý alebo zapojený do elektrickej zásuvky.

ČISTENIE A ÚDRŽBA

POZOR!

Pred čistením spotrebiča vytiahnite prívodný kábel z elektrickej zásuvky!

Nechajte spotrebič úplne vychladnúť na teplovzdornom povrchu.

Pred manipuláciou sa ubezpečte, že spotrebič už vychladol!

Povrch spotrebiča čistite iba vlhkou handričkou, nikdy čistiacimi prípravkami ani tvrdými predmetmi, aby ste nepoškodili povrch spotrebiča!

Prístroj nikdy nečistite pod tečúcou vodou, neoplachujte ani neponárajte do vody!

Napájací kábel neobtáčajte okolo tela spotrebiča.

Ak chcete spotrebič uskladniť, použite kliešťový zámok - uchopíte kliešte trojnožky a prepnete tlačidlo zámku do uzamknutej polohy.

SERVIS

Údržbu rozsiahlejšieho charakteru alebo opravu, ktorá si vyžaduje zásah do vnútorných častí výrobku, musí urobiť odborný servis.

OCHRANA ŽIVOTNÉHO PROSTREDIA

- Preferujte recykláciu obalových materiálov a starých prístrojov.
- Škatuľu od prístroja môžete dať do zberu triedeného odpadu.
- Plastové vrecúška z polyetylénu (PE) odovzdajte ako zberný odpad na recykláciu.

Recyklácia prístroja na konci jeho životnosti



Tento spotrebič je označený podľa európskej smernice 2012/19/EU o elektrickom odpade a elektrických zariadeniach (WEEE). Symbol na výrobku alebo jeho obale udáva, že tento výrobok nepatrí do domáceho odpadu. Treba ho odovzdať na zberné miesto na recykláciu elektrických a elektronických zariadení. Zaistením správnej likvidácie tohto výrobku zabránite negatívnym dôsledkom na životné prostredie a ľudské zdravie. Likvidácia musí byť vykonaná v súlade s predpismi na likvidáciu odpadu. Podrobnejšie informácie o recyklácii tohto výrobku zistíte na príslušnom miestnom úrade, u služby na likvidáciu domového odpadu alebo v obchode, kde ste výrobok kúpili.



Tento výrobok spĺňa všetky základné požiadavky smerníc EU, ktoré sa naň vzťahujú.

Zmeny v texte, vzhľade a technických špecifikáciách môžu nastať bez predošlého upozornenia a na tieto zmeny si vyhradujeme právo.

Podziękowanie

Dziękujemy za zakup produktu marki Concept i życzymy Państwu zadowolenia z naszego produktu przez cały czas jego użytkowania.

Przed pierwszym użyciem prosimy o uważne przeczytanie całej instrukcji obsługi oraz zachowanie jej na przyszłość. Należy zadbać o to, aby także inne osoby, które będą obchodziły się z produktem, zapoznały się z niniejszą instrukcją.

Parametry techniczne	
Napięcie	100–240 V ~50/60 Hz
Pobór mocy	100 W
Temperatura robocza	120–200 °C
Pobór mocy w stanie wyłączenia	0,39 W

Po podłączeniu do zasilania lub po zakończeniu pracy urządzenie wyłącza się automatycznie bez żadnego wskaźnika wizualnego.

WAŻNE PRZESTROGI DOTYCZĄCE BEZPIECZEŃSTWA

- Nie wolno korzystać z urządzenia w sposób inny niż opisany w niniejszej instrukcji.
- Przed pierwszym użyciem należy usunąć z urządzenia wszystkie materiały opakowaniowe i marketingowe.
- Należy upewnić się, że podłączane napięcie jest zgodne z wartościami podanymi na tabliczce znamionowej urządzenia.
- W celu zwiększenia ochrony zaleca się zainstalowanie, w obwodzie elektrycznego zasilania łazienki, wyłącznika różnicowoprądowego (RCD) o znamionowym prądzie różnicowym zadziałania nie przekraczającym 30 mA. Należy zwrócić się o poradę do elektryka.
- W czasie pracy, jak również przez pewien czas po wyłączeniu, urządzenie pozostaje gorące. Nie wolno wtedy dotykać gorących powierzchni. Należy używać uchwytów i przycisków. Istnieje ryzyko oparzeń.
- Urządzenia nie wolno czyścić, przechowywać ani przykrywać, zanim całkowicie ostygnie.
- Nie wolno zostawiać urządzenia bez nadzoru, gdy jest włączone lub podłączone do gniazda elektrycznego.
- W przypadku odłożenia urządzenia podczas użytkowania, należy zawsze umieszczać je na niepalnej powierzchni, ale nie pozostawiać go bez nadzoru.

- Przed odłączeniem urządzenia od gniazdka sieciowego należy upewnić się, że jest ono wyłączone.
- Podczas odłączania urządzenia od gniazda elektrycznego, nigdy nie wolno wrywać wtyczki poprzez ciągnięcie przewodu zasilającego, natomiast należy chwycić wtyczkę i odłączyć ją poprzez wyjęcie.
- Nie wolno dopuszczać dzieci ani osób ubezwłasnowolnionych do obsługi urządzenia. Urządzenia należy używać poza ich zasięgiem.
- Osoby o ograniczonej zdolności ruchowej, zmniejszonym postrzeganiu zmysłowym, niewystarczającej zdolnością umysłowej lub osoby, które nie zapoznały się z obsługą, mogą korzystać z urządzenia tylko pod nadzorem osoby odpowiedzialnej i zapoznanej z obsługą.
- W przypadku używania urządzenia w pobliżu dzieci należy zachować szczególną ostrożność.
- Nie wolno używać urządzenia jako zabawki.
- Przed przystąpieniem do czyszczenia oraz po użyciu należy wyłączyć urządzenie, odłączyć go od gniazda elektrycznego i pozostawić do ostygnięcia.
- Nie wolno pozwolić na to, aby przewód zasilający dotykał gorących powierzchni.
- Nie wolno pozwolić, aby urządzenie wisiało na przewodzie zasilającym.
- Nie wolno używać urządzenia w środowisku, w którym występują gazy wybuchowe i substancje łatwopalne (rozpuszczalniki, lakiery, kleje itd.).
- Nie wolno używać lakieru do włosów ani innych produktów w sprayu, gdy urządzenie pracuje.
- Nie wolno używać substancji łatwopalnych, takich jak lakier do włosów, żel do włosów itd., gdyż mogłyby one zapalić się w kontakcie z płytkami prostowniczymi. Płytki grzejne należy utrzymywać w czystości.
- Urządzenia nie wolno czyścić szorstkimi materiałami ani agresywnymi substancjami chemicznymi.
- Nie wolno używać urządzenia, gdy nie pracuje ono prawidłowo, zostało upuszczone, uszkodzone lub zanurzone w cieczy. Należy przekazać go do autoryzowanego centrum serwisowego w celu przebadania i naprawy.
- Nie wolno używać urządzenia, gdy przewód lub wtyczka są uszkodzone. Usterkę należy natychmiast usunąć, zwracając się do autoryzowanego centrum serwisowego.
- Nie wolno zawijać przewodu zasilającego dookoła korpusu urządzenia.

- Nie wolno używać urządzenia na zewnątrz budynków.
- Urządzenie jest przeznaczone tylko do użytku domowego, a nie nadaje się do użytku komercyjnego.
- Nie wolno zanurzać przewodu zasilającego, wtyczki ani urządzenia w wodzie lub innej cieczy.
- Nie wolno używać akcesoriów innych niż zalecanych przez producenta.
- Nie wolno naprawiać urządzenia we własnym zakresie. Należy skontaktować się z autoryzowanym centrum serwisowym.
- Należy regularnie sprawdzać urządzenie i przewód zasilający pod kątem uszkodzeń. Nie wolno włączać uszkodzonego urządzenia.
- **Ostrzeżenie:** urządzenie szybko osiąga wysoką temperaturę. Należy unikać kontaktu powierzchni grzewczej urządzenia ze skórą.
- Urządzenia należy używać wyłącznie na suchych lub wilgotnych włosach.
- Nie pozostawiaj płytek grzejnych (szczypiec) na włosach dłużej niż kilka sekund, ponieważ może to spowodować uszkodzenie włosów.
- Płytki grzejne są pokryte powłoką ceramiczną, która z czasem ulega zużyciu. Urządzenie będzie jednak nadal działać normalnie.
- Podczas korzystania z urządzenia może być wyczuwalny lekki zapach, który nie jest usterką.
- Urządzenie jest wyposażone w automatyczny wyłącznik bezpieczeństwa - po 30 minutach pracy rozlegnie się sygnał dźwiękowy i urządzenie wyłączy się.
- Z urządzenia mogą korzystać dzieci w wieku 8 lat lub więcej oraz osoby o ograniczonej sprawności ruchowej lub umysłowej, lub bez odpowiedniego doświadczenia i wiedzy, tylko gdy są one nadzorowane, albo gdy zapoznały się z instrukcją bezpiecznej obsługi urządzenia, i rozumieją ewentualne zagrożenia. Czyszczenia ani konserwacji, które mają być wykonywane przez użytkownika, nie mogą wykonywać dzieci, chyba że ukończyły one 8 lat i pozostają pod nadzorem. Dzieci poniżej 8 lat należy trzymać z dala od urządzenia i jego przewodu zasilającego. Dzieciom nie wolno bawić się urządzeniem.

Nieprzestrzeganie wskazówek producenta może prowadzić do nieobjęcia gwarancją ewentualnej naprawy.

**UWAGA:**

Nie wolno korzystać z urządzenia w pobliżu wanien, umywalk i innych naczyń wypełnionych wodą. W przypadku używania urządzenia w łazience, pamiętaj o tym, aby natychmiast po użyciu wyłączyć urządzenie oraz odłączyć go od sieci elektrycznej poprzez wyjęcie wtyczki, gdyż bliskość wody oraz kontakt urządzenia z wodą są bardzo niebezpieczne, nawet w przypadku, gdy urządzenie jest wyłączone.

Nie dotykaj urządzenia wilgotnymi lub mokrymi rękoma, oraz nie pracuj z nim, jeśli masz wilgotne nogi, albo gdy jesteś bosy.

OPIS PRODUKTU

- 1 Końcówka szczypiec
- 2 Szczypce górne (rolki)
- 3 Dolne szczypce (płytki)
- 4 Wyświetlacz
- 5 Wskaźnik temperatury
- 6 Ikona blokady przycisków
- 7 Timer chroniący włosy przed przegrzaniem
- 8 Przycisk ustawiania temperatury
- 9 Przycisk wyłączenia/włączenia
- 10 Blokada szczypiec
- 11 Pętla do zawieszania

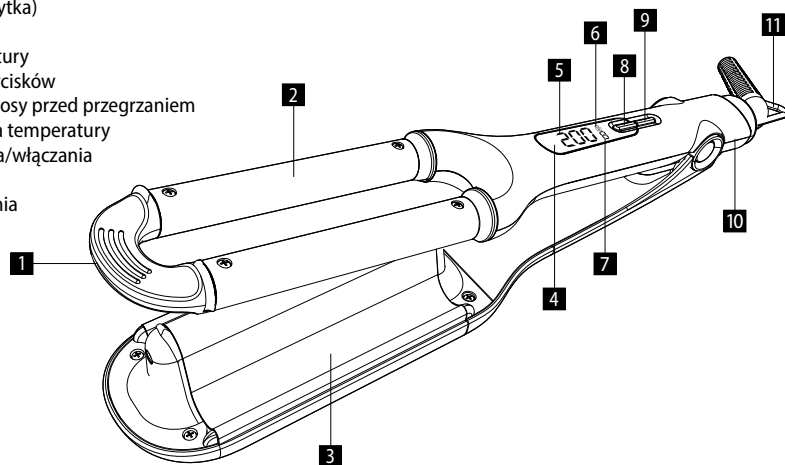
**INSTRUKCJA OBSŁUGI**

Nie używaj urządzenia do formowania peruk oraz do zwierząt.

1. Po umyciu włosów należy je wysuszyć ręcznikiem lub suszarką do włosów.
2. Urządzenia należy używać wyłącznie na suchych lub wilgotnych włosach. Upewnij się, że włosy są rozczesane i nie są splątane.
3. Nie używaj lakieru do włosów ani innych łatwopalnych substancji.
4. Całkowicie rozwinąć przewód zasilający.
5. Odblokuj szczypce maszynki, przesuwając blokadę szczypiec do pozycji odblokowanej.
6. Podłącz wtyczkę urządzenia do gniazda zasilania.
7. Włącz urządzenie, naciskając przycisk wyłączenia/włączenia.
8. Temperatura jest automatycznie ustawiana na minimalną temperaturę 120°C po włączeniu potrójnej żarówki. Użyj przycisku ustawiania temperatury, aby wybrać temperaturę odpowiednią dla włosów w zakresie 120–200°C. Temperaturę zmienia się co 10°C, naciskając lub przytrzymując przycisk ustawiania temperatury. Temperatura miga na wyświetlaczu podczas nagrzewania.
9. Po około 6 sekundach na wyświetlaczu pojawi się symbol blokady i rozlegnie się sygnał dźwiękowy - przyciski są nieaktywne.
10. Po podgrzaniu tripleksu do żądanej temperatury rozlegnie się dwukrotny sygnał dźwiękowy, a temperatura będzie stale świecić na wyświetlaczu.
11. Umieść pasmo włosów między płytkami grzejnymi (szczypcami), w miejscu, w którym chcesz rozpocząć falę (pracując od góry do dołu). Mocno chwyć szczypce lampy trójramiennej i przytrzymaj je przez kilka sekund. Uwaga: Po zaciśnięciu szczypiec przez 8 sekund na wyświetlaczu będzie migać „8”. Po 8 sekundach rozlegnie się 3x sygnał dźwiękowy ostrzegający o zalecanym zwolnieniu pasma (timer zapobiegający uszkodzeniu włosów w wyniku przegrzania).
12. Otwórz szczypce trójkołowca i przesun je w dół pasma włosów do punktu, w którym ma się rozpocząć kolejna fala.
13. Powtórz ten sam proces dla innych pasm włosów, aż do uzyskania pożądanej fryzury.
Wskazówka: Pozwól włosom ostygnąć przed zakończeniem stylizacji (szczotkowaniem).
14. Nigdy nie umieszczaj gorącego urządzenia lub urządzenia na powierzchni, która nie jest odporna na ciepło podczas nagrzewania.
15. Po użyciu naciśnij i przytrzymaj przycisk wyłączenia/włączenia przez 2 sekundy - spowoduje to wyłączenie blokady przycisku (rozlegnie się sygnał dźwiękowy, a ikona blokady zniknie z wyświetlacza).
16. Aby wyłączyć urządzenie, należy ponownie nacisnąć przycisk wyłączenia/włączenia.
17. Odłącz urządzenie od zasilania.
18. Poczekaj, aż urządzenie ostygnie na powierzchni odpornej na wysoką temperaturę, a po całkowitym ostygnięciu przechowuj je w czystym i suchym miejscu.

Uwaga:

- Temperaturę można zwiększać/zmniejszać w zależności od potrzeb w dowolnym momencie podczas pracy urządzenia. Najpierw należy wyłączyć blokadę przycisków, naciskając przycisk wyłączenia/włączenia przez 2 sekundy, a następnie nacisnąć przycisk regulacji temperatury, aby dostosować ustawienie temperatury.
- Nigdy nie pozostawiaj urządzenia bez nadzoru, gdy jest włączone lub podłączone do gniazdka elektrycznego.

CZYSZCZENIE I KONSERWACJA

UWAGA!

Przed przystąpieniem do czyszczenia urządzenia należy zawsze odłączyć przewód od gniazda elektrycznego!

Urządzenie należy pozostawić do całkowitego ostygnięcia na powierzchni odpornej na wysoką temperaturę.

Przed rozpoczęciem pracy upewnij się, że urządzenie już ostygło!

Do czyszczenia powierzchni urządzenia należy używać tylko wilgotnej ściereczki; nie wolno używać jakichkolwiek środków czyszczących czy też twardych przedmiotów, które mogłyby uszkodzić powierzchnię urządzenia!

Urządzenia nigdy nie wolno czyścić pod bieżącą wodą, płukać go ani zanurzać w wodzie!

Nie owijaj przewodu zasilającego wokół korpusu urządzenia.

Aby przechowywać urządzenie, użyj blokady szczypiec - chwyć szczypce lampy trójramiennej i ustaw przycisk blokady w pozycji zablokowanej.

SERWIS

Bardziej kompleksowa konserwacja lub naprawy wymagające ingerencji w wewnętrzne elementy produktu powinny być wykonywane przez specjalistyczny serwis.

OCHRONA ŚRODOWISKA

- Preferujemy recykling materiałów opakowaniowych oraz starych urządzeń elektrycznych.
- Karton od urządzenia można oddać w punkcie zbiórki odpadów sortowanych.
- Plastikowe worki z polietylenu (PE) oddajemy w punkcie zbiórki materiałów do recyklingu.

Recykling urządzenia po zakończeniu użytkowania



Urządzenie jest oznakowane zgodnie z dyrektywą europejską 2012/19/EU w sprawie zużytego sprzętu elektrycznego i elektronicznego (WEEE). Symbol na produkcie lub jego opakowaniu oznacza, że takiego produktu nie wolno traktować jako odpadu komunalnego. Należy przekazać go do punktu zbiórki i recyklingu urządzeń elektrycznych i elektronicznych. Zapewnienie prawidłowej utylizacji produktu zapobiega negatywnemu oddziaływaniu na środowisko oraz zdrowie ludzi, jakie mogłoby wynikać z niewłaściwej utylizacji produktu. Utylizację należy wykonać zgodnie z przepisami dotyczącymi postępowania z odpadami. W celu uzyskania szczegółowych informacji na temat recyklingu produktu należy zwrócić się do lokalnego urzędu, firmy zajmującej się utylizacją odpadów z gospodarstw domowych lub sklepu, w którym zakupiono produkt.



Produkt spełnia wszystkie stosowne wymagania podstawowe, nakładane na niego przez dyrektywy EU.

Tekst, wygląd i specyfikacja techniczna mogą ulec zmianie bez uprzedniego powiadomienia, do czego zastrzegamy sobie prawo.

Köszönetnyilvánítás

Köszönjük, hogy megvásárolta ezt a Concept márkájú készüléket, és kívánjuk, hogy használata során végig elégedett legyen termékünkkel.

Az első használat előtt figyelmesen tanulmányozza át az egész használati útmutatót, és őrizze meg. Gondoskodjon róla, hogy a terméket kezelő valamennyi személy megismerje az útmutató tartalmát.

Műszaki adatok	
Feszültség	100–240 V ~50/60 Hz
Teljesítményfelvétel	100 W
Üzemi hőmérséklet	120–200 °C
Energiafogyasztás kikapcsolt állapotban	0,39 W

A hálózatra csatlakoztatáskor vagy a működés befejezésekor a készülék automatikusan kikapcsol, mindenféle vizuális jelzés nélkül.

FONTOS BIZTONSÁGI FIGYELMEZTETÉSEK

- Ne használja a terméket az ebben az útmutatóban leírtaktól eltérően.
- Az első használat előtt távolítsa el a készülékről minden csomagoló- és marketinganyagot.
- Ellenőrizze, hogy a csatlakoztatott feszültség megfelel-e a termék típuscímkéjén megadott értékeknek.
- További óvintézkedésként ajánlatos egy 30 mA-t meg nem haladó névleges kioldási áramú áramvédő (RCD) beszerelése a fürdőszoba elektromos áramkörébe. Kérjen tanácsot egy villanyszerelőtől.
- A készülék működés közben és a kikapcsolása után egy ideig forró. Ezért ne érintse meg a forró felületeket. Használja a fogantyúkat és gombokat. Megégetheti magát.
- Ne tisztítsa, ne tegye el és ne fedje le a készüléket, amíg teljesen ki nem hűlt.
- Ne hagyja a készüléket felügyelet nélkül, ha be van kapcsolva, vagy csatlakoztatva van az elektromos hálózathoz.
- Ha a készüléket használat közben leteszi, mindig ne tegye gyúlékony felületre, de ne hagyja a készüléket felügyelet nélkül.
- Győződjön meg róla, hogy a készülék ki van kapcsolva, mielőtt kihúzza a hálózati aljzatból.
- A készüléket soha ne a kábelnél fogva húzza ki az aljzatból, hanem fogja meg a csatlakozót, és úgy húzza ki.

- Ne engedje, hogy gyermekek vagy cselekvőképtelen személyek hozzáférjenek a készülékhez.
- Csökkent mozgásképességgel, csökkent érzékszervi képességekkel vagy nem megfelelő szellemi alkalmassággal bíró, valamint a használati útmutatót nem ismerő személyek csak felelős, a kezelést ismerő személy felügyelete alatt használhatják a készüléket.
- Legyen különösen óvatos, ha a készüléket gyermekek közelében használja.
- Ne engedje, hogy a készüléket játékokra használják.
- Tisztítás előtt és használat után kapcsolja ki a készüléket, húzza ki az aljzatból, és várja meg, míg kihűl.
- Ne engedje, hogy a kábel forró felülettel érintkezzen.
- Ne hagyja, hogy a készülék a kábelen lógjon.
- Ne használja a készüléket olyan környezetben, ahol robbanékony gázok vagy gyúlékony anyagok (oldószer, lakk, ragasztó stb.) találhatóak.
- Ha a készülék éppen működik, ne használjon hajlakkot vagy egyéb spray formájú terméket.
- Ne használjon gyúlékony anyagot, pl. hajlakkot, formázógélt stb., mert meggyulladhat, ha az anyag a vasalólapokkal érintkezik. Tartsa tisztán a fűtőlapokat.
- A készülék tisztításához ne használjon durva és kémiaailag agresszív anyagokat.
- Ne használja a készüléket, ha nem működik megfelelően, ha leesett, megsérült vagy nedves lett. Átvizsgálás és javítás céljából vigye szakszervizbe.
- Ne használja a készüléket sérült kábellel vagy csatlakozóval, haladéktalanul javíttassa ki a hibát szakszervizben.
- Ne tekerje a kábelt a készülék köré.
- A készüléket ne használja a szabadban.
- A készülék csak háztartási használatra alkalmas, kereskedelmi használatra nem való.
- Se a tápkábelt, se a csatlakozót, se a készüléket ne merítse vízbe vagy más folyadékba.
- Ne használjon más tartozékot, mint amit a gyártó javasol.
- Ne javítsa maga a készüléket. Forduljon szakszervizhez.
- Rendszeresen ellenőrizze a készüléket és a tápkábelt a sérülések szempontjából. Sérült készüléket ne kapcsoljon be.

- **Figyelmeztetés:** A készülék gyorsan eléri a magas hőmérsékletet. Kerülje a készülék fűtőfelülete és a bőre közötti érintkezést.
- A készüléket csak száraz vagy nedves hajon használja.
- Ne hagyja a fűtőlemezeket (tincseket) néhány másodpercnél tovább a hajon, a haj károsodhat.
- A fűtőlapok kerámia bevonattal rendelkeznek, amely idővel elkopik. A készülék azonban továbbra is normálisan fog működni.
- A készülék használatakor enyhe szagot érezhet, ez nem hiba.
- A készülék automatikus biztonsági kikapcsolással van felszerelve - 30 perc működés után hangjelzés hallható, és a készülék kikapcsol.
- Ezt a készüléket csak 8 évnél idősebb gyerekek használhatják, és olyan csökkent fizikai, szellemi vagy mentális képességű személyek, akik felügyelet alatt vannak, vagy ismertették velük a berendezés biztonságos használati módját és tisztában vannak az esetleges veszélyekkel. A felhasználói karbantartást és tisztítást gyerekek nem végezhetik, ha nem idősebbek 8 évnél, és nincsenek felügyelet alatt. A 8 évnél fiatalabb gyerekeket tartsa távol a készüléktől és a vezetékektől. A gyerekeknek tilos a készülékkel játszani.

Ha nem tartja be a gyártó utasításait, az esetleges javításra nem vonatkozik a jótállás.



FIGYELEM:

A készüléket soha ne használja kád, mosdó vagy más vízzel telt edény közelében. Ha a készüléket a fürdőszobában használja, ügyeljen rá, hogy a használat után rögtön kapcsolja ki és húzza ki a konnektorból, mert a víz közelsége és a készülék érintkezése a vízzel akkor is nagyon veszélyes, ha ki van kapcsolva.

Ne nyúljon a készülékhez nedves vagy vizes kézzel, ha nedves a lába, vagy ha mezítláb van.

A TERMÉK LEÍRÁSA

- 1 A fogó hegye
- 2 Felső fogó (görgők)
- 3 Alsó fogó (lemez)
- 4 Kijelző
- 5 Hőmérséklet kijelző
- 6 Gombzár ikon
- 7 Időzítő a túlmelegedésből eredő hajkárosodás ellen
- 8 Hőmérsékletbeállító gomb
- 9 Ki/be gomb
- 10 Fogó zár
- 11 Akasztási hurok

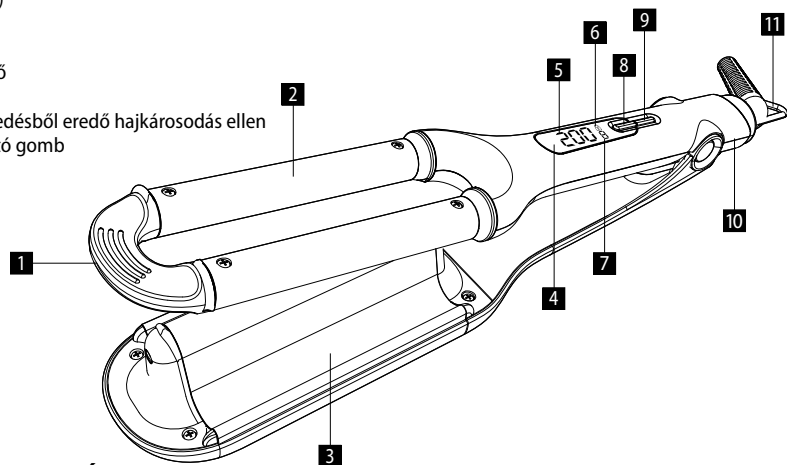

HASZNÁLATI ÚTMUTATÓ

Ne használja a készüléket paróka vagy állatok szőrének formázására.

1. Mosás után törölközővel vagy hajszárítóval szárítsa meg a haját.
2. A készüléket csak száraz vagy nedves hajon használja. Győződjön meg róla, hogy a haj kibontott és csomómentes.
3. Ne használjon hajlakkot vagy más gyúlékony anyagot.
4. Tekerje ki teljesen a tápkábelt.
5. Oldja ki a tricikli tincseit a tincszárat a kioldott állásba csúsztatva.
6. Csatlakoztassa a készülék dugaszát a hálózati csatlakozóhoz.
7. Kapcsolja be a készüléket a ki/bekapcsoló gomb megnyomásával.
8. A hőmérséklet a hármas izzó bekapcsolásakor automatikusan minimum 120 °C-ra áll be. A hőmérsékletbeállító gombbal válassza ki a hajának megfelelő hőmérsékletet 120–200 °C között. A hőmérsékletet 10°C-os lépésekben lehet átállítani a hőmérséklet-beállító gomb megnyomásával vagy nyomva tartásával. Fűtés közben a hőmérséklet villog a kijelzőn.
9. Kb. 6 másodperc elteltével a kijelzőn megjelenik a zár szimbólum és egy hangjelzés hallható - a gombok inaktívak.
10. Miután a triplex a kívánt hőmérsékletre felmelegedett, a hangjelzés kétszer megszólal, és a hőmérséklet folyamatosan világít a kijelzőn.
11. Helyezze a hajszálát a fűtőlemezek (fogók) közé, arra a pontra, ahol a gyalpút szeretné elkezdeni (felülről lefelé haladva). Fogja meg erősen a trikálpa fogóit, és tartsa őket néhány másodpercig. Megjegyzés: Miután a fogót 8 másodpercig megszorította, a kijelzőn villogni fog a „8”. A 8 másodperc elteltével 3 alkalommal hangjelzés figyelmeztet a hajszál ajánlott elengedésére (időzítő a haj túlmelegedésből eredő sérülése ellen).
12. Nyissa ki a háromkerekű fogót, és csúsztassa lefelé a hajszálon addig a pontig, ahol a következő hullámot szeretné elindítani.
13. Ismételje meg ugyanezt a folyamatot a többi hajszálon, amíg el nem éri a kívánt stílust.
Tipp: Hagyja kihűlni a haját, mielőtt befejezné (kifésülné).
14. Soha ne tegyen forró készüléket vagy készüléket olyan felületre, amely nem hőálló a melegítés során.
15. Használat után nyomja meg és tartsa lenyomva a ki/be kapcsoló gombot 2 másodpercig - ez kikapcsolja a gombzárat. (egy hangjelzés fog megszólalni, és a gombzár ikon eltűnik a kijelzőről).
16. A készülék kikapcsolásához nyomja meg újra a ki/bekapcsoló gombot.
17. Húzza ki a készüléket a hálózattól.

18. Hagyja a készüléket hőálló felületen kihűlni, majd miután teljesen kihűlt, tárolja tiszta, száraz helyen.

Megjegyzés:

- A hőmérséklet a működés során bármikor növelhető/csökkenthető. Először kapcsolja ki a gombzárat a ki/be gomb 2 másodpercig történő megnyomásával, majd a hőmérséklet-beállításához nyomja meg a hőmérséklet-beállító gombot.
- Soha ne hagyja felügyelet nélkül a készüléket, ha az be van kapcsolva vagy konnektorba van dugva.

TISZTÍTÁS ÉS KARBANTARTÁS

VIGYÁZAT!

A készülék tisztítása előtt húzza ki a tápkábelt az elektromos hálózattól!

Hagyja a készüléket hőálló felületen teljesen kihűlni.

Győződjön meg róla, hogy a készülék már kihűlt!

A készülék felszínének tisztításához csak nedves rongyot használjon, ne használjon semmilyen tisztítószert vagy kemény tárgyat, mert megsérülhet a készülék felülete!

Soha ne tisztítsa a készüléket folyó víz alatt, ne öblítse le, és ne merítse vízbe!

Ne tekerje a hálózati kábelt a készülék teste köré.

A készülék tárolásához használja a fogós zárat - fogja meg a háromlángos fogót, és kapcsolja a zárógombot zárt állásba.

SZERVIZ

Nagyobb mértékű, vagy a termék belső részeire is vonatkozó karbantartást vagy javítást szakszervizben kell elvégeztetni.

A KÖRNYEZET VÉDELME

- Lehetőleg gondoskodjon a csomagolóanyagok és a régi készülék újrahasznosításáról.
- A készülék dobozát a szelektív gyűjtőbe dobhatja.
- A polietilén (PE) műanyagzacskókat adja le újrahasznosítható anyagokat gyűjtő udvarban.

A készülék újrahasznosítása élettartama végén



Ez a készülék az európai Elektromos hulladékról és elektromos berendezésekről (WEEE) szóló 2012/19/EU irányelvnek megfelelően van megjelölve. A terméken vagy a csomagolásán található szimbólum jelzi, hogy a termék nem tartozik a vegyes háztartási hulladék közé. El kell vinni olyan helyre, ahol az elektromos és elektronikus hulladékot gyűjtik újrahasznosítás céljából. A termék megfelelő módon történő megsemmisítésének biztosításával megakadályozza a környezetet és az emberi egészséget veszélyeztető negatív hatásokat, amelyeket a nem megfelelő hulladék-megsemmisítés okozhatna. A megsemmisítést a hulladékgazdálkodási előírásoknak megfelelően kell végrehajtani. A termék újrahasznosítására vonatkozó részletesebb információkért forduljon az illetékes helyi hivatalhoz, a háztartási hulladék megsemmisítésével foglalkozó szolgáltatóhoz, vagy az üzlethez, ahol a terméket vásárolta.



Ez a termék teljesíti minden rá vonatkozó EU-irányelv alapkövetelményeit.

Változtatások a szövegben, a kivitelben és a műszaki jellemzőkben előzetes figyelmeztetés nélkül történhetnek, a módosításra vonatkozó jog fenntartva.

Pateicība

Pateicamies par šīs "Concept" ierīces iegādi. Ceram, ka būsiat apmierināti ar šo izstrādājumu visu tā kalpošanas laiku.

Pirms lietošanas rūpīgi izlasiet šo lietošanas instrukciju un uzglabāiet to drošā vietā, lai nepieciešamības gadījumā varētu pārlasīt. Nodrošiniet, lai arī citi cilvēki, kuri izmantos šo ierīci, pirms šīs ierīces lietošanas būtu iepazinušies ar norādījumiem.

Tehniskie dati	
Spriegums	100–240 V ~50/60 Hz
Jauda	100 W
Darba temperatūra	120–200 °C
Energijas patēriņš izslēgtā režīmā	0,39 W

Kad ierīce ir pieslēgta elektrotīklam vai kad darbība ir pabeigta, tā automātiski izslēdzas bez vizuāla indikatora.

SVARĪGI DROŠĪBAS NORĀDĪJUMI

- Lietojiet šo ierīci tikai tā, kā izklāstīts šajā lietošanas instrukcijā.
- Pirms ierīces pirmās izmantošanas noņemiet visu iepakojumu un reklāmas materiālus.
- Pārliedzieties, ka elektrotīkla spriegums atbilst tam spriegumam, kas ir minēts uz tehnisko pamatdatu plāksnītes.
- Lai nodrošinātu papildu aizsardzību ierīcei, iesakām uzstādīt strāvas drošinātāju (RCD) ar nominālo atvienošanās strāvu, kas nepārsniedz 30 mA vannas istabas elektriskās strāvas ķēdē. Jautājiet padomu elektriķim.
- Ierīce darbības laikā sasniedz augstu temperatūru un ir karsta arī kādu laiku pēc tās izslēgšanas. Nepieskarieties karstajām virsmām. Izmantojiet rokturus un pogas. Pastāv apdedzināšanās risks.
- Ierīci nedrīkst tīrīt, noglabāt vai pārklāt pirms tās pilnīgas atdzišanas.
- Neatstājiet ierīci bez uzraudzības, kad tā ir ieslēgta vai pat tikai pievienota kontaktligzdai.
- Ja ierīces lietošanas laikā to noliekat, vienmēr novietojiet to uz nedegošas virsmas, bet neatstājiet ierīci bez uzraudzības.
- Pirms atvienojiet ierīci no elektrotīkla rozetes, pārliedzieties, ka tā ir izslēgta.
- Atvienojot ierīci no elektrotīkla, nekad neraujiet strāvas vadu. Satveriet kontaktdakšu un atvienojiet to, viegli pavelkot.

- Neļaujiet ar ierīci darboties bērniem vai personām bez attiecīgām iemaņām. Izmantojiet to bērniem nepieejamā vietā.
- Personām ar ierobežotām kustību spējām, ierobežotu maņu uztveri, nepietiekamām gara spējām vai cilvēkiem, kas nepārzina pareizu tās izmantošanu, šī ierīce jāizmanto tikai atbildīgas, zinošas personas uzraudzībā.
- Ja ierīces izmantošanas laikā tuvumā ir bērni, ievērojiet papildu piesardzību.
- Neļaujiet izmantot ierīci kā rotaļlietu.
- Pirms tīrīšanas un turpmākas izmantošanas izslēdziet ierīci, atvienojiet strāvas vadu no kontaktligzdas un ļaujiet ierīcei atdzist.
- Nodrošiniet, lai strāvas vads nepieskartos karstām virsmām.
- Nepieļaujiet ierīces karāšanos strāvas vadā.
- Neizmantojiet ierīci vietā, kur atrodas sprādzienbīstamas gāzes vai viegli uzliesmojošas vielas (šķīdinātāji, tvaiki, līmes utt.).
- Darbinot ierīci, neizmantojiet matu laku vai citus aerosolus.
- Neizmantojiet viegli uzliesmojošas vielas, piemēram, matu laku, matu veidošanas želeju un citas: saskaroties ar taisnošanas plāksnēm, viela var aizdegties. Uzturiet sildelementus tīrus.
- Ierīces tīrīšanai neizmantojiet abrazīvas vai ķīmiski agresīvas vielas.
- Nelietojiet ierīci, ja tā nedarbojas pareizi vai ja tā ir nomesta, bojāta vai pakļauta šķīdrumu iedarbībai. Nogādājiet ierīci pārbaudīšanai un labošanai pilnvarotā servisa apkalpes centrā.
- Neizmantojiet ierīci ar bojātu strāvas vadu vai kontaktdakšu. Lai veiktu bojātu detaļu labošanu vai maiņu, nekavējoties sazinieties ar pilnvaroto servisa apkalpes centru.
- Neaptiniet strāvas vadu ap ierīces korpusu.
- Šī ierīce nav paredzēta lietošanai ārpus telpām.
- Ierīce ir paredzēta tikai mājāsaimniecības vajadzībām. Tā nav paredzēta ekspluatācijai komercnolūkos.
- Nepieļaujiet strāvas vada, kontaktdakšas vai ierīces nokļūšanu ūdenī vai citā šķīdrumā.
- Izmantojiet tikai ražotāja ieteiktos piederumus.
- Ir aizliegts labot ierīci patstāvīgi. Sazinieties ar pilnvaroto servisa centru.
- Regulāri pārbaudiet, vai ierīce un strāvas vads nav bojāts. Neizslēdziet bojātu ierīci.

- **Brīdinājums:** ierīce ātri sasniedz augstu temperatūru. Izvairieties no saskares starp ierīces sildvirsmu un ādu.
- Lietojiet ierīci tikai uz sausiem vai mitriem matiem.
- Neatstājiet uzkarstošās plāksnes (knaibles) uz matiem ilgāk par dažām sekundēm, var rasties matu bojājumi.
- Sildīšanas plāksnēm ir keramikas pārklājums, kas laika gaitā nolietojas. Tomēr ierīce joprojām darbosies normāli.
- Lietojot ierīci, var būt jūtama neliela smaka, tas nav defekts.
- Ierīce ir aprīkota ar automātisko drošības izslēgšanos - pēc 30 darbības minūtēm atskanēs skaņas signāls, un ierīce izslēgsies.
- Bērni vecumā no 8 gadiem un vecāki, kā arī personas ar fiziskiem, maņu vai garīgiem traucējumiem vai ar nepietiekamu pieredzi un zināšanām drīkst izmantot šo ierīci, ja viņi atrodas citu cilvēku uzraudzībā vai arī ir instruēti par ierīces izmantošanu drošā veidā, kā arī izprot iespējamo bīstamību. Lietotāja veikto ierīces tīrīšanu un apkopi nedrīkst veikt bērni, kas jaunāki par 8 gadiem un neatrodas pieaugušo uzraudzībā. Bērni, kas ir jaunāki par 8 gadiem, nedrīkst atrasties ierīces un tās vada tuvumā. Neļaujiet bērniem rotaļāties ar šo ierīci.

Ražotāja norādījumu neievērošanas dēļ var tikt atteikts garantijas remonts.



UZMANĪBU!

Neizmantojiet ierīci vannu, izlietņu un citu ar ūdeni piepildītu tvertņu tuvumā. Izmantojot ierīci vannas istabā, pēc lietošanas noteikti izslēdziet un atvienojiet to no elektrotīkla, izņemot kontaktdakšu no kontaktligzdas, jo ūdens tuvums un saskarsme ar to, lietojot ierīci, ir ļoti bīstami, tostarp arī izslēgtas ierīces gadījumā! Nepieskarieties ierīcei ar mitrām vai slapjām rokām un neizmantojiet to, ja Jums ir slapjas vai basas kājas.

IERĪCES APRAKSTS

- 1 Knaiblišu gals
- 2 Augšējās knaibles (rulliši)
- 3 Apakšējās knaibles (plāksne)
- 4 Displejs
- 5 Temperatūras displejs
- 6 Pogas bloķēšanas ikona
- 7 Taimeris pret matu bojājumiem no pārkaršanas
- 8 Temperatūras iestatīšanas poga
- 9 Izslēgšanas/ieslēgšanas poga
- 10 Knaiblišu slēdzene
- 11 Pakarināšanas cilpa

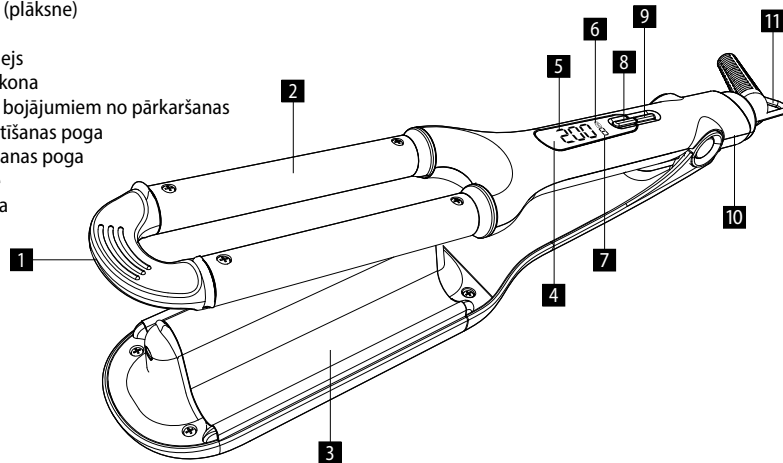

LIETOŠANAS INSTRUKCIJA

Neizmantojiet ierīci, lai ievēdotu parūkas un dzīvnieku apspalvojumu.

1. Pēc mazgāšanas izžāvējiet matus ar dvieli vai fēnu.
2. Lietojiet ierīci tikai uz sausiem vai mitriem matiem. Pārlicinieties, ka mati ir izķemmēti un nav sapinušies.
3. Nelietojiet matu laku vai citas uzliesmojošas vielas.
4. Pīlnībā iztiniet strāvas vadu.
5. Atbloķējiet trīsjuņmašīnas knaibles, bīdot knaibļu slēdzeni uz atbloķētu pozīciju.
6. Iespraudiet ierīces kontaktdakšu elektrotīklā.
7. Ieslēdziet ierīci, nospiežot izslēgšanas/ieslēgšanas pogu.
8. Pēc trīskāršās spuldzes ieslēgšanas temperatūra automātiski tiek iestatīta uz minimālo 120 °C temperatūru. Izmantojiet temperatūras iestatīšanas pogu, lai izvēlētos matiem piemērotu temperatūru 120–200 °C diapazonā. Temperatūra tiek pārslēgta ar 10 °C soli, nospiežot vai turot nospiestu temperatūras iestatīšanas pogu. Uzkaršanās laikā displejā mirgo temperatūra.
9. Pēc aptuveni 6 sekundēm displejā parādās bloķēšanas simbols un atskan skaņas signāls - pogas ir neaktīvas.
10. Pēc tam, kad triplekss ir uzsildīts līdz vēlamajai temperatūrai, divreiz atskan skaņas signāls un displejā pastāvīgi iedegas temperatūra.
11. Ievietojiet matu šķipsnu starp sildelementiem (knaiblēm) vietā, kur vēlaties, lai vilna sāktu veidoties (no augšas uz leju). Stingri satveriet triļmpas knaibles un turiet tās dažas sekundes. Piezīme: Pēc tam, kad knaibles ir saspiestas uz 8 sekundēm, displejā mirgo "8". Pēc 8 sekundēm 3 reizes atskan skaņas signāls, lai brīdinātu par ieteicamo šķipsnu atlaišanu (taimeris pret matu bojājumiem no pārkaršanas).
12. Atveriet trikotāžas knaibles un novietojiet tās lejup pa matu šķipsnu līdz vietai, kur vēlaties, lai sāktos nākamais vilns.
13. Atkārtojiet to pašu procesu ar citām matu šķipsnām, līdz tiek sasniegts vēlamais stils.
Padoms: pirms apdares (ķemmēšanas) ļaujiet matiem atdzist.
14. Karsēšanas laikā nekad nenovietojiet karstu ierīci vai ierīci uz virsmas, kas nav karstumizturīga.
15. Pēc lietošanas nospiediet un 2 sekundes turiet izslēgšanas/ieslēgšanas pogu - tas deaktivēs pogas bloķēšanu. (atskaņš skaņas signāls un no displeja pazudis bloķēšanas ikona).

16. Lai izslēgtu ierīci, vēlreiz nospiediet izslēgšanas/ieslēgšanas pogu.
17. Atvienojiet ierīci no elektrotīkla.
18. Ļaujiet ierīcei atdzist uz karstumizturīgas virsmas un pēc pilnīgas atdzišanas uzglabājiet to tīrā, sausā vietā.

Piezīme:

- Temperatūru var palielināt/samazināt pēc vajadzības jebkurā darbības laikā. Vispirms deaktivizējiet pogu bloķēšanu, nospiežot izslēgšanas/ieslēgšanas pogu uz 2 sekundēm, pēc tam nospiediet temperatūras iestatīšanas pogu, lai pielāgotu temperatūras iestatījumu.
- Nekad neatstājiet ierīci bez uzraudzības, ja tā ir ieslēgta vai pieslēgta elektrības kontaktligzdai.

TĪRĪŠANA UN APKOPE

UZMANĪBU!

Pirms ierīces tīrīšanas vienmēr atvienojiet strāvas vadu no kontaktligzdas! Ļaujiet ierīcei pīlnībā atdzist uz karstumizturīgas virsmas.

Pirms apkopes pārlicinieties, ka ierīce ir atdzisusi!

Ierīces virsmu drīkst tīrīt tikai ar mitru drāniņu. Neizmantojiet mazgāšanas līdzekļus vai cietus priekšmetus, jo tie var bojāt ierīces virsmu!

Nekad netīriet ierīci tekošā ūdenī, neskalojiet to un nemērciet ūdenī!

Neaptiniet strāvas vadu ap ierīces korpusu.

Lai uzglabātu ierīci, izmantojiet knaiblišu slēdzeni - satveriet trikoļiņu knaibles un pārslēdziet slēdzene pogu bloķētā stāvoklī.

TEHNISKĀ APKALPE

Plašāka mēroga apkopes un remontdarbi, kuriem ir nepieciešama iejaukšanās ierīces iekšpusē, jāveic kvalificētam speciālistam vai servisa centram.

VIDES AIZSARDZĪBA

- Nododiet iepakojuma materiālu un vecās ierīces otrreizējai pārstrādei.
- Ierīču kastes var nodot atkritumu šķirošanas punktos.
- Polietilēna (PE) maisiņus nododiet otrreizējai pārstrādei paredzēto materiālu savākšanas punktā.

Ierīces otrreizējā pārstrāde tās kalpošanas laika beigās



Šī ierīce ir marķēta saskaņā ar Eiropas Parlamenta un Padomes Direktīvu 2012/19/EU par elektrisko un elektronisko iekārtu atkritumiem (WEEE). Simbols uz izstrādājuma vai tā iepakojuma norāda, ka šis izstrādājums nepieder sadzīves atkritumiem. Tas jānogādā elektrisko un elektronisko iekārtu otrreizējās pārstrādes savākšanas punktā. Nodrošinot šā izstrādājuma pareizu iznīcināšanu, tiks novērsta nelabvēlīga ietekme uz vidi un cilvēku veselību, ko var izraisīt nepareiza ierīces iznīcināšana. Iznīcināšana jāveic saskaņā ar noteikumiem par atkritumu apstrādi. Lai iegūtu papildu informāciju par šīs ierīces otrreizēju pārstrādi, lūdzu, sazinieties ar vietējās pašvaldības sadzīves atkritumu iznīcināšanas dienestu vai veikalu, kurā iegādājāties izstrādājumu.



Šis izstrādājums atbilst visām piemērojamo EU direktīvu pamatprasībām.

Izmaiņas tekstā, konstrukcijā un tehniskajās specifikācijās var tikt veiktas bez iepriekšēja brīdinājuma, un mēs paturam tiesības veikt šīs izmaiņas.

Acknowledgements

Thank you for purchasing a Concept product. We wish you much joy with your new appliance every day you use it.

Please read the instruction manual carefully before initial use. To refer to this manual any time you need to, we recommend you to keep it in a safe place. And please pass it to any future owner of the appliance.

Technical specifications	
Voltage	100–240 V ~50/60 Hz
Input	100 W
Operating temperature	120–200 °C
Power consumption in off state	0,39 W

When connected to the mains or when operation is complete, the device switches off automatically without any visual indicator.

IMPORTANT SAFETY PRECAUTIONS

- Do not use the appliance in any other way than as described in this manual.
- Remove all the covering and marketing materials from the appliance before the first use.
- Make sure the mains voltage corresponds to the values on the rating plate of the appliance.
- For additional protection, it is recommended to install a residual current device (RCD) with a rated trip current not exceeding 30 mA in the bathroom electrical circuit. Contact an electrician for advice.
- The appliance is hot during operation and for some time after switching off. Therefore, do not touch hot surfaces. Use handles and buttons. There is risk of serious burns!
- Do not clean, store or cover the appliance until it has cooled completely.
- Do not leave the appliance unattended when it is switched on or connected to the mains.
- If you lay the appliance down during use, always place it on a non-flammable surface, but do not leave the appliance unattended.
- Make sure the appliance is switched off before unplugging it from the mains socket.
- When disconnecting the unit from the wall outlet, never pull the power cord, grasp the plug end and disconnect it by removing it from the receptacle.

- Do not allow children or unauthorized people to handle the appliance, use it out of their reach.
- Persons with reduced mobility, reduced sensory perception, mental disadvantage or persons not familiar with the operation must use the appliance only under the supervision of responsible person, who is familiar with the instructions.
- Pay extra attention if the appliance is used near children.
- Do not use the appliance as a toy.
- Before cleaning and after use of the appliance, switch the appliance off, disconnect it from the mains and allow it to cool down.
- Do not let the power cord touch hot surfaces.
- Do not allow the appliance to hang on the power cord.
- Do not use the appliance in an environment where there are explosive gases and flammable substances (solvents, varnishes, adhesives, etc.).
- Do not use hair spray or other spray products while the appliance is in operation.
- Do not use flammable substances, such as hair spray, hair gel, etc., as this may cause ignition when the substance is in contact with the straightening plates. Keep the heating plates clean.
- Do not use coarse and chemically aggressive substances to clean the appliance.
- Do not use the appliance if it is not working properly, has been dropped, damaged or immersed in liquid. Have it checked and repaired by an authorized service centre.
- Do not use the appliance with a damaged cord or plug and have it repaired immediately by an authorized service centre.
- Do not wrap the power cord around the appliance body.
- Do not use the appliance outdoors.
- The appliance is only suitable for home use and is not intended for commercial use.
- Do not immerse the power cord, plug or appliance in water or any other liquid.
- Do not use any accessories other than those recommended by the manufacturer.
- Do not repair the appliance yourself. Contact an authorized service centre.

- Check the appliance and the power cord regularly for damage. Do not switch on a damaged appliance.
- **Warning:** the appliance will quickly reach a high temperature. Avoid contact between the heating surface of the appliance and your skin.
- Use the appliance only on dry or damp hair.
- Do not leave the heating plates (tongs) on the hair for more than a few seconds, damage to the hair could occur.
- The heating plates have a ceramic coating that will wear off over time. However, the appliance will still function normally.
- You may smell a slight odour when using the appliance, this is not a fault.
- The appliance is equipped with an automatic safety shut-off - after 30 minutes of operation, an audible signal will sound and the appliance will shut off.
- This appliance can be used by children aged from 8 years and above and persons with reduced physical, sensory or mental capabilities or lack of experience and knowledge if they have been given supervision or instruction concerning the use of the appliance in a safe way and understand the hazards involved. Cleaning and maintenance performed by the user must not be carried out by children unless they are 8 years old and under supervision. Children aged under 8 years of age must be kept away from the appliance and its power cord. Do not let children play with the appliance.

Damages from failure to follow the manufacturer's instructions are not covered by the warranty.



CAUTION:

Do not use the appliance near bathtubs, washbasins and other containers filled with water. If you use the appliance in the bathroom, be sure to switch it off and unplug it immediately after use, as the proximity of water and the appliance's contact with water is very dangerous, even when the appliance is turned off.

Do not touch the appliance with wet hands and do not handle it if you have wet feet or if you are barefoot.

PRODUCT DESCRIPTION

- 1 The tip of the pliers
- 2 Top pliers (rollers)
- 3 Lower pliers (plate)
- 4 Display
- 5 Temperature display
- 6 Button lock icon
- 7 Timer against hair damage from overheating
- 8 Temperature setting button
- 9 Off/on button
- 10 Pliers lock
- 11 Hanging loop

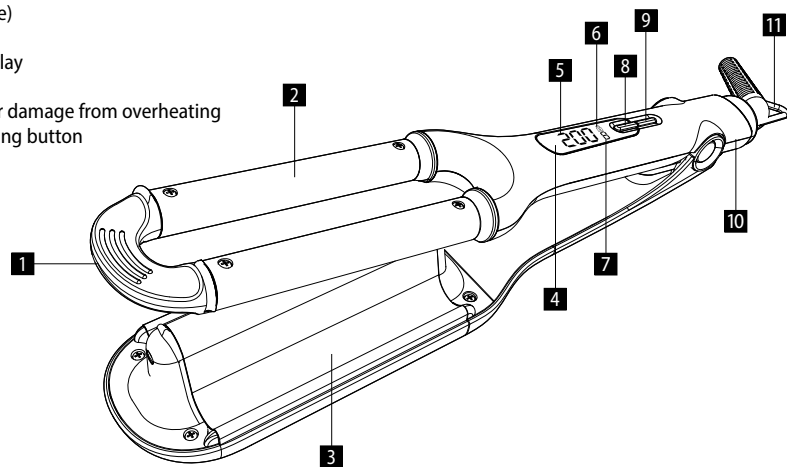

OPERATING INSTRUCTIONS

Do not use the appliance to treat wigs or animals.

1. After washing, dry your hair with a towel or hair dryer.
2. Use the appliance only on dry or damp hair. Make sure hair is detangled and free of tangles.
3. Do not use hairspray or other flammable substances.
4. Unwind the power cord completely.
5. Unlock the tongs of the tricycle by sliding the tong lock to the unlocked position.
6. Plug the appliance plug into the mains.
7. Switch on the appliance by pressing the off/on button.
8. The temperature is automatically set to a minimum temperature of 120 °C when the triple bulb is switched on. Use the temperature setting button to select a temperature suitable for your hair between 120–200°C. The temperature is switched in 10°C increments by pressing or holding the temperature setting button. The temperature flashes on the display during heating.
9. After approx. 6 seconds, the lock symbol appears on the display and an audible signal sounds - the buttons are inactive.
10. After the triplex has been heated to the desired temperature, the beep will sound twice and the temperature will be permanently lit on the display.
11. Insert the strand of hair between the heating plates (tongs), at the point where you want the wave to start (working from top to bottom). Firmly grip the tongs of the triclamp and hold them for a few seconds. Note: After clamping the pliers for 8 seconds, the display will flash "8". After 8 seconds, an audible signal sounds 3 times to alert you to the recommended release of the strand (timer against damage to hair from overheating).
12. Open the tongs of the tricycle and slide them down the hair strand to the point where you want the next wave to start.
13. Repeat the same process for other strands of hair until you achieve the desired style.
Tip: Let your hair cool before finishing (brushing).
14. Never place a hot appliance or appliance on a surface that is not heat resistant during heating.

15. After use, press and hold the off/on button for 2 seconds - this will deactivate the button lock (an audible signal will sound and the lock icon will disappear from the display).
16. To switch off the appliance, press the off/on button again.
17. Disconnect the appliance from the mains.
18. Allow the appliance to cool on a heat-resistant surface and store it in a clean, dry place once it has cooled completely.

Remark:

- The temperature can be increased/decreased as required at any time during operation. First disable the button lock by pressing the off/on button for 2 seconds, then press the temperature setting button to adjust the temperature setting.
- Never leave the appliance unattended when it is switched on or plugged into a power outlet.

CLEANING AND MAINTENANCE

WARNING!

Before each cleaning of the appliance, unplug the power cord from the electrical outlet!

Allow the appliance to cool completely on a heat resistant surface.

Make sure the appliance has cooled before handling it!

To clean the surface of the appliance, use only a damp cloth, no detergents or hard objects, as they can damage the surface of the appliance!

Never clean the appliance under running water, do not rinse it or immerse it in water!

Do not wrap the power cord around the body of the appliance.

To store the appliance, use the pliers lock - grasp the pliers of the triclamp and switch the lock button to the locked position.

SERVICE CENTRE

Extensive maintenance or repair, which requires access to internal parts of the product, has to be performed by a qualified service centre.

ENVIRONMENTAL CONCERNS

- Packaging materials and old appliances should be recycled.
- Packaging materials may be disposed of as sorted waste.
- Dispose the plastic bags made of polyethylene (PE) of as sorted waste.

Recycling of the appliance at the end of its lifespan



This appliance is labelled in accordance with European Directive 2012/19/EU concerning used electrical and electronic appliances (waste electrical and electronic equipment - WEEE). The symbol on the product or on its packaging indicates that this product may not be treated as household waste. Instead it should be taken to the appropriate collection point for the recycling of electrical and electronic equipment. By ensuring this product is disposed of correctly, you will help prevent potential negative consequences for the environment and human health, which could otherwise be caused by inappropriate waste handling of this product. The disposal of such material has to be done according to the recycling regulations. For more detailed information about recycling of this appliance see the authorized local office or service for household waste disposal or the shop, where you purchased the appliance.



The product meets all the necessary requirements of the EU directives applicable to the specific product.

Changes in text, design, and technical specifications are subject to change without notice and we reserve the right to change them.

Danksagung

Vielen Dank, dass Sie ein Produkt der Marke Concept eingekauft haben. Wir wünschen Ihnen, dass Sie mit unserem Produkt über seine gesamte Gebrauchsdauer zufrieden sein werden.

Lesen Sie sich vor dem ersten Gebrauch die ganze Bedienungsanleitung sorgfältig durch und bewahren Sie diese dann auf. Stellen Sie sicher, dass auch andere Personen, die dieses Produkt behandeln werden, sich mit dieser Gebrauchsanweisung vertraut machen.

Technische Parameter	
Spannung	100–240 V ~50/60 Hz
Leistungsbedarf	100 W
Betriebstemperatur	120–200 °C
Leistungsaufnahme im ausgeschalteten Zustand	0,39 W

Nach dem Anschluss an das Stromnetz oder nach Beendigung des Betriebs schaltet sich das Gerät automatisch aus, ohne dass eine optische Anzeige erfolgt.

WICHTIGE SICHERHEITSHINWEISE

- Benutzen Sie das Gerät nicht anders, als es in dieser Anleitung beschrieben ist.
- Vor dem ersten Einsatz entfernen Sie alle Verpackungen und Marketingunterlagen vom Gerät.
- Überprüfen Sie, ob die Anschlussspannung den Werten auf dem Typenschild des Geräts entspricht
- Für ergänzenden Schutz wird empfohlen, einen Stromschutzschalter (RCD) mit Nennauslösestrom bis 30 mA am Stromversorgungskreis des Bades zu installieren. Holen Sie den Rat bei einem Elektriker.
- Das Gerät ist beim Betrieb, sowie über bestimmte Zeit nach der Ausschaltung heiß. Berühren Sie daher heiße Oberflächen nicht. Benutzen Sie Handgriffe und Drucktasten. Drohende Verbrennungsgefahr.
- Reinigen, lagern oder decken Sie das Gerät nicht ab, solange es nicht vollständig kalt ist.
- Lassen Sie das Gerät nicht ohne Aufsicht, wenn es eingeschaltet, beziehungsweise in die Stromsteckdose angeschlossen ist.
- Wenn Sie das Gerät während des Gebrauchs ablegen, stellen Sie es immer auf eine nicht brennbare Unterlage, aber lassen Sie das Gerät nicht unbeaufsichtigt.

- Vergewissern Sie sich, dass das Gerät ausgeschaltet ist, bevor Sie den Stecker aus der Steckdose ziehen.
- Zum Trennen des Gerätes von der Steckdose ziehen Sie nie am Zuleitungskabel, sondern greifen Sie den Stecker und trennen Sie diesen von der Steckdose durch das Ziehen.
- Gestatten Sie den Kindern und Unmündigen nicht, mit dem Gerät zu manipulieren, nutzen Sie es außerhalb ihrer Reichweite.
- Personen mit der erniedrigten Bewegungsfähigkeit, mit der erniedrigten Sinneswahrnehmung, mit der ungenügenden psychischen Fähigkeit oder Personen, die mit der Bedienung nicht anvertraut sind, müssen das Gerät nur unter der Aufsicht einer verantwortlichen und mit der Bedienung anvertrauten Person nutzen.
- Verwenden Sie das Gerät nur mit großer Vorsicht in der Nähe von Kindern.
- Erlauben Sie nicht, dass das Gerät als Spielzeug verwendet wird.
- Schalten Sie das Gerät vor der Reinigung und nach dem Gebrauch aus, schalten Sie es von der Stromsteckdose ab und lassen Sie es abkühlen.
- Lassen Sie das Netzkabel nicht heiße Oberflächen berühren.
- Lassen Sie das Gerät nicht am Zuleitungskabel hängen.
- Benutzen Sie das Gerät in dem Umfeld mit dem Vorkommen der explosiven Gase und entzündbaren Stoffe (Lösemittel, Lacke, Klebstoffe usw.) nicht.
- Benutzen Sie keinen Haarlack oder sonstige Produkte in Sprayform während des Betriebs des Geräts.
- Benutzen Sie keine brennbaren Stoffe, wie Haarlack, Haargel, usw., weil es beim Kontakt des Stoffes mit den Stylingflächen zur Entzündung kommen könnte. Halten Sie die Heizplatten sauber.
- Benutzen Sie keine groben und chemisch aggressiven Stoffe zur Reinigung des Geräts.
- Benutzen Sie das Gerät nicht, wenn es nicht richtig arbeitet, wenn es gefallen ist oder wenn es in eine Flüssigkeit eingetaucht wurde. Lassen Sie es von einer autorisierten Werkstatt überprüfen und reparieren.
- Nutzen Sie das Gerät mit dem beschädigten Zuleitungskabel oder Stecker nicht. Lassen Sie den Mangel von einer autorisierten Werkstatt unverzüglich beheben.
- Wickeln Sie den Körper des Geräts nicht mit dem Netzkabel um.
- Benutzen Sie das Gerät nicht draußen.

- Das Gerät ist nur für den Gebrauch im Haushalt geeignet, es ist nicht für kommerzielle Zwecke bestimmt.
- Tauchen Sie das Zuleitungskabel, den Stecker oder das Gerät nicht in Wasser oder andere Flüssigkeit.
- Nutzen Sie kein anderes Zubehör, als es vom Hersteller empfohlen wird.
- Reparieren Sie das Gerät nicht selbst. Wenden Sie sich an eine autorisierte Werkstatt.
- Überprüfen Sie das Gerät und das Netzkabel regelmäßig auf Schäden. Schalten Sie ein beschädigtes Gerät nicht ein.
- **Achtung:** Das Gerät erreicht schnell eine hohe Temperatur. Vermeiden Sie den Kontakt zwischen der Heizfläche des Geräts und Ihrer Haut.
- Verwenden Sie das Gerät nur auf trockenem oder feuchtem Haar.
- Lassen Sie die Heizplatten (Zange) nicht länger als ein paar Sekunden auf dem Haar liegen, da dies zu Haarschäden führen kann.
- Die Heizplatten sind mit einer Keramikbeschichtung versehen, die sich mit der Zeit abnutzt. Das Gerät funktioniert jedoch weiterhin normal.
- Bei der Verwendung des Geräts können Sie einen leichten Geruch wahrnehmen; dies ist kein Fehler.
- Das Gerät ist mit einer automatischen Sicherheitsabschaltung ausgestattet - nach 30 Minuten Betrieb ertönt ein akustisches Signal und das Gerät schaltet sich ab.
- Dieses Gerät können Kinder ab dem 8. Lebensjahr und Personen mit den erniedrigten physischen oder mentalen Fähigkeiten oder mit den ungenügenden Erfahrungen und Kenntnissen dann nutzen, wenn sie unter der Aufsicht stehen oder wenn sie über das Nutzen des Geräts auf eine sichere Weise belehrt wurden und wenn sie die eventuellen Gefahren verstehen. Die von dem Benutzer durchzuführende Reinigung und Wartung dürfen keine Kinder durchführen, wenn sie nicht älter als 8 Jahre und unter keiner Aufsicht sind. Kinder bis zum 8. Lebensjahr müssen außerhalb der Reichweite des Geräts und dessen Zuleitung gehalten werden. Kinder dürfen mit dem Gerät nicht spielen.

Bei der Nichteinhaltung der Anweisungen des Herstellers kann eine eventuelle Reparatur nicht als Garantiereparatur anerkannt werden.



VORSICHT:

Benutzen Sie das Gerät nicht in der Nähe von Badewannen, Waschbecken und sonstigen mit Wasser gefüllten Behältern. Wenn Sie das Gerät im Bad benutzen, achten Sie darauf, dass es unverzüglich nach der Benutzung ausgeschaltet und vom Netz durch Ausziehen der Gabel getrennt wird, da die Nähe vom Wasser und der Kontakt des Geräts mit Wasser sehr gefährlich ist, und dies auch dann, wenn das Gerät ausgeschaltet ist. Berühren Sie das Gerät nicht mit feuchten oder nassen Händen, und manipulieren Sie damit nicht, wenn Sie feuchte Füße haben oder barfuß sind.

PRODUKTBESCHREIBUNG

- 1 Die Spitze der Zange
- 2 Obere Zange (Roller)
- 3 Untere Zange (Platte)
- 4 Anzeige
- 5 Anzeige der Temperatur
- 6 Symbol für Tastensperre
- 7 Timer gegen Haarschäden durch Überhitzung
- 8 Taste für die Temperatureinstellung
- 9 Aus/Ein-Taste
- 10 Zangenschloss
- 11 Aufhängeschlaufe

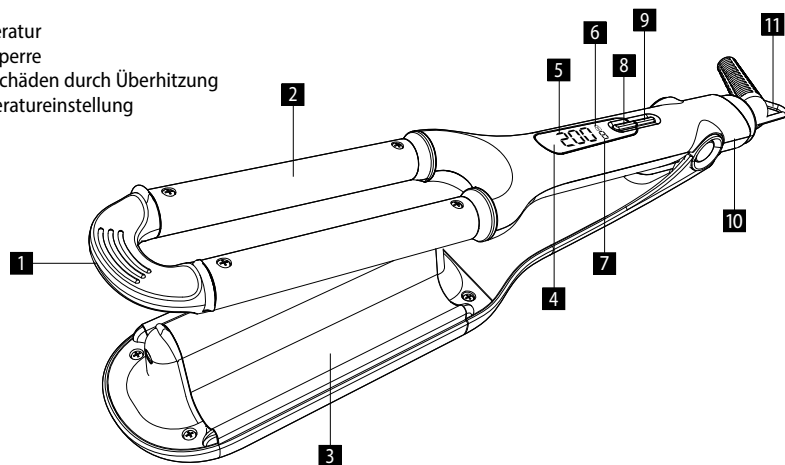

BEDIENUNGSANLEITUNG

Benutzen Sie das Gerät nicht zur Behandlung von Perücken oder Tieren.

1. Trocknen Sie Ihr Haar nach dem Waschen mit einem Handtuch oder einem Haartrockner.
2. Verwenden Sie das Gerät nur auf trockenem oder feuchtem Haar. Achten Sie darauf, dass das Haar entwirrt und frei von Verfilzungen ist.
3. Verwenden Sie kein Haarspray oder andere brennbare Substanzen.
4. Wickeln Sie das Netzkabel vollständig ab.
5. Entriegeln Sie die Zange des Dreirads, indem Sie die Zangenverriegelung in die entriegelte Position schieben.
6. Stecken Sie den Stecker des Geräts in die Steckdose.
7. Schalten Sie das Gerät durch Drücken der Aus/Ein-Taste ein.
8. Die Temperatur wird automatisch auf eine Mindesttemperatur von 120 °C eingestellt, wenn die Dreifachbirne eingeschaltet wird. Wählen Sie mit der Temperatureinstelltaste eine für Ihr Haar geeignete Temperatur zwischen 120–200 °C. Die Temperatur wird in 10°C-Schritten durch Drücken oder Halten der Temperatureinstelltaste eingestellt. Während des Aufheizens blinkt die Temperatur auf dem Display.
9. Nach ca. 6 Sekunden erscheint das Schloss-Symbol auf dem Display und ein akustisches Signal ertönt - die Tasten sind inaktiv.
10. Nachdem der Triplex auf die gewünschte Temperatur aufgeheizt wurde, ertönt der Signalton zweimal und die Temperatur leuchtet dauerhaft auf dem Display.
11. Legen Sie die Haarsträhne zwischen die Heizplatten (Zangen), und zwar an der Stelle, an der die Welle beginnen soll (von oben nach unten arbeiten), und halten Sie die Zange der Triclamp einige Sekunden lang fest. Hinweis: Nachdem Sie die Zange 8 Sekunden lang festgehalten haben, blinkt auf dem Display „8“. Nach 8 Sekunden ertönt 3 Mal ein akustisches Signal, um Sie auf die empfohlene Freigabe der Strähne hinzuweisen (Zeitschaltuhr gegen Schäden am Haar durch Überhitzung).
12. Öffnen Sie die Zange des Dreirads und schieben Sie sie an der Haarsträhne hinunter bis zu der Stelle, an der die nächste Welle beginnen soll.
13. Wiederholen Sie den Vorgang für andere Haarsträhnen, bis Sie die gewünschte Frisur erreicht haben.
Tipp: Lassen Sie Ihr Haar abkühlen, bevor Sie es bearbeiten (bürsten).
14. Stellen Sie ein heißes Gerät niemals auf eine Oberfläche, die während des Erhitzens nicht hitzebeständig ist.
15. Halten Sie nach dem Gebrauch die Ein-/Ausschalttaste 2 Sekunden lang gedrückt - dadurch wird die Tastensperre deaktiviert (es ertönt ein akustisches Signal und das Symbol für die Tastensperre verschwindet von der Anzeige).
16. Um das Gerät auszuschalten, drücken Sie erneut die Taste off/on.
17. Trennen Sie das Gerät vom Stromnetz.
18. Lassen Sie das Gerät auf einer hitzebeständigen Unterlage abkühlen und lagern Sie es nach dem vollständigen Abkühlen an einem sauberen und trockenen Ort.

Bemerkung:

- Die Temperatur kann während des Betriebs jederzeit nach Bedarf erhöht/verringert werden. Deaktivieren Sie zunächst die Tastensperre, indem Sie die Aus/Ein-Taste 2 Sekunden lang gedrückt halten, und drücken Sie dann die Temperatureinstelltaste, um die Temperatur einzustellen.
- Lassen Sie das Gerät niemals unbeaufsichtigt, wenn es eingeschaltet oder an eine Steckdose angeschlossen ist.

REINIGUNG UND WARTUNG

VORSICHT!

Vor jeder Reinigung des Elektrogeräts ziehen Sie das Anschlusskabel von der Stromsteckdose aus!

Lassen Sie das Gerät auf einer hitzebeständigen Unterlage vollständig abkühlen.

Vor der Manipulierung vergewissern Sie sich, dass das Gerät schon kalt ist.

Zur Reinigung der Oberfläche des Elektrogeräts nutzen Sie nur ein feuchtes Tuch, keine Reinigungsmittel und keine harten Gegenstände, weil sie die Oberfläche des Elektrogeräts beschädigen können!

Reinigen Sie das Elektrogerät niemals unter dem fließenden Wasser, spülen Sie es nicht und tauchen Sie es ins Wasser nicht ein!

Wickeln Sie das Netzkabel nicht um den Körper des Geräts.

Um das Gerät aufzubewahren, verwenden Sie die Zangenverriegelung - greifen Sie die Zange der Dreilampe und schalten Sie den Verriegelungsknopf in die verriegelte Position.

SERVICE

Eine umfangreiche Wartung oder Reparatur, die einen Eingriff in die inneren Teile des Gerätes erfordert, ist durch einen Fachservice durchzuführen.

UMWELTSCHUTZ

- Bevorzugen Sie das Recyceln von Verpackungen und Altgeräten.
- Der Gerätekarton kann als sortiertes Altmaterial entsorgt werden.
- Die Polyäthylentüten (PE) geben Sie zur Sammlung des Materials zum Recyceln ab.

Recycling des Gerätes am Ende seiner Lebensdauer



Dieses Gerät ist im Einklang mit der Europäischen Richtlinie 2012/19/EU über Elektro- und Elektronik-Altgeräte (WEEE) gekennzeichnet. Das Symbol am Produkt oder an dessen Verpackung gibt an, dass dieses Produkt nicht in den Haushaltsabfall gehört. Es ist auf eine Sammelstelle zum Recyceln der elektrischen und elektronischen Anlagen zu bringen. Durch die Sicherstellung der korrekten Entsorgung dieses Produktes helfen Sie, negative Konsequenzen für die Umwelt und die Gesundheit der Menschen zu verhindern, die durch die unsachgemäße Entsorgung dieses Produktes verursacht würden. Die Entsorgung muss im Einklang mit den Vorschriften für die Abfallbehandlung durchgeführt werden. Ausführlichere Informationen zum Recycling dieses Produktes erhalten Sie bei der zuständigen örtlichen Behörde, dem Dienstleister für Entsorgung von Haushaltsabfall oder in dem Geschäft, wo Sie das Produkt gekauft haben.



Dieses Produkt erfüllt sämtliche Grundanforderungen der EU-Richtlinien, die sich darauf beziehen.

Die Änderungen im Text, im Design und in den technischen Spezifizierungen können ohne vorherigen Hinweis geändert werden, und wir behalten uns das Recht auf deren Änderungen vor.

MERCI

Nous vous remercions d'avoir acheté le produit de la marque Concept et nous espérons qu'il vous apportera votre entière satisfaction pendant son utilisation.

Lire attentivement le manuel d'emploi avant la première utilisation et le conserver. Faire prendre connaissance du manuel d'emploi par les autres personnes pouvant manipuler le produit.

Caractéristiques techniques	
Tension	100–240 V ~50/60 Hz
Puissance	100 W
Température de fonctionnement	120–200 °C
Consommation électrique à l'état éteint	0,39 W

Lorsque l'appareil est branché sur le secteur ou lorsque l'opération est terminée, il s'éteint automatiquement sans indicateur visuel.

PRÉCAUTIONS PARTICULIÈRES DE SÉCURITÉ

- Ne jamais utiliser l'appareil autrement que prévu dans le manuel d'emploi.
- Enlever tous les emballages et autres éléments de marketing avant la première utilisation.
- S'assurer que la tension de secteur correspond bien à celle marquée sur la plaque signalétique figurant sous l'appareil.
- Il est préconisé d'installer dans le circuit de votre salle de bain une prise de courant protégée (RCD) par un disjoncteur différentiel de 30 mA maximum. Demandez conseil à votre électricien.
- L'appareil est très chaud pendant son utilisation et pendant un certain temps après l'arrêt. Ne pas toucher des surfaces chaudes. Utilisez les poignées ou les boutons. Risque de brûlures.
- Laisser refroidir l'appareil avant de le nettoyer, entreposer ou couvrir.
- Ne jamais laisser l'appareil sans surveillance s'il est en marche, le cas échéant lorsqu'il est branché dans une prise secteur.
- Si vous posez l'appareil en cours d'utilisation, placez-le toujours sur une surface non inflammable, mais ne laissez pas l'appareil sans surveillance.
- Assurez-vous que l'appareil est éteint avant de le débrancher.
- Ne pas tirer sur le cordon d'alimentation pour le débrancher, mais saisir la fiche et la tirer délicatement.

- Ne pas permettre aux enfants ou aux personnes de capacités mentales réduites de manipuler l'appareil ou le mettre hors leur portée.
- Des personnes dont les capacités physiques, sensorielles ou mentales sont réduites, ou des personnes dénuées d'expérience ou de connaissance du mode d'emploi ne doivent manipuler l'appareil que sous la surveillance d'une personne responsable informée de l'utilisation de l'appareil.
- Redoubler de vigilance lorsque cet appareil est employé à proximité d'enfants.
- Ne pas permettre de laisser utiliser l'appareil comme un jouet.
- Les opérations d'entretien et de nettoyage doivent toujours être faites sur l'appareil débranché et refroidi.
- Éviter que le câble d'alimentation entre en contact avec les surfaces chaudes.
- Ne pas suspendre l'appareil par le cordon d'alimentation.
- Ne pas utiliser l'appareil dans des locaux contenant les gaz explosifs ou inflammables (solvants, peintures, colles, etc.).
- Lorsque l'appareil est en fonctionnement, ne pas utiliser de laque pour cheveux ou d'autres produits aérosols.
- Ne pas utiliser de produits inflammables tels que laques pour cheveux, gels coiffants, etc., il existe risque d'incendie si le produit rentre en contact avec les parties chaudes. Maintenir les plaques chauffantes propres.
- Ne jamais nettoyer l'appareil à l'aide des agents abrasifs ou des produits chimiques agressifs.
- Ne pas utiliser l'appareil s'il ne fonctionne pas correctement, s'il est tombé par terre, s'il a été endommagé ou plongé dans un liquide. Laisser le vérifier et réparer dans un centre d'entretien agréé.
- Ne jamais utiliser l'appareil si le cordon d'alimentation ou la prise est abîmé, laisser le réparer immédiatement dans un centre d'entretien agréé.
- Ne pas entourer le cordon d'alimentation autour de l'appareil.
- Ne pas utiliser l'appareil à l'extérieur.
- L'appareil est exclusivement destiné à un usage domestique, il n'est pas prévu à des fins commerciales.
- Ne jamais plonger le cordon d'alimentation, la fiche ou l'appareil dans de l'eau ou d'autres liquides.

- Ne pas utiliser autres accessoires que ceux prévus par le fabricant.
- Ne pas essayer de réparer l'appareil par ses propres soins. Contacter un centre d'entretien agréé.
- Vérifiez régulièrement que l'appareil et le cordon d'alimentation ne sont pas endommagés. Ne mettez pas en marche un appareil endommagé.
- **Attention:** l'appareil atteint rapidement une température élevée. Évitez tout contact entre la surface chauffante de l'appareil et votre peau.
- N'utilisez l'appareil que sur des cheveux secs ou humides.
- Ne laissez pas les plaques chauffantes (pinces) sur les cheveux plus de quelques secondes, car les cheveux pourraient être endommagés.
- Les plaques chauffantes sont recouvertes d'un revêtement en céramique qui s'use avec le temps. Toutefois, l'appareil continuera à fonctionner normalement.
- Une légère odeur peut se dégager lors de l'utilisation de l'appareil, il ne s'agit pas d'un défaut.
- L'appareil est équipé d'un système d'arrêt automatique de sécurité - après 30 minutes de fonctionnement, un signal sonore retentit et l'appareil s'arrête.
- Cet appareil peut être utilisé par des enfants âgés de 8 ans et plus et les personnes ayant des capacités physiques ou mentales réduites ou le manque d'expérience et de connaissances, si elles sont supervisées ou ont reçu des instructions pour utiliser l'appareil d'une manière sûre et comprennent les dangers potentiels. Les enfants de moins de 8 ans ne sont pas autorisés à réaliser les opérations de nettoyage ou d'entretien que sous la surveillance. Maintenir l'appareil et le cordon d'alimentation hors de portée des enfants de moins de 8 ans. Ne pas laisser les enfants jouer avec l'appareil.

En cas de non-respect des recommandations du fabricant, la garantie concernant la réparation est annulée.



ATTENTION :

Ne pas utiliser l'appareil à proximité d'une baignoire, d'un lavabo ou d'autres récipients contenant de l'eau. Lorsque l'appareil est utilisé dans une salle de bain, débranchez-le après usage, car la proximité de l'eau ou le contact de l'appareil avec l'eau peut présenter un danger important même lorsque l'appareil est arrêté.

Ne pas utiliser l'appareil avec les mains humides et ne pas le manipuler si vous êtes les pieds mouillés ou pieds nus.

DESCRIPTION DU PRODUIT

- 1 La pointe de la pince
- 2 Pince supérieure (rouleaux)
- 3 Pince inférieure (plaque)
- 4 L'affichage
- 5 Affichage de la température
- 6 Icône de verrouillage des boutons
- 7 Minuterie contre les dommages causés aux cheveux par la surchauffe
- 8 Bouton de réglage de la température
- 9 Bouton d'arrêt/de marche
- 10 Verrouillage de la pince
- 11 Boucle de suspension

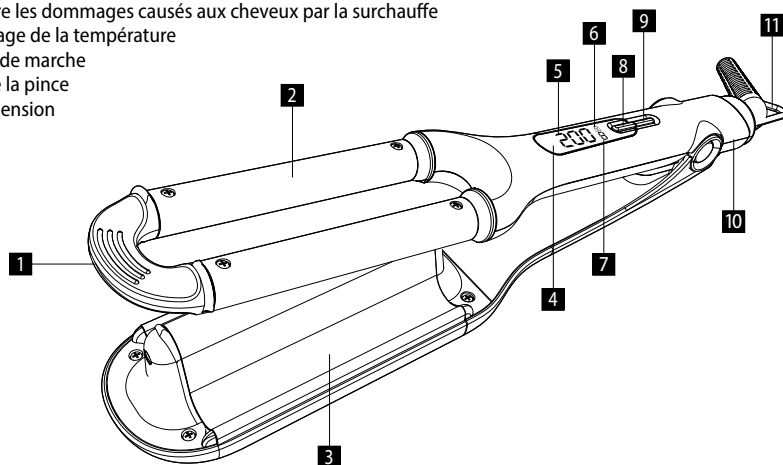

MODE D'EMPLOI

Ne pas utiliser l'appareil pour la mise en forme des perruques et des poils d'animaux.

1. Après le lavage, séchez vos cheveux avec une serviette ou un sèche-cheveux.
2. N'utilisez l'appareil que sur des cheveux secs ou humides. Veillez à ce que les cheveux soient démêlés et ne s'emmêlent pas.
3. N'utilisez pas de laque ou d'autres substances inflammables.
4. Déroulez complètement le cordon d'alimentation.
5. Déverrouillez les pinces du tricycle en faisant glisser le verrou de la pince en position déverrouillée.
6. Branchez la fiche de l'appareil sur le secteur.
7. Allumez l'appareil en appuyant sur le bouton off/on.
8. La température est automatiquement réglée sur une température minimale de 120 °C lorsque la triple ampoule est allumée. Utilisez le bouton de réglage de la température pour sélectionner une température adaptée à vos cheveux entre 120 et 200°C. La température peut être réglée par incréments de 10 °C en appuyant sur la touche de réglage de la température ou en la maintenant enfoncée. La température clignote sur l'écran pendant le chauffage.
9. Après environ 6 secondes, le symbole de verrouillage apparaît sur l'écran et un signal sonore retentit - les touches sont inactives.
10. Une fois que le triplex a été chauffé à la température souhaitée, le signal sonore retentit deux fois et la température s'affiche en permanence à l'écran.
11. Placez la mèche de cheveux entre les plaques chauffantes (pinces), à l'endroit où vous voulez que la laine commence (en allant du haut vers le bas). Saisissez fermement les pinces du triclamp et maintenez-les pendant quelques secondes. Remarque : Après avoir serré la pince pendant 8 secondes, l'écran affiche « 8 » en clignotant. Après 8 secondes, un signal sonore retentit 3 fois pour vous avertir qu'il est recommandé de relâcher la mèche (minuterie contre les dommages causés aux cheveux par la surchauffe).
12. Ouvrez les pinces du tricycle et faites-les glisser le long de la mèche de cheveux jusqu'à l'endroit où vous souhaitez que la prochaine vague commence.
13. Répétez le même processus pour d'autres mèches de cheveux jusqu'à ce que vous obteniez la coiffure souhaitée. **Conseil:** laissez vos cheveux refroidir avant de terminer (brosser).
14. Ne placez jamais un appareil chaud ou un appareil sur une surface qui n'est pas résistante à la chaleur pendant le chauffage.
15. Après utilisation, appuyez sur la touche off/on et maintenez-la enfoncée pendant 2 secondes - cela désactivera le verrouillage de la touche (un signal sonore retentit et l'icône de verrouillage disparaît de l'écran).
16. Pour éteindre l'appareil, appuyez à nouveau sur le bouton off/on.
17. Débranchez l'appareil du réseau électrique.
18. Laissez l'appareil refroidir sur une surface résistante à la chaleur et rangez-le dans un endroit propre et sec une fois qu'il a complètement refroidi.

Remarque :

- La température peut être augmentée/diminuée à tout moment pendant le fonctionnement. Désactivez d'abord le verrouillage des boutons en appuyant sur le bouton off/on pendant 2 secondes, puis appuyez sur le bouton de réglage de la température pour ajuster la température.
- Ne laissez jamais l'appareil sans surveillance lorsqu'il est allumé ou branché sur une prise de courant.

NETTOYAGE ET ENTRETIEN

ATTENTION !

Avant tout nettoyage, débrancher le cordon d'alimentation !

Laissez l'appareil refroidir complètement sur une surface résistante à la chaleur.

Avant toute manipulation, vérifier si l'appareil est bien refroidi !

Nettoyez l'extérieur de l'appareil avec une éponge légèrement humide, ne pas utiliser des objets abrasifs pouvant endommager la surface d'appareil !

Ne jamais nettoyer l'appareil sous l'eau courante, ne pas le rincer, ni plonger dans l'eau !

N'enroulez pas le cordon d'alimentation autour du corps de l'appareil.

Pour ranger l'appareil, utilisez la pince de verrouillage - saisissez la pince de la lampe tricolore et placez le bouton de verrouillage en position verrouillée.

SERVICE

Les opérations de maintenance ou les réparations de plus grande étendue nécessitant une intervention sur les composants internes de l'appareil ne peuvent être effectuées que par un centre d'entretien agréé.

PROTECTION DE L'ENVIRONNEMENT

- Préférer le recyclage des emballages et des appareils à la fin de leur durée de vie.
- Le carton est à remettre dans le centre de collecte sélective.
- Les sachets en plastique (PE) sont à remettre dans le centre de collecte sélective pour recyclage.

Recyclage de l'appareil à la fin de sa durée de vie :



La désignation du produit est conforme à la Directive européenne 2012/19/EU relative aux déchets d'équipements électriques et électroniques (WEEE). Le symbole apposé sur le produit ou son emballage indique que le produit ne doit pas être éliminé avec les déchets municipaux. Il est nécessaire de le remettre dans un centre de collecte pour le recyclage des équipements électriques et électroniques. En assurant une élimination conforme de ce produit, vous pouvez empêcher tout impact négatif sur l'environnement et sur la santé humaine résultant de la liquidation non conforme de ce produit. Éliminer le produit en conformité à la réglementation de traitement de déchets. De plus amples informations concernant le recyclage peuvent être obtenues auprès de l'administration locale compétente, les centres de tri de déchets ménagers ou dans le magasin où vous avez acheté votre produit.



Ce produit satisfait aux exigences élémentaires des directives EU applicables.

Le fabricant se réserve le droit d'effectuer les modifications du texte, design et spécifications techniques sans informations au préalable.

Ringraziamento

Grazie per aver acquisito il prodotto di marchio Concept e vi auguriamo che vi dia la massima soddisfazione per tutta la durata della sua vita utile.

Si consiglia di leggere attentamente l'intero manuale d'uso prima di procedere al primo uso dell'apparecchio stesso. Conservare bene il manuale d'uso. Provvedere che tutte le persone addette all'uso del prodotto facciano la conoscenza del manuale d'uso.

Parametri tecnici	
Tensione	100-240 V ~50/60 Hz
Potenza assorbita	100 W
Temperatura di lavoro	120-200 °C
Consumo di energia in stato di spegnimento	0,39 W

Quando viene collegato alla rete elettrica o al termine del funzionamento, il dispositivo si spegne automaticamente senza alcun indicatore visivo.

IMPORTANTI AVVERTIMENTI DI SICUREZZA

- Non utilizzare il prodotto in modo diverso da quello descritto nel presente manuale d'uso.
- Eliminare completamente tutti gli imballi e materiali pubblicitari prima di utilizzare l'apparecchio per la prima volta.
- Verificare se la tensione della rete corrisponde ai valori riportati sull'etichetta del prodotto.
- Per avere ulteriore protezione si consiglia di installare il dispositivo RCD (dispositivo per le correnti residue) con corrente nominale non eccedente 30 mA nel circuito di corrente elettrica che alimenta il bagno. Per l'eventuale consiglio rivolgersi all'elettricista.
- Attenzione, dopo l'uso l'apparecchio rimane caldo ancora per un certo tempo anche se spento. Non toccare quindi le superfici calde. Utilizzare il manico e i pulsanti. Si corre il rischio delle scottature.
- Non pulire, né coprire l'apparecchio prima che questo sia completamente raffreddato.
- Non lasciare l'apparecchio incustodito se acceso, eventualmente connesso alla rete.
- Se si appoggia l'apparecchio durante l'uso, posizionarlo sempre su una superficie non infiammabile, ma non lasciarlo incustodito.
- Assicursi che l'apparecchio sia spento prima di scollegarlo dalla presa di corrente.

- Allo staccare dell'apparecchio dalla presa di corrente non tirare mai il cavo di alimentazione, bensì prendere la spina in mano e staccarla estraendola.
- Non permettere ai bambini, né alle persone incapaci di volere e di intendere, di manipolare con l'apparecchio, utilizzarlo fuori dalla loro portata.
- Le persone con la mobilità e/o la percezione ridotte, mentalmente inadatte oppure le persone non istruite in merito all'uso devono utilizzare l'apparecchio solo in presenza di una persona responsabile e istruita in merito.
- Prestare la maggiore attenzione se l'apparecchio è utilizzato in presenza dei bambini.
- Non permettere che l'apparecchio sia utilizzato come giocatolo.
- Prima di procedere alla pulizia dell'apparecchio staccarlo dalla corrente elettrica e lasciarlo raffreddare.
- Avere cura che il cavo di alimentazione non tocchi le superfici caldi.
- Non far appendere l'apparecchio su cavo di alimentazione.
- Non utilizzare l'apparecchio nell'ambiente a rischio di esplosione (in presenza di solventi, vernici, colle etc.).
- Non utilizzare, con l'apparecchio in funzione, né lacca né altri prodotti in spray.
- Non utilizzare le sostanze infiammabili quali gel di fissaggio etc., si corre il rischio di infiammazione a contatto con le piastre da stiro. Mantenere pulite le piastre riscaldanti.
- Per pulire l'apparecchio non adoperare gli agenti chimici aggressivi e abrasivi.
- Non utilizzare l'apparecchio se non funziona correttamente ossia se caduto per terra o se è stato immerso nell'acqua o in un altro liquido. In tal caso bisogna far esaminare l'apparecchio ed eventualmente farlo riparare da un'officina autorizzata.
- Non utilizzare l'apparecchio se il cavo di alimentazione o la spina risultano danneggiati, il tale difetto deve essere riparato da un'officina autorizzata.
- Non avvolgere il cavo di alimentazione intorno al corpo dell'apparecchio.
- Non utilizzare l'apparecchio all'aperto, né all'esterno in generale.
- L'apparecchio di vostro possesso è adatto solo per uso domestico, non per uso commerciale.

- Non immergere il cavo di alimentazione, la spina o l'apparecchio stesso nell'acqua o in un altro liquido.
- Non utilizzare accessori diversi da quelli raccomandati dal produttore.
- Non procedere mai alla riparazione dell'apparecchio. Rivolgersi sempre ad un'officina autorizzata.
- Controllare regolarmente che l'apparecchio e il cavo di alimentazione non siano danneggiati. Non accendere l'apparecchio danneggiato.
- **Attenzione:** l'apparecchio raggiunge rapidamente una temperatura elevata. Evitare il contatto tra la superficie riscaldante dell'apparecchio e la pelle.
- Utilizzare l'apparecchio solo su capelli asciutti o umidi.
- Non lasciare le piastre riscaldanti (pinze) sui capelli per più di qualche secondo: potrebbero danneggiarsi.
- Le piastre riscaldanti hanno un rivestimento in ceramica che si consuma con il tempo. Tuttavia, l'apparecchio continuerà a funzionare normalmente.
- Durante l'uso dell'apparecchio si può avvertire un leggero odore: non si tratta di un difetto.
- L'apparecchio è dotato di uno spegnimento automatico di sicurezza: dopo 30 minuti di funzionamento, viene emesso un segnale acustico e l'apparecchio si spegne.
- L'apparecchio può essere utilizzato dai bambini d'età superiore a 8 anni. Le persone di capacità fisiche e mentali ridotte e/o non pratiche possono utilizzare l'apparecchio solo in presenza delle persone istruite e al corrente degli eventuali rischi uniti all'uso. La pulizia e la manutenzione dell'apparecchio non deve essere effettuata dai bambini se essi sono d'età inferiore a 8 anni o se non presente una persona esperta. I bambini d'età inferiore a 8 anni devono stare lontani dalla portata dell'apparecchio e dal suo cavo di alimentazione. L'apparecchio non è un giocatolo per bambini.

Un eventuale danno causato dal mancato rispetto delle indicazioni previste dal produttore non può essere coperto dalla garanzia.



ATTENZIONE:

Non utilizzare il prodotto vicino a vasca da bagno, lavandino o altri recipienti contenenti l'acqua. Nel caso di utilizzo dell'apparecchio nel bagno esso va spento e staccato dalla rete subito alla cessazione dell'uso, la vicinanza dell'acqua anche ad apparecchio spento comporta un serio rischio alla salute umana.

Non toccate l'apparecchio con le mani bagnate, non utilizzarlo se si hanno piedi umidi e/o scalzi.

DESCRIZIONE DEL PRODOTTO

- 1 La punta della pinza
- 2 Pinze superiori (rulli)
- 3 Pinza inferiore (piastra)
- 4 Display
- 5 Visualizzazione della temperatura
- 6 Icona di blocco dei pulsanti
- 7 Timer contro i danni ai capelli dovuti al surriscaldamento
- 8 Pulsante di impostazione della temperatura
- 9 Pulsante di spegnimento/accensione
- 10 Blocco pinze
- 11 Anello per appendere

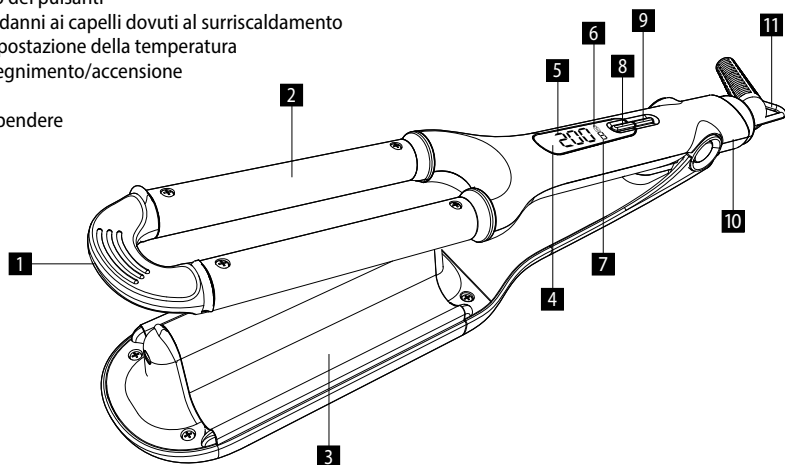

MANUALE D'USO

Non utilizzare l'apparecchio per formare le parrucche e/o sugli animali.

1. Dopo il lavaggio, asciugare i capelli con un asciugamano o un asciugacapelli.
2. Utilizzare l'apparecchio solo su capelli asciutti o umidi. Assicurarsi che i capelli siano districati e privi di nodi.
3. Non utilizzare lacca o altre sostanze infiammabili.
4. Svolgere completamente il cavo di alimentazione.
5. Sbloccare le pinze del triciclo facendo scorrere il blocco delle pinze in posizione di sblocco.
6. Collegare la spina dell'apparecchio alla rete elettrica.
7. Accendere l'apparecchio premendo il pulsante di spegnimento/accensione.
8. La temperatura viene impostata automaticamente su una temperatura minima di 120 °C quando si accende la tripla lampadina. Usare il pulsante di impostazione della temperatura per selezionare una temperatura adatta ai capelli compresa tra 120 e 200°C. La temperatura viene regolata con incrementi di 10°C tenendo premuto il pulsante di impostazione della temperatura. La temperatura lampeggia sul display durante il riscaldamento.
9. Dopo circa 6 secondi, sul display appare il simbolo di blocco e viene emesso un segnale acustico: i pulsanti sono inattivi.
10. Dopo che il triplex è stato riscaldato alla temperatura desiderata, il segnale acustico suona due volte e la temperatura rimane accesa sul display.
11. Posizionare la ciocca di capelli tra le piastre riscaldanti (pinze), nel punto in cui si desidera che inizi l'onda (lavorando dall'alto verso il basso). Afferrare saldamente le pinze della triclamp e tenerle per alcuni secondi. Nota: dopo aver serrato la pinza per 8 secondi, il display lampeggia "8". Dopo 8 secondi, viene emesso un segnale acustico per 3 volte per avvisare l'utente del rilascio consigliato della ciocca (timer contro i danni ai capelli dovuti al surriscaldamento).
12. Aprire le pinze del triciclo e farle scorrere lungo la ciocca fino al punto in cui si desidera iniziare l'onda successiva.
13. Ripetere lo stesso procedimento per altre ciocche di capelli fino a raggiungere lo stile desiderato.
Suggerimento: lasciate raffreddare i capelli prima di procedere alla rifinitura (spazzolatura).
14. Non collocare mai un apparecchio caldo o un apparecchio su una superficie non resistente al calore durante il riscaldamento.
15. Dopo l'uso, tenere premuto il pulsante di spegnimento/accensione per 2 secondi: in questo modo si disattiva il blocco dei pulsanti. (viene emesso un segnale acustico e l'icona del blocco scompare dal display).
16. Per spegnere l'apparecchio, premere nuovamente il pulsante di spegnimento/accensione.
17. Scollegare l'apparecchio dalla rete elettrica.
18. Lasciare raffreddare l'apparecchio su una superficie resistente al calore e, una volta raffreddato completamente, riporlo in un luogo pulito e asciutto.

Nota:

- La temperatura può essere aumentata/diminuita a piacere in qualsiasi momento durante il funzionamento. Disattivare prima il blocco dei pulsanti premendo il pulsante di spegnimento/accensione per 2 secondi, quindi premere il pulsante di impostazione della temperatura per regolare la temperatura.
- Non lasciare mai l'apparecchio incustodito quando è acceso o collegato a una presa di corrente.

PULIZIA E MANUTENZIONE

ATTENZIONE!

Staccare il cavo di alimentazione dell'apparecchio dalla rete prima di ogni pulizia da fare!

Lasciare raffreddare completamente l'apparecchio su una superficie resistente al calore.

Prima di manipolare con l'apparecchio accertarsi che si è raffreddato!

Per non danneggiare la superficie dell'apparecchio utilizzare per la sua pulizia solo un panno umido senza alcuni detergenti.

Non pulire mai l'apparecchio sotto l'acqua corrente, non sciacquarlo né immergere nell'acqua!

Non avvolgere il cavo di alimentazione intorno al corpo dell'apparecchio.

Per riporre l'apparecchio, utilizzare il blocco delle pinze: afferrare le pinze della lampada tricolore e portare il pulsante di blocco in posizione di blocco.

ASSISTENZA

La manutenzione più impegnativa e/o la riparazione che richiede l'intervento sulle parti interne dell'apparecchio devono essere fatte esclusivamente dal centro di assistenza autorizzato.

PROTEZIONE DELL'AMBIENTE

- Riciclare imballi e prodotti vecchi, alla fine di loro ciclo di vita.
- La scatola in cui si acquista il prodotto può essere recuperata come rifiuto differenziato.
- Sacchetti in polietilene (PE) possono essere recuperati come rifiuto differenziato.

Riciclaggio del prodotto alla fine della sua vita utile



L'apparecchio è identificato in conformità alla Direttiva 2012/19/EU del Parlamento europeo e del Consiglio sui rifiuti di apparecchiature elettriche ed elettroniche (WEEE). Il simbolo riportato sul prodotto indica che il prodotto stesso non può essere smaltito come rifiuto urbano. Va portato in un centro di raccolta dei rifiuti elettrici ed elettronici. Provvedendo allo smaltimento corretto del prodotto si può prevenire l'impatto negativo sull'ambiente e/o sulla salute umana nel caso di mancato riciclaggio. Lo smaltimento deve essere effettuata in conformità alle norme regolanti la gestione dei rifiuti. Le maggiori informazioni sulle modalità dello smaltimento del prodotto sono reperibili presso l'ufficio locale di amministrazione pubblica oppure nel negozio dove il prodotto è stato acquistato.



Il presente prodotto rispetta tutti i requisiti elementari stabiliti dalle normative EU inerenti.

Il produttore si riserva il diritto di modificare senza preavviso il testo del manuale d'uso, il design del prodotto e/o i suoi parametri tecnici.

Agradecimiento

Gracias por comprar este producto de la marca Concept y esperamos que quede satisfecho con él durante todo el tiempo que lo use.

Antes de usar el producto, lea con cuidado todo el manual y luego guárdelo. Asegúrese de que las demás personas que vayan a utilizar el producto se familiaricen con el presente manual.

Parámetros técnicos	
Tensión	100–240 V ~50/60 Hz
Potencia de entrada	100 W
Temperatura operativa	120–200 °C
Consumo en estado apagado	0,39 W

Cuando se conecta a la red eléctrica o cuando finaliza el funcionamiento, el aparato se apaga automáticamente sin ningún indicador visual.

ADVERTENCIAS IMPORTANTES DE SEGURIDAD

- No emplee el artefacto de una manera diferente a la descrita en el presente manual.
- Antes de utilizar por primera vez el artefacto, retire el embalaje y los materiales promocionales.
- Verifique que la tensión de red se corresponda a los valores indicados en la placa.
- Para una mayor seguridad, se aconseja instalar un interruptor diferencial (RCD) con una corriente de accionamiento nominal de 30 mA en el circuito eléctrico del baño. Asesórese con un electricista.
- El artefacto está caliente durante el funcionamiento y por cierto tiempo luego de ser apagado. No toque las superficies calientes. Utilice el mango y los botones. Riesgo de quemaduras.
- No limpie, guarde o cubra el artefacto hasta que se haya enfriado completamente.
- No deje el artefacto desatendido si está encendido o enchufado.
- Si acuesta el aparato durante su uso, colóquelo siempre sobre una superficie no inflamable, pero no lo deje desatendido.
- Asegúrese de que el aparato está apagado antes de desenchufarlo de la toma de corriente.
- Al desenchufar el artefacto, no tire del cable, sino del enchufe.

- No permita que el artefacto sea manipulado por niños o personas no capacitadas y utilícelo fuera de su alcance.
- Las personas con capacidad de movimiento o percepción sensorial reducidas, o con insuficiente capacidad mental, o personas no familiarizadas con su manejo deben utilizar el artefacto únicamente bajo la supervisión de una persona responsable, familiarizada con su uso.
- Tenga especial cuidado si emplea el artefacto en las cercanías de niños.
- No permita que el artefacto sea usado como juguete.
- Antes de limpiar el artefacto, y luego de su uso, apáguelo, desenchúfelo y déjelo enfriar.
- Evite que el cable entre en contacto con superficies calientes.
- Evite que el artefacto cuelgue del cable.
- No utilice el artefacto en entornos con gases explosivos o sustancias inflamables (disolventes, pinturas, pegamentos, etc.).
- Si el artefacto está encendido, no utilice spray para el pelo ni otros productos en aerosol.
- No utilice sustancias inflamables como spray para el pelo, fijadores, etc. ya que podrían encenderse al entrar en contacto con las planchas. Mantenga limpias las placas calefactoras.
- No emplee sustancias agresivas o telas ásperas para limpiar el artefacto.
- No emplee el artefacto si no funcionase correctamente, hubiese caído, estuviese dañado o hubiese sumergido en un líquido. Hágalo probar y reparar por un servicio autorizado.
- No emplee el artefacto si el cable o el enchufe estuviesen dañados. Haga reparar la avería de inmediato por un servicio autorizado.
- No enrolle el cable alrededor del artefacto.
- No utilice el artefacto al aire libre.
- El artefacto está destinado únicamente para uso hogareño; no está destinado para uso comercial.
- No sumerja el cable, el enchufe o el artefacto en agua u otro líquido.
- No utilice otros accesorios que los recomendados por el fabricante.
- No repare usted mismo el artefacto. Dirijase a un servicio autorizado.
- Compruebe periódicamente que el aparato y el cable de alimentación no estén dañados. No encienda un aparato dañado.

- **Advertencia:** el aparato alcanza rápidamente una temperatura elevada. Evite el contacto entre la superficie de calentamiento del aparato y su piel.
- Utilice el aparato sólo con el pelo seco o húmedo.
- No deje las placas calefactoras (pinzas) sobre el cabello durante más de unos segundos, ya que podría dañarlo.
- Las placas calefactoras tienen un revestimiento cerámico que se desgasta con el tiempo. Sin embargo, el aparato seguirá funcionando normalmente.
- Es posible que perciba un ligero olor al utilizar el aparato, pero no se trata de una avería.
- El aparato está equipado con una desconexión automática de seguridad: después de 30 minutos de funcionamiento, sonará una señal acústica y el aparato se apagará.
- Los niños mayores de 8 años y las personas mayores o con capacidades físicas o mentales reducidas, o con insuficiente experiencia y conocimientos pueden utilizar el artefacto únicamente bajo supervisión o si se les ha enseñado a utilizarlo de una manera segura y son conscientes de los eventuales riesgos. El mantenimiento y limpieza realizados por el usuario no pueden ser llevados a cabo por niños menores de 8 años y sin supervisión. Los niños menores de 8 años deben mantenerse fuera del alcance del artefacto y su cable. Los niños no deben jugar con el artefacto.

En caso de incumplimiento de las instrucciones del fabricante, cualquier reparación no será reconocida por la garantía.



ATENCIÓN:

No utilice el artefacto cerca de bañeras, lavabos u otros recipientes llenos de agua. Al utilizar el artefacto en el baño, tenga cuidado de apagarlo y desenchufarlo inmediatamente luego de usarlo ya que la cercanía de agua y el contacto con esta es muy peligrosa, incluso cuando el artefacto está apagado. No toque el artefacto con las manos húmedas o mojadas y no lo manipule con los pies mojados o descalzo.

DESCRIPCIÓN DEL PRODUCTO

- 1 La punta de las pinzas
- 2 Alicata superior (rodillos)
- 3 Alicates inferiores (placa)
- 4 Pantalla
- 5 Indicación de temperatura
- 6 Icono de bloqueo de botones
- 7 Temporizador contra daños en el cabello por sobrecalentamiento
- 8 Botón de ajuste de la temperatura
- 9 Botón de apagado/encendido
- 10 Bloqueo de pinzas
- 11 Lazo para colgar

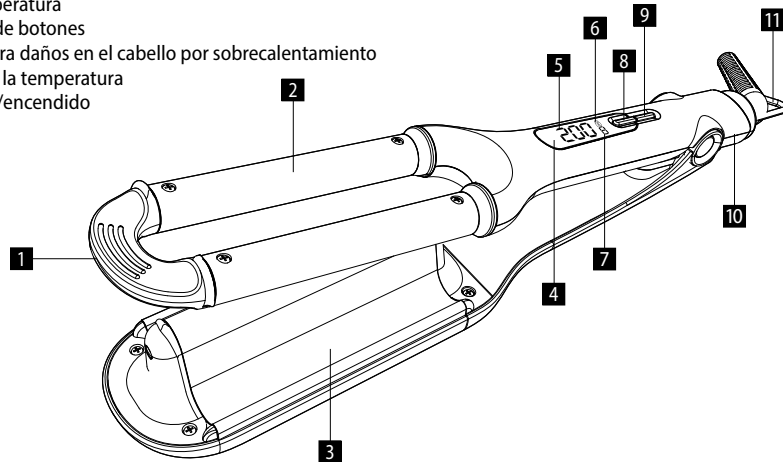

MANUAL DE USO

No utilice el artefacto en animales y pelucas.

1. Después del lavado, séquese el pelo con una toalla o con el secador.
2. Utiliza el aparato sólo con el pelo seco o húmedo. Asegúrese de que el cabello esté desenredado y sin enredos.
3. No utilices laca ni otras sustancias inflamables.
4. Desenrolle completamente el cable de alimentación.
5. Desbloquee las pinzas del triciclo deslizando el bloqueo de las pinzas a la posición de desbloqueo.
6. Enchufe el aparato a la red eléctrica.
7. Encienda el aparato pulsando el botón de apagado/encendido.
8. La temperatura se ajusta automáticamente a una temperatura mínima de 120 °C cuando se enciende la bombilla triple. Utilice el botón de ajuste de temperatura para seleccionar una temperatura adecuada para su cabello entre 120–200°C. La temperatura se cambia en incrementos de 10 °C pulsando o manteniendo pulsado el botón de ajuste de la temperatura. La temperatura parpadea en la pantalla durante el calentamiento.
9. Transcurridos unos 6 segundos, aparece el símbolo de bloqueo en la pantalla y suena una señal acústica: los botones están inactivos.
10. Una vez que el tríplex se haya calentado a la temperatura deseada, sonará dos veces la señal acústica y la temperatura se iluminará permanentemente en la pantalla.
11. Coloque el mechón de pelo entre las placas calefactoras (pinzas), en el punto donde desea que comience la lana (trabajando de arriba hacia abajo). Sujete firmemente las pinzas de la triclamp y manténgalas así durante unos segundos. Nota: Después de sujetar las pinzas durante 8 segundos, en la pantalla parpadeará «8». Transcurridos 8 segundos, sonará 3 veces una señal acústica para avisarle de que se recomienda soltar el mechón (temporizador contra daños en el cabello por sobrecalentamiento).
12. Abra las pinzas del triciclo y deslícelas por el mechón hasta el punto donde desee que comience la siguiente onda.
13. Repite el mismo proceso con otros mechones de pelo hasta conseguir el estilo deseado. **Consejo:** Deja que el pelo se enfríe antes de terminar (cepillar)..

14. No coloques nunca un aparato caliente sobre una superficie que no sea resistente al calor durante el calentamiento.
15. Después del uso, mantén pulsado el botón de apagado/encendido durante 2 segundos - esto desactivará el bloqueo de botones (sonará una señal acústica y el icono de bloqueo desaparecerá de la pantalla).
16. Para apagar el aparato, pulse de nuevo el botón de apagado/encendido.
17. Desconecte el aparato de la red eléctrica.
18. Deje que el aparato se enfríe sobre una superficie resistente al calor y guárdelo en un lugar limpio y seco una vez que se haya enfriado completamente.

Observación:

- La temperatura puede aumentarse/disminuirse según sea necesario en cualquier momento durante el funcionamiento. En primer lugar, desactive el bloqueo de botones pulsando el botón de apagado/encendido durante 2 segundos y, a continuación, pulse el botón de ajuste de la temperatura para ajustarla.
- No deje nunca el aparato sin vigilancia cuando esté encendido o enchufado a una toma de corriente.

LIMPIEZA Y MANTENIMIENTO

¡ATENCIÓN!

Antes de cada limpieza, desconecte el artefacto del suministro eléctrico.

Deje que el aparato se enfríe completamente sobre una superficie resistente al calor.

¡Antes de manipularlo asegúrese de que el artefacto se haya enfriado!

Para limpiar la superficie, emplee solo un trapo húmedo. No utilice productos de limpieza u objetos ásperos que puedan dañar la superficie del artefacto.

No limpie el artefacto bajo agua corriente, no lo enjuague ni lo sumerja.

No enrolle el cable de alimentación alrededor del cuerpo del aparato.

Para guardar el aparato, utilice el bloqueo de pinza - sujete la pinza de la triclámpara y coloque el botón de bloqueo en la posición de bloqueo.

SERVICIO

El mantenimiento de carácter más amplio o las reparaciones que requieran intervenir en las piezas internas del producto deben ser realizados por un servicio profesional.

PROTECCIÓN AL MEDIO AMBIENTE

- Dé preferencia al reciclado de los materiales de embalaje y los artefactos viejos.
- La caja puede ser desechada con la recolección de residuos clasificados.
- Las bolsas de polietileno (PE) deben ser llevadas para su reciclaje.

Reciclaje del artefacto al final de su vida útil



El artefacto está etiquetado de acuerdo con la Directiva Europea 2012/19/EU sobre Residuos de Artefactos Eléctricos y Electrónicos (WEEE). El símbolo en el producto o su embalaje indica que este no debe ser incluido entre los residuos domésticos. Debe ser llevado a un centro de recolección para el reciclaje de dispositivos eléctricos o electrónicos. Procurar la correcta liquidación del producto ayuda a prevenir efectos negativos en el medio ambiente y la salud humana que podrían ser resultar de la liquidación incorrecta del producto. El artefacto debe ser desechado conforme las normas para la gestión de residuos. Podrá obtener información más detallada sobre el reciclaje del producto en la autoridad local, el servicio de tratamiento de residuos correspondiente o la tienda en donde fue adquirido.



El producto cumple con todos los requisitos básicos de las directivas EU aplicables.

El fabricante se reserva el derecho de realizar cambios en el texto, el diseño y las especificaciones técnicas.

Mulțumire

Vă mulțumim pentru cumpărarea produsului marca Concept și vă dorim să fiți mulțumiți de produsul nostru pe întreaga durată de utilizare a acestuia.

Înainte de prima utilizare citiți cu atenție și în întregime manualul de utilizare și păstrați-l pentru o consultare ulterioară. Asigurați-vă că și celelalte persoane care vor folosi produsul sunt familiarizate cu instrucțiunile prezentate în prezentul manual.

Parametri tehnici	
Tensiune	100–240 V ~50/60 Hz
Consum de putere	100 W
Temperatura de lucru	120–200 °C
Consum de energie în stare oprită	0,39 W

Când este conectat la rețea sau când operațiunea este finalizată, dispozitivul se oprește automat, fără niciun indicator vizual.

INDICAȚII IMPORTANTE PRIVIND SECURITATEA

- Nu utilizați aparatul în alt mod decât cel descris în prezentul manual.
- Înainte de prima utilizare îndepărtați de pe aparat întregul material de ambalare și materialele de marketing.
- Asigurați-vă că tensiunea rețelei corespunde cu valorile înscrise pe eticheta aparatului.
- Pentru o protecție suplimentară se recomandă instalarea în circuitul electric al băii un releu de curent diferențial (RCD) cu un curent de declanșare care să nu depășească 30 mA. Vă rugăm să consultați un electrician.
- Aparatul este fierbinte în timpul funcționării și rămâne fierbinte o perioadă de timp după oprire. De aceea nu atingeți suprafețele fierbinți. Folosiți mânerul și butoanele. Există pericol de ardere.
- Nu curățați, nu depozitați și nu acoperiți aparatul înainte de a se răci complet.
- Nu lăsați aparatul fără supraveghere în timp ce este pornit, eventual racordat la priza de curent electric.
- Dacă așezați aparatul în timpul utilizării, puneți-l întotdeauna pe o suprafață neinflamabilă, dar nu lăsați aparatul nesupravegheat.
- Asigurați-vă că aparatul este oprit înainte de a-l deconecta de la priză.
- Când scoateți aparatul din priză, nu trageți niciodată de cablu, prindeți de ștecăr și scoateți-l prin tragere.

- Nu permiteți copiilor sau persoanelor cu dizabilități să manipuleze cu aparatul, folosiți-l în afara acestora.
- Persoanele cu capacitatea motrică și percepția simțului redusă, cu capacitatea intelectuală insuficientă sau persoanele nefamiliarizate cu deservirea trebuie să folosească aparatul doar sub supravegherea unei persoane responsabile și familiarizate cu deservirea.
- Acordați atenție sporită la folosirea aparatului în apropierea copiilor.
- Nu permiteți folosirea aparatului drept jucărie.
- Înainte de curățare și după utilizare opriți aparatul, scoateți ștecărul din priză și lăsați-l să se răcească.
- Nu lăsați cablul de alimentare să intre în contact cu suprafețele fierbinți.
- Nu lăsați aparatul să atârne de cablul de alimentare.
- Nu folosiți aparatul într-un mediu cu gaze explozive sau substanțe inflamabile (solvenți, vopsele, adezivi etc.).
- Nu folosiți lac fixativ sau alte produse în spray când aparatul este în funcțiune.
- Nu folosiți substanțe inflamabile cum ar fi lacul fixativ, gelul de întărire ș.a.m.d., s-ar putea ajunge la inflamare prin contactul substanței cu plăcuțele de îndreptat. Păstrați plăcile de încălzire curate.
- Nu folosiți substanțe abrazive sau chimic agresive pentru a curăța aparatul.
- Nu utilizați aparatul dacă acesta nu funcționează corespunzător, dacă a căzut, dacă este deteriorat sau a fost expus vreunui lichid. Apelați la un centru de service autorizat pentru testare și reparare.
- Nu folosiți niciodată aparatul care are cablul de alimentare sau ștecherul deteriorate, asigurați neîntârziat eliminarea defectului de către un service autorizat.
- Nu înfășurați cablul de alimentare în jurul aparatului.
- Aparatul nu este destinat folosirii în aer liber.
- Aparatul este potrivit doar pentru utilizare casnică, nu este destinat uzului comercial.
- Nu cufundați cablul de alimentare, ștecărul sau aparatul în apă și nici într-un alt lichid.
- Nu folosiți alte accesorii decât cele recomandate de către producător.
- Nu reparați aparatul prin forțe proprii. Apelați la un service autorizat.
- Verificați periodic dacă aparatul și cablul de alimentare sunt deteriorate. Nu porniți un aparat deteriorat.

- **Avertisment:** aparatul va atinge rapid o temperatură ridicată. Evitați contactul dintre suprafața de încălzire a aparatului și pielea dumneavoastră.
- Utilizați aparatul numai pe păr uscat sau umed.
- Nu lăsați plăcile de încălzire (cleștele) pe păr pentru mai mult de câteva secunde, părul ar putea fi deteriorat.
- Plăcile de încălzire au un strat ceramic care se va uza în timp. Cu toate acestea, aparatul va continua să funcționeze normal.
- Este posibil să simțiți un miros ușor atunci când utilizați aparatul, acesta nu este o defecțiune.
- Aparatul este echipat cu o oprire automată de siguranță - după 30 de minute de funcționare, se va auzi un semnal sonor și aparatul se va opri.
- Acest aparat poate fi utilizat de către copiii cu vârsta de 8 ani și peste și de către persoanele cu dizabilități fizice sau capacitate mentală redusă sau experiență și cunoștințe insuficiente doar dacă sunt sub supraveghere sau au fost familiarizate cu folosirea aparatului în siguranță și realizează eventualele pericole. Curățarea și întreținerea efectuată de către utilizator nu poate fi făcută de către copii care nu au vârsta de peste 8 ani și nu sunt supravegheați. Copiii sub 8 ani trebuie să mențină distanța de siguranță față de aparat și cablu de alimentare. Copiii nu au voie să se joace cu aparatul.

La nerespectarea instrucțiunilor producătorului, eventuala reparație nu poate fi recunoscută ca reparație de garanție.



ATENȚIE:

Nu folosiți aparatul în apropierea căzilor de baie, chiuvetelor sau a altor vase umplute cu apă. Când folosiți aparatul în baie, aveți grijă să-l opriți și să-l deconectați de la rețea prin scoaterea ștecărului imediat după utilizare, deoarece prezența apei și contactul aparatului cu apa sunt foarte periculoase chiar dacă aparatul este oprit. Nu atingeți aparatul cu mâinile umede sau ude și nu manipulați cu el dacă aveți picioarele ude sau sunteți desculț.

DESCRIEREA PRODUSULUI

- 1 Vârful cleștelui
- 2 Clește superior (role)
- 3 Clește inferior (placă)
- 4 Afișaj
- 5 Afișajul temperaturii
- 6 Pictograma de blocare a butonului
- 7 Temporizator împotriva deteriorării părului din cauza supraîncălzirii
- 8 Buton de setare a temperaturii
- 9 Buton de oprire/pornire
- 10 Blocare clește
- 11 Bucla de agățat

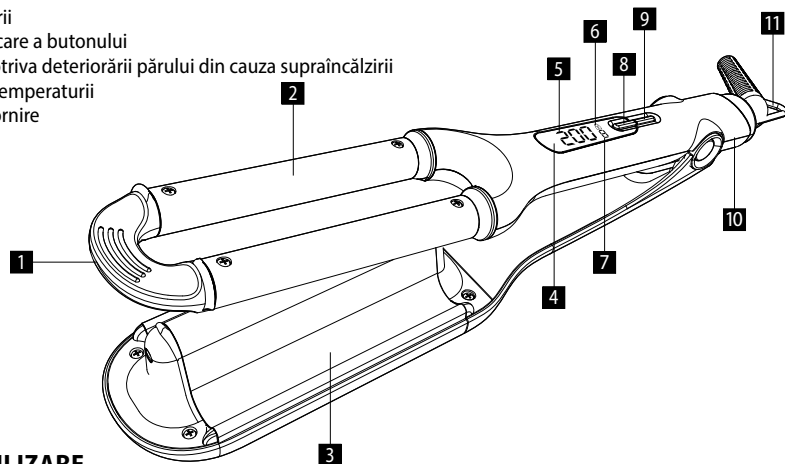

MANUAL DE UTILIZARE

Nu folosiți aparatul pentru aranjarea perucilor și animalelor.

1. După spălare, uscați-vă părul cu un prosop sau cu un uscător de păr.
2. Utilizați aparatul numai pe păr uscat sau umed. Asigurați-vă că părul este descălcit și fără încurcături.
3. Nu utilizați fixativ sau alte substanțe inflamabile.
4. Derulați complet cablul de alimentare.
5. Deblocați cleștele tricicului prin glisarea încuietorii cleștelui în poziția deblocat.
6. Conectați ștecherul aparatului la rețeaua electrică.
7. Porniți aparatul apăsând butonul de oprire/pornire.
8. Temperatura este setată automat la o temperatură minimă de 120 °C atunci când becul triplu este pornit. Utilizați butonul de setare a temperaturii pentru a selecta o temperatură potrivită pentru părul dvs. între 120–200 °C. Temperatura este schimbată în trepte de 10 °C prin apăsarea sau menținerea butonului de setare a temperaturii. Temperatura clipește pe afișaj în timpul încălzirii.
9. După aprox. 6 secunde, simbolul de blocare apare pe afișaj și se aude un semnal sonor - butoanele sunt inactice.
10. După ce triplexul a fost încălzit la temperatura dorită, semnalul sonor va suna de două ori, iar temperatura va fi aprinsă permanent pe afișaj.
11. Introduceți șuvița de păr între plăcile de încălzire (cleștele), în punctul în care doriți să înceapă ondularea (lucrând de sus în jos). prindeți ferm cleștele triclamp și țineți-l câteva secunde. Notă: După prinderea cleștilor timp de 8 secunde, afișajul va clipi „8”. După 8 secunde, un semnal sonor sună de 3 ori pentru a vă atenționa cu privire la eliberarea recomandată a firului de păr (cronometru împotriva deteriorării părului din cauza supraîncălzirii).
12. Deschideți cleștele tricicului și glisați-l pe șuvița de păr până în punctul în care doriți să înceapă următorul val.
13. Repetați același proces pentru alte șuvițe de păr până când obțineți stilul dorit. **Sfat:** Lăsați părul să se răcească înainte de finisare (periere).
14. Nu așezați niciodată un aparat fierbinte sau un aparat pe o suprafață care nu este rezistentă la căldură în timpul încălzirii.
15. După utilizare, apăsați și mențineți apăsat butonul de oprire/pornire timp de 2 secunde - acest lucru va dezactiva blocarea butonului (se va auzi un semnal sonor și pictograma de blocare va dispărea de pe afișaj).

16. Pentru a opri aparatul, apăsați din nou butonul de oprire/pornire.
17. Deconectați aparatul de la rețea.
18. Lăsați aparatul să se răcească pe o suprafață rezistentă la căldură și depozitați-l într-un loc curat și uscat după ce s-a răcit complet.

Observație:

- Temperatura poate fi mărită/diminuată după cum este necesar în orice moment în timpul funcționării. Dezactivați mai întâi blocarea butonului prin apăsarea butonului de oprire/pornire timp de 2 secunde, apoi apăsați butonul de reglare a temperaturii pentru a regla setarea temperaturii.
- Nu lăsați niciodată aparatul nesupravegheat atunci când este pornit sau conectat la o priză.

CURĂȚARE ȘI ÎNTREȚINERE

ATENȚIE!

Înainte oricărei curățări a aparatului, scoateți cablul de alimentare din priză de curent electric!

Lăsați aparatul să se răcească complet pe o suprafață rezistentă la căldură.

Înainte de manipulare, asigurați-vă că aparatul s-a răcit!

La curățarea suprafeței aparatului folosiți doar cu o cârpă umedă. Nu folosiți agenți de curățare sau obiecte dure, deoarece acestea pot deteriora suprafața aparatului!

Nu curățați niciodată aparatului sub apă curgătoare, nu-l clătiți și nu-l cufundați în apă!

Nu înfășurați cablul de alimentare în jurul corpului aparatului.

Pentru a depozita aparatul, utilizați încuietoarea cu clește - prindeți cleștele de triclamp și comutați butonul de blocare în poziția blocată.

SERVICE

Întreținerea cu caracter mai amplu sau reparația care necesită intervenție la părțile interioare ale produsului, trebuie făcute de un service de specialitate.

PROTECȚIA MEDIULUI

- Optați pentru reciclarea materialelor de ambalare și a aparatelor vechi.
- Cutia de la aparat poate fi predată la un centru de colectare a deșeurilor sortate.
- Pungile din polietilenă (PE) a se preda la un centru de colectare a materialelor în vederea reciclării.

Reciclarea aparatului la sfârșitul duratei de viață



Acest aparat este însemnat în conformitate cu Directiva Europeană 2012/19/EU privind deșeurile de echipamente electrice și electronice (WEEE). Simbolul de pe produs sau de pe ambalaj indică faptul că acest produs nu aparține deșeurilor menajere. Trebuie dus la un centru de colectare pentru reciclarea echipamentelor electrice și electronice. Prin asigurarea eliminării corecte a acestui produs veți contribui la prevenirea impactului negativ asupra mediului și a sănătății umane, care ar fi cauzate prin eliminare necorespunzătoare. Eliminarea trebuie efectuată în conformitate cu reglementările privind gestionarea deșeurilor. Informații mai detaliate privind reciclarea acestui produs veți obține de la autoritățile locale competente, serviciile de eliminare a deșeurilor menajere sau în magazinul unde ați cumpărat produsul.



Acest produs îndeplinește toate cerințele de bază relevante ale Directivei EU.

Modificările textului, a designului și a specificațiilor tehnice pot fi efectuate fără o atenționare prealabilă, și ne rezervăm dreptul la efectuarea acestora.

concept