

PHILIPS
AVENT

Single/Double
electric breast pump
Premium

SCF398, SCF396



www.philips.com/mybreastpump



Foldout left only

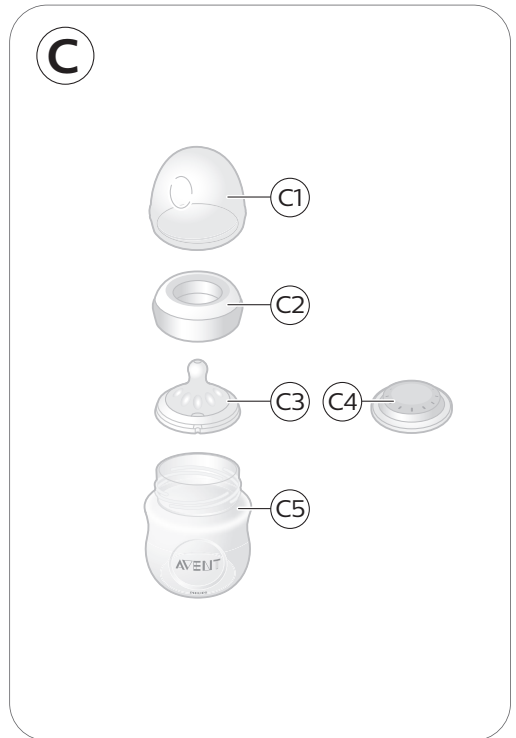
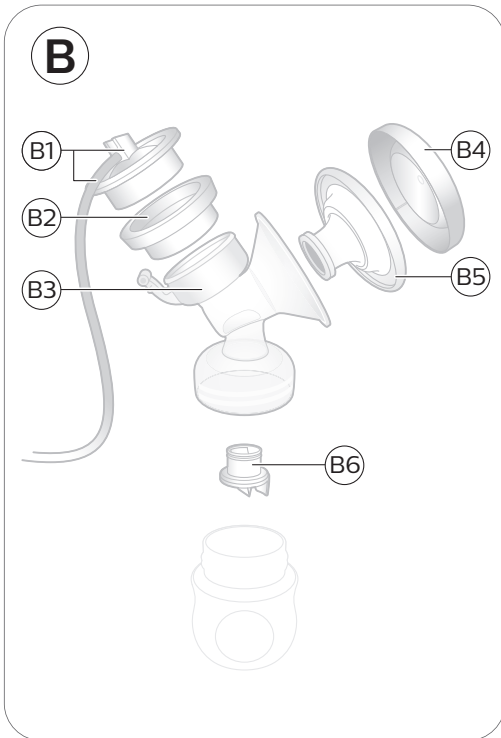
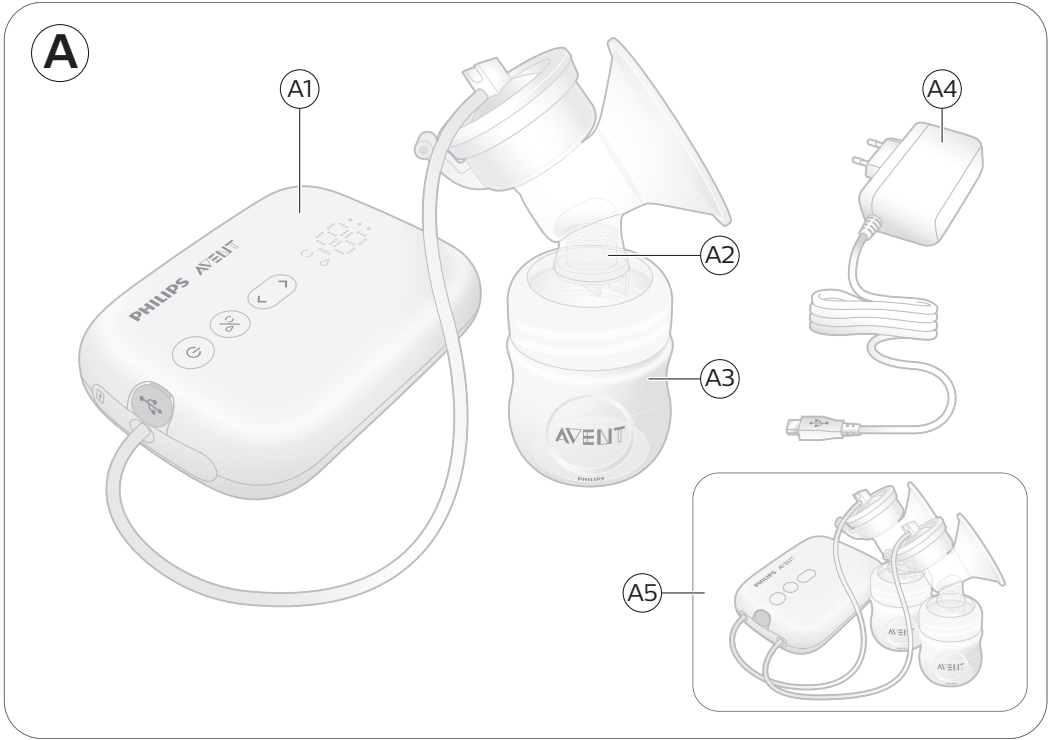

Contents

Introduction _____	5
General description _____	6
Intended use _____	6
Important safety information _____	6
Before first use _____	10
Cleaning and disinfecting _____	10
Using the breast pump _____	13
Feeding breast milk with the bottle _____	20
Compatibility _____	22
Ordering accessories _____	22
Recycling _____	22
Battery removal instructions _____	23
Warranty and support _____	24
Troubleshooting _____	24
Supplemental information _____	26
Storage conditions _____	27
Electromagnetic fields (EMF) _____	27
Technical information _____	27
Explanation of symbols _____	28

Introduction

Congratulations on your purchase and welcome to Philips Avent! To fully benefit from the support that Philips Avent offers, register your breast pump at www.philips.com/welcome.

The Philips Avent single/double electric breast pump Premium is inspired by babies and their natural suction movement. The soft silicone cushion stimulates the nipple with gentle massaging movements, helping you to express milk comfortably and effectively. The combination of suction and nipple stimulation triggers fast milk flow. The no-lean-forward design enables you to sit in a relaxed, upright position while expressing.

Healthcare professionals and the World Health Organization recommend breast milk as the primary source of nutrition during the first year of life, combined with solid food after the first 6 months. This is because your breast milk is specially adapted to your baby's needs and helps to protect your baby against infection and allergies. To breastfeed longer, you can express and store your milk so that your baby can still enjoy the benefits of it, even if you cannot be there to provide it yourself. As the pump is compact, quiet and discrete to use, you can take it with you anywhere, allowing you to express milk at your own convenience and to maintain your milk supply.

If breastfeeding goes well, it is advisable (unless recommended otherwise by your healthcare professional) to wait until your milk supply and breastfeeding schedule are established (normally at least 2 to 4 weeks after giving birth) before you start expressing.

General description

i Note: The numbers mentioned below refer to the numbers on the figure of the front foldout page of this user manual.

i Note: The double breast pump comes with two pieces of the items shown in Figures B and C.

Product description (Fig. A)

A1 Motor unit

A2 Breast pump kit

A3 Bottle

A4 Adapter

A5 Double breast pump

Breast pump kit (Fig. B)

B1 Silicone tube and cap

B2 Silicone diaphragm

B3 Pump body

B4 Cover

B5 Cushion

B6 White valve

Philips Avent Natural bottle (Fig. C)

C1 Bottle cap

C2 Screw ring

C3 Teat

C4 Sealing disc

C5 Bottle

Accessories

There are multiple versions of this breast pump package, which all come with a different combination of the following Philips Avent accessories:

- Breast pads
- Travel bag
- Insulation pouch
- Cleaning brush
- Storage cups with adapter*
- Breast milk storage bags*
- Natural bottles
- Breast pump belt*

* For these accessories, a separate user manual is provided.

Intended use

The Philips Avent single/double electric breast pump Premium is intended to express and collect milk from the breast of a lactating woman.

The device is intended for a single user.

Important safety information

Read this user manual carefully before you use the breast pump and save it for future reference.

This user manual can also be found online on the Philips Avent website: www.philips.com/avent.

Warnings



- Never use the breast pump while you are pregnant, as pumping can induce labor.



Warnings to avoid choking, strangulation and injury:

- This breast pump is not intended for use by persons (including children) with reduced physical, sensory or mental capabilities, or lack of experience and knowledge. Such persons can only use this breast pump if they are supervised by or have received proper instruction concerning use of the appliance by a person responsible for their safety.
- Do not allow children or pets to play with the motor unit, the adapter, packaging materials or accessories.
- Always unplug the breast pump after use and when fully charged.

Warnings to prevent transmitting infectious diseases:

- If you are a mother who is infected with Hepatitis B, Hepatitis C or Human Immunodeficiency Virus (HIV), expressing breast milk will not reduce or remove the risk of transmitting the virus to your baby through your breast milk.

Warnings to avoid electric shock:

- Inspect the breast pump, including the adapter, for signs of damage before each use. Do not use the breast pump if the adapter or plug is damaged, if it does not work properly or if it has been dropped or submerged in water.
- Only use the adapter (S009AHz050yyyy) provided with this breast pump.
- Always ensure that it is easy to disconnect the device from the mains in case of malfunction.

Warnings to avoid contamination and to ensure hygiene:

- For hygienic reasons, the breast pump is only intended for repeated use by a single user.

8 English

- Clean and disinfect all parts before first use and after each use.
- Do not use antibacterial or abrasive cleaning agents to clean the breast pump parts as this may cause damage.
- Wash your hands thoroughly with soap and water before you touch breast pump parts and breasts to prevent contamination. Avoid touching the inside of containers or lids.

Warnings to avoid breast and nipple problems including pain:

- Do not use the breast pump if the silicone diaphragm appears to be damaged or broken. See chapter 'Ordering accessories' for information on how to obtain replacement parts.
- Only use accessories and parts recommended by Philips Avent.
- No modification of the breast pump is allowed. If you do so, your warranty becomes invalid.
- Never use the breast pump while you are sleepy or drowsy to avoid lack of attention during use.
- Always switch off the breast pump before you remove the pump body from your breast, in order to release the vacuum.
- If the vacuum is uncomfortable or causes pain, switch off and remove the breast pump from your breast.
- Do not continue pumping for more than five minutes at a time if you do not succeed in expressing any milk. Try to express at another time during the day.
- If the process becomes very uncomfortable or painful, stop using the pump and consult your healthcare professional.

Warnings to prevent damage and malfunction of the breast pump:

- Portable radio frequency (RF) communications equipment (including mobile phones and peripherals such as antenna cables and external antennas) should not be used closer than 30 cm (12 in) to any part of the breast pump, including adapter. This could have a negative effect on the performance of the breast pump.

- Use of this equipment adjacent to or stacked with other equipment should be avoided because it could result in improper operation.

Battery safety instructions

- Only use this product for its intended purpose as described in this user manual. Any misuse can cause electric shock, burns, fire and other unexpected hazards.
- To charge the battery, only use the detachable supply unit provided with the product. Do not use an extension cord.
- Charge, use and store the product at the temperature ranges indicated in the technical specifications table in this user manual.
- Always unplug the product when it is fully charged.
- Do not burn products and their batteries and do not expose them to direct sunlight or to high temperatures (e.g. in hot cars or near hot stoves). Batteries may explode if overheated.
- If the product becomes hot, changes color, gives off an abnormal smell or if charging takes much longer than usual, stop using and charging it.
- Do not place products and their batteries in microwave ovens or on induction cookers.
- This product contains a rechargeable battery that is non-replaceable. Do not open the product to replace the rechargeable battery.

Cautions



Cautions to prevent damage to and malfunctioning of the breast pump:

- Prevent the adapter and motor unit from coming into contact with water.
- Never put the motor unit or the adapter in water or in a dishwasher, as this causes permanent damage to these parts.

- Keep the adapter and the silicone tubes away from heated surfaces to avoid overheating and deformation of these parts.

Before first use



Disassemble, clean and disinfect all parts that come into contact with breast milk before you use the breast pump for the first time and after every use.

Fully charge the device before you use it for the first time or after a long period of non-use.

Cleaning and disinfecting

Overview

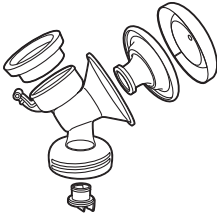
Clean and disinfect the parts that come into contact with the breast and breast milk as described below:

	When	How
	Clean and disinfect before first use and after every use.	Disassemble all parts and then clean them as described in chapter 'Cleaning' and disinfect them as described in chapter 'Disinfecting'.
		

The following parts do not come into contact with the breast and breast milk; clean them as described below:

	When	How
	Clean when needed.	Wipe with a clean, damp cloth with water and mild detergent.

Step 1: Disassembling

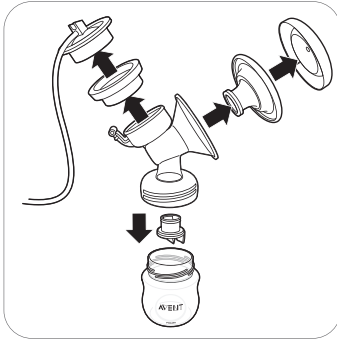

Make sure that you remove the white valve from the breast pump.

Step 2: Cleaning

The parts that come in contact with milk can be cleaned manually or in the dishwasher.

⚠ Warning: Do not use antibacterial or abrasive cleaning agents to clean the breast pump parts as this may cause damage.

⚠ Caution: Never put the motor unit or the adapter in water or in a dishwasher, as this causes permanent damage to these parts.

⚠ Caution: Be careful when you remove and clean the white valve. If it gets damaged, your breast pump does not function properly. To remove the white valve, gently pull at the ribbed tab on the side of the valve. To clean the white valve, rub it gently between your fingers in warm water with some dishwashing liquid. Do not insert objects into the white valve, as this may cause damage.

Step 2A: Manual cleaning

Supplies needed:

- Mild dishwashing liquid
- Drinking-quality water
- Soft, clean brush
- Clean tea towel or drying rack
- Clean sink or bowl

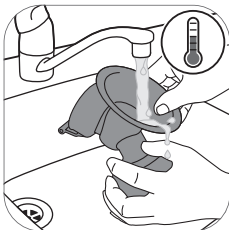

1. Rinse all parts under a running tap with lukewarm water.



2. Soak all parts for 5 minutes in warm water with some mild dishwashing liquid.

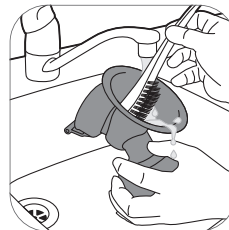

3. Clean all parts with a cleaning brush.

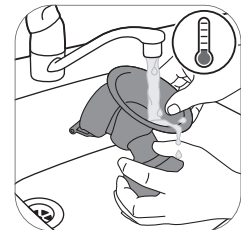

4. Thoroughly rinse all parts under a running tap with drinking-quality water.

12 English



5. Leave all parts to air-dry on a clean tea towel or drying rack.

Step 2B: Cleaning in the dishwasher

Supplies needed:

- Mild dishwashing liquid or a dishwashing tablet
- Drinking-quality water

i Note: Food colorings may discolor parts.



1. Place all parts on the top rack of the dishwasher.



2. Put dishwashing liquid or a tablet in the machine and run a standard program.



3. Leave all parts to air-dry on a clean tea towel or drying rack.

Step 3: Disinfecting

Supplies needed:

- A household pot
- Drinking-quality water

⚠ Caution: During disinfection with boiling water, prevent the bottle or other parts from touching the side of the pan. This can cause irreversible product deformation or damage that Philips cannot be held liable for.



1. Fill a household pot with enough water to cover all parts and place all parts in the pot. Let the water boil for 5 minutes. Make sure the parts do not touch the side of the pot.

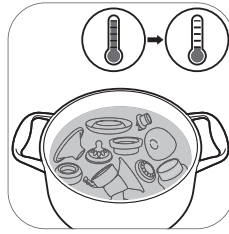

2. Allow the water to cool down.



3. Gently remove the parts from the water. Place the parts on a clean surface/tea towel or drying rack to air-dry.

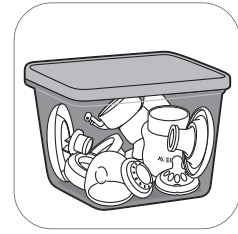

4. Store the dry items in a clean, dry and covered container.

Using the breast pump

Cushion size

The Philips Avent single/double electric breast pump Premium has a soft, active cushion. It gently stimulates your nipple to trigger milk flow. The cushion is made of flexible silicone, that adapts to up to 99.98 % of women, fitting nipple sizes up to 30 mm.

Charging the breast pump

Fully charge the battery before you use the breast pump for the first time and when the battery is low. Fully charging the battery takes up to 4 hours.

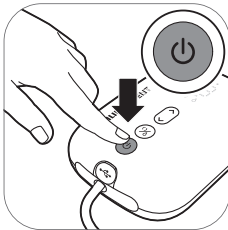

1. Switch off the device.

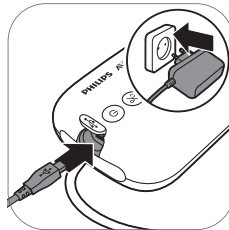

2. Insert the adapter into the wall socket and insert the small plug at the other end into the motor unit.

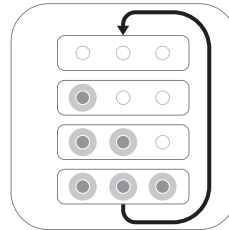

3. The battery is charging.

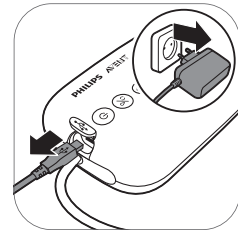

4. When the battery is fully charged, remove the adapter from the wall socket and pull the small plug out of the motor unit.

14 English

Battery indicator light description



All lights are steady on.

The battery is fully charged.



First light is steady on.

The battery is charged sufficiently for one session.*



First light flashes slowly.

The battery is low, charging needed.

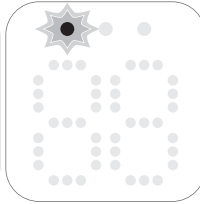

First light flashes quickly.

The battery is very low, the device will soon stop operating.

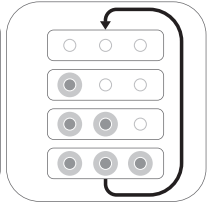

Battery lights light up one by one and go out all together.

The battery is charging.

* One session is the equivalent of 20 minutes (double electric breast pump) or 30 minutes (single electric breast pump).

Assembling the breast pump

Make sure you have cleaned and disinfected the parts of the breast pump that come into contact with milk.

⚠ Warning: Be careful, when you have disinfected the breast pump parts by boiling them, they can be very hot. To prevent burns, only start assembling the breast pump when disinfected parts have cooled down.

⚠ Warning: Wash your hands thoroughly with soap and water before you touch breast pump parts and breasts to prevent contamination. Avoid touching the inside of containers or lids.

Check the breast pump kit parts for wear or damage before use and replace them if necessary.

i Note: Correct placement of the cushion, silicone diaphragm and silicone tube is essential for the breast pump to form a proper vacuum.



1. Wash your hands thoroughly with soap and water.



2. Push the white valve in the pump body as far as possible.



3. Screw the pump body onto the bottle.



4. Place the cushion in the pump body and make sure that the rim covers the pump body.

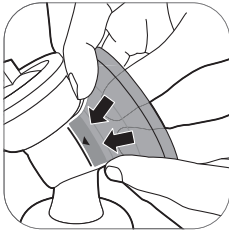

4A Push the inner part of the cushion into the funnel against the line (indicated with an arrow).



5. Place the silicone diaphragm in the pump body.

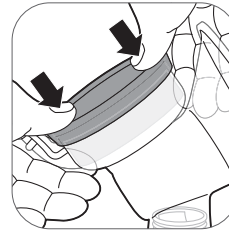

5A Make sure that the silicone diaphragm fits securely around the rim by pressing it down with your thumbs.



6. Attach the silicone tube and cap onto the silicone diaphragm. Push down the cap until it is securely in place.

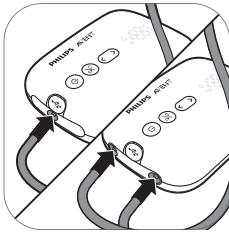

7. Connect the tube(s) to the motor unit.

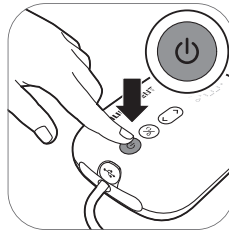

8A. When the breast pump is charged, you can use it cordless. Press and hold the on/off button until the device switches on.

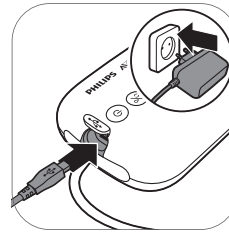

8B. You can also use the breast pump connected to the wall socket. If the battery is low, insert the adapter into the wall socket and insert the small plug at the other end into the motor unit.

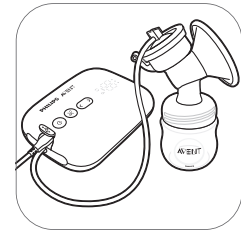

9. The breast pump is now ready for use.



Note: You can place the cover over the cushion to keep the breast pump clean while you are preparing for expressing.

Motor unit part description

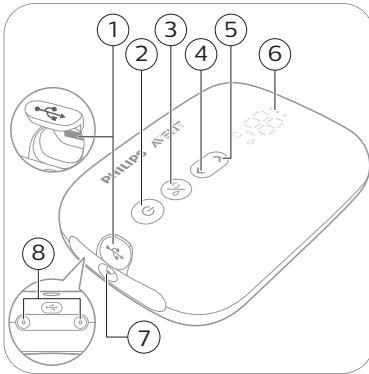

- 1 USB power inlet
- 2 On/off button with pause/play function
- 3 Mode selection button
- 4 'Level down' button
- 5 'Level up' button
- 6 LED display
- 7 Tubing port for single breast pump
- 8 Tubing ports for double breast pump

LED display description

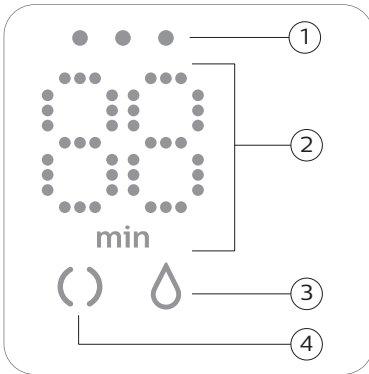

- 1 Battery indicator lights
- 2 Timer (minutes) and vacuum level indication
- 3 Expression icon
- 4 Stimulation icon

Explanation of modes

The breast pump has two modes. Below you find an explanation of these modes.

Mode icons	Mode	Explanation	No. of suction levels
	Stimulation mode	Mode to stimulate the breast to start up the milk flow.	8 suction levels
	Expression mode	Mode for efficient milk removal after milk has started flowing. After 90 sec. of stimulation, the device automatically switches to the expression mode.	16 suction levels

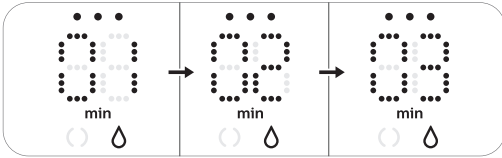
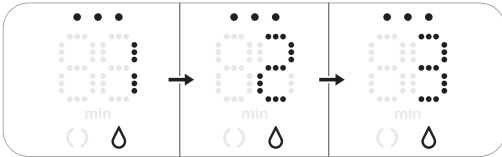
	<p>The number on the display shows the running time in minutes.</p>
	<p>When you change the suction level, the display shows the selected suction level for a few seconds and then shows the running time again.</p>

Pumping instructions

⚠ Warning: Before you remove the pump body from your breast, always switch off the breast pump to release the vacuum.

⚠ Warning: Do not continue pumping for more than 5 minutes at a time if you do not succeed in expressing any milk. Try to express at another time during the day.

⚠ Warning: If the process becomes very uncomfortable or painful, stop using the pump and consult your healthcare professional.

ℹ Note: If you regularly express more than 125 ml/4 fl oz per session, you can purchase and use a 260 ml/9 fl oz Philips Avent Natural bottle to prevent overfilling and spillage.

ℹ Note: The breast pump can be used cordless if it is sufficiently charged, but you can also use it connected to the wall socket.



1. Wash your hands thoroughly with soap and water and make sure that your breast is clean.



2. Place the breast pump kit onto your breast. Make sure that you center your nipple.

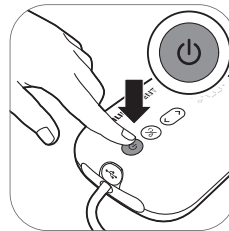

3. Press and hold the on/off button until the device switches on. The indicator lights go on to indicate that the device is in stimulation mode.



4. The breast pump starts in stimulation mode and slowly increases its vacuum to the last used stimulation suction level (or level 5 when used for the first time).

18 English



5. The display shows the running time.

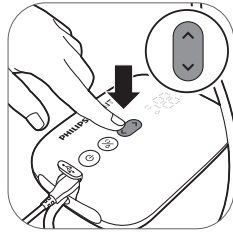

6. Use the 'level up' and 'level down' buttons to change the suction level to your preference.



7. After 90 seconds the breast pump will switch smoothly to expression mode and slowly increase its vacuum to the last used expression suction level (or level 11 when used for the first time).

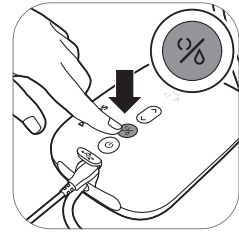

8. If your milk starts flowing earlier or if you want to switch from expression to stimulation mode, you can switch modes with the mode selection button.

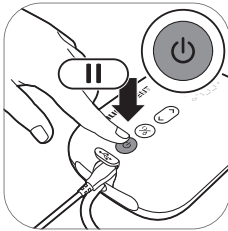

9. Briefly press the on/off button if you want to pause. To continue, briefly press the on/off button again.

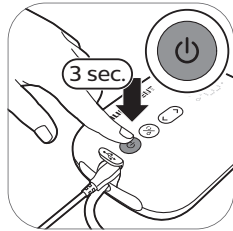

10. Press and hold the on/off button to switch off.

ⓘ Tip: For optimal expression, choose the highest setting that still feels comfortable. This setting may differ across different sessions.

ⓘ Tip: You can use the double breast pump as a single breast pump by connecting only the tube of one pump kit to the motor unit.

After use

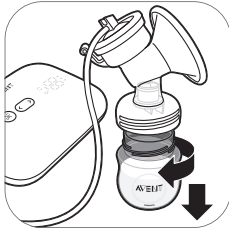

1. Unscrew the bottle.

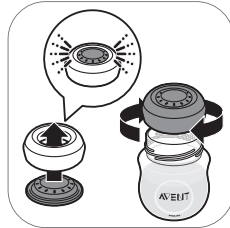

2A. To store the breast milk: close the bottle with the sealing disc and screw ring.

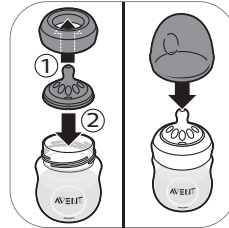

2B. To prepare the bottle for feeding your baby: place a teat in a screw ring and screw the assembled screw ring onto the bottle. Seal the teat with the bottle cap (see 'Assembling the bottle').

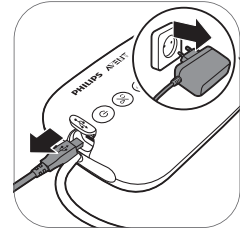

3. Unplug the adapter from the wall socket and motor unit.



4. Remove the silicone tube and cap from the breast pump kit.

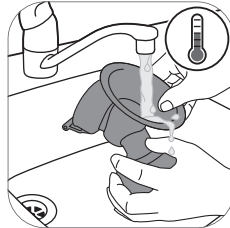

5. Disassemble and clean all parts that have been in contact with breast milk (see 'Cleaning and disinfecting').

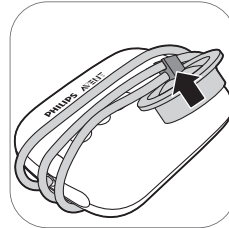

6. For easy storage, wrap the silicone tube around the motor unit and clip the cap onto the tube.

⚠ Warning: Refrigerate or freeze expressed milk immediately or keep it at a temperature of 16-29 °C (60-85 °F) for a maximum of 4 hours before you feed your baby.

ℹ For more information about the breast pump and tips for expressing milk, visit www.philips.com/avent.

Storing breast milk

Below you find guidelines for storing breast milk:

Storage location	Temperature	Max. storage duration
Room	16-29 °C (60-85 °F)	4 hours
Refrigerator	4 °C (39 °F)	4 days
Freezer	< -4 °C (25 °F)	6-12 months

⚠ Warning: Never refreeze thawed breast milk to avoid a decrease in milk quality.

⚠ Warning: Never add fresh breast milk to frozen breast milk to avoid a decrease in milk quality and unintended thawing of the frozen milk.

Feeding breast milk with the bottle

Warning: For your child's safety and health



- Always use this bottle with adult supervision.
- Never use feeding teats as a soother, to prevent a choking hazard.
- Continuous and prolonged sucking of fluids will cause tooth decay.
- Always check the food temperature before you feed your baby.
- Keep all components not in use out of the reach of children.
- Keep the bottle cap away from children to avoid suffocation.
- Do not allow children to play with small parts or walk/run while using bottles.
- Inspect all parts before use and pull the feeding teat in all directions. Throw away any part at the first signs of damage or weakness.
- Always discard any breast milk that is left over at the end of a feed.

Caution: To avoid damage to the bottle



- Do not place in a heated oven, plastic can melt.
- Plastic material properties may be affected by disinfection and high temperatures. This can affect the fit of the bottle cap.
- Do not leave a feeding teat in direct sunlight or heat, or leave in disinfectant for longer than recommended because this may damage the product.

Before using the bottle

- Inspect the bottle and feeding teat before each use and pull the feeding teat in all directions to prevent a choking hazard. Throw away at the first signs of damage or weakness.
- Clean and disinfect the bottle before first use and after every use.

Assembling the bottle

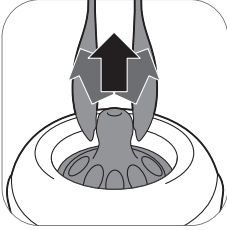

1. The teat is easier to assemble if you wriggle it upwards instead of pulling it up in a straight line.



2. Make sure you pull the teat through until its lower part is aligned with the screw ring.



3. Make sure you place the cap vertically onto the bottle so that the teat sits upright.

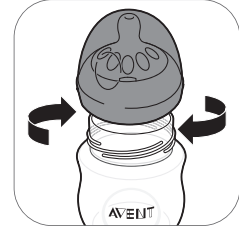

4. Screw the screw ring with teat and cap on the bottle.



5. To remove the cap, place your hand over the cap and your thumb in the dimple of the cap.

Heating breast milk

If you use frozen breast milk, let it defrost completely before you heat it.

Note: If you need to feed your baby quickly, you can defrost the milk in a bowl of hot water.

Heat the bottle with defrosted or refrigerated breast milk in a bowl of hot water or in a bottle warmer. Remove the screw ring and sealing disc from the bottle.

Always stir or shake heated breast milk to ensure even heat distribution and test the temperature before serving.

Warning: It is not recommended to use a microwave to warm up breast milk. Microwaves might alter the quality of breast milk and destroy some valuable nutrients and may produce localized high temperatures. If you heat up breast milk in the microwave, only place the container without screw ring, teat and cap in microwave. Always stir heated breast milk to ensure even heat distribution and check the temperature before serving.

Choosing the right teat for your baby

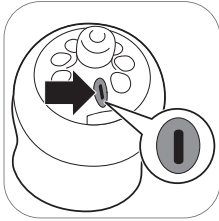

Philips Avent Natural teats are available with different flow rates. The breast pump comes with teat number 1. This is a 0m+ teat, ideal for newborn and breastfed babies of all ages.

Use a lower flow rate if your baby chokes often, if milk dribbles out of its mouth during feeding or if it has trouble adjusting to the drinking speed. Use a higher flow rate if your baby falls asleep during feeding, gets frustrated or if feeding takes very long.

Philips Avent Natural teats are clearly numbered on the side, to indicate flow rate. For more information, see www.philips.com/avent.

Storing the bottles

- Store all parts in a dry, clean and covered container.
- Do not leave a feeding teat in direct sunlight or heat, or leave in disinfectant ('sterilizing solution') for longer than recommended, as this may weaken the parts.
- For hygiene reasons, we recommend to replace the teats after 3 months.

Compatibility

The Philips Avent single/double electric breast pump Premium is compatible with all baby bottles in the Philips Avent Natural range and Philips Avent Storage cups with adapter. We do not recommend to use the Philips Avent Natural Glass bottles with the breast pump.

Ordering accessories

To buy accessories or spare parts, visit www.philips.com/parts-and-accessories or go to your Philips dealer. You can also contact the Philips Consumer Care Center in your country.

When you order spare teats, make sure that you use a teat with the correct flow rate for your baby (see 'Choosing the right teat for your baby') and do not mix Philips Avent Anti-colic bottle parts and teats with parts of the Philips Avent Natural bottles. They do not fit and could cause leakage or other issues.

Recycling



- This symbol means that this product shall not be disposed of with normal household waste (2012/19/EU).



- This symbol means that this product contains a built-in rechargeable battery which shall not be disposed of with normal household waste (2006/66/EC). Please take your product to an official collection point or a Philips service center to have a professional remove the rechargeable battery.
- Follow your country's rules for the separate collection of electrical and electronic products and rechargeable batteries. Correct disposal helps prevent negative consequences for the environment and human health.

Battery removal instructions

- When you handle batteries, make sure that your hands, the product and the batteries are dry.
- To prevent batteries from heating up or releasing toxic or hazardous substances, do not modify, pierce or damage products and batteries and do not disassemble, short-circuit, overcharge or reverse charge batteries.
- To avoid accidental short-circuiting of batteries after removal, do not let battery terminals come into contact with metal object (e.g. coins, hairpins, rings). Do not wrap batteries in aluminum foil. Tape battery terminals or put batteries in a plastic bag before you discard them.
- If batteries are damaged or leaking, avoid contact with the skin or eye. If this occurs, immediately rinse well with water and seek medical care.

i Note: Only remove the rechargeable battery when you discard the product. Before you remove the battery, make sure that the product is disconnected from the wall socket and that the battery is completely empty.

i Note: Take any necessary safety precautions when you handle tools to open the product and when you dispose of the rechargeable battery.



1. Remove the rubber feet from the bottom of the motor unit.

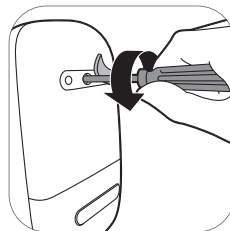

2. Remove the screw with a torx screwdriver.

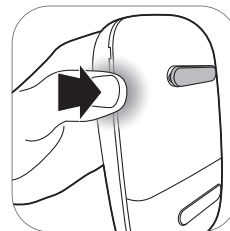

3. Open the motor unit by pressing at the sides of the device.

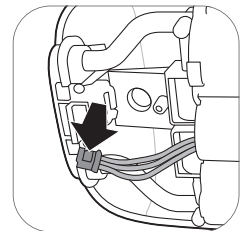

4. Disconnect the connectors from the printed circuit board.

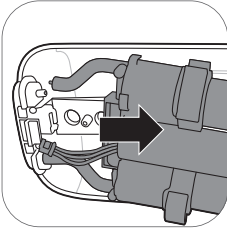

5. Remove the frame from the motor unit.

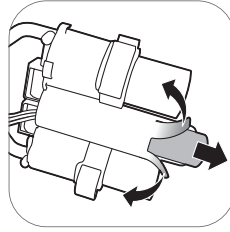

6. Cut or fold the edges of the plastic battery frame. Remove the battery from the plastic battery frame.

i Note: Dispose of the rechargeable battery at a separate local collection point. Other parts can be disposed at a specific place for disposal of electric equipment.

Warranty and support

If you need information or support, please visit www.philips.com/support or read the international warranty leaflet.

Troubleshooting

This chapter summarizes the most common problems you could encounter with the appliance. If you are unable to solve the problem with the information below, visit www.philips.com/support for a list of frequently asked questions or contact the Consumer Care Center in your country.

Problem	Solution
I experience pain when I use the breast pump.	<ul style="list-style-type: none"> - Choose a suction level that is comfortable for you. - Check if the silicone diaphragm is undamaged (does not have small cracks, holes etc.). - Ensure that your nipple is placed in the center of the cushion. - If the pain persists, stop using the breast pump and consult your healthcare professional.
The breast pump does not switch on while it is connected to the wall socket.	<ul style="list-style-type: none"> - Only use the adapter supplied. - Make sure that the adapter has been inserted correctly into the wall socket and that the small plug has been inserted correctly into the motor unit. - Connect the adapter to another wall socket. Then press and hold the on/off button to check if the breast pump can be switched on. - If the problem persists, contact the Consumer Care Center via www.philips.com/support.

Problem	Solution
The breast pump does not switch on (indicator lights do not go on).	<ul style="list-style-type: none"> - Make sure that the battery is charged (see 'Charging the breast pump') or connect the breast pump to the the wall socket.
The breast pump is not charging.	<ul style="list-style-type: none"> - Only use the adapter supplied. - Make sure that the adapter has been inserted correctly into the wall socket and that the small plug has been inserted correctly into the motor unit. - The breast pump is too cold or too hot for charging. Let the breast pump acclimatize to room temperature for 30 minutes. - If the problem persists, contact the Consumer Care Center via www.philips.com/support.
Charging of the breast pump takes very long.	<ul style="list-style-type: none"> - Only use the adapter supplied. - Make sure that the adapter has been inserted correctly into the wall socket and that the small plug has been inserted correctly into the motor unit. - The breast pump is too cold or too hot. It is recommended to charge the breast pump at room temperature. - If the problem persists, contact the Consumer Care Center via www.philips.com/support.
I do not feel any suction/the suction level is too low.	<ul style="list-style-type: none"> - If possible, try a higher suction level. - Check if the silicone diaphragm is assembled correctly (see 'Assembling the breast pump'). - Check if the white valve is undamaged and assembled correctly (see 'Assembling the breast pump'). - Check if the other parts of breast pump are intact and assembled correctly (see 'Assembling the breast pump'). - Make sure that the pump is positioned correctly on the breast to allow a seal between breast pump and breast. - If you still do not feel any suction, please contact the Consumer Care Center via www.philips.com/support.
The suction of the breast pump is too strong.	<ul style="list-style-type: none"> - If possible, try a lower suction level. When you express for the first time, start with the default suction level (level 5 in stimulation mode, level 11 in expression mode) and increase/decrease the level when needed. During different expression sessions, different levels may feel most comfortable for you. - Make sure that you only use the breast pump parts provided with this breast pump. - Check if the silicone diaphragm is undamaged (does not have small cracks, holes etc.). - If the problem persists, contact the Consumer Care Center via www.philips.com/support.
I express little/no milk when I use my breast pump.	<ul style="list-style-type: none"> - If you do not feel enough suction, please check Troubleshooting item 'I do not feel any suction/the suction level is too low'. - If you are using the Philips Avent breast pump for the first time, you may need to acquire some practice before you are able to express any milk. More expressing tips can be found on the Philips Avent website www.philips.com/avent.

Problem	Solution
When I switch on the breast pump after storage, it does not start working immediately.	<ul style="list-style-type: none"> - Make sure that the battery is fully charged (see 'Charging the breast pump') or connect the breast pump to the wall socket. - Perhaps you stored the breast pump at a temperature below the minimum storage temperature or above the maximum storage temperature. Let the breast pump acclimatize in a room of 20 °C/68 °F for 30 minutes to adjust its temperature to the operating range (5 °C/41 °F to 40 °C/104 °F).
The display shows 'Er' and the device switches off automatically.	<ul style="list-style-type: none"> - If you are operating the breast pump on battery power, let it cool down for 30 minutes and try to switch it on again. - If you are operating the breast pump with the adapter connected to the wall socket, check if you are using the adapter that was supplied with the device. - If the problem persists, contact the Consumer Care Center via www.philips.com/support.

Supplemental information

Below some common breastfeeding-related conditions are described. If you experience any of these symptoms, contact a healthcare professional or breastfeeding specialist.

Common breastfeeding-related condition	Description
Pain sensation	Pain felt on the breast or nipple, or felt as a response to the suction being above a comfortable level.
Sore nipples	Persistent pain in the nipples at the beginning of the pumping session, or that lasts throughout the entire pumping session, or pain between sessions.
Engorgement	Swelling of the breast. The breast may feel hard, lumpy and tender. May include erythema (redness) of the breast area and fever. Usually occurs during the first days of lactation.
Bruise, thrombus	A reddish-purple discoloration that does not blanch when pressed. When a bruise fades, it may become green and brown.
Injured tissue on nipple (nipple trauma)	<ul style="list-style-type: none"> - Fissures or cracked nipples. - Skin tissue peeling off the nipple. Normally occurs in combination with cracked nipples and/or blisters. - Nipple tear. - Blister. Looks like small bubbles on the surface of the skin. - Bleeding. Cracked or torn nipples can lead to bleeding of the affected area.
Clogged mammary ducts	A red, tender lump on the breast. May include erythema (redness) of the breast area. Can lead to mastitis (breast inflammation) and fever if left untreated.

Storage conditions

Keep the breast pump out of direct sunlight as prolonged exposure may cause discoloration. Store the breast pump and its accessories in a safe, clean and dry place.

If the device has been stored in a hot or cold environment, place it in an environment with a temperature of 20 °C (68 °F) for 30 minutes to let it reach a temperature within the usage conditions (5 °C to 40 °C / 41 °F to 104 °F) before you use it.

Fully charge the battery before storing your breast pump for an extended period of time.

Electromagnetic fields (EMF)

This Philips device complies with all applicable standards and regulations regarding exposure to electromagnetic fields.











Technical information













	Single breast pump	Double breast pump
Vacuum level	Stimulation: -60 to -200 mbar (-45 to -150 mmHg) Expression: -60 to -360 mbar (-45 to -270 mmHg) Adjustable in steps of 20 mbar Intermittent vacuum	
Cycle speed	53-120 cycles/min.	53-120 cycles/min.
Motor unit rated input	5 V d.c. / 1.1 A	5 V d.c. / 1.8 A
Mains adapter rated input	External mains adapter 100-240 V a.c. / 50/60 Hz	
Mains adapter rated output	5 V d.c. / 1.1 A	5 V d.c. / 1.8 A
Adapter type number	S009AHz050yyyy The letters "yyyy" represent the output current from 0100 (1000 mA) to 0180 (1800 mA), increments in steps of 100 mA. The letter "z" denotes type of plug, it can be: U, V, B, S, C, A, D, K, T, I, E, F.	
Battery	Rechargeable battery: 3.6 V 2600 mAh (non-replaceable)	
Operating conditions	Temperature 5 °C to 40 °C (41 °F to 104 °F) Relative humidity 15 to 90 % (non-condensing)	
Storage and transportation conditions	Temperature -20 °C to 45 °C (-4 °F to 113 °F) Relative humidity up to 90 % (non-condensing)	
Operating pressure	700 - 1060 hPa (<3000 m altitude)	
Net weight	230 g	310 g
External dimensions	Motor unit: 145 mm x 95 mm x 45 mm (LxWxH)	
Device classification	IEC 60335-1: System: Class II; motor unit: Class III Construction	
Materials	ABS, Silicone (motor unit) Polypropylene, Silicone (other parts)	

	Single breast pump	Double breast pump
Service life	500 hours	
Mode of operation	Continuous operation	Non-continuous operation 55 min on, 180 min off at 22 °C (72 °F) (duty cycle 23 %) 20 min on, 90 min off at 40 °C (104 °F) (duty cycle 18 %)
Ingress protection	IP22 (motor unit), IP20 (adapter)	

Explanation of symbols

The warning signs and symbols are essential to ensure that you use this device safely and correctly and to protect you and others from injury. Below you find the meaning of the warning signs and symbols on the label and in the user manual.

Symbol	Explanation
	Indicates to follow the instructions for use.
	Indicates important information such as warnings and cautions.
	Indicates usage tips, additional information or a note.
	Indicates the manufacturer. Manufactured for: Philips Consumer Lifestyle BV, Tussendiepen 4, 9206 AD Drachten - The Netherlands
	Indicates the manufacturing date.
	Indicates that the part of the appliance that comes into physical contact with the user (also known as the applied part) is of type BF (Body Floating) according to IEC 60601-1. The applied part is the breast pump kit.
	Indicates 'Class II Equipment'. The adapter is double-insulated (Class II).
	Indicates manufacturer's catalog number of the breast pump.
	Indicates the batch number of the breast pump.
	Indicates 'direct current'.
	Indicates 'alternating current'.

Symbol	Explanation
	Indicates that the manufacturer has taken all necessary measures to ensure that the device complies with the applicable safety legislation for distribution within the European Community.
	Indicates separate collection for electrical and electronic equipment in accordance with the EU directive. Electrical waste products should not be disposed of with household waste. See chapter 'Recycling' for more information.
	Indicates that this product contains a built-in rechargeable battery which shall not be disposed of with normal household waste (2006/66/EC). See chapter 'Recycling' for more information.
IP22	Indicates the protection against ingress of solid foreign objects and against harmful effects due to the ingress of water.
	Indicates the manufacturer's serial number of the breast pump.
	Indicates USB.
	Indicates the relative humidity upper limits to which the device can be safely exposed: up to 90 %.
	Indicates the storage and transportation temperature limits to which the device can be safely exposed: -20 °C to 45 °C / -4 °F to 113 °F.
	Indicates Forest Stewardship Council. The FSC trademarks enable consumers to choose products that support forest conservation, offer social benefits, and enable the market to provide an incentive for better forest management.
	Indicates that an object is capable of being recycled - not that the object has been recycled or will be accepted in all recycling collection systems.
	Indicates that the packaging should be recycled and packaging fees have been paid to the green dot recycling organizations.
	Indicates 2-year Philips worldwide guarantee.
	Indicates that a specific adapter is required for connecting the breast pump.

Obsah

Úvod	30
Všeobecný popis	31
Zamýšlené použití	31
Důležité bezpečnostní informace	31
Před prvním použitím	35
Čištění a dezinfekce	36
Používání odsávačky	39
Krmení mateřským mlékem z lahve	46
Kompatibilita	48
Objednávání příslušenství	48
Recyklace	48
Pokyny k vyjmutí baterií	49
Záruka a podpora	50
Řešení problémů	50
Doplňující informace	52
Podmínky uskladnění	52
Elektromagnetická pole (EMP)	53
Technické informace	53
Popis významu symbolů	54

Úvod

Společnost Philips Avent vám blahopřeje ke koupi a vítá vás! Chcete-li využívat nabídek Philips Avent naplno, zaregistrujte odsávačku na adrese www.philips.com/welcome.

Samostatná nebo dvojitá elektrická odsávačka mateřského mléka Philips Avent Premium se inspirovuje u kojenců a jejich přirozených pohybů při kojení. Měkká silikonová vložka jemnou masáží stimuluje bradavku a pomáhá vám tak se pohodlně a účinně zbavit mléka. Kombinace sání a stimulace bradavky spouští rychle proudění mléka. Design, který nevyžaduje předklánění, vám umožňuje při odsávání sedět v pohodlné vzpřímené poloze.

Lékaři a odborníci ze světové zdravotnické organizace (WHO) mateřské mléko doporučují jako primární zdroj výživy pro děti v prvním roce života (po šesti měsících života dítěte zkombinované s pevnou stravou). Vaše mateřské mléko je totiž speciálně přizpůsobeno potřebám vašeho dítěte a pomáhá jej chránit před infekcemi a alergiemi. Chcete-li dítě kojit déle, můžete mléko odsát a uschovat, aby vašemu dítěti bylo k dispozici, i když vy zrovna nebudete moct. Jelikož je odsávačka kompaktní, tichá a její použití je diskrétní, můžete si ji vzít kamkoli, mléko odsávat, když se vám to hodí, a udržet si tvorbu mléka.

Jestliže se vám daří kojit, doporučuje se (pokud vám lékař nedoporučí jinak) před zahájením odsávání počkat, až se ustálí tvorba mléka a časový plán kojení (obvykle minimálně 2 až 4 týdny po porodu).

Všeobecný popis

i Poznámka: Níže uvedená čísla odpovídají číslům na obrázku na přední rozkládací stránce této uživatelské příručky.

i Poznámka: Dvojitou odsávačku dodáváme ve dvou částech, viz obr. B a C.

Popis výrobku (obr. A)

A1 Motorek

A4 Adaptér

A2 Souprava odsávačky mateřského mléka

A5 Dvojitá odsávačka mateřského mléka

A3 Lahev

Souprava odsávačky mateřského mléka (obr. B)

B1 Silikonová hadička a víčko

B4 Kryt

B2 Silikonová membrána

B5 Vložka

B3 Tělo odsávačky

B6 Bílý ventil

Lahev Philips Avent Natural (obr. C)

C1 Víčko lahve

C4 Těsnící víčko

C2 Zajišťovací kroužek

C5 Lahev

C3 Dudlík

Příslušenství

Existuje několik verzí této sady s odsávačkou, které dodáváme s různou kombinací příslušenství Philips Avent:

- Prsní vložky
- Cestovní taška
- Izolační pouzdro
- Čisticí kartáč
- Skladovací pohárky s adaptérem*
- Sáčky na mateřské mléko*
- Lahve Natural
- Opasek odsávačky*

* K tomuto příslušenství dodáváme samostatnou uživatelskou příručku.

Zamýšlené použití

Samostatná nebo dvojitá elektrická odsávačka mateřského mléka Philips Avent Premium je určena k odsávání a sběru mléka z prsů kojících žen.

Přístroj je určen pro jednoho uživatele.

Důležité bezpečnostní informace

Před použitím odsávačky si pečlivě přečtěte tuto uživatelskou příručku a uschovejte ji pro budoucí použití.

Tuto uživatelskou příručku naleznete také online na webových stránkách Philips Avent:

www.philips.com/avent.

Varování



- Odsávačku nepoužívejte v těhotenství, protože odsávání může vyvolat porod.



Varování pro zabránění udušení, uškrcení a zranění:

- Tato odsávačka není určena k používání osobami (včetně dětí) s omezenými fyzickými, smyslovými nebo duševními schopnostmi nebo nedostatkem zkušeností a znalostí. Takové osoby mohou tuto odsávačku používat pouze pod dohledem nebo pokud obdržely řádné pokyny ohledně používání přístroje od osoby zodpovědné za jejich bezpečnost.
- Nenechávejte děti ani domácí mazlíčky, aby si hrály s motorkem, adaptérem, obalovými materiály nebo s příslušenstvím.
- Odsávačku vždy po použití, nebo je-li plně nabita, odpojte ze zásuvky.

Varování, která mají zabránit přenosu infekčních onemocnění:

- Pokud jste matka nakažená hepatitidou typu B nebo C nebo virem HIV, odsávání mléka nesníží ani neeliminuje riziko nakažení vašeho dítěte tímto virem prostřednictvím mateřského mléka.

Varování pro zabránění úrazu elektrickým proudem:

- Před každým použitím zkontrolujte, zda odsávačka včetně adaptéru nevykazuje známky poškození. Odsávačku nepoužívejte, pokud naleznete poškození adaptéru nebo zástrčky, pokud odsávačka nefunguje správně nebo pokud spadla na zem nebo byla ponořena do vody.
- Používejte výhradně originální adaptér (S009AHZ050yyyy) dodaný s touto odsávačkou.
- Vždy zajistěte, aby v případě poruchy bylo možné zařízení snadno odpojit od napájení ze sítě.

Varování, která mají zabránit kontaminaci a zajistit hygienu:

- Z hygienických důvodů je odsávačka určena pro opakované používání pouze jedinou osobou.
- Všechny součásti před prvním použitím a po každém použití očistěte a vydezinfikujte.
- Na čištění odsávačky nepoužívejte antibakteriální ani abrazivní čisticí prostředky, neboť mohou způsobit poškození.
- Než začnete sahat na části odsávačky a prsa, pečlivě si umyjte ruce mýdlem a vodou, abyste předešli kontaminaci. Pokud možno se nedotýkejte vnitřku nádob nebo víček.

Varování, která pomáhají zabránit problémům prsů a bradavek i jejich bolesti:

- Nepoužívejte odsávačku, pokud silikonová membrána vykazuje známky poškození nebo je rozbitá. Informace o tom, jak získat náhradní díly, naleznete v kapitole „Objednávání příslušenství“.
- Používejte pouze příslušenství a součásti doporučené Philips Avent.
- Úpravy odsávačky nejsou dovoleny. Pokud úpravy provedete, záruka pozbyde platnosti.
- Odsávačku nepoužívejte, pokud jste ospalá nebo velmi unavená, abyste jejímu používání mohla věnovat dostatek pozornosti.
- Před sejmutím těla odsávačky z prsu odsávačku vždy nejprve vypněte, aby došlo k uvolnění podtlaku.

- Pokud je podtlak nepříjemný nebo působí bolest, odsávačku vypněte a sejměte ji z prsu.
- Pokud se vám nedaří žádné mléko odsát, nepokračujte v odsávání déle než pět minut najednou. Zkuste odsávat v jinou část dne.
- Pokud odsávání začne být velmi nepříjemné nebo bolestivé, přestaňte odsávačku používat a poraďte se svým lékařem.

Varování, která mají zabránit poškození a poruše odsávačky:

- Nepoužívejte přenosná radiofrekvenční (RF) komunikační zařízení (včetně mobilních telefonů a periferních zařízení, jako jsou kabely antény a externí antény) ve vzdálenosti menší než 30 cm od kterékoli ze součástí odsávačky (včetně adaptéru). Mohlo by to mít negativní vliv na výkon odsávačky.
- Nepoužívejte toto zařízení v blízkosti nebo položené na jiném zařízení, protože by mohlo dojít k nesprávnému provozu.

Bezpečnostní pokyny týkající se baterií

- Tento výrobek používejte pouze k účelu uvedenému v této uživatelské příručce. Jakékoli jiné použití může způsobit úraz elektrickým proudem, popálení, požár nebo jiné neočekávané nebezpečí.
- K nabíjení baterie používejte pouze odpojitelnou napájecí jednotku dodávanou s tímto výrobkem. Nepoužívejte prodlužovací kabel.
- Baterii nabíjejte, užívejte a skladujte pouze v teplotách uvedených v tabulce technických údajů v této uživatelské příručce.
- Po úplném nabití vždy výrobek odpojte ze zásuvky.
- Nespalujte výrobky ani jejich baterie, také je nevystavujte přímému slunečnímu záření ani vysokým teplotám (např. v rozpáleném automobilu nebo blízko sporáku). Přehřáté baterie mohou explodovat.
- Pokud se výrobek zahřeje, změní barvu, vydává neobvyklý zápach nebo pokud nabíjení trvá mnohem déle než obvykle, přestaňte výrobek používat nebo nabíjet.

- Nedávejte výrobky ani jejich baterie do mikrovlnné trouby ani na indukční sporáky.
- Výrobek obsahuje nabíjecí akumulátor, který není určen k výměně. Neotvírejte výrobek, ani se nepokoušejte baterii vyměnit.

Upozornění



Varování, která mají zabránit poškození a selhání odsávačky:

- Dbejte na to, aby adaptér a motorek nepřišly do styku s vodou.
- Motorek ani adaptér nikdy neponořujte do vody ani nevkládejte do myčky, protože takto by se tyto součásti nenávratně poškodily.
- Adaptér a silikonové hadičky udržujte daleko od horkých povrchů, aby nedošlo k jejich přehřátí a deformaci.

Před prvním použitím



Než přístroj poprvé použijete, a po každém použití odsávačku rozmontujte, očistěte a vydezinfikujte všechny díly, které přijdou do styku s mateřským mlékem.

Před prvním použitím nebo po dlouhé době nečinnosti zařízení plně nabijte.

Čištění a dezinfekce

Přehled

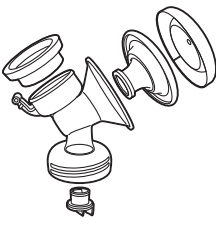
Vyčistěte a vydezinfikujte všechny součásti, které přicházejí do kontaktu s prsy a mateřským mlékem, viz níže:

	Kdy	Jak
	<p>Před prvním použitím a po každém použití očistěte a vydezinfikujte.</p>	<p>Všechny součásti rozmontujte a poté je vyčistěte podle popisu v kapitole „Čištění“ a vydezinfikujte podle popisu v kapitole „Dezinfekce“.</p>
		

Další součásti, které nepřicházejí do kontaktu s prsy a mateřským mlékem, vyčistěte podle popisu níže:

	Kdy	Jak
	<p>Očistěte v případě potřeby.</p>	<p>Otřete čistým a vlhkým hadříkem namočeným ve vodě a jemným čisticím prostředkem.</p>

Krok 1: Demontáž

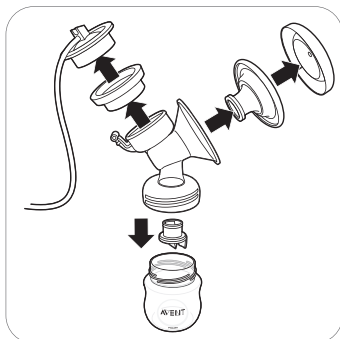

Ujistěte se, že jste z odsávačky sejmuli bílý ventil.

Krok 2: Čištění

Všechny části, které přijdou do kontaktu s mateřským mlékem, lze mýt ručně nebo v myčce.

⚠ Varování: Na čištění odsávačky nepoužívejte antibakteriální ani abrazivní čisticí prostředky, neboť mohou způsobit poškození.

⚠ Upozornění: Motorek ani adaptér nikdy neponořujte do vody ani nevkládejte do myčky, protože takto by se tyto součásti nenávratně poškodily.

⚠ Upozornění: Při snímání bílého ventilu a jeho čištění buďte opatrní. Pokud dojde k jeho poškození, odsávačka nebude správně fungovat. Pro vyjmutí bílého ventilu jemně zatáhněte za vroubkovaný jazýček na straně ventilu. Bílý ventil čistěte jemným třením mezi prsty v teplé vodě s přídavkem prostředku na mytí nádobí. Nevkládejte do bílého ventilu předměty, mohlo by dojít k jeho poškození.

Krok 2A: Manuální čištění

Potřebné věci:

- Jemný prostředek na mytí nádobí
- Pitná voda
- Jemný a čistý kartáček
- Čistá utěrka nebo odkapávač
- Čistý dřez nebo mísa

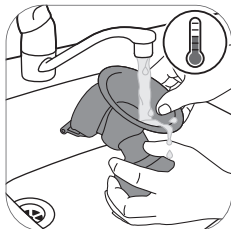

1. Všechny součásti omyjte pod vlažnou tekoucí vodou.



2. Namočte všechny součásti na 5 minut do teplé vody s trochou jemného prostředku na mytí nádobí.

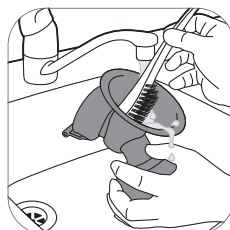

3. Všechny části očistěte jemným kartáčkem.

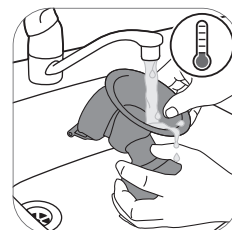

4. Všechny součásti důkladně opláchněte pod pitnou tekoucí vodou.



5. Veškeré součásti nechejte na čisté utěrce nebo odkapávači oschnout na vzduchu.

Krok 2B: Čištění v myčce

Potřebné věci:

- Jemný prostředek nebo tableta na mytí nádobí
- Pitná voda

i Poznámka: Potravinová barviva mohou způsobit změnu barev jednotlivých součástí.



1. Všechny součásti umístíte v myčce do horního koše.



2. Přidejte mycí prostředek nebo tabletu do myčky a spusťte běžný program.



3. Veškeré součásti nechejte na čisté utěrce nebo odkapávači oschnout na vzduchu.

Krok 3: Dezinfekce

Potřebné věci:

- Běžný hrnec
- Pitná voda

⚠ Upozornění: Během dezinfekce vařící vodou nedovolte, aby se lahev a jiné součásti dotýkaly strany hrnce. Mohlo by dojít k nevratné deformaci produktu nebo poškození, za které společnost Philips nemůže být odpovědná.



1. Naplňte hrnec dostatečným množstvím vody, aby byly všechny součásti zcela ponořené, a vložte je do hrnce. Vodu nechte 5 minut povařit. Ujistěte se, že se součásti nedotýkají stěn nádoby.

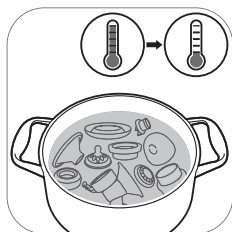

2. Vodu nechte vychladnout.



3. Součásti opatrně vyjměte z vody. Součásti položte na čistou utěrku nebo odkapávač a nechte oschnout na vzduchu.

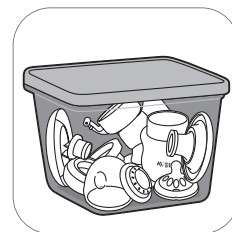

4. Suché části skladujte v čisté a suché nádobě s víkem.

Používání odsávačky

Velikost vložky

Samostatná nebo dvojitá odsávačka mateřského mléka Philips Avent Premium obsahuje měkkou masážní vložku. Jemně stimuluje bradavku, aby začalo proudit mléko. Vložka je vyrobena z pružného silikonu, který sedí až 99,98 % žen, velikost bradavek do 30 mm.

Nabíjení odsávačky

Před prvním použitím odsávačky, a když je akumulátor téměř vybitý, jej plně nabijte. Plné nabití akumulátoru trvá až 4 hodiny.

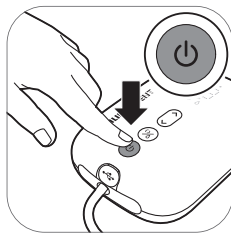

1. Vypněte přístroj.

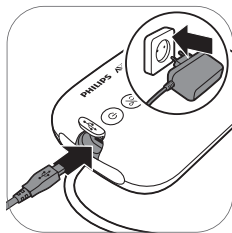

2. Připojte adaptér do elektrické zásuvky a malou zástrčku na druhém konci připojte k motorové jednotce.

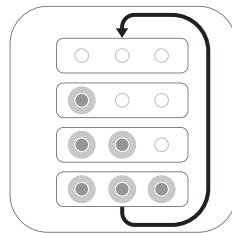

3. Akumulátor se nabíjí.

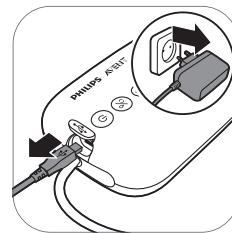

4. Po úplném nabití akumulátoru odpojte adaptér z elektrické zásuvky a malou zástrčku vytáhněte z motorové jednotky.

Popis kontrolkek akumulátoru

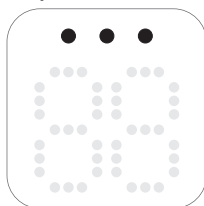

Všechny kontrolky svítí.

Baterie je plně nabitá.



První kontrolka svítí.

Akumulátor je dostatečně nabitý na jedno použití zařízení.*



První kontrolka pomalu bliká.

Akumulátor je téměř vybitý a potřebuje dobit.



První kontrolka rychle bliká.

Akumulátor je téměř vybitý, zařízení přestane brzy fungovat.

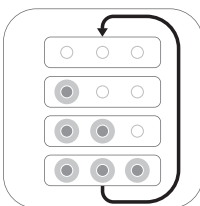

Kontrolky akumulátoru se jedna po druhé rozsvítí a všechny společně zhasnou. Akumulátor se nabíjí.

* Jedno použití zařízení odpovídá 20 minutám (dvojitá elektrická odsávačka) nebo 30 minutám (samostatná elektrická odsávačka).

Sestavení odsávačky

Ujistěte se, že jste vyčistili a vydezinfikovali všechny součásti odsávačky, které přicházejí do kontaktu s mateřským mlékem.

⚠ Varování: Pokud jste součásti odsávačky dezinfikovali vyvařením, opatrně, mohou být opravdu horké. Aby nedošlo k popálení, začněte odsávačku sestavovat, až když vydezinfikované součásti vychladnou.

⚠ Varování: Než začnete sahat na části odsávačky a prsa, pečlivě si umyjte ruce mýdlem a vodou, abyste předešli kontaminaci. Pokud možno se nedotýkejte vnitřku nádob nebo víček.

Před použitím zkontrolujte, zda nejsou součásti odsávačky opotřebené nebo poškozené. V případě potřeby je vyměňte.

i Poznámka: K vytvoření řádného podtlaku je nutné vložku silikonovou membránu a silikonovou hadičku umístit správně.



1. Ruce si řádně umyjte vodou a mýdlem.



2. Bílý ventil zasuňte do těla odsávačky co nejdále.



3. Tělo odsávačky našroubujte na lahev.



4. Vložku vložte do těla odsávačky mateřského mléka a ujistěte se, že okraj doléhá na tělo odsávačky.

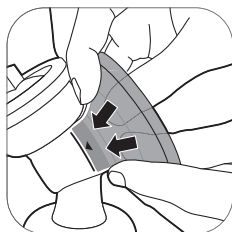

4A Vnitřní část vložky zatlačte do nálevky proti linii (vyznačeno šipkou).



5. Do těla odsávačky vložte silikonovou membránu.

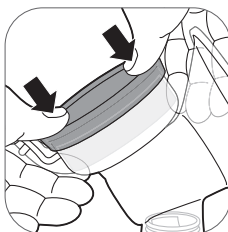

5A Silikonovou membránu zatlačte prsty dolů tak, aby kolem okraje odsávačky dokonale těsnila.



6. K silikonové membráně připojte silikonovou hadičku a víčko. Zatlačte na víčko, dokud pevně nezapadne na místo.

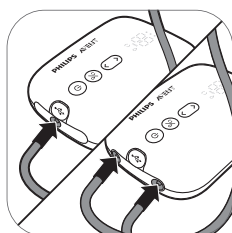

7. Hadičky připojte k motorové jednotce.

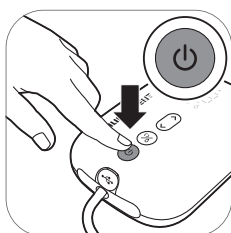

8A. Když je odsávačka nabitá, můžete ji používat bez kabelu. Stiskněte a držte tlačítko pro zapnutí/vypnutí, dokud se zařízení nezapne.

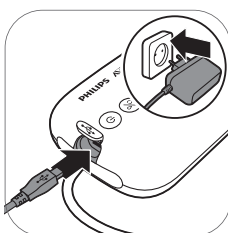

8B. Odsávačku můžete také používat připojenou do elektrické zásuvky. Pokud je akumulátor téměř vybitý, vložte adaptér do elektrické zásuvky a malou zástrčku na druhém konci připojte k motorové jednotce.

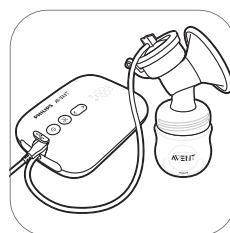

9. Nyní je odsávačka připravena k použití.



❗ **Poznámka:** Než se připravíte na odsávání, můžete na masážní vložku nasadit kryt, aby odsávačka mateřského mléka zůstala čistá.

Popis částí motorku

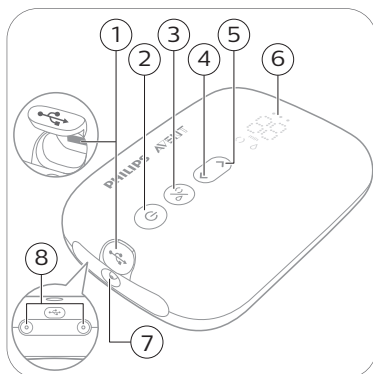

- 1 USB konektor
- 2 Vypínač s funkcí zapnutí a zastavení
- 3 Tlačítko pro výběr režimu
- 4 Tlačítko snížení intenzity
- 5 Tlačítko zvýšení intenzity
- 6 LED displej
- 7 Konektor pro připojení hadičky samostatné odsávačky mateřského mléka
- 8 Konektory pro připojení hadiček dvojité odsávačky mateřského mléka

Popis LED displeje

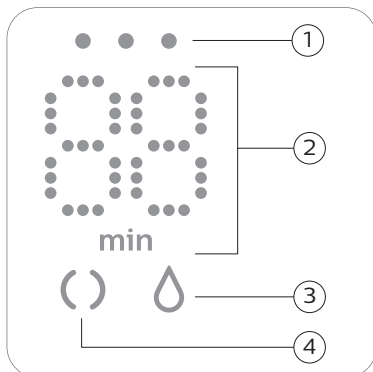

- 1 Kontrolky akumulátoru
- 2 Časovač (minuty) a indikace intenzity podtlaku
- 3 Ikona odsávání
- 4 Ikona stimulace

Popis režimů

Odsávačka má dva režimy. Podrobné informace o těchto režimech najdete níže.

Ikony režimů	Režim	Vysvětlení	Nastavení intenzity sání
	Režim stimulace 	Režim, který pomáhá stimulovat proudění mléka.	8 stupňů intenzity sání
	Režim odsávání 	Režim, který účinně pomáhá odsávat potě, co mléko začalo téct. Zařízení se po 90 s stimulace automaticky přepne do režimu odsávání.	16 stupňů intenzity sání

<p>The diagram shows three stages of the digital display. In the first stage, the display shows '00' with 'min' below it. In the second stage, it shows '01'. In the third stage, it shows '02'. Below each display are two small icons: a circle with a dot and a teardrop.</p>	<p>Číslo na displeji zobrazuje uběhlý čas v minutách.</p>
<p>The diagram shows three stages of the digital display. In the first stage, the display shows '02' with 'min' below it. In the second stage, it shows '03'. In the third stage, it shows '04'. Below each display are two small icons: a circle with a dot and a teardrop.</p>	<p>Když změníte intenzitu sání, na displeji se na několik sekund zobrazí zvolená intenzita sání a poté se znovu zobrazí uběhlý čas.</p>

Pokyny k odsávání mléka

⚠ Varování: Před sejmutím těla odsávačky z prsu odsávačku vždy nejprve vypněte, abyste došlo k uvolnění podtlaku.

⚠ Varování: Pokud se vám nedaří žádné mléko odsát, nepokračujte v odsávání déle než pět minut najednou. Zkuste odsávat v jinou část dne.

⚠ Varování: Pokud odsávání začne být velmi nepříjemné nebo bolestivé, přestaňte odsávačku používat a poraďte se svým lékařem.

ℹ Poznámka: Pokud během jednoho použití zařízení pravidelně odsáváte více než 125 ml, můžete zakoupit a používat lahev Philips Avent Natural s objemem 260 ml a zabráníte tak přeplnění nebo rozliti mléka.

ℹ Poznámka: Odsávačku lze používat bez kabelu, je-li dostatečně nabitá, ale můžete ji také používat připojenou do zásuvky.



1. Důkladně si umyjte ruce mýdlem a vodou a dbejte na to, abyste měla čisté prsy.



2. Nasadte soupravu odsávačky na prs. Ujistěte se, že je bradavka uprostřed.

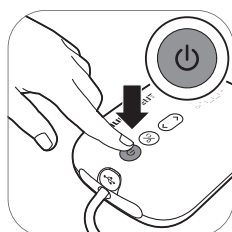

3. Stiskněte a držte tlačítko pro zapnutí/vypnutí, dokud se zařízení nezapne. Rozsvítí se kontrolka indikující, že je zařízení v režimu stimulace.



4. Odsávačka spustí režim stimulace a pomalu zvyšuje podtlak na stupeň intenzity stimulace, který byl použit minule (v případě prvního použití na 5. stupeň).



5. Displej bude zobrazovat uběhlý čas.

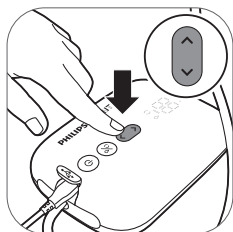

6. Pomocí tlačítek zvýšení a snížení intenzity můžete libovolně měnit intenzitu sání.



7. Po 90 sekundách odsávačka spustí režim odsávání a pomalu zvyšuje podtlak na stupeň intenzity sání, který byl použit minule (v případě prvního použití na 11. stupeň).

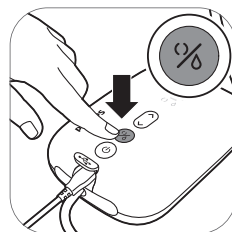

8. Pokud vám mléko začne téct dříve nebo pokud chcete přepnout z režimu sání do režimu stimulace, můžete režimy přepínat tlačítkem pro výběr režimu.

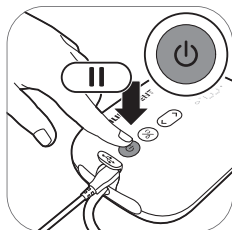

9. Chcete-li odsávačku pozastavit, krátce stisknutím tlačítka vypínače. Pokud chcete pokračovat, stiskněte tlačítka vypínače ještě jednou.

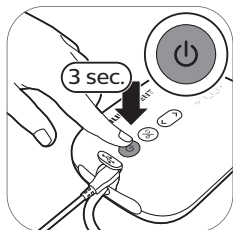

10. Stisknutím a podržením tlačítka vypínače zařízení vypnete.

ⓘ Tip: Optimální odsávání je při maximální intenzitě, která je ještě příjemná. Toto nastavení se může průběžně měnit.

ⓘ Tip: Dvojitou odsávačku mateřského mléka můžete použít jako samostatnou odsávačku tak, že do motorku zapojíte pouze jednu hadičku soupravy odsávačky.

Po použití



1. Lahev odšroubujte.

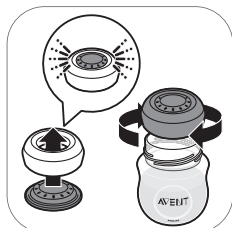

2A. Chcete-li mateřské mléko uskladnit, zavřete lahev těsnícím víčkem a zajišťovací kroužek utáhněte.

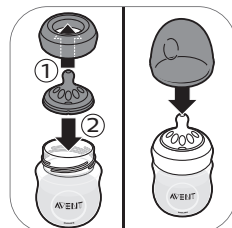

2B. Chcete-li dítě nakrmit z lahve, do zajišťovacího kroužku vložte dudlík a kroužkem ho připevněte k lahvi. Dudlík zajistěte pomocí uzávěru (viz 'Sestavení láhve') lahve.

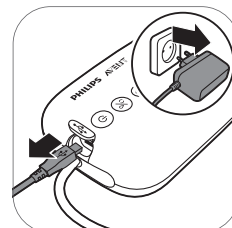

3. Vytáhněte adaptér ze zásuvky a odpojte ho z motoru.



4. Sejměte silikonovou hadičku a víčko ze soupravy odsávačky.

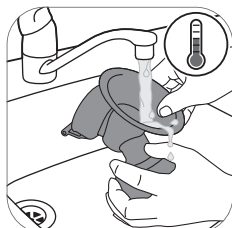

5. Demontujte a umyjte všechny součásti, které byly v kontaktu s mateřským mlékem (viz 'Čištění a dezinfekce').

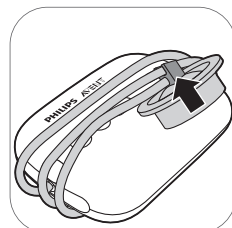

6. Pro usnadnění skladování omotejte silikonovou hadičku okolo motoru a zaklapněte na hadičku víčko.

⚠ Varování: Odsáté mléko ihned dejte do chladničky nebo mrazáku a před krmením dítěte ho uchovávejte za teploty 16–29 °C maximálně 4 hodiny.

ℹ Další informace o odsávačce a tipy týkající se odsávání mateřského mléka naleznete na adrese www.philips.com/avent.

Skladování mateřského mléka

Níže najdete pokyny k uchování mateřského mléka:

Místo skladování	Teplota	Max. doba skladování
Místnost	16–29 °C	4 hodiny
Chladnička	4 °C	4 dny
Mraznička	< -4 °C	6 - 12 měsíců

⚠ Varování: Nikdy nezmrazujte již jednou rozmrazené mateřské mléko. Klesla by tak jeho kvalita.

⚠ Varování: Nikdy ke zmrazenému mateřskému mléku nepřidávejte čerstvé mléko, aby nedošlo ke snížení kvality mléka a nechtěnému rozmrazení zmrazeného mléka.

Krmení mateřským mlékem z lahve

Varování: Pro bezpečnost a zdraví vašeho dítěte



- Lahve vždy používejte pod dozorem dospělé osoby.
- Krmicí dudlíky nepoužívejte k uklidňování dítěte, neboť hrozí nebezpečí zadušení.
- Trvalé a dlouhodobé sání kapalin způsobuje zubní kaz.
- Než začnete dítě krmit, vždy zkontrolujte teplotu jídla.
- Všechny části, které nepoužíváte, udržujte mimo dosah dětí.
- Víčko lahve uchovávejte mimo dosah dětí, aby se jím děti nemohly zadusit.
- Nedovolte dětem, aby si hrály s malými částmi nebo aby při používání lahve chodily či běhaly.
- Před každým použitím všechny části zkontrolujte a natáhněte krmicí dudlík do všech směrů. Jakoukoli součást v případě jakýchkoli známek poškození nebo opotřebení vyhodte.
- Mléko, které zbyde po krmení, vždy vylijte.

Upozornění: Jak předcházet poškození lahve



- Nevkládejte produkt do rozehřáté trouby, plast by se mohl roztavit.
- Přípravky z plastu mohou podléhat vlivu dezinfekce a vysokých teplot. Může tak dojít ke změně přiléhání víčka lahve.
- Nenechávejte krmicí dudlík na přímém slunci, nevystavujte jej horku ani jej nenechávejte v dezinfekčním prostředku po delší než doporučenou dobu, jelikož by mohlo dojít k jeho poškození.

Před použitím lahve

- Před každým použitím zkontrolujte lahev a krmicí dudlík a natáhněte dudlík ze všech stran, aby nemohlo dojít k udušení. V případě jakýchkoli známek poškození nebo opotřebení jej vyhodte.
- Lahve před prvním použitím a po každém použití očistěte a vydezinfikujte.

Sestavení láhve

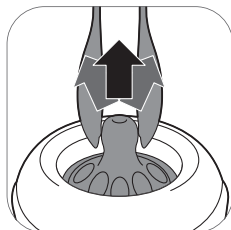

1. Dudlík se snáze nasazuje, pokud jej kroutíte svisle, místo abyste jej rovně natahovali.



2. Dudlík je nutné natáhnout na láhev tak, aby byla jeho spodní část zarovnána se zajišťovacím kroužkem.

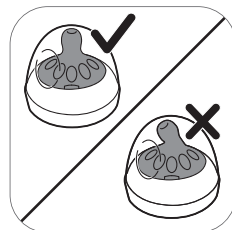

3. Víčko musíte upevnit svisle na lahev, aby byl dudlík ve vzpřímené poloze.

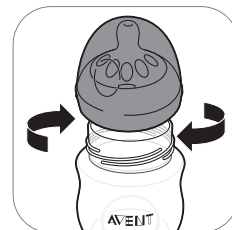

4. Zašroubujte zajišťovací kroužek s dudlíkem a víčkem na lahvi.



5. Pokud chcete víčko sejmout, položte na víčko ruku a palec vložte do prohlubně ve víčku.

Ohřívání mateřského mléka

Zmrazené mléko nechte před ohřátím zcela rozmrazit.

i Poznámka: Pokud dítě potřebujete nakrmit co nejdříve, můžete mléko rozmrazit v míse teplé vody.

Lahev s rozmrazeným nebo chlazeným mateřským mlékem ohřejte v míse teplé vody nebo v ohřivače lahvi. Z lahve sejměte zajišťovací kroužek a těsnící víčko.

Ohřáté mateřské mléko vždy promíchejte nebo protřeste, abyste zajistili rovnoměrné rozložení tepla. Před krmením také zkontrolujte jeho teplotu.

⚠ Varování: K ohřátí mateřského mléka se nedoporučuje používat mikrovlnnou troubu. Mikrovlnné trouby mohou pozměnit kvalitu mateřského mléka a zničit některé cenné živiny a mohou v určitých místech vytvářet vysoké teploty. Když mateřské mléko ohříváte v mikrovlnné troubě, vložte do ní pouze nádobku bez zajišťovacího kroužku, dudlíku a víčka. Ohřáté mateřské mléko vždy promíchejte, aby mléko získalo rovnoměrnou teplotu. Správnou teplotu před podáním zkontrolujte.

Výběr vhodného dudlíku pro vaše dítě

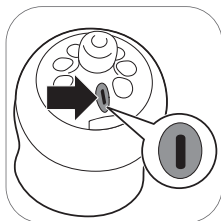

Dudlíky Philips Avent Natural jsou k dispozici v několika variantách s různou velikostí otvoru. Odsávačku dodáváme s dudlíkem velikosti 1. Jedná se o dudlík pro věk od 0 měsíců, který se spolehlivě hodí pro novorozence a pro kojené děti libovolného věku.

Pokud se dítě zakašlává, zalyká, mléko mu vytéká z úst nebo nestíhá vypít všechno mléko, které z lahve vytéká, použijte dudlík s menším otvorem. Pokud dítě při krmení usíná, zlobí se, případně pokud krmení trvá příliš dlouho, použijte dudlík s větším průtokem.

Velikost otvoru je na dudlících Philips Avent Natural zřetelně vyznačena na straně. Více informací naleznete na adrese www.philips.com/avent.

Skladování lahví

- Všechny části skladujte v čisté a suché nádobě s víkem.
- Nenechávejte krmicí dudlík na přímém slunci, nevystavujte jej horku ani nenechávejte v dezinfekčním prostředku („sterilizační roztok“) po delší než doporučenou dobu. Hrozí nebezpečí oslabení struktury dílů.
- Z hygienických důvodů doporučujeme měnit dudlíky každé 3 měsíce.

Kompatibilita

Samostatná nebo dvojitá elektrická odsávačka mateřského mléka Philips Avent Premium je kompatibilní se všemi lahvemi řady Philips Avent Natural a skladovacími pohárky Philips Avent s adaptérem. Nedoporučujeme používat s odsávačkou skleněné lahve Philips Avent Natural.

Objednávání příslušenství

Chcete-li koupit příslušenství nebo náhradní díly, navštivte adresu www.philips.com/parts-and-accessories nebo se obraťte na prodejce výrobků Philips. Také se můžete obrátit na středisko péče o zákazníky společnosti Philips ve své zemi.

Když si objednáte náhradní dudlíky, ujistěte se, že používáte dudlík se správnou velikostí otvoru odpovídající vašemu dítěti (viz 'Výběr vhodného dudlíku pro vaše dítě'). Nekombinujte součásti a dudlíky antikolikových lahví Philips Avent se součástmi lahví Philips Avent Natural. Nemusí do sebe zapadat a mohlo by dojít k prosakování nebo jiným problémům.

Recyklace



- Tento symbol znamená, že výrobek nelze likvidovat s běžným komunálním odpadem (2012/19/EU).



- Symbol na výrobku znamená, že tento výrobek obsahuje vestavěný dobíjecí akumulátor, který nemůže být likvidován společně s běžným domácím odpadem (2006/66/ES). Odneste prosím výrobek do oficiálního sběrného dvora nebo do servisního střediska společnosti Philips a požádejte tamního odborníka o vyjmutí nabíjecí baterie.
- Dodržujte předpisy vaší země týkající se sběru tříděného odpadu elektrických a elektronických výrobků a také akumulátorů. Správnou likvidací pomůžete zabránit negativním dopadům na životní prostředí a lidské zdraví.

Pokyny k vyjmutí baterií

- Při manipulaci s bateriemi se ujistěte, že máte suché ruce a že výrobek i baterie jsou suché.
- Neprovádějte demontáž ani žádné úpravy baterií, nenarušujte plášť baterií, nepoškozujte výrobek ani baterie, nezkratujte baterie, nenabíjejte je přes limit ani je nenabíjejte v obrácené polaritě, protože byste tak mohli způsobit přehřívání baterií nebo uvolnění toxických či nebezpečných látek.
- Zabraňte nezáměrnému zkratování baterií po jejich vyjmutí z výrobku: nedovolte, aby se póly baterie dostaly do kontaktu s kovovými předměty (mince, sponky, prsteny). Nebalte baterie do hliníkové fólie. Přelepte páskou póly baterie nebo baterie umístěte před likvidací do plastového sáčku.
- Pokud jsou baterie poškozené nebo z nich uniká jakákoli látka, vyhněte se kontaktu takové baterie s kůží nebo očima. Pokud by k něčemu takovému došlo, příslušné místo oplachujte vodou a vyhledejte lékařskou pomoc.

i Poznámka: Až budete výrobek likvidovat, vyjměte z něj akumulátor. Před vyjmutím akumulátoru ověřte, zda je výrobek odpojený od elektrické zásuvky a zda je akumulátor zcela vybitý.

i Poznámka: Při manipulaci s nástroji potřebnými k otevření výrobku a při likvidaci akumulátoru dbejte všech nezbytných bezpečnostních zásad.



1. Sejměte gumové nožičky ze spodní strany motorové jednotky.

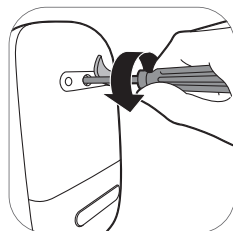

2. Vyšroubujte šroub pomocí šroubováku torx.

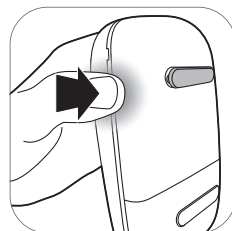

3. Otevřete motorovou jednotku stisknutím zařízení ze stran.

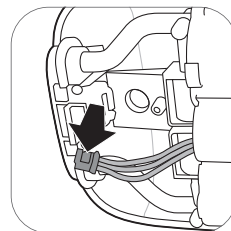

4. Odpojte konektory z desky s plošnými spoji.

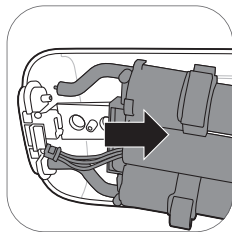

5. Vyměňte rám z motorové jednotky.

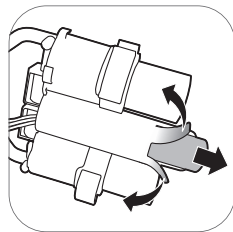

6. Ořízněte nebo přehněte okraje plastového rámu akumulátoru. Vyměňte akumulátor z plastového rámu.

i Poznámka: Nabíjecí akumulátor odevzdejte v místním sběrném místě. Ostatní části mohou být zlikvidovány na konkrétním místě pro likvidaci elektrických zařízení.

Záruka a podpora

Potřebujete-li další informace či podporu, navštivte web www.philips.com/support nebo si prostudujte záruční list s mezinárodní platností.

Řešení problémů

Tato kapitola uvádí přehled nejběžnějších problémů, se kterými se můžete u tohoto přístroje setkat. Pokud se vám nepodaří problém vyřešit za pomoci následujících informací, navštivte web www.philips.com/support, kde najdete odpovědi na nejčastější dotazy. Případně kontaktujte středisko péče o zákazníky ve své zemi.

Problém	Řešení
Používání odsávačky je bolestivé.	<ul style="list-style-type: none"> - Zvolte intenzitu sání na úroveň, která vám bude příjemná. - Zkontrolujte, zda není silikonová membrána poškozená (nemá malé praskliny, díry atd.). - Ujistěte se, že je bradavka uprostřed vložky. - Pokud bolest neustává, přestaňte odsávačku používat a poradte se s lékařem.
Odsávačka se nezapne, je-li připojena do elektrické zásuvky.	<ul style="list-style-type: none"> - Používejte pouze dodaný síťový adaptér. - Zkontrolujte, zda byl adaptér správně zapojen do elektrické zásuvky a malá zástrčka do motorové jednotky. - Zapojte adapter do jiné elektrické zásuvky. Potom stiskněte a podržte tlačítko pro zapnutí/vypnutí, abyste ověřili, zda jde odsávačka zapnout. - Pokud problém přetrvává, obraťte se na středisko péče o zákazníky na stránce www.philips.com/support.
Odsávačka se nechce zapnout (nerozsvítí se kontrolka).	<ul style="list-style-type: none"> - Ujistěte se, že je nabitý (viz 'Nabíjení odsávačky') akumulátor, nebo odsávačku připojte do elektrické zásuvky.

Problém	Řešení
Odsávačka se nenabíjí.	<ul style="list-style-type: none"> - Použijte pouze dodaný síťový adaptér. - Zkontrolujte, zda byl adaptér správně zapojen do elektrické zásuvky a malá zástrčka do motorové jednotky. - Odsávačka je pro nabíjení příliš studená nebo příliš horká. Nechte odsávačku 30 minut aklimatizovat na pokojovou teplotu. - Pokud problém přetrvává, obraťte se na středisko péče o zákazníky na stránce www.philips.com/support.
Nabíjení odsávačky trvá příliš dlouho.	<ul style="list-style-type: none"> - Použijte pouze dodaný síťový adaptér. - Zkontrolujte, zda byl adaptér správně zapojen do elektrické zásuvky a malá zástrčka do motorové jednotky. - Odsávačka je příliš studená nebo příliš horká. Doporučujeme odsávačku nabíjet při pokojové teplotě. - Pokud problém přetrvává, obraťte se na středisko péče o zákazníky na stránce www.philips.com/support.
Není cítit žádné sání nebo je intenzita sání příliš nízká.	<ul style="list-style-type: none"> - Pokud je to možné, zvýšte intenzitu sání. - Zkontrolujte, zda je silikonová membrána správně (viz 'Sestavení odsávačky') sestavena. - Zkontrolujte, zda není bílý ventil poškozený a zda je sestavený správně (viz 'Sestavení odsávačky'). - Zkontrolujte, zda ostatní části odsávačky nevykazují poškození a zda jsou sestavené správně (viz 'Sestavení odsávačky'). - Ujistěte se, že je odsávačka na prsu umístěna správně a že mezi odsávačkou a prsem může vzniknout podtlak. - Pokud stále necítíte sání, obraťte se na středisko péče o zákazníky na stránce www.philips.com/support.
Sání odsávačky je příliš silné.	<ul style="list-style-type: none"> - Pokud je to možné, snižte intenzitu sání. Když odsáváte poprvé, začněte s výchozím nastavením intenzity sání (5. stupeň v režimu stimulace, 11. stupeň v režimu sání) a v případě potřeby intenzitu snižte nebo zvýšte. Příjemná intenzita sání může být pokaždé jiná. - Ujistěte se, že používáte výhradně originální součásti odsávačky dodávané s touto odsávačkou. - Zkontrolujte, zda není silikonová membrána poškozená (nemá malé praskliny, díry atd.). - Pokud problém přetrvává, obraťte se na středisko péče o zákazníky na stránce www.philips.com/support.
Při použití odsávačky se nedaří odsát žádné mléko nebo lze odsát jen trochu mléka.	<ul style="list-style-type: none"> - Pokud necítíte dostatečné sání, přejděte na část „Není cítit žádné sání nebo je intenzita sání příliš nízká“. - Jestliže používáte odsávačku Philips Avent poprvé, je možné, že potřebujete k odsátí mléka získat cvik. Více tipů k odsávání naleznete také na webových stránkách Philips Avent www.philips.com/avent.
Při zapnutí odsávačky po skladování se odsávačka okamžitě nespustí.	<ul style="list-style-type: none"> - Ujistěte se, že je akumulátor plně nabitý (viz 'Nabíjení odsávačky') nebo připojte odsávačku do elektrické zásuvky. - Možná jste odsávačku skladovali při teplotě pod minimální skladovací teplotou nebo nad maximální skladovací teplotou. Nechte odsávačku aklimatizovat v místnosti při 20 °C po dobu 30 minut, aby se její teplota dostala do provozního rozsahu (5 °C až 40 °C).

Problém	Řešení
Na displeji se zobrazí „Er“ a zařízení se automaticky vypne.	<ul style="list-style-type: none"> - Je-li odsávačka při použití napájena z akumulátoru, nechte ji vychladnout po dobu 30 minut a pak ji zkuste znovu zapnout. - Pokud používáte odsávačku s adaptérem připojeným do elektrické zásuvky, zkontrolujte, zda používáte adaptér dodaný se zařízením. - Pokud problém přetrvává, obraťte se na středisko péče o zákazníky na stránce www.philips.com/support.

Doplňující informace

Níže je popsáno několik běžných stavů souvisejících s kojením. Pokud se s kterýmkoli z těchto symptomů setkáte, kontaktujte lékaře nebo odborníka na kojení.

Běžný stav související s kojením	Popis
Bolest	Citlivá a bolestivá prsa nebo bradavky, nebo bolest pocíťovaná jako reakce na odsávání na vyšší stupeň intenzity, než je příjemné.
Bolavé bradavky	Trvalá bolest v bradavkách, která se objevuje na začátku odsávání nebo v celém jeho průběhu, popřípadě bolest mezi použitými.
Naliti	Otok prsu. Prs může být na dotek tvrdý a citlivý a mohou v něm být cítit bulky. Může se objevit i zarudnutí oblasti prsu a horečka. Objevuje se obvykle během prvních dní laktace.
Modřina, sraženina	Červenofialové zabarvení, které nezesvětlá při stisknutí. Když modřinabledne, může změnit barvu na zelenou a hnědou.
Poraněná tkáň na bradavce (poranění bradavky)	<ul style="list-style-type: none"> - Malé ranky nebo popraskané bradavky. - Odlupování pokožky z bradavky. Běžně se objevuje spolu s popraskáním bradavek nebo puchýři. - Natržení bradavky. - Puchýře. Malé bublinky na povrchu pokožky. - Krvácení. Popraskání nebo natržení bradavky může vést ke krvácení z postižené oblasti.
Ucpané mléčné kanálky	Červená citlivá bulka na prsu. Může se objevit i zarudnutí oblasti prsu. Bez léčby může vést k mastitidě (zánětu prsu) a horečce.

Podmínky uskladnění

Odsávačku nevystavujte přímému slunečnímu svitu, protože po delší době může dojít ke změně zabarvení. Odsávačku a příslušenství skladujte na bezpečném, čistém a suchém místě.

Pokud bylo zařízení skladováno v horkém nebo studeném prostředí, umístěte ho na 30 minut do prostředí s teplotou 20 °C a před použitím jej nechte dosáhnout teplotních podmínek pro používání (5 až 40 °C).

Akumulátor plně nabijte předtím, než odsávačku na delší dobu uskladníte.

Elektromagnetická pole (EMP)

Toto zařízení Philips odpovídá všem platným normám a předpisům týkajícím se elektromagnetických polí.











Technické informace

	Samostatná odsávačka mateřského mléka	Dvojitá odsávačka mateřského mléka
Intenzita podtlaku	Stimulace: -60 až -200 mbar (-45 až -150 mmHg) Odsávání: -60 až -360 mbar (-45 až -270 mmHg) Nastavitelné po 20 mbar Přerušované vakuum	
Rychlost cyklu	53-120 cyklů/min.	53-120 cyklů/min.
Jmenovité vstupní napětí motorové jednotky	5 V DC / 1,1 A	5 V DC / 1,8 A
Jmenovité vstupní napětí síťového adaptéru	Externí síťový adaptér 100-240 V AC / 50/60 Hz	
Jmenovité výstupní napětí síťového adaptéru	5 V DC / 1,1 A	5 V DC / 1,8 A
Typové číslo adaptéru	S009AHZ050yyyy Písmena „yyyy“ značí výstupní proud: od čísla 0100 (1000 mA) do čísla 0180 (1800 mA), hodnota se zvyšuje po 100 mA. Písmeno „z“ značí typ zástrčky. Může se jednat o: U, V, B, S, C, A, D, K, T, I, E, F.	
Baterie	Nabíjecí akumulátor: 3,6 V 2600 mAh (nevýměnný)	
Provozní podmínky	Teplota 5 °C až 40 °C Relativní vlhkost: 15 až 90 % (bez kondenzace)	
Skladovací a přepravní podmínky	Teplota -20 °C až 45 °C Relativní vlhkost do 90 % (bez kondenzace)	
Provozní tlak	700-1060 hPa (nadmořská výška do 3000 m)	
Hmotnost netto	230 g	310 g
Vnější rozměry	Motorová jednotka: 145 mm × 95 mm × 45 mm (d × š × v)	
Kategorie zařízení	IEC 60335-1: Systém: spotřebič třídy ochrany II; motorová jednotka: spotřebič třídy ochrany III	
Materiály:	ABS, silikon (motorová jednotka) polypropylen, silikon (ostatní části)	
Životnost:	500 hodin	

	Samostatná odsávačka mateřského mléka	Dvojitá odsávačka mateřského mléka
Provozní režim	Stálý provoz	Přerušovaný provoz 55 min. zapnuto, 180 min. vypnuto při 22 °C (činitel využití 23 %) 20 min. zapnuto, 90 min. vypnuto při 40 °C (činitel využití 18 %)
Stupeň krytí	IP22 (motorová jednotka), IP20 (adaptér)	

Popis významu symbolů

Varovná upozornění a symboly mají zaručit správné a bezpečné používání tohoto zařízení a pomáhají chránit před poraněním vás i vaše blízké. Níže je uveden význam varovných upozornění a ikon vyobrazených na štítku a v příručce uživatele.

Symbol	Vysvětlení
	Označuje, že se má postupovat podle uživatelských pokynů.
	Označuje důležité informace, jako jsou varování a upozornění.
	Značí tipy pro používání, další informace nebo poznámku.
	Označuje výrobce. Vyrobeno pro: společnost Philips Consumer Lifestyle BV, Tussendiepen 4, 9206 AD Drachten, Nizozemsko
	Udává datum výroby.
	Označuje, že část přístroje, která se dostává do fyzického kontaktu s uživatelem (a bývá také označována jako aplikovaná součást), je v souladu s normou IEC 60601-1 klasifikována jako součást typu „BF“ (tělesný kontakt mimo oblast srdce). Aplikovanou součástí je souprava odsávačky.
	Označuje zařízení třídy II. Adaptér má dvojitou izolaci (třída II).
	Udává katalogové číslo přístroje výrobce odsávačky.
	Udává sériové číslo odsávačky.
	Označuje stejnosměrný proud.
	Označuje střídavý proud.

Symbol	Vysvětlení
	Označuje, že výrobce učinil všechna nezbytná opatření, aby zajistil, že zařízení splňuje platné bezpečnostní předpisy pro prodej v rámci Evropského společenství.
	Označuje oddělený sběr odpadních elektrických a elektronických zařízení v souladu se směrnicí EU. Elektrický odpad by neměl být likvidován společně s komunálním odpadem. Další informace naleznete v části „Recyklace“.
	Symbol znamená, že výrobek obsahuje vestavěný dobijecí akumulátor, který nemůže být likvidován společně s běžným domácím odpadem (2006/66/ES). Další informace naleznete v části „Recyklace“.
IP22	Označuje stupeň krytí proti vniknutí pevných částic a proti škodlivým účinkům v důsledku vniknutí vody.
	Udává sériové číslo přístroje výrobce odsávačky.
	Označuje USB.
	Označuje horní limity relativní vlhkosti, již může být zařízení bezpečně vystaveno: do 90 %.
	Označuje nejvyšší skladovací a přepravní teploty, jimž může být zařízení bezpečně vystaveno: -20 °C až 45 °C.
	Označuje Forest Stewardship Council. Ochranné známky organizace FSC spotřebitelům umožňují vybírat si produkty, které podporují ochranu lesů, nabízejí sociální benefity a umožňují trhu poskytovat podnět pro lepší správu lesů.
	Značí, že předmět lze recyklovat – nikoli, že předmět je recyklovaný nebo že bude přijat v jakémkoli systému sběru odpadu k recyklaci.
	Označuje, že obal by měl být recyklován. Poplatky za naložení s obalem byly zaplacený recyklačním organizacím zeleného bodu.
	Označuje dvouletou záruku společnosti Philips platnou na celém světě.
	Označuje, že pro připojení odsávačky je nutný specifický adaptér.

Sadržaj

Uvod _____	56
Općeniti opis _____	57
Namjena _____	57
Važne sigurnosne informacije _____	57
Prije prve uporabe _____	61
Čišćenje i dezinfekcija _____	61
Upotreba izdajalice _____	64
Hranjenje izdojenim mlijekom u bočici _____	71
Kompatibilnost _____	73
Naručivanje dodataka _____	73
Recikliranje _____	73
Upute za uklanjanje baterije _____	74
Jamstvo i podrška _____	75
Rješavanje problema _____	75
Dodatne informacije _____	77
Uvjeti skladištenja _____	77
Elektromagnetska polja (EMF) _____	77
Tehničke informacije _____	78
Objašnjenje simbola _____	79

Uvod

Čestitamo na kupnji i dobrodošli u Philips Avent! Da biste iskoristili sve pogodnosti podrške koju nudi Philips Avent, registrirajte izdajalicu na web-stranici **www.philips.com/welcome**.

Philips Avent jednostruka/dvostruka električna izdajalica Premium nadahnutu je djecom i njihovim prirodnim sisanjem. Mekani silikonski jastučić stimulira bradavicu nježnim masažnim pokretima i pomaže vam da udobno i učinkovito izdajate mlijeko. Kombinacija usisavanja i stimulacije bradavice pokreće brzi protok mlijeka. Dizajn koji na zahtijeva naginjanje prema naprijed omogućuje vam da sjedite u opuštenom, uspravnom položaju dok se izdajate.

Zdravstveni stručnjaci i Svjetska zdravstvena organizacija preporučuju majčino mlijeko kao primarni izvor prehrane za djecu tijekom prve godine, u kombinaciji s čvrstom hranom nakon prvih 6 mjeseci. Preporuka proizlazi iz činjenice da je vaše mlijeko posebno prilagođeno potrebama vašeg djeteta i štiti ga od infekcija i alergija. Da biste duže dojili, možete izdojiti i pohraniti mlijeko kako bi vaše dojenče i dalje moglo uživati u njegovim prednostima, čak i ako vi trenutno niste prisutni. Budući da je izdajalica kompaktna, tiha i diskretna za upotrebu, možete je ponijeti sa sobom jer vam omogućuje da izdojite mlijeko prema vlastitom nahodanju i održavate proizvodnju mlijeka.

Ako dojenje dobro napreduje, preporučuje se (osim ako vaš stručnjak zdravstvene zaštite nije drukčije preporučio) pričekati dok se ne utvrdi vaša proizvodnja mlijeka i raspored dojenja (obično barem 2 do 4 tjedna nakon poroda) prije nego što se počnete izdajati.

Općeniti opis

i Napomena: Brojevi navedeni u nastavku odnose se na brojeve na slici na prednjoj presavijenoj stranici ovog korisničkog priručnika.

i Napomena: Dvostruka izdajalica isporučuje se s dva komada opreme označene na slikama B i C.

Opis proizvoda (sl. A)

A1 Jedinica motora

A2 Komplet izdajalice

A3 Bočica

A4 Adapter

A5 Dvostruka izdajalica

Komplet izdajalice (sl. B)

B1 Silikonska cijev i poklopac

B2 Silikonska opna

B3 Glavni dio izdajalice

B4 Poklopac

B5 Jastučić

B6 Bijeli ventil

Philips Avent Natural bočica (sl. C)

C1 Poklopac bočice

C2 Prsten s navojem

C3 Sisač

C4 Disk za brtvljenje

C5 Bočica

Dodaci

Postoji više verzija ovog paketa izdajalice, a svi se isporučuju s različitim kombinacijama sljedećih dodataka Philips Avent:

- Jastučići za dojke
- Putna torbica
- Izolacijska torbica
- Četkica za čišćenje
- Čašice za pohranu s adapterom*
- Vrećice za pohranu izdojenog mlijeka*
- Bočice Natural
- Remen izdajalice*

* Za ove dodatke isporučuje se zaseban korisnički priručnik.

Namjena

Philips Avent jednostruka/dvostruka električna izdajalica Premium namijenjena je za izdavanje i prikupljanje mlijeka iz dojki žena koje su u laktaciji.

Uređaj je namijenjen za jednog korisnika.

Važne sigurnosne informacije

Prije upotrebe izdajalice pažljivo pročitajte ovaj korisnički priručnik i spremite ga za buduće potrebe.

Ovaj se korisnički priručnik može pronaći i na internetu na Philips Avent web-stranici:

www.philips.com/avent.

Upozorenja



- Nikada nemojte upotrebljavati izdajalicu ako ste trudni, jer izdajanje može potaknuti porod.



Upozorenja za izbjegavanje gušenja, davljenja i ozljede:

- Izdajalica nije namijenjen osobama (uključujući djecu) sa smanjenim tjelesnim, senzornim ili mentalnim sposobnostima ili nedostatkom iskustva i znanja. Takve osobe mogu se koristiti ovom izdajalicom samo ako su pod nadzorom ili ako im je osoba odgovorna za njihovu sigurnost dala odgovarajuće upute o upotrebi uređaja.
- Nemojte dopustiti djeci ili kućnim ljubimcima da se igraju jedinicom motora, ambalažom ili dodacima.
- Izdajalicu iskopčajte neposredno nakon upotrebe i kada je potpuno napunjena.

Upozorenja za sprječavanje prijenosa zaraznih bolesti:

- Ako ste majka koja je zaražena hepatitisom B, hepatitisom C ili virusom humane imunodeficijencije (HIV), izdajanje majčinog mlijeka neće smanjiti ili ukloniti rizik od prijenosa virusa putem majčinog mlijeka na vaše dojenče.

Upozorenja za izbjegavanje strujnog udara:

- Pregledajte izdajalicu, uključujući adapter, radi znakova oštećenja prije svake upotrebe. Nemojte upotrebljavati izdajalicu ako su adapter ili utikač oštećeni, ako ne radi ispravno ili ako je ispušten ili uronjen u vodu.
- Koristite isključivo adapter (S009AHz050yyyy) isporučen s izdajalicom.

- Uvijek osigurajte da se uređaj u slučaju neispravnosti lako iskopča iz mreže.

Upozorenja za izbjegavanje kontaminacije i za osiguravanje higijene:

- Zbog higijenskih razloga izdajalica namijenjena je samo za jednog korisnika.
- Prije prve i poslije svake sljedeće upotrebe očistite i dezinficirajte sve dijelove.
- Nemojte koristiti antibakterijska ili abrazivna sredstva za čišćenje dijelova izdajalice, jer to može uzrokovati oštećenje.
- Prije nego što dodirnete dijelove izdajalice i dojke, temeljito operite ruke sapunom i vodom kako biste spriječili kontaminaciju. Nemojte dodirivati unutrašnjost spremnika ili poklopaca.

Upozorenja za izbjegavanje problema, uključujući bol, s dojka i bradavicama:

- Nemojte se koristiti izdajalicom ako silikonska opna izgleda oštećeno ili slomljeno. Pogledajte poglavlje „Naručivanje dodatka” radi informacija o tome kako nabaviti zamjenske dijelove.
- Upotrebljavajte dodatke i dijelove koje preporučuje Philips Avent.
- Nije dopušteno nikakvo izmjenjivanje izdajalice. Ako to učinite, vaše jamstvo neće biti važeće.
- Nikada ne upotrebljavajte izdajalicu dok ste pospani ili u polusnu kako biste izbjegli nedostatak pažnje tijekom upotrebe.
- Uvijek isključite izdajalicu prije nego što uklonite glavni dio s dojke kako biste otpustili vakuum.
- Ako je vakuum neugodan ili uzrokuje bol, isključite izdajalicu i skinite je s dojke.
- Ako ne uspijete izdojiti mlijeko, nemojte se izdajati neprekidno više od pet minuta. Pokušajte se ponovno izdojiti kasnije tijekom dana.
- Ako postupak postane vrlo neugodan ili bolan, prestanite s upotrebom izdajalice i obratite se zdravstvenom stručnjaku.

Upozorenja za sprječavanje oštećenja i kvara izdajalice:

- Prijenosna komunikacijska oprema radijske frekvencije (RF) (uključujući mobilne telefone i periferijske uređaje poput kabela antena i vanjskih antena) ne smije se upotrebljavati na udaljenosti manjoj od 30 cm (12 inča) od bilo kojeg dijela izdajalice i adaptera. To bi moglo negativno utjecati na optimalan rad izdajalice.
- Upotreba ove opreme pored druge opreme ili na njoj mora se izbjegavati jer može uzrokovati neispravan rad.

Sigurnosne upute za baterije

- Upotrebljavajte isključivo za predviđenu namjenu na način opisan u korisničkom priručniku. Svaka zlouporaba može prouzrokovati strujni udar, opekline, požar i druge neočekivane opasnosti.
- Za punjenje baterije koristite isključivo odvojivu jedinicu napajanja isporučenu s uređajem. Nemojte koristiti produžni kabel.
- Proizvod punite, upotrebljavajte i pohranjujte na temperaturama u rasponu navedenom u tablici tehničkih specifikacija u ovom korisničkom priručniku.
- Iskopčajte proizvod iz napajanja kada se potpuno napuni.
- Ne spaljujte proizvode i njihove baterije i nemojte ih izlagati izravnoj sunčevoj svjetlosti ili visokim temperaturama (npr. u vrućim automobilima ili u blizini vrućih peći). Baterije mogu eksplodirati ako se pregriju.
- Ako se proizvod zagrijava, promijeni boju, neuobičajenog je mirisa ili ako punjenje traje puno duže nego inače, prekinite uporabu i napunite ga.
- Proizvode i njihove baterije ne stavljajte u mikrovalne pećnice ili na indukcijske štednjake.
- Ovaj proizvod sadrži punjive baterije koje nisu zamjenjive. Ne otvarajte proizvod kako biste zamijenili punjivu bateriju.

Oprez



Mjere opreza radi izbjegavanja oštećenja i kvara izdajalice:

- Spriječite da adapter i jedinica motora dođu u dodir s vodom.
- Jedinicu motora ili adapter nikada nemojte stavljati u vodu ili u perilicu posuda, jer to može uzrokovati njihovo trajno oštećenje.
- Adapter i silikonske cijevi držite podalje od zagrijanih površina kako biste izbjegli pregrijavanje i deformiranje tih dijelova.

Prije prve uporabe



Prije prve i poslije svake sljedeće upotrebe izdajalice rastavite, očistite i dezinficirajte sve dijelove koji dolaze u dodir s izdojenim mlijekom.

Potpuno napunite uređaj prije prve uporabe ili ako ga duže vrijeme niste upotrebljavali.

Čišćenje i dezinfekcija

Pregled

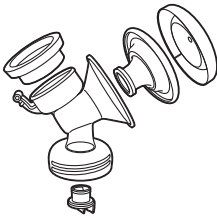
Očistite i dezinficirajte dijelove koji dolaze u dodir s dojkom i izdojenim mlijekom na sljedeći način:

	Kada	Kako
	Očistite i dezinficirajte prije prve i poslije svake sljedeće upotrebe.	Rastavite sve dijelove i očistite ih prema uputama iz poglavlja "Čišćenje", a zatim ih dezinficirajte prema uputama iz poglavlja "Dezinfekcija".
		

Sljedeći dijelovi koji ne dolaze u dodir s dojkom i izdvojenim mlijekom; očistite ih na sljedeći način:

	Kada	Kako
	Očistite prema potrebi.	Obrišite čistom krpom navlaženom vodom i blagim deterdžentom.

Prvi korak: Rastavljanje

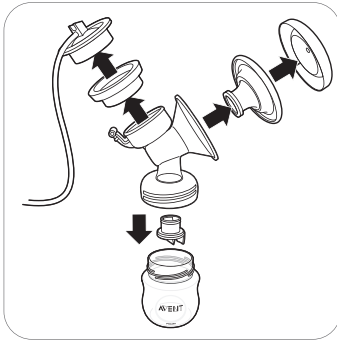

Svakako s izdajalice uklonite bijeli ventil.

Drugi korak: Čišćenje

Sve dijelove koji dolaze u dodir s mlijekom možete očistiti ručno ili u perilici posuda.

⚠ Upozorenje: Nemojte koristiti antibakterijska ili abrazivna sredstva za čišćenje dijelova izdajalice, jer to može uzrokovati oštećenje.

⚠ Oprez: Jedinicu motora ili adapter nikada nemojte stavljati u vodu ili u perilicu posuda, jer to može uzrokovati njihovo trajno oštećenje.

⚠ Oprez: Prilikom uklanjanja i čišćenja bijelog ventila budite oprezni. Ako se ošteti, izdajalica neće ispravno funkcionirati. Kako biste uklonili bijeli ventil, lagano povucite rebrasti jezičak na strani ventila. Da biste bijeli ventil očistili, lagano ga trljajte između prstiju u toploj vodi s malo tekućine za pranje posuda. Ne stavljajte predmete u bijeli ventil, jer to može prouzročiti oštećenje.

Korak 2A: Ručno čišćenje

Potreban materijal:

- Blago sredstvo za pranje posuda
- Pitka voda
- Meka, čista četkica
- Čisti ručnik ili stalak za sušenje
- Čisti sudoper ili zdjela



1. Sve dijelove isperite pod mlakom vodom iz slavine.



2. Namačite sve dijelove 5 minuta u toploj vodi s blagom tekućinom za pranje posuda.

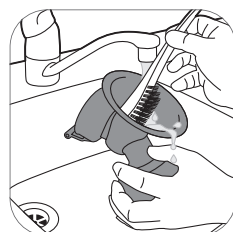

3. Sve dijelove očistite čistom četkicom za čišćenje.

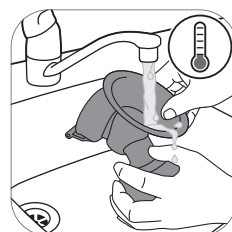

4. Sve dijelove temeljito isperite pod pitkom vodom iz slavine.



5. Sve dijelove stavite na čisti ručnik ili stalak za sušenje i ostavite ih da se osuše na zraku.

Korak 2B: Pranje u stroju za pranje posuda

Potreban materijal:

- Blago sredstvo ili tableta za pranje posuda
- Pitka voda

i Napomena: Boja hrane može obojiti dijelove.



1. Sve dijelove stavite na gornju policu perilice posuda.



2. U uređaj stavite tekućinu ili tabletu za pranje posuda i pokrenite standardni program.



3. Sve dijelove stavite na čisti ručnik ili stalak za sušenje i ostavite ih da se osuše na zraku.

Treći korak: Dezinfekcija

Potrebna materijal:

- Lonac za kuhanje
- Pitka voda

⚠ Oprez: Tijekom dezinfekcije kipućom vodom, spriječite da bočica ili drugi dijelovi dodiruju bočnu stranu posude. To može prouzročiti nepovratne deformacije proizvoda ili oštećenje za koje se tvrtka Philips ne može smatrati odgovornom.



1. Lonac za kuhanje napunite s dovoljnom količinom vode da prekrije sve dijelove koje ćete u njega staviti. Pustite da voda vrije 5 minuta. Pazite da dijelovi ne dodiruju bočnu stjenku lonca.



2. Pustite da se voda ohladi.



3. Nježno izvadite dijelove iz vode. Stavite sve dijelove na čistu površinu / ručnik ili stalak za sušenje da se osuše na zraku.

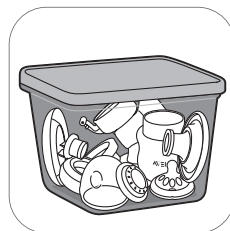

4. Suhe dijelove pohranite u čisti, suhi i zatvoreni spremnik.

Upotreba izdajalice

Veličina jastučića

Philips Avent jednostruka/dvostruka električna izdajalica Premium ima mekan, aktivan jastučić. On nježno stimulira bradavicu kako bi se pokrenuo protok mlijeka. Jastučić je izrađen od fleksibilnog silikona koji se prilagođava 99,98 % žena s veličinama bradavice do 30 mm.

Punjenje izdajalice

Baterije napunite do kraja prije prve uporabe izdajalice i kada su baterije prazne. Potpuno punjenje baterije traje do 4 sata.

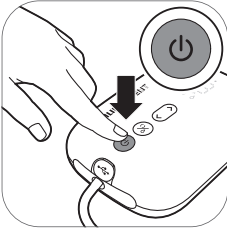

1. Isključite uređaj.

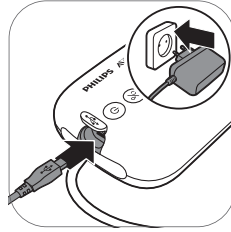

2. Utaknite adapter u zidnu utičnicu i umetnite mali utikač na drugom kraju u jedinicu motora.

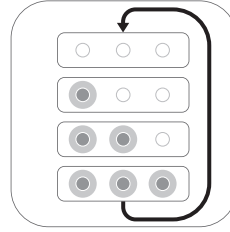

3. Baterija se puni.

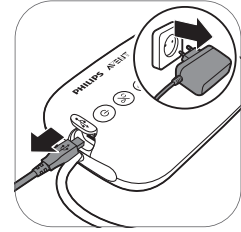

4. Kada se baterija potpuno napuni, izvadite adapter iz zidne utičnice, a mali utikač iz jedinice motora.

Opis svjetla indikatora baterije



Sva svjetla postojano svijetle. Baterija je potpuno napunjena.



Prvo svjetlo postojano svijetli. Baterija je dovoljno napunjena za jednu sesiju.*

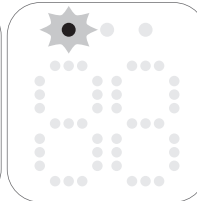

Prvo svjetlo sporo bljeska. Baterija je slaba, potrebno je napunjenje.

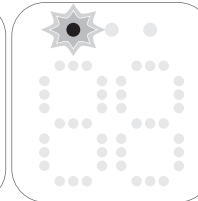

Prvo svjetlo brzo bljeska. Baterija je vrlo slaba, uređaj će uskoro prestati raditi.

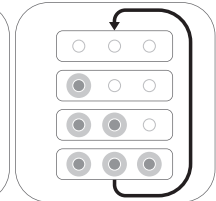

Svjetla baterije uključuju se jedno po jedno i sva se zajedno isključuju. Baterija se puni.

* Jedna sesija odgovara vremenu od 20 minuta (dvostruka električna izdajalica) ili 30 minuta (jednostruka električna izdajalica).

Sastavljanje izdajalice

Provjerite jeste li očistili i dezinficirali dijelove izdajalice koji dolaze u dodir s mlijekom.

⚠ Upozorenje: Napominjemo da dijelovi izdajalice nakon dezinfekcije prokuhavanjem mogu biti jako vrući. Da biste spriječili opekline, izdajalicu počnite sastavljati kad se dezinficirani dijelovi ohlade.

⚠ Upozorenje: Prije nego što dodirnete dijelove izdajalice i dojke, temeljito operite ruke sapunom i vodom kako biste spriječili kontaminaciju. Nemojte dodirivati unutrašnjost spremnika ili poklopaca.

Prije upotrebe pregledajte dijelove kompleta izdajalice radi istrošenosti ili oštećenja i po potrebi ih zamijenite.

i Napomena: Da bi izdajalica stvorila pravilan vakuum, bitno je da su jastučić, opna i silikonska cijev ispravno postavljene.



1. Ruke temeljito operite sapunom i vodom.



2. Bijeli ventil gurnite što dublje u glavni dio izdajalice.



3. Pričvrstite glavni dio izdajalice na bočicu.



4. Jastučić postavite u glavni dio izdajalice i pazite da ga rub prekriva.

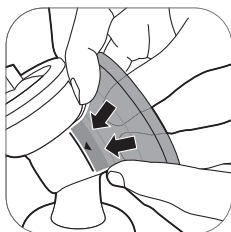

4A Gurnite unutarnji dio jastučića u lijevak prema vodu (označeno strelicom).



5. Silikonsku opnu postavite u glavni dio izdajalice.



5A Pazite da je ona čvrsto postavljena oko ruba tako da je palcima pritisnete prema dolje.



6. Na silikonsku opnu pričvrstite silikonsku cijev i poklopac. Gurnite zatvarač prema dolje dok ne bude čvrsto na mjestu.



7. Cijevi pričvrstite na jedinicu motora.

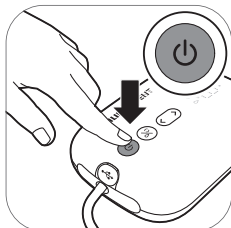

8A. Kada je izdajalica napunjena, možete je upotrebljavati bežično. Pritisnite gumb za uključivanje/isključivanje dok se uređaj ne uključi.



8B. Izdajalicu možete koristiti i kada je spojena na utičnicu napajanja. Ako je baterija pri kraju, utaknite adapter u zidnu utičnicu i umetnite mali utikač na drugom kraju u jedinicu motora.



9. Izdajalica je sada spremna za upotrebu.



i Napomena: Dok se pripremate za izdajanje, poklopac možete postaviti preko jastučića kako bi izdajalica ostala čista.

Opis dijelova jedinice motora

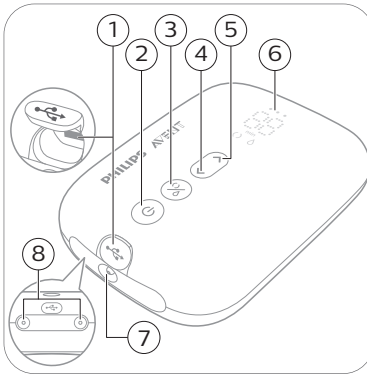

- 1 Ulazni otvor za napajanje putem USB-a
- 2 Gumb za uključivanje/isključivanje s funkcijom pauziranja/reprodukcije
- 3 Gumb za odabir načina rada
- 4 Gumb "Smanji razinu"
- 5 Gumb "Povećaj razinu"
- 6 LED zaslon
- 7 Priključak za cijev za jednostruku izdajalicu
- 8 Priključci za cijevi za dvostruku izdajalicu



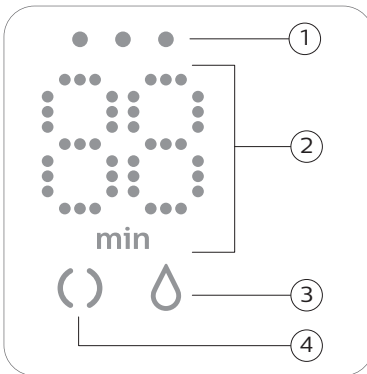

Opis LED zaslona



- 1 Svjetla indikatora baterije
- 2 Mjerač vremena (minute) i oznaka razine usisa
- 3 Ikona za izdajanje
- 4 Ikona stimulacije

Objašnjenje načina rada

Izdajalica ima dva načina rada. U nastavku se nalaze objašnjenja tih načina rada.

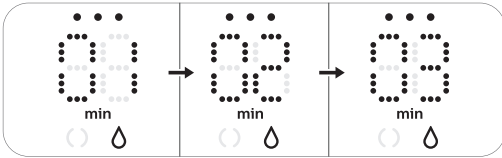
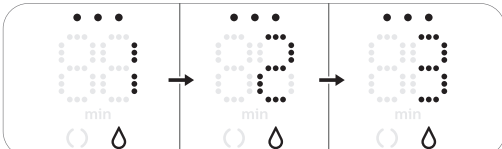
Ikone načina rada	Način rada	Objašnjenje	Br. razina usisavanja
	Način rada za stimulaciju 	Način rada za stimuliranje dojke radi poticanja protoka mlijeka.	8 razina usisavanja
	Način rada za izdavanje 	Način rada za učinkovito uklanjanje mlijeka nakon što je ono počelo teći. Nakon 90 sekundi stimulacije uređaj se automatski prebacuje u način rada za izdavanje.	16 razina usisavanja
			Broj na zaslonu prikazuje vrijeme rada u minutama.
			Kada promijenite razinu usisavanja, na zaslonu se na nekoliko sekundi prikazuje odabrana razina usisavanja, a zatim se ponovno prikazuje vrijeme rada.

Upute za izdavanje

⚠ Upozorenje: Uvijek isključite glavni dio izdajalice prije nego što ga uklonite s dojke kako biste otpustili vakuum.

⚠ Upozorenje: Nemojte nastaviti izdajati duže od 5 minuta po pokušaju ako ne uspijete izvući mlijeko. Pokušajte se ponovno izdojiti kasnije tijekom dana.

⚠ Upozorenje: Ako postupak postane vrlo neugodan ili bolan, prestanite s upotrebom izdajalice i obratite se zdravstvenom stručnjaku.

ⓘ Napomena: Ako redovito izdojite više od 125 ml (4 tek. unci) po izdajanju, možete kupiti i upotrijebiti Philips Avent Natural bočicu od 260 ml (9 tek. unci) kako biste spriječili da se bočica prepuni i prelje.

ⓘ Napomena: Izdajalica se može koristiti bežično ako je dovoljno napunjena, ali možete je koristiti i kada je priključena u zidnu utičnicu.



1. Temeljito operite ruke sapunom i vodom, pa provjerite je li vam dojka čista.



2. Postavite komplet izdajalice na dojku. Morate centrirati bradavicu.

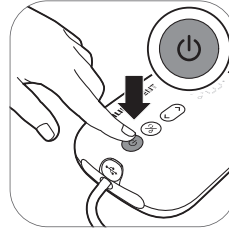

3. Pritisnite gumb za uključivanje/isključivanje dok se uređaj ne uključi. Indikatori se pale kako bi naznačili da je uređaj u načinu rada za stimulaciju.



4. Izdajalica počinje raditi u načinu rada za stimulaciju i polagano povećava vakuum na posljednju upotrijebljenu razinu usisavanja (ili na razinu 5 koja je prvi put upotrijebljena).



5. Na zaslonu se prikazuje vrijeme rada.

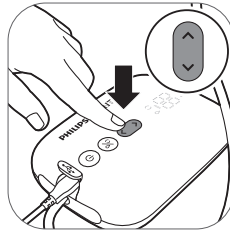

6. Koristite se gumbima "Povećaj razinu" i "Smanji razinu" kako biste postavili željenu razinu.



7. Nakon 90 sekundi izdajalica prelazi u način rada za izdavanje i polako povećava vakuum na posljednju razinu izdavanja mlijeka (ili na razinu 11 koja je prvi put upotrijebljena).

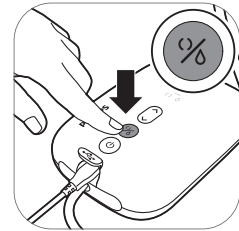

8. Ako vaše mlijeko počne ranije teći ili ako želite prijeći iz načina rada za izdavanje mlijeka u način rada za stimuliranje, načine rada možete mijenjati gumbom za odabir način rada.

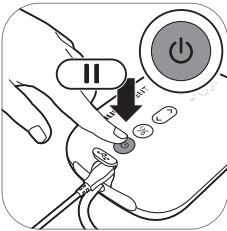

9. Ako želite napraviti pauzu, kratko pritisnite gumb za uključivanje/isključivanje. Za nastavak kratko ponovno pritisnite gumb za uključivanje/isključivanje.

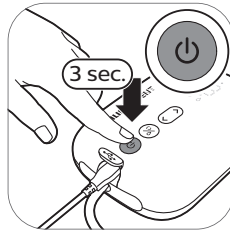

10. Pritisnite i zadržite gumb za uključivanje/isključivanje kako biste uređaj isključili.

ⓘ Savjet: Za optimalno izdavanje odaberite najvišu postavku koja ne stvara neugodu. Ta se postavka tijekom različitih izdavanja može razlikovati.

ⓘ Savjet: Dvostruku izdajalicu možete upotrebljavati kao jednostruku priključivanjem samo jedne cijevi iz kompleta na jedinicu motora.

Nakon korištenja

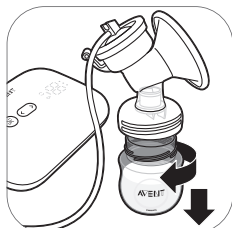

1. Odrnite bočicu.

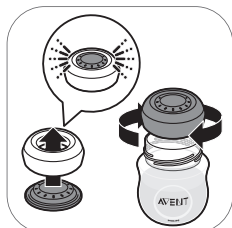

2A. Za pohranu izdojenog mlijeka: bočicu zatvorite diskom za brtvljenje i navojnim prstenom.

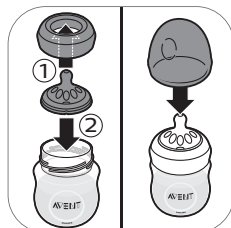

2B. Za pripremu bočice za hranjenje bebe: sisač postavite na navojni prsten, a zatim sastavljeni navojni prsten zavrnite na bočicu. Zabrtvite sisač grlom (vidi 'Sastavljanje bočice') bočice.

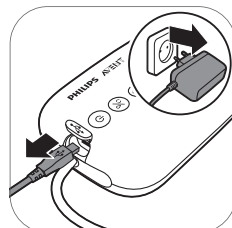

3. Isključite adapter iz zidne utičnice i jedinice motora.



4. Uklonite silikonsku cijev i skinite poklopac s kompleta izdajalice.

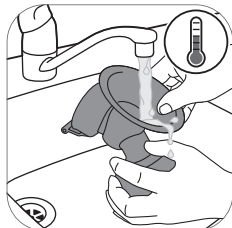

5. Rastavite i očistite sve dijelove koji su bili u dodiru s izdojenim mlijekom (vidi 'Čišćenje i dezinfekcija').

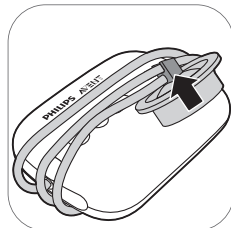

6. Radi lakše pohrane omotajte silikonsku cijev oko jedinice motora i prikvačite poklopac na cijev.

⚠ Upozorenje: Izdojeno mlijeko odmah stavite u hladnjak ili zamrzivač ili ga držite na temperaturi u rasponu od 16 do 29 °C (od 60 do 85 °F) najviše 4 sata prije hranjenja bebe.

ⓘ Više informacija o izdajalici i savjeti za izdavanje mlijeka nalaze se na web-mjestu www.philips.com/avent.

Pohranjivanje izdojenog mlijeka

U nastavku se nalaze smjernice za pohranu izdojenog mlijeka:

Mjesto pohrane	Temperatura	Maks. trajanje pohrane
Prostorija	16 - 29 °C (60 - 85 °F)	4 sata
Hladnjak	4 °C (39 °F)	4 dana
Zamrzivač	< -4 °C (25 °F)	6 - 12 mjeseci

⚠ Upozorenje: Otopljeno izdojeno mlijeko nikada nemojte ponovo zamrzavati kako biste izbjegli smanjenje njegove kvalitete.

⚠ Upozorenje: Svježe izdojeno mlijeko nikad ne dodajte u zamrznuto izdojeno mlijeko kako biste izbjegli smanjenje kvalitete mlijeka i slučajno otapanje zamrznutog mlijeka.

Hranjenje izdojenim mlijekom u bočici

Upozorenje: Za sigurnost i zdravlje vašeg djeteta



- Bočicu uvijek upotrebljavajte pod nadzorom odrasle osobe.
- Kako biste spriječili opasnost od gušenja, sisače za hranjenje nikada nemojte koristiti kao sisače za smirivanje dojenčeta.
- Stalno i produženo sisanje tekućine može uzrokovati kvar zubi.
- Prije hranjenja bebe obavezno provjerite temperaturu hrane.
- Sve dijelove koje ne upotrebljavate držite izvan dohvata djece.
- Držite poklopac bočice podalje od djeteta kako ne bi došlo do gušenja.
- Nemojte dopustiti djeci da se igraju s malim dijelovima ili da hodaju/trče dok koriste bočice.
- Prije svakog korištenja provjerite sve dijelove i povucite sisač za hranjenje u svim smjerovima. Bacite sve dijelove na kojima uočite prve znakove oštećenja ili dotrajalosti.
- Uvijek bacite ostatke izdojenog mlijeka nakon hranjenja.

Oprez: Za izbjegavanje oštećenja bočice



- Ne stavljajte u grijanu pećnicu, plastika se može otopiti.
- Dezinfekcija i visoke temperature mogu utjecati na svojstva plastičnog materijala. To može utjecati na prijanjanje poklopcu bočice.
- Ne ostavljajte sisač za hranjenje na izravnoj sunčevoj svjetlosti ili vrućini, i ne ostavljajte ga u sredstvu za dezinfekciju dulje nego što je preporučeno, jer to može oštetiti proizvod.

Prije upotrebe bočice

- Prije svake uporabe pregledajte bočicu i sisač za hranjenje te povucite sisač za hranjenje u svim smjerovima kako biste spriječili opasnost od gušenja. Proizvod bacite čim primijetite znakove oštećenja ili istrošenosti.
- Bočicu očistite i dezinficirajte prije prve i poslije svake sljedeće upotrebe.

Sastavljanje bočice

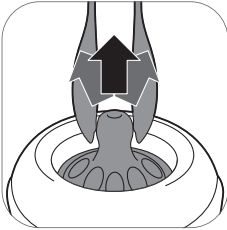

1. Dudu je lakše pričvrstiti ako je vrtite prema gore umjesto da je povlačite u ravnoj liniji.

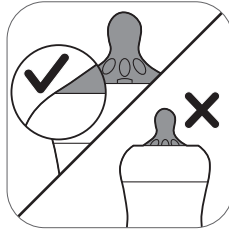

2. Pazite da dudu provučete tako da njezin donji dio sjedne na navojni prsten.

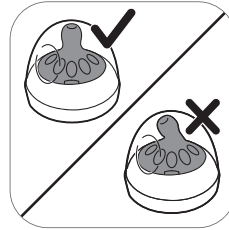

3. Pazite da poklopac postavite okomito na bočicu tako da sisač bude u uspravnom položaju.

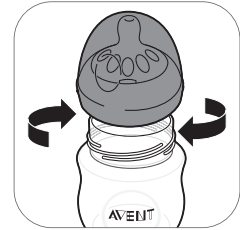

4. Pričvrstite navojni prsten sa sisačem i poklopcem na bočicu.



5. Kako biste skinuli grlo, stavite ruku preko njega, a palac u udubljenje na grlu.

Grijanje izdojenog mlijeka

Ako koristite zamrznuto mlijeko za izdajanje, pustite da se u potpunosti odmrzne prije nego što ga zagrijete.

i Napomena: Ako bebu trebate odmah nahraniti, mlijeko možete odlediti u posudi vruće vode.

Zagrijte bočicu s odmrznutim ili ohlađenim izdojenim mlijekom u posudi vruće vode ili u grijaču bočice. S bočice uklonite navojni prsten i disk za brtvljenje.

Uvijek dobro promiješajte ili protresite izdojeno mlijeko kako biste osigurali ravnomjernu raspodjelu topline i provjerili temperaturu prije posluživanja.

⚠ Upozorenje: Ne preporučuje se korištenje mikrovalne pećnice za zagrijavanje izdojenog mlijeka. Mikrovalne pećnice mogu promijeniti kvalitetu izdojenog mlijeka, uništiti neke od vrijednih hranjivih sastojaka i proizvesti lokalizirane visoke temperature. Ako u mikrovalnoj pećnici grijete izdojeno mlijekom, u nju stavite samo spremnik bez

navojnog prstena, sisača i poklopca. Uvijek promiješajte izdojeno mlijeko kako bi se ravnomjerno zagrijalo i provjerite temperaturu prije posluživanja.

Odabir pravog sisača za vašu bebu

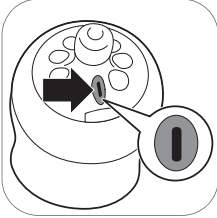

Philips Avent Natural sisači dostupni su s različitim brzinama protoka. Izdajalica se isporučuje s sisačem broj 1. To je 0+ sisač idealan za novorođenče i sve uzraste dojenčadi koja sisa.

Koristite se manjim protokom ako se dijete često zagrcava, ako se mlijeko cijedi iz njegovih usta tijekom hranjenja ili ako dijete ima poteškoća s prilagodbom na brzinu pijenja. Veću brzinu protoka koristite ako vaše dojenče zaspi tijekom hranjenja, postane nervozno ili ako hranjenje traje prilično dugo.

Philips Avent Natural sisači na bočnoj su strani jasno označeni brojem koji pokazuje brzinu protoka. Više informacija potražite na web-stranici www.philips.com/avent.

Pohrana bočica

- Sve dijelove pohranite u suhi, čisti i zatvoreni spremnik.
- Sisač za hranjenje nemojte ostavljati na izravnoj sunčevoj svjetlosti ili blizu izvora topline i nemojte ga ostavljati u sredstvu za dezinfekciju („otopini za sterilizaciju“) duže nego što se preporučuje jer ga to može oslabiti.
- Iz higijenskih razloga preporučujemo zamjenu sisača nakon 3 mjeseca.

Kompatibilnost

Philips Avent jednostruka/dvostruka električna izdajalica Premium kompatibilna je sa svim dječjim bočicama iz asortimana Philips Avent Natural i čašicama s adapterom za pohranu Philips Avent. Ne preporučujemo upotrebu staklenih bočica Philips Avent Natural s izdajalicom.

Naručivanje dodatka

Kako biste kupili dodatke ili rezervne dijelove, posjetite www.shop.philips.com/parts-and-accessories ili se obratite distributeru tvrtke Philips. Također se možete obratiti centru za korisničku podršku tvrtke Philips u svojoj zemlji.

Ako naručujete pričuvne nastavke, pazite da imaju ispravan protok za vašu bebu (vidi 'Odabir pravog sisača za vašu bebu') i ne miješajte dijelove bočica i sisača Philips Avent Anti-colic s dijelovima bočica Philips Avent Natural. Oni nisu odgovarajući i mogu prouzročiti propuštanje ili druge probleme.

Recikliranje



- Ovaj simbol znači da se proizvod ne smije odlagati zajedno s običnim kućanskim otpadom (2012/19/EU).



- Ovaj simbol znači da proizvod sadržava ugrađenu punjivu bateriju koja se ne odlaže s uobičajenim kućanskim otpadom (2006/66/EC). Svoj proizvod odnesete na službeno mjesto za prikupljanje otpada ili u servisni centar tvrtke Philips kako bi stručnjak uklonio punjivu bateriju.
- Pridržavajte se pravila vaše zemlje o odvojenom prikupljanju električnih i elektroničkih proizvoda i punjivih baterija. Pravilno odlaganje otpada pomaže u sprječavanju negativnih posljedica za okoliš i ljudsko zdravlje.

Upute za uklanjanje baterije

- Vodite računa da vam, tijekom rukovanja baterijama, ruke, proizvod i baterije budu suhi.
- Kako biste spriječili zagrijavanje baterija ili ispuštanje toksičnih ili opasnih supstanci, nemojte rastavljati, mijenjati, bušiti ili oštetiti proizvode ili baterije, a nemojte ih rastavljati, kratko spajati, prepuniti ili obrnuto puniti.
- Kako biste izbjegli slučajni kratki spoj baterija nakon uklanjanja, nemojte dopustiti da kontakti baterije dođu u dodir s metalnim predmetom (npr. novčići, ukosnice, prsteni). Nemojte umotavati baterije u aluminijsku foliju. Kontakte na bateriji zalijepite ili baterije stavite u plastičnu vrećicu prije nego što ih odbacite.
- Ako su baterije oštećene ili cure, izbjegavajte njihov kontakt s kožom ili očima. Ako dođe do kontakta, odmah dobro isperite vodom i potražite savjet liječnika.

i Napomena: Uklonite punjivu bateriju samo ako odlažete proizvod. Prije nego uklonite bateriju, pazite da je proizvod isključen iz zidne utičnice i da je baterija potpuno prazna.

i Napomena: Poduzmite sve mjere opreza kada rukujete alatima da otvorite proizvod i kad odlažete punjivu bateriju.



1. Uklonite dvije gumene nožice s dna jedinice motora.

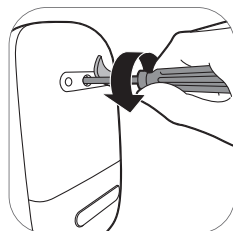

2. Odvojite vijak pomoću torx odvijača.

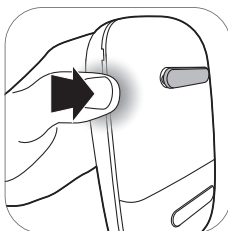

3. Otvorite jedinicu motora pritiskom na bočne dijelove uređaja.

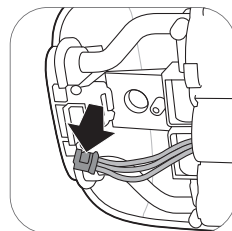

4. Odvojite priključke bateriju od tiskane pločice.

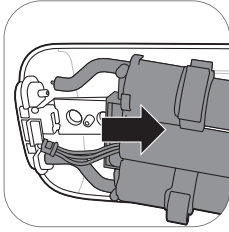

5. Okvir izvadite iz jedinice motora.

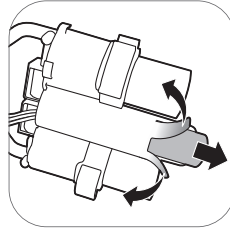

6. Odrežite ili preklopite rubove plastičnog okvira baterija. Izvadite bateriju iz plastičnog okvira baterije.

ⓘ Napomena: Punjive baterije odložite na zasebnom lokalnom mjestu za odlaganje. Ostale dijelove možete odlagati na određenim mjestima za odlaganje električne opreme.

Jamstvo i podrška

Ako su Vam potrebne informacije ili podrška, molimo posjetite www.philips.com/support ili pročitajte brošuru o međunarodnom jamstvu.

Rješavanje problema

U ovom je poglavlju sažetak osnovnih problema uređaja s kojima se možete susresti. Ako ne možete riješiti problem s dolje navedenim informacijama, posjetite www.philips.com/support za popis najčešćih pitanja ili kontaktirajte Korisnički centar u vašoj državi.

Problem	Rješenje
Osjećam bol dok koristim pumpu za izdajanje.	<ul style="list-style-type: none"> - Odaberite razinu usisa koja vam je ugodna. - Provjerite je li silikonska opna neoštećena (nema malih pukotina, rupica itd.) - Pazite da je vaša bradavica postavljena u središte jastučića. - Ako i dalje osjećate bol, prestanite upotrebljavati izdajalicu i obratite se zdravstvenom radniku.
Izdajalice se ne uključuje dok je prikopčana u utičnicu napajanja.	<ul style="list-style-type: none"> - Koristite samo adapter isporučen s aparatom. - Provjerite je li adapter ispravno priključen u zidnu utičnicu i da je mali utikač ispravno umetnut u jedinicu motora. - Priključite adapter u drugu zidnu utičnicu. Zatim pritisnite i držite gumb za uključivanje/isključivanje da biste provjerili može li se izdajalica uključiti. - Ako problem ne možete riješiti, obratite se centru za korisničku podršku putem www.philips.com/support.
Izdajalica se ne uključuje (indikator se ne pali).	<ul style="list-style-type: none"> - Pripravite da je baterija napunjena (vidi 'Punjenje izdajalice') ili priključite izdajalicu u zidnu utičnicu.
Izdajalica se ne puni.	<ul style="list-style-type: none"> - Koristite samo adapter isporučen s aparatom. - Provjerite je li adapter ispravno priključen u zidnu utičnicu i da je mali utikač ispravno umetnut u jedinicu motora. - Izdajalica je prehladna ili pretopla za punjenje. Neka se izdajalica aklimatizira na sobnu temperaturu 30 minuta. - Ako problem ne možete riješiti, obratite se centru za korisničku podršku putem www.philips.com/support.

Problem	Rješenje
Punjenje izdajalice traje jako dugo.	<ul style="list-style-type: none"> - Koristite samo adapter isporučen s aparatom. - Provjerite je li adapter ispravno priključen u zidnu utičnicu i da je mali utikač ispravno umetnut u jedinicu motora. - Izdajalica je prehladna ili pretopla. Preporučuje se punjenje izdajalice pri sobnoj temperaturi. - Ako problem ne možete riješiti, obratite se centru za korisničku podršku putem www.philips.com/support.
Ne osjećam usisavanje/razina usisavanja preniska je.	<ul style="list-style-type: none"> - Ako je moguće, probajte višu razinu usisavanja. - Provjerite je li silikonska opna ispravno (vidi 'Sastavljanje izdajalice') sastavljena. - Provjerite je li bijeli ventil neoštećen i ispravno (vidi 'Sastavljanje izdajalice') sastavljen. - Provjerite jesu li ostali dijelovi izdajalice neoštećeni i ispravno (vidi 'Sastavljanje izdajalice') sastavljeni. - Pazite da je izdajalica ispravno postavljena na dojci kako bi se ostvarilo brtvljenje između izdajalice i dojke. - Ako i dalje ne osjećate usisavanje, obratite se centru za korisničku podršku putem www.philips.com/support.
Usisavanje izdajalice prejako je.	<ul style="list-style-type: none"> - Ako je moguće, isprobajte nižu razinu usisavanja. Ako mlijeko izdajate prvi put, počnite sa zadanom razinom usisavanja (razina 5 u načinu rada za stimulaciju, razina 11 u načinu rada za izdavanje mlijeka), a zatim po potrebi povećavajte/smanjujte razinu. Tijekom različitih izdavanja možda će vam biti ugodno s različitim razinama. - S ovom izdajalicom svakako upotrebljavajte samo priložene dijelove. - Provjerite je li silikonska opna neoštećena (nema malih pukotina, rupica itd.) - Ako problem ne možete riješiti, obratite se centru za korisničku podršku putem www.philips.com/support.
Izdajam vrlo malo/ne izdajam mlijeko kada koristim izdajalicu.	<ul style="list-style-type: none"> - Ako ne osjećate dovoljno jako usisavanje, pogledajte odjeljak "Ne osjećam usisavanje/razina usisavanja preniska je" u poglavlju Rješavanje problema. - Ako prvi put upotrebljavate Philips Avent izdajalicu, možda će čete se morati naviknuti koristiti je prije nego što ćete moći početi izdajati mlijeko. Više savjeta za izdavanje nalazi se na web-mjestu Philips Avent www.philips.com/avent.
Kada uključim izdajalicu nakon pohrane, ne počinje odmah raditi.	<ul style="list-style-type: none"> - Pripazite da je baterija potpuno napunjena (vidi 'Punjenje izdajalice') ili priključite izdajalicu u zidnu utičnicu. - Možda ste izdajalicu pohranili pri temperaturi ispod minimalne temperature pohrane ili iznad maksimalne temperature pohrane. Neka se izdajalica aklimatizira u sobi temperature 20 °C/68 °F 30 minuta kako bi se temperatura prilagodila radnom rasponu (5 °C/41 °F do 40 °C/104 °F).
Zaslon prikazuje "Er" i automatski se isključuje.	<ul style="list-style-type: none"> - Ako izdajalica radi na bateriji, neka se ohladi 30 minuta, pa je pokušajte ponovo uključiti. - Ako izdajalica radi s adapterom priključenim u zidnu utičnicu, provjerite upotrebljavate li adapter koji je isporučen s uređajem. - Ako problem ne možete riješiti, obratite se centru za korisničku podršku putem www.philips.com/support.

Dodatne informacije

U nastavku su opisani neki od uobičajenih uvjeta povezanih s dojenjem. Ako primijetite bilo koji od ovih simptoma, obratite se stručnjaku zdravstvene zaštite ili stručnjaku za dojenje.

Uobičajeni uvjeti povezani s dojenjem	Opis
Osjećaj boli	Osjećaj boli na dojci ili bradavici ili osjećaj koji je reakcija na razinu usisa iznad ugodne.
Bolne bradavice	Neprekidna bol u bradavicama na početku izdavanja ili bol koja traje tijekom cijelog izdavanja, ili bol između izdavanja.
Nabrekutost	Oticanje dojke. Dojka može biti tvrda, s kvržicama i osjetljiva na dodir. Može uključivati eritemu (crvenilo) oko područja dojke i groznicu. Obično nastaje tijekom prvih dana laktacije.
Modrica, tromb	Crvenkasto-ljubičasta promjena u boji koja ne blijedi na pritisak. Kada modrica izblijedi, može postati zelena i smeđa.
Ozlijeđeno tkivo na bradavici (trauma bradavice)	<ul style="list-style-type: none"> - Raspuknute ili ispucale bradavice. - Kožno tkivo ljušti se s bradavice. Obično se javlja u kombinaciji s napuknutim bradavicama i/ili mjehurima. - Raspuknuće bradavice. - Mjehuri. Izgleda kao mali mjehurići na površini kože. - Krvarenje. Raspuknute ili rastrgane bradavice mogu dovesti do krvarenja pogođenog područja.
Začepljeni mliječni kanalići	Crvena, osjetljiva kvržica na dojci. Može uključivati eritemu (crvenilo) oko područja dojke. Ako se ne liječi, može dovesti do mastitisa (upale dojke) i groznice.

Uvjeti skladištenja

Izdajalicu držite podalje od izravne sunčeve svjetlosti jer bi dulje izlaganje moglo prouzročiti promjenu boje. Pohranite izdajalicu i njezine dodatke na sigurno, čisto i suho mjesto.

Ako je uređaj bio pohranjen u vrućem ili hladnom okruženju, prije upotrebe stavite ga u okruženje s temperaturom od 20 °C (68 °F) tijekom 30 minuta i pustite da dosegne temperaturu u rasponu upotrebe (5 °C do 40 °C / 41 °F do 104 °F).

Baterije napunite do kraja prije pohranjivanja izdajalice na nepredvidljivi rok.

Elektromagnetska polja (EMF)



Ovaj uređaj tvrtke Philips sukladan je svim primjenjivim standardima i propisima koji se tiču izloženosti elektromagnetskim poljima.









Tehničke informacije

	Jednostruka izdajalica	Dvostruka izdajalica
Razina vakuuma	Ikona stimulacije: -60 do -200 mbar (-45 do -150 mmHg) Izdavanje: -60 do -360 mbar (-45 do -270 mmHg) Prilagodljivo u koracima od 20 mbar Isprekidani vakuum	
Brzina ciklusa	53 - 120 ciklusa/min.	53 - 120 ciklusa/min.
Nazivna ulazna snaga jedinice motora	5 V istosmjerno / 1,1 A	5 V istosmjerno / 1,8 A
Nazivna ulazna snaga adaptera	Adapter vanjskog napajanja 100 - 240 V istosmjerno / 50 - 60 Hz	
Nazivna izlazna snaga adaptera	5 V istosmjerno / 1,1 A	5 V istosmjerno / 1,8 A
Broj vrste adaptera	S009AHZ050yyyy Slova „yyyy” prikazuju vrijednost izlazne struje od 0100 (1000 mA) do 0180 (1800 mA), uz povećanje u koracima od 100 mA. Slovo „z” označava vrstu utikača, koji može biti: U, V, B, S, C, A, D, K, T, I, E, F.	
Baterija	Punjiva baterija: 3,6 V 2600 mAh (nije zamjenjiva)	
Radni uvjeti	Temperatura od 5 °C do 40 °C (od 41 °F do 104 °F) Relativna vlažnost: od 15 % do 90 % (bez kondenzacije)	
Uvjeti pohrane i transporta	Temperatura od -20 °C do 45 °C (-4 °F do 113 °F) Relativna vlažnost do 90 % (bez kondenzacije)	
Radni tlak	700 - 1060 hPa (<3000 m nadmorske visine)	
Neto masa	230 g	310 g
Vanjske dimenzije	Jedinica motora: 145 mm x 95 mm x 45 mm (D x Š x V)	
Klasifikacija uredaja	IEC 60335-1: Sustav: Klasa II, jedinica motora: Konstrukcija klase III	
Materijali	ABS, silikon (jedinica motora) Polipropilen, silikon (ostali dijelovi)	
Vijek trajanja	500 sati	
Način rada	Kontinuirani rad	Isprekidani rad 55 min uključena, 180 min isključena pri 22 °C (72 °F) (radni ciklus 23 %) 20 min uključena, 90 min isključena pri 40 °C (104 °F) (radni ciklus 18 %)
Zaštita od prodora krutih stranih tijela i vode	IP22 (jedinica motora), IP20 (adapter)	

Objašnjenje simbola

Upozoravajući znakovi i simboli nužni su kako bi se osiguralo da ovaj uređaj upotrebljavate na siguran i ispravan način te kako biste zaštitili druge i sebe od ozljeda. Ispod možete pronaći značenje znakova i simbola upozorenja koji se nalaze na naljepnici i u korisničkom priručniku.

Simbol	Objašnjenje
	Označava da treba slijediti upute za upotrebu.
	Označava važne informacije poput upozorenja i opreza.
	Označava savjete o upotrebi, dodatne informacije ili bilješku.
	Označava proizvođača. Proizvedeno za: Philips Consumer Lifestyle BV, Tussendiepen 4, 9206 AD Drachten – Nizozemska
	Označava datum proizvodnje.
	Znači da je dio uređaja koji dolazi u fizički kontakt s korisnikom (poznat i kao primijenjeni dio) tipa BF (plutajuće tijelo) u skladu s IEC 60601-1. Dio koji se primjenjuje dio je kompleta izdajalice.
	Označava „Opremu razreda II“. Adapter je dvostruko izoliran (razred II).
	Označava proizvođačev kataloški broj izdajalice.
	Označava serijski broj izdajalice.
	Označava „istosmjernu struju“.
	Označava „izmjeničnu struju“.
	Označava da je proizvođač poduzeo sve potrebne mjere da bi osigurao uskladenost uređaja sa svim primjenjivim zakonskim propisima o sigurnosti za distribuciju unutar Europske zajednice.
	Označava odvojeno prikupljanje za električnu i elektroničku opremu u skladu s direktivom EU-a. Električni otpadni proizvodi ne smiju se odlagati zajedno s običnim kućanskim otpadom. Pogledajte poglavlje „Recikliranje“ radi dodatnih informacija.
	Označava da proizvod sadržava ugrađenu punjivu bateriju koja se ne odlaže s uobičajenim kućanskim otpadom (2006/66/EC). Pogledajte poglavlje „Recikliranje“ radi dodatnih informacija.
IP22	Označava zaštitu od prodora krutih stranih tijela i štetnih učinaka uzrokovanih prodorom vode.

Simbol	Objašnjenje
	Označava proizvođačev serijski broj izdajalice.
	Označava USB.
	Označava gornje granice relativne vlažnosti kojima se uređaj može izložiti na siguran način: do 90 %.
	Označava ograničenja temperature pohrane i transporta kojima se uređaj može izložiti na siguran način: od -20 °C do 45 °C / od -4 °F do 113 °F.
	Označava Forest Stewardship Council. Žigovi organizacije FSC omogućuju korisnicima da odaberu proizvode koji podržavaju očuvanje šuma, omogućuju društvene pogodnosti i omogućuju tržištu da potiče bolje gospodarenje šumama.
	Označava da se predmet može reciklirati, a ne da je predmet recikliran ili da će biti prihvaćen za recikliranje u svim sustavima za prikupljanje predmeta za recikliranje.
	Označava da pakiranje treba reciklirati te da su plaćene pristojbe za pakiranje organizacijama za recikliranje iz sustava Zelene točke.
	Označava 2-godišnje međunarodno jamstvo tvrtke Philips.
	Označava da je za priključivanje izdajalice potreban određeni adapter.

Saturs

Ievads _____	81
Vispārīgs apraksts _____	82
Paredzētā lietošana _____	82
Svarīga informācija par drošību _____	82
Pirms pirmās lietošanas reizes _____	86
Tīrīšana un dezinfekcija _____	86
Piena sūkņa lietošana _____	89
Barošana ar krūts pienu, izmantojot pudelīti _____	96
Saderība _____	98
Piederumu pasūtīšana _____	98
Otrreizējā pārstrāde _____	99
Akumulatora izņemšanas norādījumi _____	99
Garantija un atbalsts _____	100
Problēmu novēršana _____	100
Papildinformācija _____	102
Glabāšanas nosacījumi _____	103
Elektromagnētiskie lauki (EML) _____	103
Tehniskā informācija _____	103
Simbolu skaidrojums _____	104

Ievads

Apsveicam ar pirkumu un laipni lūdzam Philips Avent! Lai izmantotu visas priekšrocības, ko sniedz Philips Avent nodrošinātais atbalsts, reģistrējiet savu piena sūkni tīmekļa vietnē

www.philips.com/welcome.

Philips Avent vienkāršā/dubultā elektriskā piena sūkņa Premium izstrādē iedvesma gūta no mazuļiem un viņiem raksturīgās zīšanas kustības. Mīksts silikona spilventiņš stimulē krūtsgalu, veicot maigas masējošas kustības, kas ļauj ērti un efektīvi atslaukt pienu. Sūkšanas un krūšu galiņu stimulācijas kombinācija izraisa ātru piena plūsmu. Sūknis izstrādāts tā, lai jums nebūtu jāliecas uz priekšu, tāpēc piena atslaukšanas laikā varat sēdēt atslābināti un taisni.

Veselības aprūpes speciālisti un Pasaules Veselības organizācija (PVO) iesaka mazuļa pirmajā dzīves gadā izmantot krūts pienu kā primāro uztura avotu un pēc pirmajiem 6 mēnešiem papildināt to ar cieto barību. Šis ieteikums tiek sniegts tādēļ, ka krūts piens ir speciāli pielāgots mazuļa vajadzībām un palīdz aizsargāt mazuli pret infekcijām un alerģijām. Varat paildzināt periodu, kurā barojat bērnu ar krūti, jo, atslaucot un glabājot pienu, bērns varēs baudīt tā labumus pat tad, kad nevarēsīt būt klāt, lai viņu pabarotu. Sūknis ir kompakts, kluss un diskrēti lietojams, tāpēc varat to ņemt līdzi ikdienas gaitās un atslaukt pienu jums ērtā brīdī, lai papildinātu piena krājumus.

Ja barošana ar krūti norit veiksmīgi, pirms sākat atslaukt pienu, ieteicams (ja vien veselības aprūpes speciālists nenorāda citādi) nogaidīt, līdz nostabilizējas piena daudzums un barošanas ar krūti grafiks (parasti vismaz 2–4 nedēļas pēc dzemdībām).

Vispārīgs apraksts

i Piezīme. Tālāk norādītie skaitļi atbilst skaitļiem attēlā, kas atrodas lietošanas instrukcijas atlokāmās lapas priekšpusē.

i Piezīme. Dubultā piena sūkņa komplektācijā B un C attēlā redzamās daļas ir divos eksemplāros.

Izstrādājuma apraksts (A att.)

A1 Motora bloks

A2 Piena sūkņa komplekts

A3 Pudelīte

A4 Adapteris

A5 Dubultais piena sūknis

Piena sūkņa komplekts (B att.)

B1 Silikona caurulīte un vāciņš

B2 Silikona diafragma

B3 Sūkņa korpus

B4 Pārsegs

B5 Spilventiņš

B6 Baltais vārsts

Philips Avent Natural pudelīte (C att.)

C1 Pudelītes vāciņš

C2 Uzskrūvējamais gredzens

C3 Knupītis

C4 Izolācijas vāks

C5 Pudelīte

Piederumi

Šim piena sūknim ir vairākas komplektācijas versijas, un tās visas ir dažādi kombinētas no tālāk norādītajiem Philips Avent piederumiem.

- Krūštura ieliktni
- Ceļojumu somiņa
- Izolācijas maisiņš
- Tīrīšanas birstīte
- Uzglabāšanas trauciņi ar adapteri*
- Krūts piena uzglabāšanas maisiņi*
- Natural pudelītes
- Piena sūkņa josta*

* Šiem piederumiem pieejama atsevišķa lietošanas instrukcija.

Paredzētā lietošana

Philips Avent elektriskais vienkāršais/dubultais piena sūknis Premium ir paredzēts, lai atslauktu un savāktu pienu no krūts sievietēm, kas baro ar krūti.

Šī ierīce paredzēta vienai lietotājai.

Svarīga informācija par drošību

Pirms piena sūkņa lietošanas uzmanīgi izlasiet šo lietošanas instrukciju un saglabājiet to, lai vajadzības gadījumā varētu ieskatīties tajā arī turpmāk.

Šo lietošanas instrukciju var atrast arī tiešsaistē, apmeklējot Philips Avent vietni:

www.philips.com/avent.

Brīdinājumi



- Nekad nelietojiet piena sūkni, ja esat grūtniece, jo atslaukšana var izraisīt dzemdības.



Brīdinājuma norādes, lai izvairītos no aizrīšanās, žņaugšanas un savainojumiem

- Šo piena sūkni nevar lietot personas (tai skaitā arī bērni) ar ierobežotām fiziskajām, uztveres vai garīgajām spējām vai bez pieredzes un zināšanām. Šādas personas šo piena sūkni var lietot tikai tad, ja tiek uzraudzītas vai ja tās par šīs ierīces lietošanu ir apmācījusi par viņu drošību atbildīgā persona.
- Neļaujiet bērniem vai mājdzīvniekiem spēlēties ar motora bloku, adapteri, iepakojuma materiāliem vai piederumiem.
- Pēc lietošanas un pilnīgas uzlādes piena sūknis vienmēr jāatvieno.

Brīdinājumi, lai novērstu infekcijas slimību izplatīšanās risku

- Ja esat barojoša māmiņa un jums ir hepatīts B, hepatīts C vai cilvēka imūndeficīta vīruss (HIV), piena atslaukšana nesamazina un nenovērš risku, ka bērns var inficēties ar vīrusu no jūsu piena.

Brīdinājuma norādes, lai izvairītos no elektriskā trieciena

- Pirms katras lietošanas reizes pārbaudiet, vai piena sūknis un adapteris nav bojāti. Neizmantojiet piena sūkni, ja adapteris vai kontaktdakša ir bojāti, ja tas nedarbojas pareizi, ja tas ir ticis nomests vai iegremdēts ūdenī.
- Izmantojiet tikai to adapteri (S009AHz050yyyy), kas iekļauts šā piena sūkņa komplektācijā.
- Vienmēr pārliecinieties, ka darbības traucējumu gadījumā ierīci var viegli atvienot no strāvas padeves.

Brīdinājumi, lai izvairītos no piena piesārņojuma un nodrošinātu higiēnu

- Higiēnisku apsvērumu dēļ piena sūknis paredzēts viena lietotāja regulārai izmantošanai.

- Pirms pirmās lietošanas reizes un pēc katras lietošanas reizes notīriet un dezinficējiet visas sūkņa daļas.
- Tīrot piena sūkņa daļas, neizmantojiet antibakteriālus vai abrazīvus tīrīšanas līdzekļus, jo tie var radīt bojājumus.
- Lai novērstu piena piesārņojuma risku, pirms pieskaraties piena sūkņa daļām un krūtīm, rūpīgi nomazgājiet rokas ar ūdeni un ziepēm. Neskarieties trauciņu vai vāciņu iekšpusei.

Brīdinājumi, lai novērstu krūšu un krūtsgalu problēmas, tostarp sāpes

- Neizmantojiet piena sūkni, ja silikona diafragma šķiet bojāta vai saplīsusi. Skatiet sadaļu „Piederumu pasūtīšana”, lai saņemtu informāciju, kā iegādāties rezerves daļas.
- Lietojiet tikai Philips Avent ieteiktos piederumus un daļas.
- Piena sūkni nedrīkst modificēt. To darot, garantija kļūst nederīga.
- Nekad nelietojiet piena sūkni, ja esat miegaina vai gurdena, lai novērstu uzmanības trūkumu lietošanas laikā.
- Vienmēr izslēdziet piena sūkni pirms sūkņa korpusa noņemšanas no krūts, lai pārtrauktu vakuumu.
- Ja vakuums rada nepatīkamas sajūtas vai sāpes, izslēdziet piena sūkni un noņemiet to no krūts.
- Ja neizdodas atslaukt pienu, vienā reizē neturpiniet atslaukšanu ilgāk par piecām minūtēm. Mēģiniet atslaukt citā laikā.
- Ja process kļūst ļoti nepatīkams vai sāpīgs, pārtrauciet piena sūkņa izmantošanu un konsultējieties ar savu veselības aprūpes speciālistu.

Brīdinājumi, lai izvairītos no piena sūkņa bojājumu un darbības traucējumu rašanās

- Portatīvas radiofrekvenču (RF) sakaru iekārtas (tostarp mobilos tālruņus un perifērijas iekārtas, piemēram, antenas vadus vai ārējās antenas) nedrīkst izmantot tuvāk kā 30 cm (12 collu) rādiusā no jebkuras piena sūkņa daļas, tostarp adaptera. Neievērojot šo norādījumu, piena sūknim var rasties darbības traucējumi.

- Nav ieteicams izmantot sūkni citu iekārtu tuvumā vai kopā ar citu aprīkojumu, jo šāda rīcība var radīt kļūmīgu sūkņa darbību.

Bateriju drošības norādījumi

- Izmantojiet šo izstrādājumu tikai šajā lietotāja rokasgrāmatā aprakstītajiem mērķiem. Jebkāda veida nepareiza lietošana var izraisīt elektriskās strāvas triecienu, apdegumus, aizdegšanos vai citu neparedzētu bīstamību.
- Lai uzlādētu bateriju, izmantojiet tikai noņemamo barošanas bloku, ko saņēmāt kopā ar izstrādājumu. Neizmantojiet pagarinātāju.
- Šo izstrādājumu drīkst lādēt, izmantot un glabāt tikai vidē, kurā nodrošināta šīs lietotāja rokasgrāmatas tehnisko specifikāciju tabulā norādītie temperatūras diapazoni.
- Vienmēr atvienojiet izstrādājumu no elektrotīkla, kad tas ir pilnībā uzlādēts.
- Nededziniet izstrādājumus un to baterijas, kā arī nepakļaujiet tos tiešu saules staru vai augstas temperatūras iedarbībai (piem., sakarsušās automašīnās vai tuvu karstām plītīm). Pārkaršanas gadījumā akumulatori var uzsprāgt.
- Ja izstrādājums sakarst, maina krāsu, izdod neparastu smaku vai uzlāde notiek ilgāk nekā parasti, pārtrauciet lietošanu un uzlādi.
- Izstrādājumus un to baterijas nedrīkst likt mikroviļņu krāsnīs vai uz indukcijas plītīm.
- Šajā izstrādājumā ir uzlādējams akumulators, kas nav nomaināms. Neatveriet izstrādājumu un nemēģiniet nomainīt atkārtoti uzlādējamo akumulatoru.

Bīdinājumi



Bīdinājumi, lai izvairītos no piena sūkņa bojājumiem un darbības traucējumiem

- Neļaujiet adapterim un motora blokam saskarties ar ūdeni.

- Nekad neievietojiet motora bloku vai adapteri ūdenī vai trauku mazgājamajā mašīnā, jo tā varat neatgriezeniski bojāt šīs daļas.
- Nenovietojiet adapteri un silikona caurulītes uz karstām virsmām, lai novērstu pārkaršanu un šo daļu deformēšanos.

Pirms pirmās lietošanas reizes



Pirms piena sūkņa pirmās lietošanas reizes un pēc katras tā lietošanas reizes izjauciet sūkni, notīriet un dezinficējiet visas tā daļas, kas saskaras ar krūts pienu.

Pirms pirmās lietošanas reizes vai pēc ilga nelietošanas perioda ierīce pilnībā jāuzlādē.

Tīrīšana un dezinfekcija

Pārskats

Notīriet un dezinficējiet daļas, kas saskaras ar krūtīm un krūts pienu, kā norādīts tālāk.

	Kad	Kā
	<p>Pirms pirmās lietošanas reizes un pēc katras lietošanas reizes notīriet un dezinficējiet sūkni.</p>	<p>Izjauciet visu sūkni pa daļām un pēc tam notīriet visas daļas, kā aprakstīts nodaļā „Tīrīšana”, un dezinficējiet tās, kā aprakstīts nodaļā „Dezinfekcija”.</p>
		

Tālāk uzskaitītās daļas nesaskaras ar krūtīm un krūts pienu; tīriet tās, kā norādīts tālāk.

	Kad	Kā
	<p>Tīriet pēc nepieciešamības.</p>	<p>Notīriet ar tīru drānu, kas samitrināta ūdenī ar saudzīgu tīrīšanas līdzekli.</p>

1. solis: Izjaukšana

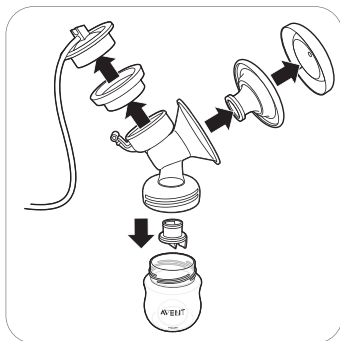

Pārliecinieties, ka baltais vārsts ir izņemts no piena sūkņa.

2. solis: Tīrīšana

Daļas, kas saskaras ar pienu, var mazgāt ar rokām vai trauku mazgājamajā mašīnā.

⚠ Brīdinājums! Tīrot piena sūkņa daļas, neizmantojiet antibakteriālus vai abrazīvus tīrīšanas līdzekļus, jo tie var radīt bojājumus.

⚠ Ievēribai! Nekad neievietojiet motora bloku vai adapteri ūdenī vai trauku mazgājamajā mašīnā, jo tā varat neatgriezeniski bojāt šīs daļas.

⚠ Ievēribai! Rīkojieties uzmanīgi, noņemot un tīrot balto vārstu. Ja tas tiek sabojāts, piena sūknis nedarbosies pareizi. Lai noņemtu balto vārstu, viegli velciet aiz rievotās mēlītes vārsta sānos. Lai notīrītu balto vārstu, saudzīgi berzējiet to starp pirkstiem siltā ūdenī, kam pievienots nedaudz trauku mazgāšanas līdzekļa. Neievietojiet baltajā vārstā priekšmetus, citādi to var sabojāt.

2A. darbība: Tīrīšana ar rokām

Nepieciešamie materiāli

- Saudzīgs trauku mazgāšanas līdzeklis
- Dzeramais ūdens
- Miksta tīrīšanas birstīte
- Tīrs trauku dvielis vai trauku žāvētājs
- Tīra izlietne vai bļoda



1. Skalojiet visas daļas tekošā, remdenā krāna ūdenī.



2. Izmērcējiet visas daļas 5 minūtes siltā ūdenī, kuram pievienots nedaudz saudzīga trauku mazgāšanas līdzekļa.

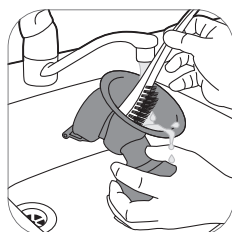

3. Notīriet visas daļas ar tīršanas birstīti.

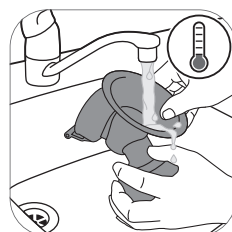

4. Rūpīgi noskalojiet visas daļas zem krāna ar dzeramā ūdens kvalitātes ūdeni.



5. Atstājiet visas daļas uz tīra trauku dvieļa vai trauku žāvētāja un ļaujiet tām nožūt.

2B darbība: Mazgāšana trauku mazgāšanas mašīnā

Nepieciešamie materiāli

- Saudzīgs trauku mazgāšanas šķidrums vai trauku mazgāšanas tablete
- Dzeramais ūdens

i Piezīme. Pārtikas krāsvielas var mainīt daļu krāsu.



1. Novietojiet visas daļas trauku mazgājamās mašīnas augšējā nodalījumā.



2. Ielejiet trauku mazgājamajā mašīnā trauku mazgāšanas līdzekli vai ielieciet tajā tableti un ieslēdziet standarta mazgāšanas programmu.



3. Atstājiet visas daļas uz tīra trauku dvieļa vai trauku žāvētāja un ļaujiet tām nožūt.

3. solis: Dezinfekcija

Nepieciešamie materiāli

- Mājsaimniecībā izmantojams katls
- Dzeramais ūdens

⚠ Ievērbai! Dezinficējot ar vārošu ūdeni, raugieties, lai pudelīte vai citas daļas nepieskartos trauka malām. Citādi var rasties neatgriezeniska izstrādājuma deformācija vai bojājumi, par kuriem Philips neuzņemas atbildību.



1. Iepildiet mājsaimniecībā izmantojamā katlā tik daudz ūdens, cik nepieciešams, lai pārklātu visas daļas, un ielieciet visas daļas katlā. Atstājiet daļas verdošā ūdenī 5 minūtes. Pārliecinieties, ka daļas nesaskaras ar katla malām.

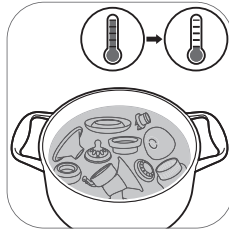

2. Ļaujiet ūdenim atdzist.



3. Uzmanīgi izņemiet daļas no ūdens. Novietojiet tās uz tīras virsmas/trauku dvieļa vai trauku žāvētāja un ļaujiet tām nožūt.

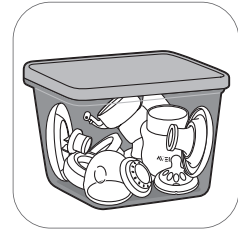

4. Glabājiet sausās sūkņa daļas tīrā, sausā un noslēgtā traukā.

Piena sūkņa lietošana

Spilventiņa izmērs

Philips Avent elektriskajam vienkāršajam/dubultajam piena sūknim Premium ir mīksts, kustīgs spilventiņš. Tas viegli stimulē krūtsgalu, izraisot piena plūsmu. Šis spilventiņš ir izgatavots no elastīga silikona, kas ir piemērots līdz pat 99,98 % sieviešu, un tas atbilst līdz 30 mm izmēra krūtsgalam.

Piena sūkņa uzlāde

Pirms pirmās piena sūkņa izmantošanas reizes un tad, kad akumulatora uzlādes līmenis ir zems, ir jāuzlādē akumulators. Pilnīga akumulatora uzlāde ilgst līdz pat 4 stundām.

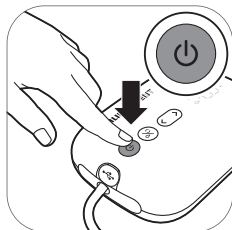

1. Izslēdziet ierīci.

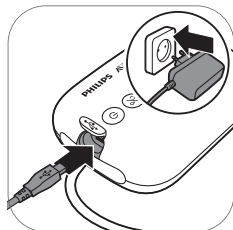

2. Adapteri iespraudiet sienas kontaktligzdā, bet mazo kontaktspraudni iespraudiet motora bloka otrā galā.

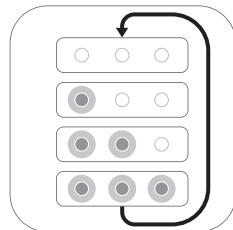

3. Notiek akumulatora uzlāde.

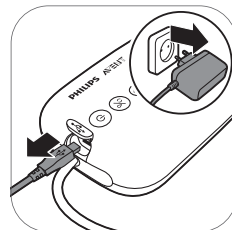

4. Kad akumulators ir pilnībā uzlādēts, izņemiet adapteri no sienas kontaktligzdas un izvelciet mazo kontaktspraudni no motora bloka.

Akumulatora indikatora gaismas signālu apraksts



Visi indikatori ir ieslēgti. Akumulators ir pilnībā uzlādēts.

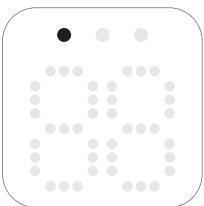

Pirmais indikators deg nepārtraukti. Akumulators ir pietiekami uzlādēts vienai sesijai.*

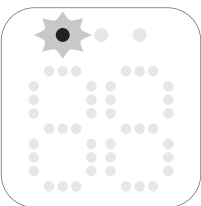

Pirmais indikators mirgo lēni. Akumulatora uzlādes līmenis ir zems, nepieciešama uzlāde.



Pirmais indikators mirgo ātri. Akumulatora uzlādes līmenis ir ļoti zems, ierīce drīz pārstās darboties.

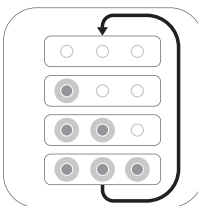

Akumulatora indikatori iedegas pa vienam un vienlaikus nodziest. Notiek akumulatora uzlāde.

* Viena sesija ir ekvivalenta 20 minūtēm (dubultais elektriskais piena sūknis) vai 30 minūtēm (vienkāršais elektriskais piena sūknis).

Piena sūkņa salikšana

Pārliecinieties, ka visas piena sūkņa daļas, kas saskaras ar pienu, ir notīrītas un dezinficētas.

⚠ Bīdīnājums. Ja dezinficējāt piena sūkņa daļas, vārot tās, daļas var būt ļoti karstas, tāpēc apejieties ar tām uzmanīgi. Lai nerastos apdegumi, piena sūkni lieciet kopā tikai tad, kad visas dezinficētās daļas ir atdzisušas.

⚠ Bīdīnājums. Lai novērstu piena piesārņojuma risku, pirms pieskaraties piena sūkņa daļām un krūtīm, rūpīgi nomazgājiet rokas ar ūdeni un ziepēm. Neskarieties trauciņu vai vāciņu iekšpusei.

Pirms izmantojat sūkni, pārbaudiet, vai tā daļas nav nolietojušās vai bojātas, un, ja nepieciešams, nomainiet tās.

ⓘ Piezīme. Lai piena sūknis izveidotu atbilstošu vakuumu, ir ļoti būtiski pareizi novietot spilventiņu, silikona diafragmu un silikona caurulīti.



1. Rūpīgi nomazgājiet rokas ar ziepēm un ūdeni.



2. Iespiediet balto vārstu sūkņa korpusā, cik dziļi vien iespējams.



3. Uzskrūvējiet sūkni uz pudelītes.



4. Ievietojiet spilventiņu sūkņa korpusā un gādājiet, lai tā mala pārklātu sūkņa korpusu.

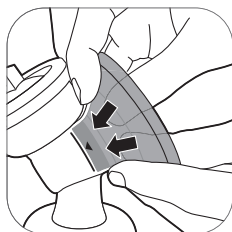

4A. Iespiediet spilventiņa iekšējo daļu piltuvē, novietojot to pretī līnijai (norādīts ar bultiņu).



5. Ievietojiet silikona diafragmu sūkņa korpusā.

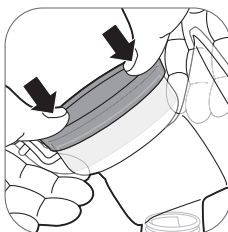

5A. Pārtiecinieties, ka silikona diafragma cieši piegulst apkārt malai, piespiežot to uz leju ar īkšķiem.



6. Pievienojiet silikona caurulīti un vāciņu silikona diafragmai. Uzspiediet uz vāciņa, līdz tas nofiksējas vietā.

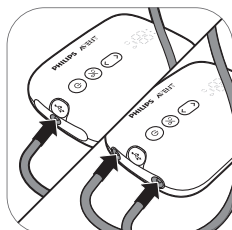

7. Pievienojiet caurulīti(-es) motora blokam.

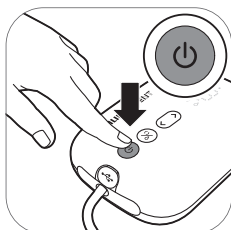

8A. Kad piena sūknis ir uzlādēts, to var izmantot bez vada. Nospiediet un turiet nospiestu ieslēgšanas/izslēgšanas pogu, līdz ierīce ieslēdzas.

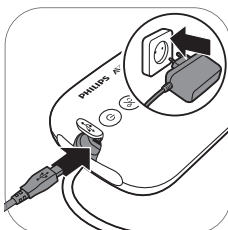

8B. Piena sūkni var izmantot, arī pievienotu sienas kontaktligzdai. Ja akumulatora uzlādes līmenis ir zems, iespraudiet adapteri sienas kontaktligzdā, bet mazo kontaktspraudni iespraudiet motora bloka otrā galā.

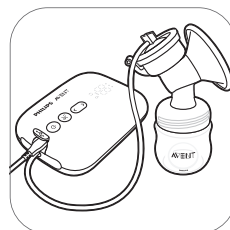

9. Piena sūknis ir gatavs lietošanai.



i Piezīme. Lai, gatavojoties piena atslaukšanai, nodrošinātu, ka piena sūknis ir tīrs, varat uzlikt uz spilventiņa vāciņu.

Motora bloka un daļu apraksts

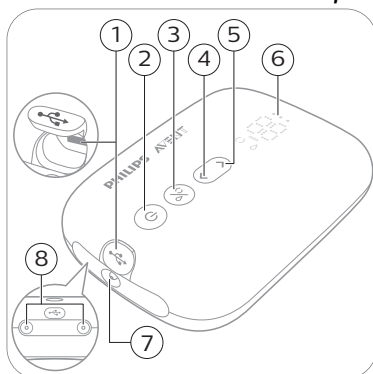

- 1 USB barošanas ieeja
- 2 Ieslēgšanas/izslēgšanas poga ar apturēšanas/atsākšanas funkciju
- 3 Režīma izvēles poga
- 4 Līmeņa pazemināšanas poga
- 5 Līmeņa paaugstināšanas poga
- 6 LED displejs
- 7 Caurules pieslēgvietā vienam piena sūknim
- 8 Caurules pieslēgvietas dubultajam piena sūknim



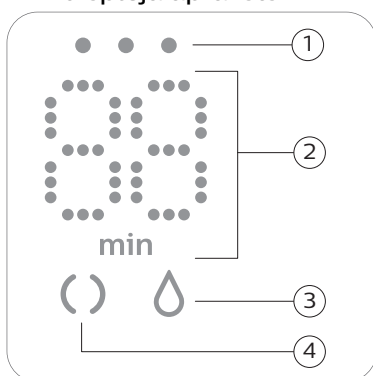

LED displeja apraksts



- 1 Akumulatora gaismas indikatori
- 2 Taimeris (minūtes) un vakuuma līmeņa indikators
- 3 Atslaukšanas ikona
- 4 Stimulācijas ikona

Režīmu skaidrojums

Piena sūkņim ir divi režīmi. Tālāk norādīti šo režīmu skaidrojumi.

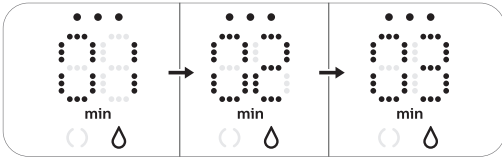
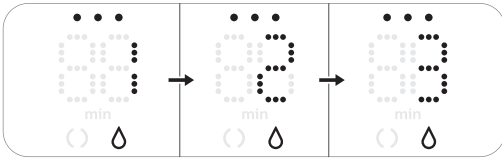
Režīmu ikonas	Režīms	Skaidrojums	Sūkšanas līmeņu skaits
	Stimulēšanas režīms 	Režīms, kas stimulē krūti sākt piena izdalīšanu.	8 sūkšanas līmeņi
	Atslaušanas režīms 	Režīms efektīvai piena atslaušanai pēc sākotnējās piena izdalīšanās. Pēc 90 sekunžu ilgas stimulācijas ierīce automātiski pārslēdzas uz atslaušanas režīmu.	16 sūkšanas līmeņi
			Displejā redzamais skaitlis apzīmē darbības ilgumu minūtēs.
			Mainot sūkšanas līmeni, displejā uz dažām sekundēm tiek parādīts izvēlētais sūkšanas līmenis un pēc tam atkal tiek parādīts darbības ilgums.

Atslaušanas norādījumi

⚠ Bīdīnājums! Vienmēr izslēdziet piena sūkni pirms sūkņa korpusa noņemšanas no krūts, lai pārtrauktu vakuumu.

⚠ Bīdīnājums! Ja neizdodas atslaukt pienu, vienā reizē neturpiniet sūknēšanu ilgāk par 5 minūtēm. Mēģiniet atslaukt citā laikā.

⚠ Bīdīnājums! Ja process kļūst ļoti nepatīkams vai sāpīgs, pārtrauciet piena sūkņa izmantošanu un konsultējieties ar savu veselības aprūpes speciālistu.

📌 Piezīme. Ja regulāri tiek noslaukti vairāk nekā 125 ml/4 šķidruma unces vienā sesijā, lai novērstu pārpildi un izšķakstīšanos, varat iegādāties un lietot 260 ml/9 šķidruma unces Philips Avent Natural pudelīti.

📌 Piezīme. Piena sūkni var lietot bez vada, ja tas ir pietiekami uzlādēts, bet to var izmantot arī, ja tas ir pievienots kontaktligzdai.



1. Rūpīgi nomazgājiet rokas ar ziepēm un ūdeni un gādājiet, lai krūtis būtu tīras.



2. Uzlieciet piena sūkni uz krūts. Pārliecinieties, ka krūtsgals ir centrā.

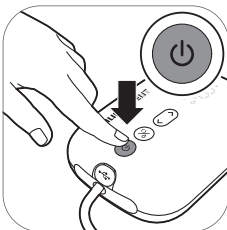

3. Nospiediet un turiet nospiestu ieslēgšanas/izslēgšanas pogu, līdz ierīce ieslēdzas. Iedegas indikatora lampiņa, kas norāda, ka ierīcei ieslēgts stimulēšanas režīms.



4. Piena sūknis sāk darboties stimulēšanas režīmā un lēnām palielina vakuumu līdz iepriekšējā lietošanas reizē iestatītajam sūkšanas līmenim (vai pirmajā lietošanas reizē – līdz 5. līmenim).



5. Displejā tiek parādīts darbības ilgums.

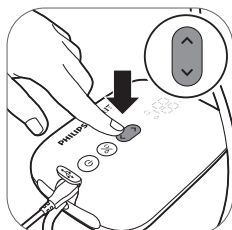

6. Izmantojiet līmeņa paaugstināšanas/samazi nāšanas pogas, lai iestatītu vēlamo sūkšanas līmeni.



7. Pēc 90 sekundēm piena sūknis vienmērīgi pārslēdzas uz atslaukšanas režīmu un lēnām palielina vakuumu līdz iepriekšējā lietošanas reizē iestatītajam atslaukšanas sūkšanas līmenim (vai pirmajā lietošanas reizē – līdz 11. līmenim).

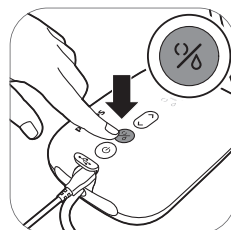

8. Ja piens sāk izdalīties ātrāk vai ja vēlaties pārslēgt ierīci no atslaukšanas režīma uz stimulēšanas režīmu, varat pārslēgt režīmus, izmantojot režīma izvēles pogu.

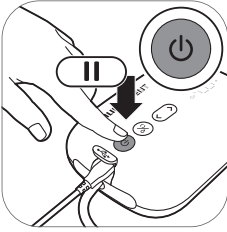

9. Ja vēlaties apturēt ierīci, īsi nospiediet ieslēgšanas/izslēgšanas pogu. Lai atsāktu darbību, vēlreiz īsi nospiediet ieslēgšanas/izslēgšanas pogu.

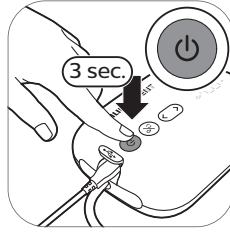

10. Lai izslēgtu ierīci, turiet nospiestu ieslēgšanas/izslēgšanas pogu.

ⓘ Padoms. Lai nodrošinātu optimālu atslaukšanu, izvēlieties augstāko iestatījumu, kas jums šķiet pietiekami patīkams. Dažādās izmantošanas reizēs tas var nebūt viens un tas pats iestatījums.

ⓘ Padoms. Varat izmantot dubulto piena sūkni kā vienu atsevišķu piena sūkni, pievienojot motora blokam tikai vienu sūkņa caurulīti.

Pēc lietošanas



1. Atskrūvējiet pudelīti.

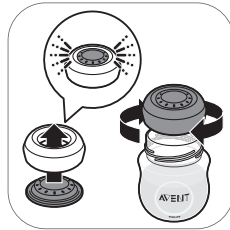

2A. Lai uzglabātu krūts pienu: aizveriet pudelīti ar izolācijas vāciņu un skrūvējamo gredzenu.

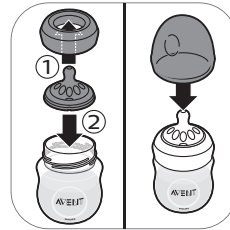

2B. Lai sagatavotu pudelīti mazuļa barošanai: ievietojiet knupīti skrūvējamajā gredzenā un uzskrūvējiet salikto skrūvējamo gredzenu uz pudeles. Uzlieciet knupītim pudelītes vāciņu (sk. 'Pudelītes salikšana').

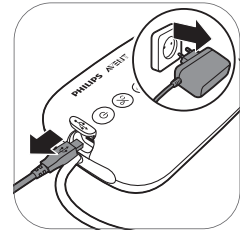

3. Atvienojiet adapteri no sienas kontaktligzdas un motora bloka.



4. Atvienojiet silikona caurulīti un noņemiet vāciņu no piena sūkņa.

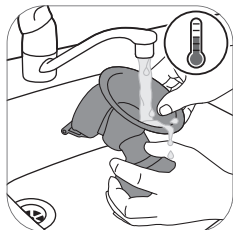

5. Izjauciet sūkni un notīriet visas daļas, kas ir saskārušās ar krūts pienu (sk. 'Tīrīšana un dezinfekcija').

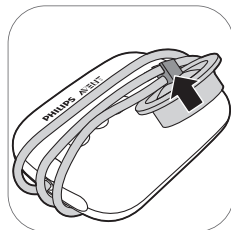

6. Ērtākai glabāšanai aptiniet silikona caurulīti ap motora bloku un uzlieciet vāciņu uz caurulītes.

⚠ Brīdinājums! Atslaukto pienu nekavējoties ielieciet ledusskapī vai saldētavā vai glabājiet to 16–29 °C (60–85 °F) temperatūrā ne ilgāk kā 4 stundas pirms mazuļa barošanas.

ℹ Lai iegūtu plašāku informāciju par piena sūkni un piena atslaukšanas padomus, skatiet vietni www.philips.com/avent.

Krūts piena glabāšana

Tālāk redzami ieteikumi par krūts piena uzglabāšanu

Uzglabāšanas vieta	Temperatūra	Maks. uzglab. ilgums
Istaba	16–29 °C (60–85 °F)	4 stundas
Ledusskapis	4 °C (39 °F)	4 dienas
Saldētava	< -4 °C (25 °F)	6–12 mēneši

⚠ Brīdinājums! Lai novērstu piena kvalitātes pasliktināšanos, nekad atkārtoti nesasaldējiet atkausētu krūts pienu.

⚠ Brīdinājums! Lai novērstu piena kvalitātes pasliktināšanos un neparedzētu sasaldētā piena atkušānu, nekad nejauciet svaigu krūts pienu ar sasaldētu krūts pienu.

Barošana ar krūts pienu, izmantojot pudelīti

Brīdinājums. Jūsu bērna drošībai un veselībai



- Vienmēr izmantojiet šo pudelīti pieaugušo uzraudzībā.
- Lai novērstu aizrīšanās risku, neizmantojiet barošanas knupīti māneklīša vietā.
- Nepārtraukta un ilgstoša šķidrumu sūkšana var radīt zobu bojājumus.
- Vienmēr pārbaudiet pārtikas temperatūru pirms mazuļa barošanas.
- Visas neizmantotās daļas glabājiet bērniem nepieejamā vietā.

- Glabājiet pudelītes vāciņu bērniem nepieejamā vietā, lai novērstu nosmakšanas risku.
- Neļaujiet bērniem rotaļāties ar sīkām detaļām, kā arī staigāt/skriet ar pudelīti vai krūzīti rokās.
- Pirms lietošanas pārbaudiet visas daļas un pavelciet barošanas knupīti visos virzienos. Izmetiet jebkādu daļu, tiklīdz pamanāt bojājumu vai nolietošanās pazīmes.
- Vienmēr izmetiet krūts pienu, kas paliek pāri pēc barošanas.

Ievērībai! Ieteikumi, lai novērstu bojājumu rašanos pudelītei



- Neievietojiet sakarsētā cepeškrāsnī, plastmasa var izkust.
- Dezinfekcija un augsta temperatūra var ietekmēt plastmasas īpašības. Tas var ietekmēt pudelītes vāciņa fiksāciju.
- Neatstājiet barošanas knupīti tiešai saules staru vai karstuma iedarbībai pakļautās vietās un dezinficētājā ilgāk par ieteicamo laiku, jo tādējādi var sabojāt izstrādājumu.

Pirms pudelītes lietošanas

- Pirms katras lietošanas reizes pārbaudiet pudelīti un barošanas knupīti un pavelciet barošanas knupīti visos virzienos, lai novērstu aizrīšanās risku. Izmetiet knupīti, tiklīdz pamanāt bojājumu pazīmes.
- Pirms pirmās lietošanas reizes un pēc katras lietošanas reizes notīriet un dezinficējiet pudelīti.

Pudelītes salikšana



1. Knupīti ir vieglāk ievietot, grozot to virzienā uz augšu, nevis velkot taisni uz augšu.

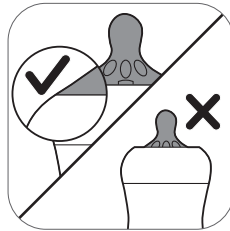

2. Izvelciet knupīti cauri, līdz tā apakšējā daļa ir preti skrūvējamam gredzenam.



3. Novietojiet vāciņu vertikāli uz pudelītes, lai knupītis būtu vērsts augšup.

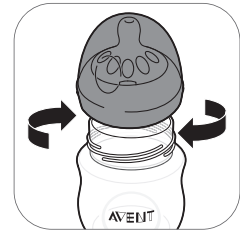

4. Kad knupītis un vāciņš ir uzlikti uz pudelītes, aizskrūvējiet pudelīti ar skrūvējamo gredzenu.



5. Lai noņemtu vāciņu, uzlieciet roku virs vāciņa un īkšķi ievietojiet vāciņa iedobē.

Krūts piena uzsildīšana

Ja izmantojat sasaldētu krūts pienu, ļaujiet tam pilnībā atsalt pirms sildīšanas.

ⓘ Piezīme. Ja rodas situācija, kad mazulis jāpabaro nekavējoties, varat atkausēt pienu bļodā, kas piepildīta ar karstu ūdeni.

Uzsildiet pudelīti ar atkausēto vai no ledusskapja izņemto krūts pienu bļodā, kas piepildīta ar karstu ūdeni, vai pudelītes sildītājā. Noņemiet no pudeles skrūvējamo gredzenu un izolācijas vāciņu.

Vienmēr samaisiet vai sakratiet uzsildīto krūts pienu, lai nodrošinātu vienmērīgu siltuma izplatīšanos, un pirms pasniegšanas pārbaudiet piena temperatūru.

⚠ Bīdīnājums! Krūts piena sildīšanai nav ieteicams lietot mikroviļņu krāsni. Mikroviļņi, iespējams, maina krūts piena kvalitāti un iznīcina dažas vērtīgas barības vielas, un pienam var būt nevienmērīgi augsta temperatūra. Ja sildāt krūts pienu mikroviļņu krāsnī, ievietojiet tajā tikai trauku bez skrūvējamā gredzena, knupīša un vāciņa. Vienmēr samaisiet uzsildīto krūts pienu, lai nodrošinātu vienmērīgu siltuma izplatīšanos, un pirms pasniegšanas pārbaudiet piena temperatūru.

Jūsu mazulim piemērota knupīša izvēle

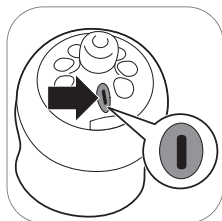

Ir pieejami Philips Avent Natural knupīši ar dažādiem plūsmas ātrumiem. Šā pienu sūkņa komplektācijā ir iekļauts 1. izmēra knupītis. Tas ir 0 m+ knupītis, kas ir ideāli piemērots jaundzimušajiem un jebkura vecuma mazulim, kuri tiek baroti ar krūti.

Ja mazulis bieži aizrijas, ja viņam barošanas laikā pa muti nāk ārā piens vai mazulim ir grūti pielāgoties dzeršanas ātrumam, iestatiet mazāku plūsmas ātrumu. Ja mazulis barošanas laikā iemieg, ir neapmierināts vai ja barošana ieilgst, iestatiet lielāku plūsmas ātrumu.

Uz Philips Avent Natural knupīšu sāniem ir skaidri numuri, kas norāda plūsmas ātrumu. Lai iegūtu papildinformāciju, skatiet vietni www.philips.com/avent.

Pudelīšu glabāšana

- Glabājiet visas daļas tīrā, sausā un noslēgtā traukā.
- Neatstājiet barošanas knupīti tiešai saules staru vai karstuma iedarbībai pakļautās vietās un neatstājiet to dezinfekcijas šķīdumā (sterilizējošā šķīdumā) ilgāk par ieteicamo laiku, jo tas var sabojāt knupīša daļas.
- Higiēnas apsvērumu dēļ iesakām nomainīt knupīšus ik pēc trim mēnešiem.

Saderība

Philips Avent elektriskais vienkāršais/dubultais piena sūknis Premium ir saderīgs ar visām Philips Avent Natural klāsta bērnu pudelītēm un Philips Avent uzglabāšanas trauciņiem ar adapteri. Kopā ar piena sūkni neiesakām lietot Philips Avent Natural stikla pudeles.

Piederumu pasūtīšana

Lai iegādātos piederumus vai rezerves daļas, apmeklējiet vietni www.philips.com/parts-and-accessories vai dodieties pie Philips izplatītāja. Varat arī sazināties ar Philips klientu apkalpošanas centra darbiniekiem savā valstī.

Kad pasūtāt papildu knuņpišus, pārliecinieties, ka tiem ir jūsu mazuļa (sk. 'Jūsu mazulim piemērota knuņpiša izvēle') vajadzībām atbilstošs plūsmas ātrums; nekombinējiet Philips Avent Anti-colic sērijas pudelišu daļas un knuņpišus ar Philips Avent Natural pudelišu daļām. Tās var būt nesaderīgas un radīt noplūdes vai citas problēmas.

Otrreizējā pārstrāde



- Šis simbols nozīmē, ka produktu nedrīkst likvidēt kopā ar parastajiem sadzīves atkritumiem (2012/19/ES).



- Šis simbols nozīmē, ka šajā produktā ir iebūvēts atkārtoti uzlādējams akumulators, kuru nedrīkst likvidēt kopā ar parastiem sadzīves atkritumiem (2006/66/EK). Lūdzu, nododiet produktu oficiālā savākšanas punktā vai „Philips” pakalpojumu centrā, lai profesionālis izņemtu atkārtoti uzlādējamo akumulatoru.
- Ievērojiet vietējos noteikumus par elektrisko un elektronisko produktu un atkārtoti uzlādējamo bateriju atsevišķu savākšanu. Pareiza produktu likvidēšana palīdz novērst kaitīgu iedarbību uz vidi un cilvēku veselību.

Akumulatora izņemšanas norādījumi

- Rīkojoties ar baterijām, pārliecinieties, ka gan jūsu rokas, gan arī izstrādājums un baterijas ir sausi.
- Lai novērstu akumulatoru sakaršanu vai indīgu vai bīstamu vielu noplūdi, izstrādājumus un akumulatorus nedrīkst izjaukt, pārveidot, caurdurt, bojāt, pārlādēt, atgriezeniski uzlādēt vai veidot tām īsslēgumu.
- Lai pēc bateriju izņemšanas tām nerastos īsslēgums, neļaujiet bateriju kontaktiem saskarties ar metāla priekšmetiem (piem., monētām, matu sprādzēm, gredzeniem). Netiniet baterijas alumīnija folijā. Pirms atbrīvojaties no baterijas, aplīmējiet bateriju kontaktus ar līmlenti vai ievietojiet baterijas plastmasas maisā.
- Ja baterijas ir bojātas vai ja tām radusies noplūde, izvairieties no saskares ar ādu vai acīm. Ja tā tomēr notiek, nekavējoties rūpīgi skalojiet ar ūdeni un vērsieties pēc medicīniskas palīdzības.

i Piezīme. Izņemiet uzlādējamo akumulatoru tikai tad, kad izmetat produktu atkritumos. Pirms akumulatora izņemšanas pārliecinieties, ka produkts ir atvienots no sienas kontaktligzdas un akumulators ir pilnībā tukšs.

i Piezīme. Ievērojiet nepieciešamos piesardzības pasākumus, kad lietojat produkta atvēršanas rīkus un likvidējat uzlādējamo akumulatoru.



1. Noņemiet no motora bloka apakšas gumijas paliktnišus.

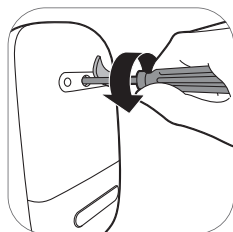

2. Izskrūvējiet skrūvi ar Torx tipa skrūvgriezi.

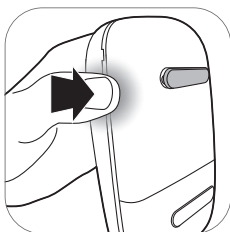

3. Atveriet motora bloku, paspiežot ierīces sānus.

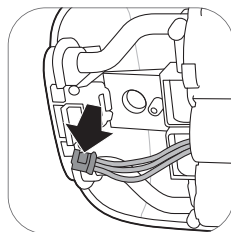

4. Atvienojiet savienotājus no iespiedshēmas plates.

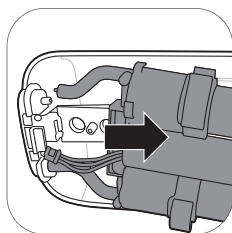

5. Izņemiet rāmi no motora bloka.

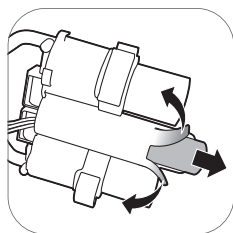

6. Pārgrieziet vai salokiet akumulatora plastmasas rāmja malas. Izņemiet akumulatoru no plastmasas rāmja.

i Piezīme. Uzlādējamie akumulatori jānodod tiem paredzētā vietējā nodošanas punktā. Citas detaļas var izmest noteiktā vietā, kas paredzētas elektroiekārtām.

Garantija un atbalsts

Ja nepieciešama informācija vai atbalsts, lūdzu, apmeklējiet vietni www.philips.com/support vai lasiet starptautiskās garantijas bukletu.

Problēmu novēršana

Šajā nodaļā ir apkopotas izplatītākās problēmas, kas var rasties, izmantojot šo ierīci. Ja jūs nevarat atrisināt problēmu, izmantojot tālāk norādīto informāciju, apmeklējiet www.philips.com/support un skatiet bieži uzdoto jautājumu sarakstu vai sazinieties ar Klientu apkalpošanas centru savā valstī.

Problēma	Risinājums
Lietojot piena sūkni, man ir sāpes.	<ul style="list-style-type: none"> - Izvēlēties tādu sūkšanas līmeni, kas ir jums patīkams. - Pārlicinieties, ka silikona diafragma nav bojāta (tai nav sīku plaisu, caurumu u. c. defektu). - Raugieties, lai krūts-gals atrastos spilventiņa centrā. - Ja sāpes turpinās, pārtrauciet lietot piena sūkni un konsultējieties ar veselības aprūpes speciālistu.

Problēma	Risinājums
Piena sūknis neieslēdzas, kamēr tas ir pievienots kontaktligzdai.	<ul style="list-style-type: none"> - Izmantojiet tikai komplektā esošo adapteri. - Pārliedzieties, vai adapteris ir pareizi ievietots kontaktligzdā un vai mazais kontaktspraudnis ir pareizi ievietots motora blokā. - Pievienojiet adapteri citai kontaktligzdai. Pēc tam nospiediet un turiet ieslēgšanas/izslēgšanas pogu, lai pārbaudītu, vai piena sūkni var ieslēgt. - Ja problēmu neizdodas novērst, sazinieties ar Klientu apkalpošanas centru, izmantojot vietni www.philips.com/support.
Piena sūknis neieslēdzas (indikatora lampiņas nedeg).	<ul style="list-style-type: none"> - Pārliedzieties, vai akumulators ir uzlādēts (sk. 'Piena sūkņa uzlāde'), vai pievienojiet piena sūkni sienas kontaktligzdai.
Piena sūknis neuzlādējas.	<ul style="list-style-type: none"> - Izmantojiet tikai komplektā esošo adapteri. - Pārliedzieties, vai adapteris ir pareizi ievietots kontaktligzdā un vai mazais kontaktspraudnis ir pareizi ievietots motora blokā. - Piena sūknis ir pārāk auksts vai pārāk karsts, lai to uzlādētu. Ļaujiet piena sūknim 30 minūtes aklimatizēties līdz istabas temperatūrai. - Ja problēmu neizdodas novērst, sazinieties ar Klientu apkalpošanas centru, izmantojot vietni www.philips.com/support.
Piena sūkņa uzlāde ilgst ļoti ilgi.	<ul style="list-style-type: none"> - Izmantojiet tikai komplektā esošo adapteri. - Pārliedzieties, vai adapteris ir pareizi ievietots kontaktligzdā un vai mazais kontaktspraudnis ir pareizi ievietots motora blokā. - Piena sūknis ir pārāk auksts vai pārāk karsts. Piena sūkni ieteicams uzlādēt istabas temperatūrā. - Ja problēmu neizdodas novērst, sazinieties ar Klientu apkalpošanas centru, izmantojot vietni www.philips.com/support.
Es vispār nejūtu sūkšanu/ sūkšanas līmenis ir pārāk zems.	<ul style="list-style-type: none"> - Mēģiniet iestatīt augstāku sūkšanas līmeni. - Pārbaudiet, vai silikona diafragma ir pareizi (sk. 'Piena sūkņa salikšana') samontēta. - Pārbaudiet, vai baltais vārsts nav bojāts un tas ir pareizi (sk. 'Piena sūkņa salikšana') novietots. - Pārbaudiet, vai pārējās sūkņa daļas nav bojātas un tās ir pareizi (sk. 'Piena sūkņa salikšana') saliktas. - Pārliedzieties, ka sūknis ir pareizi novietots uz krūts, lai starp piena sūkni un krūti varētu izveidoties vakuums. - Ja vēl joprojām nejūtat sūkšanu, sazinieties ar Klientu apkalpošanas centru vietnē www.philips.com/support.
Piena sūkņa iesūkšanas spēks ir pārāk liels.	<ul style="list-style-type: none"> - Mēģiniet iestatīt zemāku sūkšanas līmeni. Kad pirmo reizi atslaucat pienu, sāciet izmantot ierīci noklusejuma sūkšanas līmenī (t. i., stimulēšanas režīmā – 5. līmenī, atslaukšanas režīmā – 11. līmenī) un pēc vajadzības palieliniet vai samaziniet sūkšanas līmeni. Dažādu atslaukšanas sesiju laikā visērtākie var šķīst atšķirīgi līmeņi. - Pārliedzieties, vai izmantojat tikai tās piena sūkņa daļas, kas nodrošinātas kopā ar šo piena sūkni. - Pārliedzieties, ka silikona diafragma nav bojāta (tai nav sīku plaisu, caurumu u. c. defektu). - Ja problēmu neizdodas novērst, sazinieties ar Klientu apkalpošanas centru, izmantojot vietni www.philips.com/support.

Problēma	Risinājums
Kad lietoju piena sūkni, es noslaucu maz piena vai nenoslaucu nemaz.	<ul style="list-style-type: none"> - Ja jūtat, ka sūkšana ir nepietiekama, lūdzu, skatiet problēmu risināšanas sadaļu „Es vispār nejūtu sūkšanu / sūkšanas līmenis ir pārāk zems”. - Ja pirmo reizi izmantojat Philips Avent piena sūkni, iespējams, jums būs jāpraktizējas to lietot, pirms izdosies atslaukt pirmo piena porciju. Papildus padomus par atslaukšanu var atrast Philips Avent mājaslapā www.philips.com/avent.
Ieslēdzot piena sūkni pēc uzglabāšanas, tas uzreiz neuzsāk darbu.	<ul style="list-style-type: none"> - Pārliecinieties, vai akumulators ir pilnībā uzlādēts (sk. 'Piena sūkņa uzlāde'), vai pievienojiet piena sūkni kontaktligzdai. - Iespējams, ka piena sūknis ir uzglabāts temperatūrā, kas ir zemāka par minimālo uzglabāšanas temperatūru vai augstāka par maksimālo uzglabāšanas temperatūru. Lai piena sūkni pielāgotu temperatūru darbības diapazonam (+5 °C / 41 °F līdz 40 °C / 104 °F), 30 minūtes paturiet to 20 °C / 68 °F temperatūrā.
Displejā parādās burti “Er”, un ierīce tiek automātiski izslēgta.	<ul style="list-style-type: none"> - Ja jūs darbināt piena sūkni ar akumulatora enerģiju, ļaujiet tam 30 minūtes atdzist un tad mēģiniet to ieslēgt vēlreiz. - Ja jūs darbināt piena sūkni, izmantojot adapteri, kas pievienots kontaktligzdai, pārbaudiet, vai izmantojat adapteri, kas tika piegādāts kopā ar ierīci. - Ja problēmu neizdodas novērst, sazinieties ar Klientu apkalpošanas centru, izmantojot vietni www.philips.com/support.

Papildinformācija

Tālāk ir aprakstīti daži biežāk sastopamie ar krūts barošanu saistītie apstākļi. Ja izjūtat kādu no šiem simptomiem, sazinieties ar veselības aprūpes speciālistu vai barošanas ar krūti speciālistu.

Biežāk sastopamie ar krūts barošanu saistītie apstākļi	Apraksts
Sāpju sajūta	Krūts vai krūtsgala sāpes vai sāpes, kas rodas, jo ir izvēlēts sūkšanas līmenis, kas pārsniedz patīkamu sajūtu robežu.
Sāpīgi krūtsgali	Noturīgas sāpes krūtsgalos sūkšanas perioda sākumā vai sāpes, kas ilgst visu sūkšanas periodu, vai sāpes starp atslaukšanas reizēm.
Piebrīšana	Krūts pietūkšana. Krūts var šķist cieta, kunkuļaina vai jutīga. Var būt arī krūts zonas eritēma (sārtums) un drudzis. Parasti rodas pirmajās laktācijas dienās.
Zilums, trombs	Sarkanīgi violetā krāsā, kas nebāl, ja uz tā uzspiež. Kad zilums pamazām izzūd, tas var kļūt zaļš un brūns.
Savainoti audi uz krūtsgala (krūtsgala trauma)	<ul style="list-style-type: none"> - Ieplaisājuši krūtsgali. - No krūtsgala lobās āda. Parasti tā notiek kopā ar ieplaisājušiem krūtsgaliem un/vai čulgām. - Krūtsgala plīsumi. - Čulga. Izskatās kā sīki pūslīši uz ādas virsmas. - Asiņošana. Ieplaisājuši krūtsgali var izraisīt asiņošanu skartajā zonā.

Biežāk sastopamie ar krūts barošanu saistītie apstākļi	Apraksts
Nosprostoti piena kanāli	Sarkans, jutīgs nelīdzenums uz krūts. Var būt arī krūts zonas eritēma (apsārtums). Ja netiek ārstēts, var izraisīt mastītu (krūts iekaisumu) un drudzi.

Glabāšanas nosacījumi

Sargiet piena sūkni no tiešiem saules stariem, jo to ilgstošas iedarbības rezultātā var izbalēt krāsa. Glabājiet piena sūkni un tā piederumus drošā, tīrā un sausā vietā.

Ja ierīce ir glabāta karstā vai aukstā vidē, pirms lietošanas uz 30 minūtēm novietojiet to vidē ar 20 °C (68 °F) temperatūru, lai pirms lietošanas ierīce sasniegtu izmantošanas nosacījumiem atbilstošu temperatūru (no 5 °C līdz 40 °C/no 41 °F līdz 104 °F).

Pirms ilgstošas piena sūkņa noglabāšanas ir jāuzlādē akumulators.

Elektromagnētiskie lauki (EML)

Šī Philips ierīce atbilst visiem piemērojamiem standartiem un noteikumiem, kas attiecas uz elektromagnētisko lauku iedarbību.







Tehniskā informācija

















	Viens piena sūknis	Dubultais piena sūknis
Vakuuma līmenis	Stimulācija: no -60 līdz -200 mbar (no -45 līdz -150 mmHg) Atslaukšana: no -60 līdz -360 mbar (no -45 līdz -270 mmHg) Pielāgojamība ar 20 mbar soli Pārtrauktais vakuums	
Cikla ātrums	53–120 cikli/min	53–120 cikli/min
Motora bloka nominālā jauda	5 V līdzstr./1,1 A	5 V līdzstr./1,8 A
Tīkla adaptera nominālā jauda	Ārējais tīkla adapteris 100–240 V maiņstr. / 50/60 Hz	
Tīkla adaptera nominālā ieejas jauda	5 V līdzstr./1,1 A	5 V līdzstr./1,8 A
Adaptera tipa numurs:	S009AHZ050yyyy Burti „yyyy” apzīmē izejas strāvu no 0100 (1000 mA) līdz 0180 (1800 mA), pieaugot ar 100 mA soli. Burts „z” apzīmē spraudņa tipu, tas var būt: U, V, B, S, C, A, D, K, T, I, E, F.	
Baterija	Uzlādējamais akumulators: 3,6 V 2600 mAh (nav nomaināms)	
Ekspluatācijas apstākļi	Temperatūra: no 5 °C līdz 40 °C (no 41 °F līdz 104 °F) Relatīvais mitrums no 15 līdz 90 % (bez kondensācijas)	
Uzglabāšanas un pārvadāšanas nosacījumi	Temperatūra: no -20 °C līdz 45 °C (no -4 °F līdz 113 °F) Relatīvais mitrums līdz 90 % (bez kondensācijas)	

	Viens piena sūknis	Dubultais piena sūknis
Izmantošanas spiediens	700 - 1060 hPa (<3000 m virs jūras līmeņa)	
Neto svars	230 g	310 g
Ārējie izmēri	Motora bloks: 145 mm x 95 mm x 45 mm (GxPxA)	
Ierīces klasifikācija	IEC 60335-1: Sistēma: II kategorija; motora bloks: III kategorijas konstrukcija	
Materiāli	ABS; silikons (motora bloks) Polipropilēns, silikons (citas detaļas)	
Darbmūžs	500 stundas	
Darbības režīms	Nepārtraukta darbība	Darbība ar pārtraukumiem 55 min iesl., 180 min izsl. pie 22 °C (72 °F) (darbības cikls 23 %) 20 min iesl., 90 min izsl. pie 40 °C (104 °F) (darbības cikls 18 %)
Aizsardzības klase	IP22 (motora bloks), IP20 (adapteris)	

Simbolu skaidrojums

Brīdinājuma zīmes un simboli ir svarīgi, lai gādātu, ka izmantojat šo ierīci droši un pareizi, un lai pasargātu jūs un citus no savainojumiem. Tālāk ir brīdinājuma zīmju un simbolu, kas atrodas uz etiķetes un lietošanas instrukcijā, skaidrojums.

Simbols	Skaidrojums
	Norāda, ka jāievēro lietošanas norādījumi.
	Apzīmē svarīgu informāciju, piemēram, brīdinājumus.
	Norāda uz lietošanas padomiem, papildinformāciju vai piezīmi.
	Norāda ražotāju. Ražots uzņēmumam: Philips Consumer Lifestyle BV, Tussendiepen 4, 9206 AD Drachten – Nīderlande
	Norāda ražošanas datumu.
	Norāda, ka ierīces daļas, kas fiziski saskaras ar lietotāju (jeb saskares daļa), ir BF (peldoša) tipa saskaņā ar IEC 60601-1. Saskaņas daļa ir piena sūkņa daļa.
	Norāda, ka tā ir 'II kategorijas iekārta'. Adapterim ir dubulta izolācija (II kategorija).

Simbols	Skaidrojums
	Norāda piena sūkņa ražotāja numuru katalogā.
	Norāda piena sūkņa sērijas numuru.
	Norāda uz līdzstrāvas pielietojumu.
	Norāda uz maiņstrāvas pielietojumu.
	Norāda, ka ražotājs ir veicis visus vajadzīgos pasākumus, lai nodrošinātu, ka ierīce atbilst piemērojamajiem drošības tiesību aktiem attiecībā uz izplatīšanu Eiropas Kopienā.
	Norāda uz elektrisko un elektronisko iekārtu atsevišķu savākšanu saskaņā ar ES direktīvu. Neatbrīvojieties no elektriskajiem atkritumiem kopā ar sadzīves atkritumiem. Plašāku informāciju skatiet nodaļā „Otrreizējā pārstrāde”.
	Norāda, ka šajā izstrādājumā ir iebūvēts atkārtoti uzlādējams akumulators, kuru nedrīkst likvidēt kopā ar parastiem sadzīves atkritumiem (2006/66/EK). Plašāku informāciju skatiet nodaļā „Otrreizējā pārstrāde”.
IP22	Norāda uz aizsardzību pret cietu svešķermeņu ieplūšanu un pret kaitīgām sekām ūdens ieplūšanas dēļ.
	Norāda piena sūkņa ražotāja sērijas numuru.
	Norāda uz USB tehnoloģiju.
	Norāda relatīvā mitruma maksimālo robežu, līdz kādai ierīce var tikt droši pakļauta: līdz pat 90 %.
	Norāda glabāšanas un transportēšanas temperatūras ierobežojumus, kādiem ierīce var tikt droši pakļauta: no -20 °C līdz 45 °C/no -4 °F līdz 113 °F.
	Norāda uz Mežu pārvaldības padomi (Forest Stewardship Council). FSC preču zīmes dod iespēju patērētājiem izvēlēties produktus, kas atbalsta mežu saglabāšanu, piedāvā sociālos labumus un dod iespēju tirgum dot stimulu labākai mežu apsaimniekošanai.
	Norāda, ka šo priekšmetu var otrreizēji pārstrādāt, nevis to, ka priekšmets ir otrreizēji pārstrādāts vai ka to pieņems visās otrreizējās pārstrādes savākšanas sistēmās.
	Norāda, ka iepakojums ir jāpārstrādā un iepakojuma maksa ir jāmaksā zaļo punktu pārstrādes uzņēmumiem.
	Norāda uz 2 gadu Philips globālo garantiju.
	Norāda, ka piena sūknim jāpievieno noteikts adapteris.

Tartalom

Bevezetés _____	106
Általános leírás _____	107
Rendeltetésszerű használat _____	107
Fontos biztonsági tudnivalók _____	107
Teendők az első használat előtt _____	111
Tisztítás és fertőtlenítés _____	112
A mellszívó használata _____	115
Anyatejes táplálás cumisüveggel _____	122
Kompatibilitás _____	124
Tartozékok rendelése _____	124
Újrahasznosítás _____	124
Elemek és akkumulátorok eltávolítására vonatkozó tudnivalók _____	125
Garancia és terméktámogatás _____	126
Hibaelhárítás _____	126
Kiegészítő tudnivalók _____	128
Tárolási feltételek _____	129
Elektromágneses mezők (EMF) _____	129
Műszaki információ _____	129
Szimbólumok magyarázata _____	130

Bevezetés

Köszönjük, hogy Philips terméket vásárolt, és üdvözöljük a Philips Avent világában! A Philips Avent által biztosított teljes körű támogatáshoz regisztrálja mellszívóját a www.philips.com/welcome oldalon.

A Philips Avent szimpla vagy dupla típusú elektromos Premium mellszívókat a babák és a természetes szívó mozgulataik ihlették. A puha szilikon párna gyengéd masszírozó mozgulatokkal stimulálja a mellbimbót, segítve ezzel, hogy kényelmesen és hatékonyan fejje az anyatejet. A szívás és a mellbimbó stimulálásának kombinációja gyors tejáramlást vált ki. A nem előredőlő kialakítás lehetővé teszi, hogy fejés közben nyugodtan, függőleges helyzetben üljön.

Az egészségügyi szakemberek és az Egészségügyi Világszervezet (WHO) ajánlása szerint az anyatej a csecsemők elsődleges táplálékforrása életük első évében, amit az első 6 hónap után szilárd táplálékkal lehet kiegészíteni. Ez azért van, mert az anyatej speciálisan igazodik kisbabája igényeihez és segít megvédeni kisbabáját a fertőzésekkel és az allergiával szemben. Ahhoz, hogy hosszabb ideig tudjon szoptatni, lefejheti és tárolhatja az anyatejet, hogy a kisbabája továbbra is élvezhesse az anyatej nyújtotta előnyöket akkor is, ha éppen nem tud mellette lenni, hogy megszoptassa. Mivel a mellszívó kompakt, működése csendes és a használata diszkrét, bárhová magával viheti, igény szerint bármikor lefejheti az anyatejet, ezáltal fenntartva a tejtermelést.

Ha a szoptatással nincs problémája, azt javasoljuk, hogy (amennyiben ezt az egészségügyi szakember másképp nem javasolja) várjon, amíg be nem áll a tejtermelési és szoptatási rendje (rendszerint a szülés után legalább 2–4 hét) mielőtt elkezdené fejni az anyatejet.

Általános leírás

i Megjegyzés: Az alábbi számok ennek a használati útmutatónak az elején található kihajtható oldalon lévő ábrákon látható számoknak felelnek meg.

i Megjegyzés: A dupla mellszívó a „B” és „C” ábrán megjelölt részekből két darabbal van ellátva.

Termékleírás („A” ábra)

A1 Motoregység

A2 Mellszívó készlet

A3 Cumisüveg

A4 Adapter

A5 Dupla mellszívó

Mellszívó készlet („B” ábra)

B1 Szilikon cső és dugó

B2 Szilikon membrán

B3 Mellszívótest

B4 Fedél

B5 Párna

B6 Fehér szelep

Philips Avent Natural cumisüveg („C” ábra)

C1 Cumisüveg kupak

C2 Leszorító gyűrű

C3 Cumi

C4 Tejzáró

C5 Cumisüveg

Tartozékok

Ennek a mellszívó csomagnak több verziója van, amelyek a következő Philips Avent tartozékok különböző kombinációjával kerülnek forgalomba:

- Melltartóbetétek
- Hordtáska
- Szigetelő táská
- Tisztítókefe
- Tárolópoharak adapterrel*
- Anyatejtároló tasakok*
- Natural cumisüvegek
- Mellszívó öv*

* Ezekhez a tartozékokhoz egy külön használati útmutatót biztosítunk.

Rendeltetésszerű használat

A Philips Avent szimpla vagy dupla típusú elektromos Premium mellszívó alkalmas a szoptató édesanyák anyatejének lefejésére és gyűjtésére.

A készüléket egyszerre egy felhasználó tudja igénybe venni.

Fontos biztonsági tudnivalók

A mellszívó első használata előtt figyelmesen olvassa el a használati útmutatót, és őrizze meg a későbbi használatra.

Ezt a használati útmutatót megtalálhatja a Philips Avent weboldalán is: www.philips.com/avent.

Figyelmeztetés



- A várandósság során soha ne használja a mellszívót, mivel a fejés megindíthatja a szülést.



Figyelmeztetések a fulladás vagy sérülések elkerülésének érdekében:

- A mellszívót nem arra tervezték, hogy gyermekek vagy csökkent fizikai, érzékelési vagy szellemi képességekkel rendelkező személyek, vagy a működtetésben járatlan vagy kellő ismerettel nem rendelkező személyek használják. Az ilyen személyek csak felügyelet mellett használhatják a mellszívót, illetve ha a készülék működéséről megfelelő tájékoztatást kaptak a biztonságukért felelős személytől.
- Ne engedje, hogy a gyermekek vagy háziállatok játsszanak a motoregységgel, az adapterrel, a csomagolóanyagokkal vagy a tartozékokkal.
- Használat után, illetve ha teljesen fel van töltve, mindig húzza ki a mellszívó csatlakozódugóját a konnektorból.

Figyelmeztetések a fertőző betegségek átterjedésének megelőzésére:

- Ha Ön olyan édesanya, akinek Hepatitis B, Hepatitis C vagy Humán Immundeficiencia Vírus (HIV) fertőzése van, az anyatej lefejtése nem csökkenti vagy szünteti meg a vírus átvitelének kockázatát gyermekébe az anyatejen keresztül.

Figyelmeztetések az áramütés elkerülése érdekében:

- Használat előtt minden alkalommal vizsgálja át a mellszívót, beleértve az adaptert is, hogy nem történt-e károsodás. Ne használja a mellszívót, ha az adapter vagy a csatlakozódugó megsérült, ha nem működik megfelelően vagy ha korábban leejtették vagy vízbe merítették.
- Kizárólag a mellszívóhoz kapott adaptert (S009AHZ050yyyy) használja.

- Biztosítsa, hogy meghibásodás esetén a készülék könnyen lekapcsolható legyen a hálózatról.

Figyelmeztetések a szennyeződés elkerülésének, valamint a higiénia fenntartása érdekében:

- Higiéniai okokból, a mellszívót egy édesanya számára tervezték, többszöri használatra.
- Tisztítson meg és fertőtlenítsen minden alkatrészt az első használat előtt, illetve minden használat után.
- A mellszívó tartozékainak tisztításához ne használjon antibakteriális vagy dörzshatású tisztítószeret, mivel azzal károsíthatja a készüléket.
- Alaposan, szappannal és vízzel mossa meg a kezét, mielőtt megfogja a mellszívó részeit és a mellét, hogy megelőzze a szennyeződést. Ne érintse meg a tartályokat vagy a fedeleket.

Figyelmeztetések a mellrel és a mellbimbóval kapcsolatos problémák (beleértve a fájdalmakat) elkerülése érdekében:

- Ne használja a mellszívót, ha a szilikon membrán sérültnek vagy szakadtnak tűnik. A „Tartozékok rendelése” című fejezet tartalmazza a cserélendő részek beszerzésével kapcsolatos információkat.
- Csak a Philips Avent által ajánlott kiegészítőkkal és alkatrészekkel használja a készüléket.
- A mellszívó mindennemű átalakítása tilos. Ha így tesz, a jótállás érvényét veszti.
- Ha nagyon fáradt és álmos, ne használja a mellszívót, mert így nem képes odafigyelni a használat közben.
- Mindig kapcsolja ki a mellszívót, ezáltal megszüntetve a vákuumot, mielőtt levenné a melléről a mellszívótestet.
- Ha a vákuum kényelmetlen vagy fájdalmat okoz, kapcsolja ki a mellszívót és vegye le a melléről.
- Ha eredménytelen a fejtés, akkor egyszerre 5 percnél tovább ne folytassa a műveletet. Próbálja meg a fejtést a nap másik időszakában.

- Ha a fejes nagyon kényelmetlenné vagy fájdalmassá válik, hagyja abba a mellszívó használatát, és forduljon egészségügyi szakemberhez.

Figyelmeztetések a mellszívó károsodásának és meghibásodásának elkerülése érdekében:

- Hordozható rádiófrekvenciás (RF) készülékeket (beleértve a mobiltelefonokat és perifériákat, úgy mint az antenna kábelek és külső antennák) nem szabad a mellszívó (beleértve az adaptert is) bármelyik részétől 30 cm távolságnál közelebb használni. Ez negatív hatással befolyásolhatja a mellszívó teljesítményét.
- Ennek a készüléknek más készülékek mellett vagy azokkal való együttes használata kerülendő, mert nem megfelelő működést eredményezhet.

Elemekre és akkumulátorokra vonatkozó biztonsági utasítások

- A terméket rendeltetésszerűen használja, csak a jelen használati útmutatóban leírt célra. A helytelen használat áramütést, égési sérüléseket, tüzet és egyéb váratlan kockázatot okozhat.
- Az akkumulátort kizárólag a termékhez mellékelts lecsatlakoztatható tápegységgel töltsse. Ne használjon hosszabbítót.
- A termék töltésére, használatára és tárolására vonatkozó hőmérséklet-tartományt lásd a használati útmutató műszaki adatait tartalmazó táblázatban.
- Mindig húzza ki a hálózati csatlakozót, amikor a termék teljesen fel van töltve.
- Ne dobja tűzbe se a terméket, se az akkumulátort, és ne tegye ki őket közvetlen napfénynek vagy magas hőmérsékletnek (pl. forró autóban vagy forró kályha közelében). Az elemek túlmelegedés esetén felrobbanhatnak.
- Ha a termék felforrósodik, megváltozik a színe, rendellenes szagokat bocsát ki, vagy ha a töltés a szokásosnál sokkal hosszabb ideig tart, akkor ne használja és ne töltsse tovább.

- Ne tegye a termékeket vagy az elemet/akkumulátort mikrohullámú sütőbe vagy indukciós főzőlapokra.
- A készülék a felhasználó által nem cserélhető akkumulátort tartalmaz. Ne próbálja kinyitni a készüléket és kicserélni az akkumulátort.

Figyelem



Óvintézkedések a mellszívó károsodásának és meghibásodásának elkerülése érdekében:

- Ügyeljen rá, hogy az adapter és a motoregység ne érintkezzen vízzel.
- Soha ne tegye a motoregységet vagy az adaptert vízbe vagy mosogatógépbe, mivel ez az alkatrészek végleges károsodását okozhatja.
- Az adaptert és a szilikon csöveket tartsa távol felmelegedett felületektől a túlhevülés és ezen részek deformálódásának elkerülése érdekében.

Teendők az első használat előtt



A mellszívó első használata előtt és minden használat után szerelje szét, tisztítsa meg és fertőtlenítsen azokat az alkatrészeket, amelyek az anyatejjel érintkeznek.

Mielőtt első alkalommal vagy hosszabb kihagyás után használja a készüléket, töltsen fel teljesen.

Tisztítás és fertőtlenítés

Áttekintés

Tisztítsa meg és fertőtlenítse az alábbi módon azokat az alkatrészeket, amelyek a mellél és az anyatejjel érintkeznek:

	Mikor	Hogyan
	Tisztítsa meg és fertőtlenítse az első használat előtt, illetve minden használat után.	Szereljen szét minden alkatrészt, majd a „Tisztítás” fejezetben leírtak szerint tisztítsa meg és fertőtlenítse azokat a „Fertőtlenítés” fejezetben leírtak szerint.
		

Tisztítsa meg az alábbi módon a következő alkatrészeket, amelyek a mellél és az anyatejjel nem érintkeznek:

	Mikor	Hogyan
	Tisztítsa meg, amikor szükséges.	Törölje meg tiszta, vízzel és enyhe mosogatószerrel átitatott nedves ruhával.

1. lépés: Szétszerelés

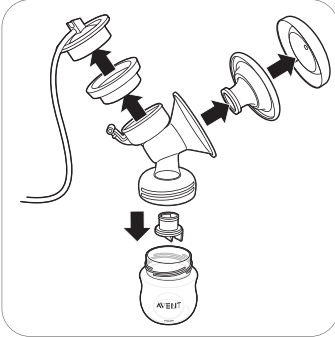

Ellenőrizze, hogy eltávolította a fehér szelepet is a mellszívóból.

2. lépés: Tisztítás

Kézzel vagy mosogatógépben is tisztíthatja azokat az alkatrészeket, amelyek az anyatejgel érintkeznek.

⚠ Figyelmeztetés: A mellszívó tartozékainak tisztításához ne használjon antibakteriális vagy dörzshatású tisztítószer, mivel azzal károsíthatja a készüléket.

⚠ Figyelem: Soha ne tegye a motoregységet vagy az adaptert vízbe vagy mosogatógépbe, mivel ez az alkatrészek végleges károsodását okozhatja.

⚠ Figyelem: Legyen óvatos a fehér szelep eltávolításakor és tisztításakor. Ha a szelep megsérül, akkor a mellszívó nem fog megfelelően működni. A fehér szelep eltávolításához óvatosan húzza meg a szelep oldalán lévő bordázott fület. A fehér szelepet úgy tudja megtisztítani, hogy enyhén mosogatószeres meleg vízben az ujjai között finoman megdörzsölgeti. Ne nyomjon bele semmit a fehér szelepbe, mert a szelep megsérülhet.

2A lépés: Kézi tisztítás

A szükséges eszközök:

- Enyhe mosogatószer
- Ivóvíz minőségű víz
- Puha, tiszta kefe
- Tiszta konyharuha vagy edényszárító állvány
- Tiszta mosogatótálca vagy tál

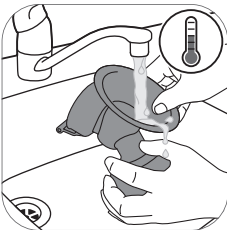

1. Minden alkatrészt öblítsen el folyó víz alatt langyos vízzel.



2. Áztassa az alkatrészeket 5 percig enyhén mosogatószeres meleg vízben.

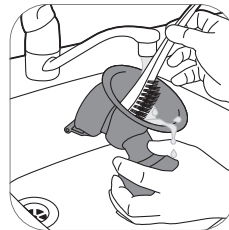

3. Tisztítsa meg az alkatrészeket tiszta kefével.

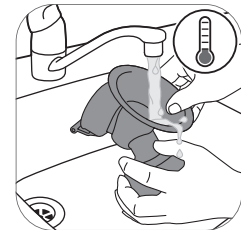

4. Minden alkatrészt alaposan öblítsen el folyó víz alatt ivóvíz minőségű vízzel.



5. Hagya az összes alkatrészt tiszta konyharuhán vagy edényszárító állványon teljesen megszáradni.

2B. lépés: Tisztítás a mosogatógépben

A szükséges eszközök:

- Enyhe folyékony mosogatószer vagy mosogatógép-tabletta
- Ivóvíz minőségű víz

i Megjegyzés: Az ételszínezékek hatására az alkatrészek elszíneződhetnek.



1. Helyezzen minden alkatrészt a mosogatógép felső polcára.



2. Tegyen mosogatószert vagy tablettát a gépbe és kapcsolja be a standard programot.



3. Hagya az összes alkatrészt tiszta konyharuhán vagy edényszárító állványon teljesen megszáradni.

3. lépés: Fertőtlenítés

A szükséges eszközök:

- Edény
- Ivóvíz minőségű víz

⚠ Figyelem: A forró vizes fertőtlenítés (kifőzés) során ellenőrizze, hogy a cumisüveg és a tartozékok ne érintkezzenek az edény oldalával. Ellenkező esetben a termék maradandóan deformálódhat vagy sérülhet, ezekért pedig a Philips nem vállal felelősséget.



1. Töltsön egy edénybe annyi vizet, amennyi elfedi majd az alkatrészeket, és helyezze az alkatrészeket az edénybe. Forralja a vizet 5 percig. Ügyeljen arra, hogy az alkatrészek ne érintkezzenek az edény oldalával.

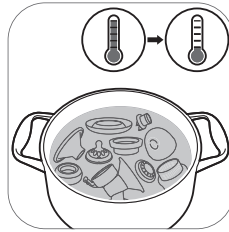

2. Várja meg, amíg a víz lehül.



3. Óvatosan vegye ki az alkatrészeket a vízből. Tegye az alkatrészeket egy tiszta felületre/konyharuhára vagy edényszárító állványra, hogy megszáradjanak.

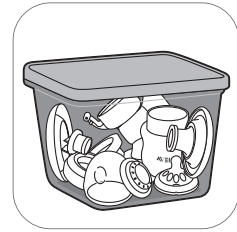

4. Tárolja a száraz alkatrészeket egy tiszta, száraz és fedeles tárolóban.

A mellszívó használata

Párnaméret

A Philips Avent szimpla vagy dupla, elektromos Premium mellszívó puha, aktív párnával rendelkezik. Finoman stimulálja a mellbimbót a tejelválasztás beindítása érdekében. A párna rugalmas szilikonból készül, ami a nők 99,98%-hoz alkalmazkodik, 30 mm-es mellbimbóméretig.

A mellszívó töltése

Első használat előtt, illetve ha az akkumulátor töltöttsége alacsony, tölts fel teljesen az akkumulátort. Az akkumulátor teljes feltöltése legfeljebb 4 órát vesz igénybe.

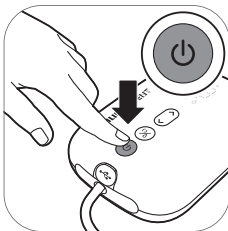

1. Kapcsolja ki a készüléket.

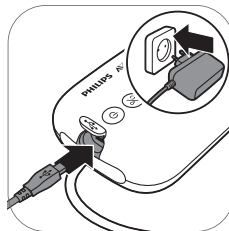

2. Csatlakoztassa az adaptert a fali aljzathoz, a másik végén lévő kis méretű csatlakozódugót pedig a motoregységhez.

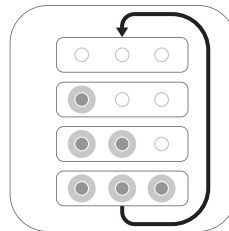

3. Az akkumulátor töltése folyamatban van.

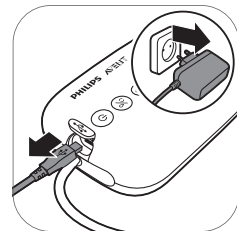

4. Ha az akkumulátor teljesen fel van töltve, húzza ki a hálózati adaptert a fali aljzathoz, majd húzza ki a kis méretű csatlakozódugót a motoregységéből.

Az akkumulátor töltöttségjelző fényének ismertetése



Minden fény folyamatosan világít.
Az akkumulátor teljesen fel van töltve.



Az első fény folyamatosan világít.
Az akkumulátor egy mellszíváshoz elegendő töltést tartalmaz.*

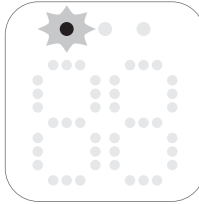

Az első fény lassan villog.
Az akkumulátor töltöttsége alacsony, fel kell tölteni.

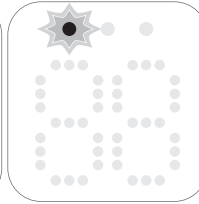

Az első fény gyorsan villog.
Az akkumulátor töltöttsége igen alacsony, a készülék nemsokára abbahagyja a működést.

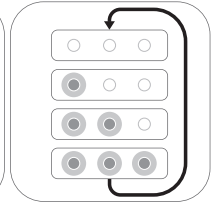

Az akkumulátor töltöttségjelző fényei egyenként világítani kezdenek, majd egyszerre kialszanak.
Az akkumulátor töltése folyamatban van.

* Egy mellszívás 20 percnél (a dupla típusú elektromos mellszívó esetén), illetve 30 percnél felel meg (a szimpla típusú elektromos mellszívó esetén).

A mellszívó összeszerelése

Ellenőrizze, hogy a mellszívó minden alkatrészét megtisztította és fertőtlenítette, amelyek az anyatejjel érintkeznek.

⚠ Figyelmeztetés: Legyen óvatos, mert amikor forralással fertőtleníti a mellszívó alkatrészeit, forróak lehetnek. Az égések megelőzése érdekében csak akkor kezdje meg a mellszívó összeszerelését, ha a fertőtlenített alkatrészek lehűltek.

⚠ Figyelmeztetés: Alaposan, szappannal és vízzel mossa meg a kezét, mielőtt megfogja a mellszívó részeit és a mellét, hogy megelőzze a szennyeződést. Ne érintse meg a tartályokat vagy a fedelet.

Ellenőrizze a mellszívó készlet alkatrészeit kopásra vagy sérülésre utaló jelekért a használat előtt és cserélje ki, ha szükséges.

i Megjegyzés: A párna, a szilikon membrán és a szilikon cső megfelelő elhelyezése alapvető a mellszívóhoz, hogy megfelelő vákuum alakuljon ki.



1. Mossa meg alaposan a kezét szappannal és vízzel.



2. Nyomja be a fehér szelepet a mellszívótestbe amennyire csak lehetséges.



3. Csavarja a mellszívótestet a cumisüvegre.



4. Helyezze a párnát a mellszívótestre és ellenőrizze, hogy a perem fedi a mellszívótestet.

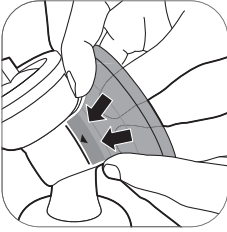

4A A párna belső részét a vonallal szemben (nyíllal jelölve) nyomja a tölcserébe..



5. Helyezze a szilikon membránt a mellszívótestbe.

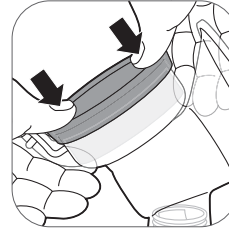

5A Ügyeljen arra, hogy a szilikon membrán szorosan illeszkedjen a peremre; ennek biztosításához a hüvelykujjaival nyomja lefelé.



6. Illessze a szilikon csövet és a hozzá tartozó dugót a szilikon membránra. Nyomja rá a szilikon dugót, amíg megfelelően nem rögzül.

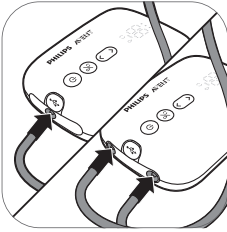

7. Helyezze a csöve(ke)t a motoregységre.

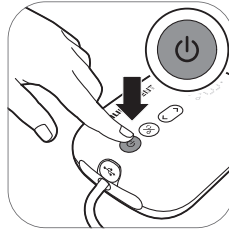

8A. Ha a mellszívó fel van töltve, vezeték nélkül használható. Nyomja meg és tartsa lenyomva a be-/kikapcsoló gombot, amíg a készülék be nem kapcsolódik.

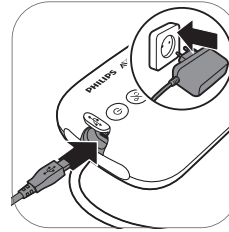

8B. A mellszívó használható a fali aljzathoz csatlakoztatva is. Ha az akkumulátor töltöttsége alacsony, csatlakoztassa az adaptert a fali aljzathoz, a másik végén lévő kis méretű csatlakozódugót pedig a motoregységhez.

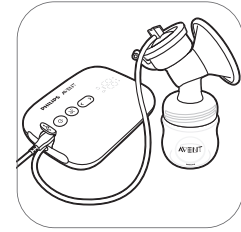

9. A mellszívó most ismét használatra kész.



i Megjegyzés: A fedelet a párnára helyezheti, hogy tiszta maradjon a mellszívó, míg Ön előkészül a fejéshez.

A motoregység részeinek leírása

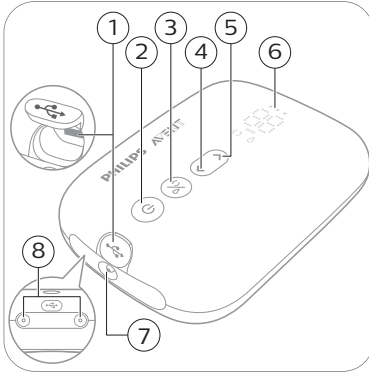

- 1 USB bemeneti teljesítmény
- 2 Be-/kikapcsoló gomb szüneteltetés/üzeme-
lés funkcióval
- 3 Üzem módváltó gomb
- 4 „Szívóerő csökkentése”
gomb
- 5 „Szívóerő növelése” gomb
- 6 LED-kijelző
- 7 Csőcsatlakozó a szimpla
típusú mellszívóhoz
- 8 Csőcsatlakozók a dupla
típusú mellszívóhoz

A LED-kijelző ismertetése

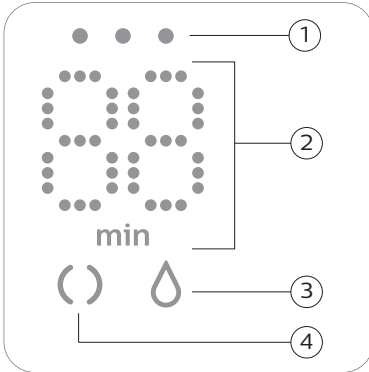



- 1 Akkumulátorjelző fények
- 2 Időzítő (percek száma) és a
vákuumszint jelzése
- 3 Fejés ikon
- 4 Stimuláció ikon

Üzem módok magyarázata

A mellszívónak két üzemmódja van. Lent ezekre az üzemmódokra vonatkozó magyarázatot talál.

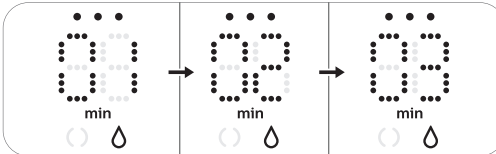
Üzem mód ikonok	Üzem mód	Magyarázat	A szívóerők száma
	Stimulációs üzemmód	A mellék stimulálására való üzemmód, hogy meginduljon a tejáramlás.	8 szívóerő
	Fejés üzemmód	A hatásos tejszívásra való üzemmód, miután megindult a tejáramlás. 90 másodperces stimulálás után az eszköz automatikusan fejés üzemmódba vált.	16 szívóerő

	<p>A kijelzőn látható szám a mutatja a működési időt percekben.</p>
	<p>Amikor megváltoztatja a szívóerőt, a kijelző a kiválasztott szívóerőt mutatja néhány másodpercig, majd újra a működési időt.</p>

Utasítások a fejéshez

⚠ Figyelmeztetés: Mielőtt levenné a melléről a mellszívótestet, mindig kapcsolja ki a mellszívót, ezáltal megszüntetve a vákuumot.

⚠ Figyelmeztetés: Ha eredménytelen a fejés, akkor egyszerre 5 percnél tovább ne folytassa a műveletet. Próbálja meg a fejtést a nap másik időszakában.

⚠ Figyelmeztetés: Ha a fejés nagyon kényelmetlenné vagy fájdalmassá válik, hagyja abba a mellszívó használatát, és forduljon egészségügyi szakemberhez.

① Megjegyzés: Ha alkalmanként rendszeresen több mint 125 ml anyatejet fej le, érdemes 260 ml-es Philips Avent Natural cumisüveget vásárolni és használni a túltöltés és a kilöttyenés elkerülése érdekében.

① Megjegyzés: A mellpumpa használható vezeték nélkül, ha az akkumulátor elegendő töltéssel rendelkezik, és használható a fali aljzathoz csatlakoztatva is.



1. Alaposan mosson kezét szappannal és vízzel és ellenőrizze melle tisztaságát.



2. Helyezze a mellszívó készletet a mellére. Ügyeljen arra, hogy mellbimbóját középre helyezze.

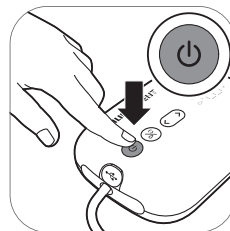

3. Nyomja meg és tartsa lenyomva a be-/kikapcsoló gombot, amíg a készülék be nem kapcsolódik. A jelzőfények elkezdenek világítani, jelezvén, hogy az eszköz stimulációs üzemmódban van.



4. A mellszívó stimulációs üzemmódban kezd és lassan növeli a vákuumot az utolsó használt stimulációs szívóerőig (vagy az 5-ös szívóerőig, ha első alkalommal használja).



5. A kijelzőn a működési idő látható.

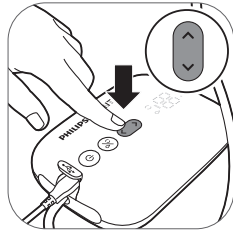

6. Használja a „szívóerő növelése” és „szívóerő csökkentése” gombokat a szívóerő kívánt módosításához.



7. 90 másodperc után a mellszívó finoman a fejés üzemmódba vált át és lassan növeli a vákuumot az utolsó használt fejés szívóerőig (vagy a 11-es szívóerőig, ha első alkalommal használja).

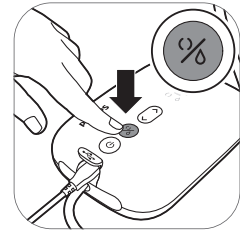

8. Ha az anyateje korábban elkezd folyni, vagy a fejés üzemmódból a stimulációs üzemmódba szeretne átváltani, az üzemmódokat az üzemmódválasztó gombbal válthatja.

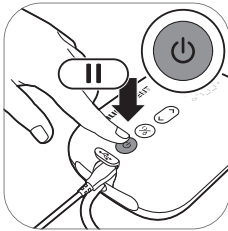

9. Röviden nyomja meg a be-/kikapcsoló gombot, ha szüneteltetni szeretne. A folytatáshoz röviden nyomja meg újra a be-/kikapcsoló gombot.

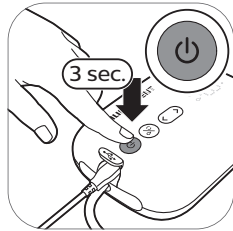

10. Nyomja meg és tartsa nyomva a be-/kikapcsológombot a kikapcsoláshoz.

ⓘ Tipp: Az optimális fejéshez válassza azt a legmagasabb beállítást, ami még kényelmesnek érződik. Ez a beállítás különböző alkalmakkor változhat.

ⓘ Tipp: A dupla típusú mellszívót használhatja szimpla típusú mellszívóként úgy, hogy csak az egyik szívó csövet csatlakoztatja a motoregységhez.

A használat után



1. Csavarja le a cumisüveget.

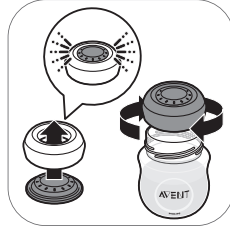

2A. Az anyatej tárolásához: zárja le a cumisüveget a tejjáróval és a csavargyűrűvel.

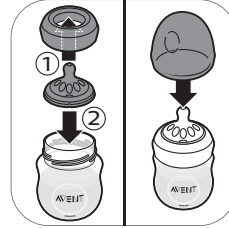

2B. A cumisüveg előkészítése gyermeke etetéséhez: helyezzen egy etetőcumit a csavargyűrűbe és csavarja az összerelt csavargyűrűt a cumisüvegre. Zárja le az etetőcumit a cumisüveg kupakkal (lásd: 'A cumisüveg összeszerelése').

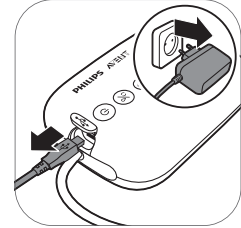

3. Húzza ki az adaptert a fali aljzatból és a motoregységből.



4. Távolítsa el a szilikon csövet és a hozzá tartozó dugót a mellszívó készletből.

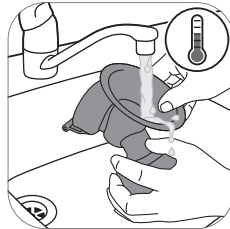

5. Szerelje szét és minden részét tisztítsa meg, ami az anyatejjel (lásd: 'Tisztítás és fertőtlenítés') érintkezett.

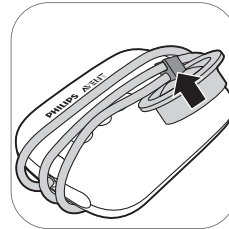

6. Az egyszerű tárolás érdekében tekerje a szilikon csövet a motoregység köré, majd pattintsa rá a hozzá tartozó szilikon dugót a csőre.

⚠ Figyelmeztetés: Azonnal hűtse vagy fagyassza le a lefejt tejet vagy tartsa 16–29 °C-on legfeljebb 4 óráig mielőtt megeteti gyermekét.

➊ További információkat a mellszívóról és tippeket az anyatej fejéséhez a www.philips.com/avent oldalon talál.

Az anyatej tárolása

Lent útmutatókat talál az anyatej tárolásához:

Tárolási hely	Hőmérséklet	Maximális tárolási idő
Szoba	16–29 °C	4 óra
Hűtő	4 °C	4 nap
Fagyasztó	< -4 °C	6 - 12 hónap

⚠ Figyelmeztetés: Soha ne fagyassza újra a kiolvasztott anyatejet, hogy elkerülje a tej minőségének romlását.

⚠ Figyelmeztetés: Soha ne adjon friss anyatejet a fagyasztott anyatejhez, hogy elkerülje a tej minőségének romlását és a fagyasztott tej szándékolatlan felolvasztását.

Anyatejes táplálás cumisüveggel

Figyelmeztetés: Gyermek egészségéért és biztonságáért



- A cumisüveg használata kizárólag felnőtt felügyelete mellett engedélyezett.
- A fulladás elkerülése érdekében az etetőcumikat soha ne használja játszócumi helyett.
- Folyadékok hosszantartó és folyamatos cumizása tönkretelheti a fogakat.
- A baba etetésének megkezdése előtt mindig ellenőrizze az étel hőmérsékletét.
- A termék használaton kívüli részeit tartsa olyan helyen, ahol gyermek nem érheti el.
- A fulladás elkerülése érdekében tartsa a cumisüveget gyermekektől elzárva.
- Ne engedje, hogy gyermekek a termék kisebb részeivel játszanak, illetve hogy a cumisüveget járás vagy futás közben használják.
- Használat előtt vizsgáljon meg minden alkatrészt, és húzogassa meg az etetőcumit minden irányba. Amennyiben az anyag gyengülését vagy sérülését észleli bármelyik tartozékon, azonnal dobja el.
- Mindig öntse ki az etetések végén megmaradt anyatejet.

Figyelem! A cumisüveg károsodásának elkerülése érdekében



- Ne tegye a sütőbe, a műanyag megolvadhat.
- A műanyag részek tulajdonságai fertőtlenítés során, és magas hőmérséklet hatására megváltozhatnak. Ez a cumisüveg kupak illeszkedését is befolyásolhatja.
- Ne hagyja az etetőcumit közvetlenül a napon vagy hőforrás közelében, valamint ne hagyja a javasoltnál hosszabb ideig fertőtlenítőszerben, mert ez károsíthatja a terméket.

A cumisüveg használata előtt

- Minden egyes használat előtt vizsgálja meg a cumisüveget és az etetőcumit, és húzogassa meg az etetőcumit minden irányba, a fulladásveszély elkerülése érdekében. Amennyiben az anyag gyengülését vagy sérülését észleli, azonnal dobja el.
- Tisztítsa meg és fertőtlenítse a cumisüveget az első használat előtt, illetve minden használat után.

A cumisüveg összeszerelése



1. Az etetőcumit könnyebb összeszerelni, ha nem egyenesen kihúzza, hanem enyhén rázza felfelé mozgatója.

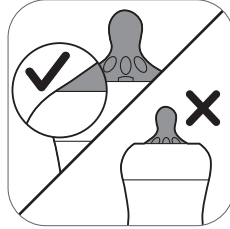

2. Győződjön meg róla, hogy addig húzza az etetőcumit, amíg az alsó része nem illeszkedik a csavargyűrűhöz.



3. Ügyeljen arra, hogy a tetőt függőlegesen helyezze a cumisüvegre, hogy az etetőcumi felfelé álljon.

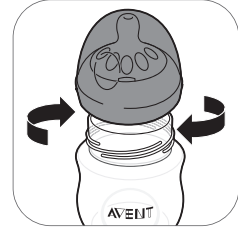

4. Csavarja a csavargyűrűt az etetőcumival és a kupakkal a cumisüvegre.



5. A tető eltávolításához tegye a kezét a tetőre, a hüvelykujját pedig a tető bemélyedésébe.

Az anyatej melegítése

Ha lefagyasztott anyatejet használ, melegítés előtt hagyja az anyatejet teljesen kiolvadni.

i Megjegyzés: Ha azonnal meg kell etetnie a gyermekét, egy tál meleg vízben is kiolvaszthatja az anyatejet.

Melegítse fel a kiolvasztott vagy hűtőszekrényben tárolt anyatejjel töltött cumisüveget meleg vízzel töltött tálban vagy üvegmelegítőben. Távolítsa el a csavargyűrűt és a tejzárót a cumisüvegről.

Az egyenletes hőeloszlás érdekében mindig keverje meg vagy rázza fel a megmelegített anyatejet, és ellenőrizze a hőmérsékletét mielőtt a kisbabának adná.

⚠ Figyelmeztetés: Az anyatejet nem ajánlott mikrohullámú sütőben felmelegíteni. A mikrohullámok hatására megváltozhat az anyatej minősége, értékes tápanyagokat veszthet el, illetve bizonyos esetekben a mikrohullámok magas hőmérsékletet eredményezhetnek. Ha mikrohullámú sütőben melegíti fel az anyatejet, csak csavargyűrű, cumi és kupak nélküli edényt helyezzen a mikrohullámú sütőbe. Tálalás

előtt az egyenes hőeloszlás érdekében mindig keverje meg a melegített anyatejet, és ellenőrizze hőmérsékletét mielőtt a kisbabának adná.

A megfelelő etetőcumi kiválasztása gyermeke számára

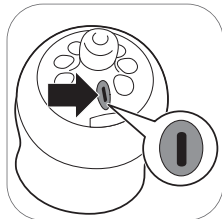

A Philips Avent Natural etetőcumik különböző átfolyású formában érhetők el. A mellszívó az 1-es számú cumival kerül forgalomba. Ez a nulladik hónaptól használható cumi ideális újszülöttek, illetve bármely korú, anyatejrel táplált gyermekek számára.

Használjon kisebb átfolyású cumit, ha gyermeke gyakran fulladozik, ha kicsorog a tej a szájából vagy ha a folyás sebessége túl gyors. Használjon nagyobb folyáserősségű cumit, ha gyermeke etetés közben elalszik, nyűgös vagy ha az etetés túl sokáig tart.

A Philips Avent Natural etetőcumik oldalán egy szám mutatja a folyás erősségét. A termékekről további információt a www.philips.com/avent weboldalon talál.

A cumisüvegek tárolása

- Tároljon minden alkatrészt egy száraz, tiszta és fedeles tárolóban.
- Ne hagyja az etetőcumit közvetlenül a napon vagy hőforrás közelében, valamint ne hagyja a javasoltnál hosszabb ideig fertőtlenítőszerben (sterilizálófolyadékban), mert ez gyengíti az anyagát.
- Higiéniai okokból az etetőcumikat 3 havonta ajánlott kicserélni.

Kompatibilitás

A Philips Avent szimpla vagy dupla, elektromos Premium mellszívó használható a Philips Avent Natural termékcsalád minden cumisüvegével és a Philips Avent adapteres tárolópoharakkal. Nem javasoljuk a Philips Avent Natural üveg cumisüveg használatát a mellszívóval.

Tartozékok rendelése

Ha tartozékot vagy pótalkatrészt szeretne vásárolni, látogasson el a www.philips.com/parts-and-accessories weboldalra, vagy forduljon Philips márkakereskedőjéhez. Felveheti a kapcsolatot a Philips magyarországi ügyfélszolgálatával is.

Amikor tartalék etetőcumikat rendel, ügyeljen arra, hogy a gyermekének (lásd: 'A megfelelő etetőcumi kiválasztása gyermeke számára') megfelelő átfolyású etetőcumit használjon, és ne keverje a Philips Avent Anti-colic cumisüveg részeit és etetőcumijait a Philips Avent Natural cumisüveg részeivel. Azok nem illeszkednek egymáshoz, így szivároghatnak vagy más problémákat okozhatnak.

Újrahasznosítás



- Ez a szimbólum azt jelenti, hogy a termék nem kezelhető normál háztartási hulladékként (2012/19/EU).



- Ez a szimbólum azt jelenti, hogy a termék beépített újratölthető akkumulátort tartalmaz, amelyet nem szabad háztartási hulladékként kezelni (2006/66/EK). Kérjük, hogy vigye el a készüléket egy hivatalos gyűjtőhelyre vagy egy Philips szervizközpontba, hogy szakember távolítsa el az akkumulátort.
- Tartsa be az elektromos és elektronikus termékek, akkumulátorok és egyszer használatos elemek külön történő hulladékgyűjtésére vonatkozó országos előírásokat. A megfelelő hulladékkezelés segítséget nyújt a környezettel és az emberi egészséggel kapcsolatos negatív következmények megelőzéséhez.

Elemek és akkumulátorok eltávolítására vonatkozó tudnivalók

- Az elemek/akkumulátorok használatakor ügyeljen arra, hogy a keze, a termék és az elemek/akkumulátorok szárazak legyenek.
- Az elemek/akkumulátorok felmelegedésének és mérgező vagy veszélyes anyagok felszabadulásának megakadályozása érdekében ne módosítsa, ne szűrje át és ne rongálja meg se az elemet/akkumulátort, se a készüléket, és ne szerelje szét, ne zárja rövidre, ne töltsen túl az akkumulátort, és töltéskor ne cserélje fel a polaritást.
- Az elemek/akkumulátorok véletlen rövidre zárásának elkerülése érdekében az eltávolítás után ügyeljen arra, hogy az érintkezőik ne kerüljenek érintkezésbe fémtárgyakkal (például érme, hajtű, gyűrű). Ne tekerje az elemet/akkumulátort alufóliába. Mielőtt leselejtezi az elemet/akkumulátort, tegye műanyag tasakba, vagy ragassza le az érintkezőit.
- Ha az elem/akkumulátor sérült vagy szivárog, kerülje a bőrrel vagy szemmel való érintkezést. Ha ez mégis megtörténik, azonnal öblítse le bő vízzel, és forduljon orvoshoz.

i Megjegyzés: Az akkumulátort csak a készülék leselejtezésekor távolítsa el. Az akkumulátor eltávolítása előtt ellenőrizze, hogy a készülék hálózati kábele ki van-e húzva a fali aljzatból, és hogy az akkumulátor teljesen lemerült-e.

i Megjegyzés: Tegye meg a szükséges óvintézkedéseket, amikor szerszámot használ a készülék szétnyitásához, és akkor is, amikor leselejtezi az akkumulátort.



1. Távolítsa el a motoregység aljáról a gumilábat.

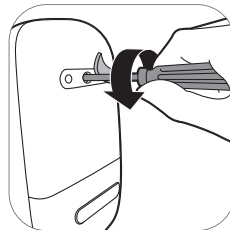

2. Távolítsa el a csavart egy Torx csavarhúzó segítségével.

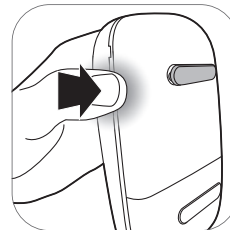

3. A készülék két oldalát megnyomva nyissa ki a motoregységet.

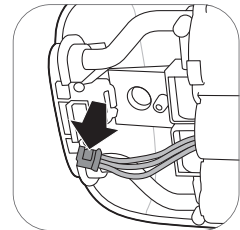

4. Válassza le a csatlakozókat a nyomtatott áramköri lapról.

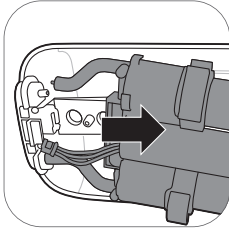

5. Távolítsa el a keretet a motoregységről.

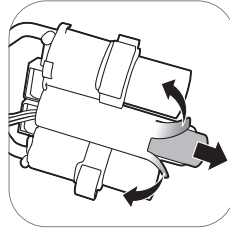

6. Vágja le vagy hajtsa be az akkumulátor műanyag keretének széléit. Vegye ki az akkumulátort az akkumulátor műanyag keretéből.

i Megjegyzés: Az akkumulátort a helyi szelektív hulladékgyűjtő helyen adja le. A többi alkatrészt leadhatja az elektromos készülékek szelektív hulladékgyűjtő helyén.

Garancia és terméktámogatás

Ha információra vagy támogatásra van szüksége, látogasson el a www.philips.hu/support weboldalra, vagy olvassa el a világszerte érvényes garancialevelet.

Hibaelhárítás

Ez a fejezet összefoglalja a készülékkel kapcsolatban leggyakrabban felmerülő problémákat. Ha a hibát az alábbi útmutató segítségével nem tudja elhárítani, látogasson el a www.philips.hu/support weboldalra a gyakran felmerülő kérdések listájáért, vagy forduljon az országában illetékes ügyfélszolgálathoz.

Probléma	Megoldás
Fájdalmat érzek a mellszívó használatakor.	<ul style="list-style-type: none"> - Válasszon olyan szívóerősséget, amely kényelmes Önnek. - Ellenőrizze, hogy a szilikon membrán sértetlen (nincsenek rajta kis repedések, lyukak, stb.). - Ellenőrizze, hogy a mellbimbója a párna közepébe illeszkedik. - Ha a fájdalom nem múlik el, ne használja tovább a mellszívót, és forduljon egészségügyi szakemberhez.
A mellszívó nem kapcsol be, ha a fali aljzathoz van csatlakoztatva.	<ul style="list-style-type: none"> - Csak a mellékelt hálózati adaptert használja. - Ellenőrizze, hogy az adapter megfelelően csatlakozik-e a fali aljzathoz, és a kis méretű csatlakozó megfelelően van-e csatlakoztatva a motoregységhez. - Csatlakoztassa az adaptert egy másik fali aljzathoz. Ezután tartsa lenyomva a be-/kikapcsoló gombot, hogy ellenőrizze, hogy a mellszívó bekapcsolható-e. - Ha a probléma továbbra is fennáll, forduljon a magyarországi Philips-ügyfélszolgálathoz: www.philips.com/support.
A mellszívó nem kapcsolódik be (a jelzőfények nem kapcsolnak be).	<ul style="list-style-type: none"> - Ellenőrizze, hogy az akkumulátor fel van-e töltve (lásd: 'A mellszívó töltése'), vagy csatlakoztassa a mellszívót a fali aljzathoz.

Probléma	Megoldás
A mellszívó nem töltődik.	<ul style="list-style-type: none"> - Csak a mellékelt hálózati adaptert használja. - Ellenőrizze, hogy az adapter megfelelően csatlakozik-e a fali aljzathoz, és a kis méretű csatlakozó megfelelően van-e csatlakoztatva a motoregységhez. - A mellszívó túl hideg vagy túl meleg a töltéshez. Hagyja a mellszívót 30 percig akklimatizálódni szobahőmérsékleten. - Ha a probléma továbbra is fennáll, forduljon a magyarországi Philips-ügyfélszolgálathoz: www.philips.com/support.
A mellszívó töltése nagyon sokáig tart.	<ul style="list-style-type: none"> - Csak a mellékelt hálózati adaptert használja. - Ellenőrizze, hogy az adapter megfelelően csatlakozik-e a fali aljzathoz, és a kis méretű csatlakozó megfelelően van-e csatlakoztatva a motoregységhez. - A mellszívó túl hideg vagy túl meleg. Ajánlott a mellszívót szobahőmérsékleten tölteni. - Ha a probléma továbbra is fennáll, forduljon a magyarországi Philips-ügyfélszolgálathoz: www.philips.com/support.
Nem érzem a szívást/a szívóerő túl alacsony.	<ul style="list-style-type: none"> - Ha lehetséges, próbáljon meg egy magasabb szívóerőt. - Ellenőrizze, hogy a szilikonmembrán megfelelően (lásd: 'A mellszívó összeszerelése') van-e összeszerelve. - Ellenőrizze, hogy a fehér szelep sértetlen-e és megfelelően (lásd: 'A mellszívó összeszerelése') van-e összeszerelve. - Ellenőrizze, hogy a mellszívó többi része ép-e és megfelelően (lásd: 'A mellszívó összeszerelése') van-e összeszerelve. - Ellenőrizze, hogy a mellszívó úgy illeszkedik-e a melléhez, amely lehetővé teszi, hogy a melle és a mellszívótest között vákuum jöjjön létre. - Ha továbbra sem érez szívóerőt, kérjük, forduljon a magyarországi Philips-ügyfélszolgálathoz: www.philips.com/support.
A mellszívó szívóereje túl erős.	<ul style="list-style-type: none"> - Ha lehetséges, próbáljon meg egy alacsonyabb szívóerőt. Ha első alkalommal feji az anyatejet, kezdjen az alapértelmezett szívóerővel (5-ös szívóerő a stimulációs üzemmódban, 11-es szívóerő a fejés üzemmódban) és növelje/csökkentse a szívóerőt, amikor szükséges. Különböző fejési alkalmak során különböző szívóerőket érezhet a legkényelmesebbnek. - Ügyeljen arra, hogy kizárólag az ehhez a mellszívóhoz való tartozékokat használja. - Ellenőrizze, hogy a szilikon membrán sértetlen (nincsenek rajta kis repedések, lyukak, stb.). - Ha a probléma továbbra is fennáll, forduljon a magyarországi Philips-ügyfélszolgálathoz: www.philips.com/support.
Csak keveset/semmi anyatejet nem tudok fejni, amikor a mellszívómat használom.	<ul style="list-style-type: none"> - Ha nem érez elég szívást, kérjük, ellenőrizze a Hibaelhárítás részt: „Nem érzem a szívást/a szívóerő túl alacsony”. - Ha a Philips Avent mellszívót első alkalommal használja, lehet, hogy egy kicsit gyakorolnia kell, mielőtt anyatejet tud fejni. További fejési tippeket talál a Philips Avent weboldalán: www.philips.com/avent.

Probléma	Megoldás
Ha tárolás után bekapcsolom a mellszívót, nem kezd el automatikusan működni.	<ul style="list-style-type: none"> - Ellenőrizze, hogy az akkumulátor teljesen fel van-e töltve (lásd: 'A mellszívó töltése'), vagy csatlakoztassa a mellszívót a fali aljzathoz. - Lehet, hogy a mellszívót a minimális tárolási hőmérsékletnél hidegebb vagy a maximális tárolási hőmérsékletnél melegebb helyen tárolta. Hagyja a mellszívót akklimatizálódni 20 °C-os helyiségben, 30 percig, hogy a hőmérséklete a működési hőmérséklet-tartományba (5 °C és 40 °C közé) kerüljön.
A kijelzőn „Er” jelenik meg, és a készülék automatikusan kikapcsolódik.	<ul style="list-style-type: none"> - Ha a mellszívót akkumulátorról működteti, hagyja lehűlni 30 percig, és próbálja újra bekapcsolni. - Ha a mellszívót a fali aljzatra csatlakoztatott adapterrel használja, ellenőrizze, hogy az eszközhöz tartozó adaptert használja-e. - Ha a probléma továbbra is fennáll, forduljon a magyarországi Philips-ügyfélszolgálathoz: www.philips.com/support.

Kiegészítő tudnivalók

Az alábbiakban a szoptatáshoz kapcsolódó leggyakrabban előforduló egészségügyi problémák láthatók. Ha ezen tünetek bármelyikét tapasztalja, forduljon védőnőhöz vagy egészségügyi szakemberhez.

Gyakori szoptatással kapcsolatos állapotok	Leírás
Fájdalom	Fájdalom a mellben vagy a mellbimbón, vagy a kényelmes szívóerő feletti szívásra fájdalommal reagál.
Gyulladt mellbimbók	Nem múló fájdalom a mellbimbóban a fejés kezdetekor vagy a fejés egész időtartama alatt, vagy a fejések közötti időben is.
A mellek túltelítődése	A mellek megduzzadnak, feszülnek. A mell tapintásra kemény, csomós tapintású és érzékeny. Járhat a mellen megjelenő bőrpírral és lázzal. Általában a szoptatás első napjaiban fordul elő.
Véraláfutás, vérrög	Vöröses-lilás elszíneződés, amely nyomás hatására nem fehéredik ki. A véraláfutás zöldessé és barnássá válhat, amikor múlik.
Szöveti sérülés a mellbimbón (mellbimbósérülés)	<ul style="list-style-type: none"> - Kisebesedett vagy berepedezett mellbimbók. - A hámsérülés miatt a mellbimbóról szöveti részek válnak le. Általában együtt jár a berepedezett és/vagy felhólyagosodott mellbimbóval. - Mellbimbó berepedése. - Hólyag. Apró hólyagok (olyanok, mint a buborékok) jelennek meg a bőr felszínén. - Vérzés. A kisebesedett vagy berepedezett mellbimbók miatt gyakran tapasztalható vérzés az érintett területen.
Elzáródott tejcsatornák	Piros, érzékeny csomó a mellen. Járhat a mellen megjelenő bőrpírral. Ha nem kezelik, mellgyulladás (mastitis) és lázhoz vezethet.

Tárolási feltételek

Ne tegye ki a mellszívót hosszabb ideig közvetlen napfénynek, mert elszíneződhet. Biztonságos, tiszta és száraz helyen tárolja a mellszívót és annak tartozékait.

Ha a készüléket forró vagy hideg környezetben tartotta, a használat előtt helyezze 20 °C-os környezetbe 30 percig, hogy elérje a használati feltételek szerinti hőmérsékletet (5 °C – 40 °C) .

Ha hosszabb időre el kívánja tárolni a mellszívót, előtte töltsse fel teljesen az akkumulátort.

Elektromágneses mezők (EMF)

Ez a Philips készülék az elektromágneses mezőkre érvényes összes vonatkozó szabványnak és előírásnak megfelel.











Műszaki információ













	Szimpla típusú mellszívó	Dupla mellszívó
Vákuumszint	Stimulálás: -60 és -200 mbar (-45 és -150 mmHg) között Lefejtés: -60 és -360 mbar (-45 és -270 mmHg) között 20 mbar lépésközzel állítható Időszakos vákuum	
Ciklussebesség	53-120 ciklus/perc	53-120 ciklus/perc
Motoregység névleges bemeneti teljesítmény	5 V d.c. / 1,1 A	5 V d.c. / 1,8 A
Hálózati adapter névleges bemeneti érték	Külső hálózati adapter 100-240 V a.c. / 50/60 Hz	
Hálózati adapter névleges kimeneti érték	5 V d.c. / 1,1 A	5 V d.c. / 1,8 A
Adapter típuszáma	S009AHZ050yyyy Az „yyyy” betűk a kimeneti áramot mutatják 0100 (1000 mA) és 0180 (1800 mA) között, 100 mA lépésközzel. A „z” betű jelzi a csatlakozó típusát, amely lehet: U, V, B, S, C, A, D, K, T, I, E, F.	
Elem	Akkumulátor: 3,6 V 2600 mAh (nem cserélhető)	
Működtetési feltételek	Hőmérséklet: 5 °C és 40 °C között Relatív páratartalom: 15 és 90% között (nem lecsapódó)	
Tárolási és szállítási feltételek	Hőmérséklet: -20 °C és 45 °C között Relatív páratartalom: legfeljebb 90% (nem lecsapódó)	
Működési nyomás	700-1060 hPa (<3000 m magasság)	
Nettó tömeg	230 g	310 g
Külső méretek	Motoregység: 145 mm x 95 mm x 45 mm (HxSZxM)	
Készülék besorolása	IEC 60335-1: Rendszer: II. osztály; motoregység: III. osztály kialakítású	
Anyagok	ABS, szilikon (motoregység) polipropilén, szilikon (egyéb részek)	

	Szimpla típusú mellszívó	Dupla mellszívó
Élettartam	500 óra	
Működési üzemmód	Folyamatos működés	Nem folyamatos működés 55 percig bekapcsolva (működési ciklus 23%-a), 180 percig kikapcsolva 22 °C-on 20 percig bekapcsolva (működési ciklus 18%-a), 90 percig kikapcsolva 40 °C-on
Külső behatásokkal szembeni védetség	IP22 (motoregység), IP20 (adapter)	

Szimbólumok magyarázata

A figyelmeztető jelek és szimbólumok a készülék biztonságos és helyes használatát segítik elő, annak érdekében, hogy se Ön, se mások ne sérülhessenek meg. Az alábbiakban láthatók a címkén és a használati útmutatóban található figyelmeztető jelek és szimbólumok jelentései.

Szimbólum	Magyarázat
	Azt jelzi, hogy követni kell a használati utasításokat.
	Fontos információkra hívja fel a figyelmet, mint a figyelmeztetésekre és óvintézkedésekre.
	A használatra vonatkozó tippekre, további információra vagy megjegyzésre hívja fel a figyelmet.
	A gyártót jelöli. Gyártva a Philips Consumer Lifestyle BV, Tussendiepen 4, 9206 AD Drachten - Hollandia vállalatnak.
	A gyártás dátumát mutatja.
	A készülék azon részét jelzi, amely fizikailag érintkezik a felhasználóval (az érintőrész) BF (Body Floating) típusú az IEC 60601-1 szerint. Az érintőrész a mellszívó készlet része.
	II. érintésvédelmi osztály. Az adapter kettős szigeteléssel van ellátva a (II. érintésvédelmi osztály követelményeinek megfelelően).
	A gyártó katalógusszámát jelöli, amely alapján a mellszívó azonosítható.
	A mellszívó gyártási sorozatszámát jelöli.
	Egyenáram jelölése.

Szimbólum	Magyarázat
	Váltakozó áram jelölése.
	Azt mutatja, hogy a gyártó minden szükséges intézkedést megtett, hogy biztosítsa, hogy a készülék megfeleljen az Európai Közösségen belüli forgalmazásra vonatkozó biztonsági jogszabályoknak.
	Az EU irányelvének megfelelően az elektromos és elektronikai termékek szelektív gyűjtését jelzi. Az elektromos hulladékokat nem lehet a háztartási hulladékkal együtt kidobni. További információk találhatóak az „Újrahasznosítás” című fejezetben.
	Jelzi, hogy a készülék beépített, újratölthető akkumulátort tartalmaz, amelyet nem szabad háztartási hulladékként kezelni (2006/66/EK). További információk találhatóak az „Újrahasznosítás” című fejezetben.
IP22	Azt jelöli, hogy védett a szilárd testek behatása ellen és a víz behatása miatti káros hatások ellen.
	A gyártó sorozatszámát jelöli, amely alapján a mellszívó azonosítható.
	USB jelölése.
	Relatív páratartalom felső határértékei, amelyeknek még biztonsággal kitehető a készülék: maximum 90%.
	Tárolási és szállítási hőmérséklet határok, amelyeknek még biztonsággal kitehető a készülék: -20 °C és 45 °C között.
	A Forest Stewardship Council (FSC) jelzése. Az FSC tanúsítványa szavatolja, hogy az ilyenmel rendelkező gyártók elfogadják és betartják a felelős erdőgazdálkodás szigorú előírásait, és a vásárló ilyen termék vásárlásával maga is hozzájárul az erdők megmentéséhez, az ezzel járó pozitív társadalmi hatásokhoz és a felelős erdőgazdálkodást ösztönző piac kialakulásához.
	Azt jelöli, hogy egy tárgy újrahasznosításra alkalmas – nem azt, hogy a tárgyat újrahasznosították, vagy hogy minden újrahasznosítható anyagokat gyűjtő rendszer befogadja.
	Azt jelzi, hogy a csomagolást újra kell hasznosítani, és a csomagolási díj meg van fizetve az újrahasznosítást végző szervezeteknek.
	A Philips egész világra érvényes 2 éves jótállását jelöli.
	Felhívja a figyelmet arra, hogy specifikus adapterre van szükség a mellszívó csatlakoztatásához.

Spis treści

Wprowadzenie _____	132
Opis ogólny _____	133
Przeznaczenie _____	133
Ważne informacje dotyczące bezpieczeństwa _____	134
Przed pierwszym użyciem _____	137
Czyszczenie i dezynfekcja _____	138
Korzystanie z laktatora _____	141
Karmienie dziecka odciągniętym pokarmem z butelki _____	148
Zgodność _____	150
Zamawianie akcesoriów _____	150
Ochrona środowiska _____	151
Instrukcje dotyczące wyjmowania akumulatora _____	151
Gwarancja i pomoc techniczna _____	152
Rozwiązywanie problemów _____	152
Informacje uzupełniające _____	154
Warunki przechowywania _____	155
Pola elektromagnetyczne (EMF) _____	155
Informacje techniczne _____	155
Objaśnienie symboli _____	157

Wprowadzenie

Gratulujemy zakupu i witamy w gronie użytkowników produktów Philips Avent. Aby w pełni skorzystać z oferowanej przez firmę Philips Avent pomocy, zarejestruj swój laktator na stronie www.philips.com/welcome.

Inspiracją do stworzenia pojedynczego/podwójnego laktatora elektrycznego Premium Philips Avent były niemowlęta i ich naturalny odruch ssania. Miękka, silikonowa nakładka stymuluje brodawkę sutkową delikatnymi ruchami masującymi, pomagając wygodnie i skutecznie odciągać pokarm. Połączenie ssania i stymulacji brodawki przyspiesza przepływ pokarmu. Konstrukcja, która nie wymaga pochylania się do przodu, umożliwi przyjęcie swobodnej, wyprostowanej pozycji siedzącej podczas odciągania pokarmu.

Lekarze i Światowa Organizacja Zdrowia zalecają, by mleko matki było głównym źródłem pokarmu w pierwszym roku życia, a po pierwszych 6 miesiącach było łączone ze stałym pokarmem. Takie zalecenie wynika z faktu, iż mleko matki jest dostosowane do potrzeb dziecka i zawiera przeciwciała, które pomagają chronić dziecko przed infekcjami i alergiami. Aby dłużej karmić piersią, możesz odciągać i przechowywać pokarm, aby Twoje dziecko mogło nadal z niego korzystać, nawet jeśli nie możesz go nakarmić bezpośrednio. Z uwagi na fakt, że laktator jest niewielki i dyskretny w użyciu, możesz go wszędzie ze sobą zabrać i odciągnąć pokarm w dogodnym dla siebie czasie, aby utrzymać laktację.

Jeśli radzisz sobie dobrze z karmieniem piersią, zaleca się (o ile lekarz nie zaleci inaczej), aby zaczekać z rozpoczęciem odciągania do ustalenia laktacji i harmonogramu karmienia (zazwyczaj co najmniej 2–4 tygodnie po urodzeniu dziecka).

Opis ogólny

i Uwaga: Liczby wspomniane poniżej odnoszą się do liczb na rysunku zamieszczonym na przedniej rozkładanej stronie niniejszej instrukcji obsługi.

i Uwaga: Podwójny laktator jest wyposażony w dwie sztuki każdego elementu przedstawionego na rysunkach B i C.

Opis produktu (rys. A)

- | | |
|---------------------|----------------------|
| A1 Część silnikowa | A4 Zasilacz |
| A2 Zestaw laktatora | A5 Podwójny laktator |
| A3 Butelka | |

Zestaw laktatora (rys. B)

- | | |
|-------------------------------|----------------|
| B1 Silikonowa rurka i nasadka | B4 Pokrywa |
| B2 Silikonowa membrana | B5 Nakładka |
| B3 Część główna laktatora | B6 Biały zawór |

Butelka do karmienia Philips Avent Natural (rys. C)

- | | |
|-----------------------|-----------------------|
| C1 Nasadka butelki | C4 Pokrywa zamykająca |
| C2 Pierścień mocujący | C5 Butelka |
| C3 Smoczek | |

Akcesoria

Jest kilka wersji tego zestawu laktatora. Każda z nich jest wyposażona w inną kombinację poniższych akcesoriów Philips Avent:

- Wkładki do biustonosza
- Torba podróżna
- Etui izolacyjne
- Szczoteczka do czyszczenia
- Pojemniki do przechowywania pokarmu z nakrętką*
- Worki do przechowywania pokarmu*
- Butelki Natural
- Pasek do laktatora*

* Dla tych akcesoriów dostarczana jest oddzielna instrukcja obsługi.

Przeznaczenie

Pojedynczy/podwójny laktator elektryczny Philips Avent Premium służy do odciągania i gromadzenia pokarmu z piersi kobiety w okresie laktacji.

Urządzenie jest przeznaczone dla jednej użytkowniczki.

Ważne informacje dotyczące bezpieczeństwa

Zapoznaj się dokładnie z instrukcją obsługi laktatora przed jego pierwszym użyciem i zachowaj ją na przyszłość.

Tę instrukcję obsługi można również znaleźć online w witrynie internetowej Philips Avent:
www.philips.com/avent.

Ostrzeżenia



- Nigdy nie korzystaj z laktatora w okresie ciąży, ponieważ może to wywołać poród.



Ostrzeżenia zapobiegające zadławieniu, uduszeniu i obrażeniom:

- Urządzenie nie może być używane przez osoby (w tym dzieci) z ograniczonymi zdolnościami fizycznymi, sensorycznymi lub umysłowymi, a także nieposiadające doświadczenia w użytkowaniu tego typu urządzeń ani wiedzy na ich temat. Osoby takie mogą korzystać z laktatora, jeżeli zapewniony zostanie nadzór lub instruktaż odnośnie do użytkowania urządzenia w bezpieczny sposób, tak aby związane z tym zagrożenia były zrozumiałe.
- Nie pozwól dzieciom ani zwierzętom bawić się częścią silnikową, zasilaczem, elementami opakowania ani akcesoriami.
- Pamiętaj, aby zawsze wyjąć wtyczkę laktatora z gniazdka po zakończeniu korzystania i po pełnym naładowaniu.

Ostrzeżenia dotyczące zapobiegania przenoszeniu chorób zakaźnych:

- W przypadku matek zarażonych wirusem zapalenia wątroby typu B, zapalenia wątroby typu C lub ludzkim wirusem niedoboru odporności (HIV) odciąganie pokarmu nie zmniejsza ani nie eliminuje ryzyka przekazania dziecku wirusa wraz z pokarmem.

Ostrzeżenia zapobiegające porażeniu prądem:

- Przed każdym użyciem laktatora, w tym również zasilacza, sprawdź, czy nie ma na nich oznak uszkodzenia. Nie korzystaj z laktatora, jeśli zasilacz lub wtyczka są uszkodzone, jeśli urządzenie nie działa prawidłowo lub jeśli produkt został upuszczony bądź wpadł do wody.
- Używaj wyłącznie zasilacza (S009AHz050yyyyy) dostarczonego z laktatorem.
- Zawsze upewnij się, że urządzenie można łatwo odłączyć od sieci elektrycznej w razie awarii.

Ostrzeżenia dotyczące zapobiegania zanieczyszczeniu i zapewnienia właściwej higieny:

- Ze względów higienicznych laktator jest przeznaczony do wielokrotnego użytku tylko przez jedną osobę.
- Wyczyść i zdezynfekuj wszystkie części przed pierwszym użyciem i po każdym użyciu.
- Do czyszczenia części laktatora nie używaj środków ściernych ani antybakteryjnych, gdyż może to spowodować uszkodzenie.
- Dokładnie umyj ręce wodą z mydłem, zanim dotkniesz części laktatora i piersi, aby zapobiec zanieczyszczeniu. Unikaj dotykania wewnętrznej części pojemników lub pokrywek.

Ostrzeżenia dotyczące zapobiegania problemom piersi i brodawek sutkowych, w tym problemom bólowym:

- Nie używaj laktatora, jeśli silikonowa membrana ulegnie uszkodzeniu lub zepsuciu. Informacje dotyczące możliwości zakupu części zamiennych można znaleźć w rozdziale „Zamawianie akcesoriów”.
- Używaj wyłącznie akcesoriów i części zalecanych przez Philips Avent.
- Nie próbuj samodzielnie otwierać ani naprawiać laktatora. Spowoduje to utratę gwarancji.
- Nigdy nie korzystaj z laktatora, gdy czujesz się senna, aby uniknąć braku uwagi podczas użytkowania.
- Przed zdjęciem części głównej laktatora z piersi zawsze go wyłącz, aby uwolnić wytworzone wcześniej podciśnienie.

- Jeżeli wytwarzane podciśnienie powoduje dyskomfort lub ból, wyłącz laktator i zdejmij go z piersi.
- Jeżeli przez pięć minut nie uda się w ogóle odciągnąć pokarmu, nie kontynuuj tej czynności. Spróbuj odciągnąć pokarm o innej porze dnia.
- Jeśli proces staje się bardzo niekomfortowy lub bolesny, przestań korzystać z laktatora i skonsultuj się z lekarzem.

Ostrzeżenia dotyczące zapobiegania uszkodzeniu i nieprawidłowemu działaniu laktatora:

- Urządzenia przenośne do komunikacji radiowej (w tym telefony komórkowe i urządzenia peryferyjne, takie jak przewody antenowe i anteny zewnętrzne) nie powinny być używane w odległości mniejszej niż 30 cm (12 in) od którejkolwiek części laktatora, łącznie z zasilaczem. Może mieć to negatywny wpływ na działanie laktatora.
- Należy unikać korzystania z tego urządzenia w pobliżu innego sprzętu i nie należy umieszczać go na innym urządzeniu, ponieważ może to spowodować nieprawidłowe działanie.

Instrukcje dotyczące bezpieczeństwa podczas korzystania z baterii i akumulatorów

- Korzystaj z tego urządzenia zgodnie z przeznaczeniem, w sposób opisany w niniejszej instrukcji obsługi. Każde niewłaściwe użycie może spowodować porażenie prądem, poparzenia, pożar i inne nieoczekiwane zagrożenia.
- Do ładowania akumulatora używaj wyłącznie odłączanego zasilacza dostarczonego z urządzeniem. Nie używaj przedłużacza.
- Produkt należy ładować, użytkować i przechowywać w przedziale temperatur wskazanym w tabeli danych technicznych zamieszczonej w niniejszej instrukcji obsługi.
- Zawsze wyjmuj wtyczkę urządzenia z gniazdka elektrycznego po jego całkowitym naładowaniu.

- Nie należy palić urządzeń i ich akumulatorów ani wystawiać ich na bezpośrednie działanie promieni słonecznych lub wysokich temperatur (np. w gorących samochodach lub w pobliżu gorących kuchенок). W przypadku przegrzania mogą wybuchnąć.
- Jeśli urządzenie się nagrzewa, zmienia kolor, wydziela nietypowy zapach lub jeśli ładowanie trwa znacznie dłużej niż zwykle, zaprzestań korzystania z urządzenia i ładowania go.
- Nie umieszczaj urządzeń i ich akumulatorów w kuchenkach mikrofalowych lub na kuchenkach indukcyjnych.
- To urządzenie zawiera niewymienny akumulator. Nie otwieraj urządzenia, aby wymienić akumulator.

Przestrogi



Ostrzeżenia dotyczące zapobiegania uszkodzeniu i nieprawidłowemu działaniu laktatora:

- Nie dopuść do zetknięcia się zasilacza i części silnikowej z wodą.
- Nigdy nie wkładaj części silnikowej ani zasilacza do wody ani do zmywarki, gdyż doprowadzi to do trwałego uszkodzenia tych elementów.
- Zasilacz i silikonowe rurki przechowuj z dala od gorących powierzchni, aby uniknąć przegrzania i deformacji tych części.

Przed pierwszym użyciem



Przed pierwszym użyciem laktatora i po każdym użyciu rozmontuj, wymyj i zdezynfekuj wszystkie części, które stykają się z pokarmem.

Przed pierwszym użyciem lub po długim okresie nieużywania urządzenie należy w pełni naładować.

Czyszczenie i dezynfekcja

Wykaz elementów

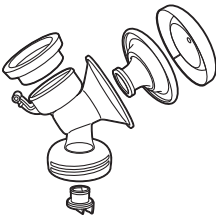
Części, które stykają się z piersią i pokarmem wyczyść i zdezynfekuj w sposób opisany poniżej:

	Kiedy	Jak
	<p>Wyczyść i zdezynfekuj przed pierwszym użyciem i po każdym użyciu.</p>	<p>Rozmontuj wszystkie części i wyczyść je w sposób opisany w rozdziale „Czyszczenie”, a następnie zdezynfekuj je w sposób opisany w rozdziale „Dezynfekcja”.</p>
		

Poniższe części nie stykają się z piersią i pokarmem; należy je czyścić w sposób opisany poniżej:

	Kiedy	Jak
	<p>Czyść w razie potrzeby.</p>	<p>Przetrzyj czystą, wilgotną szmatką, zwilżoną wodą z łagodnym deterгентem.</p>

Czynność 1: Demontaż

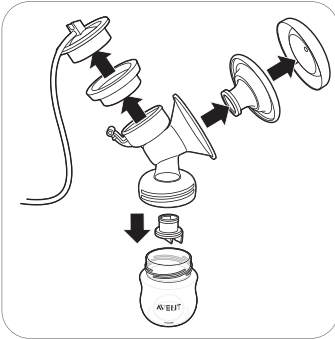

Pamiętaj, by wyjąć biały zawór z laktatora.

Czynność 2: Czyszczenie

Części, które stykają się z pokarmem, można myć ręcznie lub w zmywarce.

⚠ Ostrzeżenie: Do czyszczenia części laktatora nie używaj środków ściernych ani antybakteryjnych, gdyż może to spowodować uszkodzenie.

⚠ Uwaga: Nigdy nie wkładaj części silnikowej ani zasilacza do wody ani do zmywarki, gdyż doprowadzi to do trwałego uszkodzenia tych elementów.

⚠ Uwaga: Zachowaj ostrożność podczas wyjmowania i czyszczenia białego zaworu. Jeśli ulegnie on uszkodzeniu, laktator nie będzie działać prawidłowo. Aby wyjąć biały zawór, delikatnie pociągnij za żebrowatą wypustkę znajdującą się na boku zaworu. Aby wyczyścić biały zawór, pocieraj go delikatnie między palcami w ciepłej wodzie z dodatkiem płynu do mycia naczyń. Nie wkładaj do białego zaworu żadnych przedmiotów, gdyż może to spowodować jego uszkodzenie.

Czynność 2A: Mycie ręczne

Potrzebne zasoby:

- Delikatny płyn do mycia naczyń
- Woda zdatna do picia
- Miękka, czysta szczotka
- Czysta ściereczka do naczyń lub suszarka do naczyń
- Czysty zlewozmywak lub czysta miska

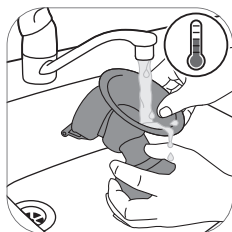

1. Opłucz wszystkie części pod letnią bieżącą wodą.



2. Namocz wszystkie części przez 5 minut w ciepłej wodzie z dodatkiem niewielkiej ilości łagodnego płynu do mycia naczyń.

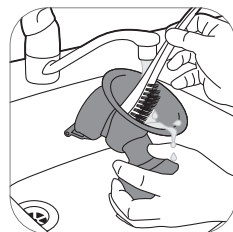

3. Wyczyść wszystkie części za pomocą szczotki.

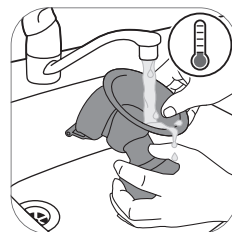

4. Dokładnie opłucz wszystkie części pod bieżącą wodą zdatną do picia.



5. Pozostaw wszystkie części do wyschnięcia na czystej ściereczce do naczyń lub suszarce do naczyń.

Czynność 2B: Mycie w zmywarce

Potrzebne zasoby:

- Łagodny płyn lub łagodna tabletką do mycia naczyń
- Woda zdatna do picia

Uwaga: Barwniki spożywcze mogą spowodować przebarwienia części.



1. Umieść wszystkie części na górnej półce zmywarki.



2. Umieść płyn do mycia naczyń lub tabletkę do zmywarki w urządzeniu i włącz standardowy program.



3. Pozostaw wszystkie części do wyschnięcia na czystej ściereczce do naczyń lub suszarce do naczyń.

Czynność 3: Dezynfekcja

Potrzebne zasoby:

- Garnek
- Woda zdatna do picia

⚠ Uwaga: W trakcie dezynfekowania za pomocą wrzątku nie dopuść do tego, aby butelka lub inne części dotykały ścianki garnka. Może to spowodować nieodwracalne odkształcenie lub uszkodzenie produktu, za które firma Philips nie będzie ponosić odpowiedzialności.



1. Nalej do garnka kuchennego tyle wody, aby zakryć wszystkie części i umieść wszystkie części w garnku. Woda powinna gotować się przez 5 minut. Dopilnuj, by części nie dotykały bocznych ścianek garnka.

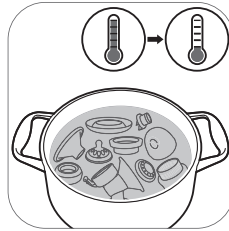

2. Poczekaj, aż woda ostygnie.



3. Ostrożnie wyjmij części z wody. Umieść części na czystej powierzchni/ściereczce lub suszarce do naczyń i pozostaw do wyschnięcia.

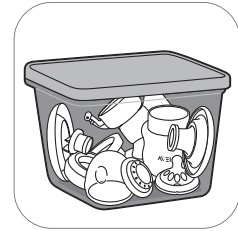

4. Przechowuj suche części w czystym i suchym pojemniku z pokrywką.

Korzystanie z laktatora

Rozmiar nakładki

Pojedynczy/podwójny laktator elektryczny Philips Avent Premium ma miękką, aktywną nakładkę. Łagodnie stymuluje ona brodawkę sutkową w celu pobudzenia wypływu pokarmu. Nakładka jest wykonana z elastycznego silikonu, który dostosowuje się do budowy anatomicznej 99,98 % kobiet, pasując do brodawek sutkowych o rozmiarach do 30 mm.

Ładowanie laktatora

Całkowicie naładuj akumulator przed pierwszym użyciem laktatora i kiedy poziom naładowania jest niski. Pełne naładowanie akumulatora zajmuje do 4 godzin.

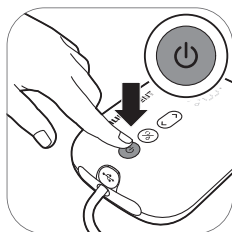

1. Wyłącz urządzenie.

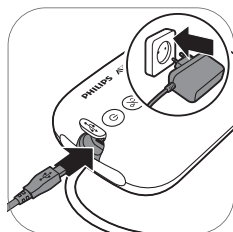

2. Włóż wtyczkę zasilacza do gniazdka elektrycznego, a małą wtyczkę na drugim końcu podłącz do części silnikowej.

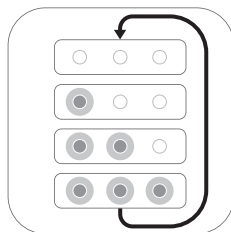

3. Trwa ładowanie akumulatora.

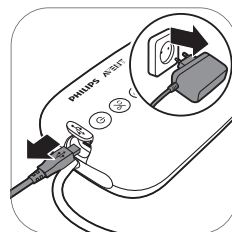

4. Po całkowitym naładowaniu akumulatora wyjmij zasilacz z gniazdka elektrycznego i odłącz małą wtyczkę od części silnikowej.

Opis wskaźnika poziomu naładowania



Wszystkie lampki świecą się w trybie ciągłym.

Akumulator jest w pełni naładowany.

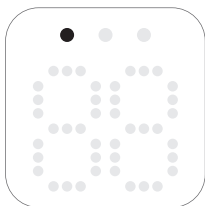

Pierwsza lampka świeci się w trybie ciągłym.

Akumulator jest wystarczająco naładowany na jedną sesję.*



Pierwsza lampka miga wolno.

Poziom naładowania akumulatora jest niski, wymagane jest ładowanie.



Pierwsza lampka miga szybko.

Poziom naładowania akumulatora jest bardzo niski, urządzenie wkrótce przestanie działać.

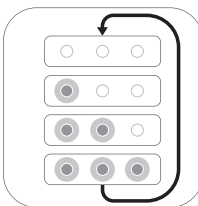

Lampki akumulatora zapalają się jedna po drugiej i gasną wszystkie na raz.

Trwa ładowanie akumulatora.

* Jedna sesja trwa 20 minut (podwójny laktator elektryczny) lub 30 minut (pojedynczy laktator elektryczny).

Sposób składania laktatora

Upewnij się, że części laktatora, które stykają się z pokarmem, zostały wyczyszczone i zdezynfekowane.

⚠ Ostrzeżenie: Należy zachować ostrożność, jeśli części laktatora były dezynfekowane przez wygotowanie – mogą być bardzo gorące. Aby zapobiec oparzeniom, zacznij składać laktator dopiero po ostygnięciu zdezynfekowanych części.

⚠ Ostrzeżenie: Dokładnie umyj ręce wodą z mydłem, zanim dotkniesz części laktatora i piersi, aby zapobiec zanieczyszczeniu. Unikaj dotykania wewnętrznej części pojemników lub pokrywek.

Przed użyciem sprawdź, czy części zestawu laktatora nie są zużyte lub uszkodzone, i wymień je w razie potrzeby.

i Uwaga: Prawidłowe umieszczenie nakładki, silikonowej membrany i silikonowej rurki jest niezbędne do wytworzenia odpowiedniego podciśnienia przez laktator.



1. Dokładnie umyj ręce wodą z mydłem.



2. Wsuń biały zawór jak najdalej do części głównej laktatora.



3. Przykręć część główną laktatora do butelki.



4. Umieść nakładkę w części głównej laktatora i upewnij się, że kraweź zakrywa część główną laktatora.



4A Popchnij wewnętrzną część nakładki w lejku do linii (wskazanej strzałką).



5. Umieść silikonową membranę w części głównej laktatora.

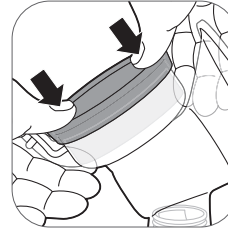

5A Upewnij się, że silikonowa membrana szczelnie przylega do krawędzi na całym jej obwodzie, naciskając ją kciukami.



6. Zamocuj silikonową rurkę i nasadkę na silikonowej membranie. Mocno wciśnij nasadkę, aż wskoczy bezpiecznie na swoje miejsce.

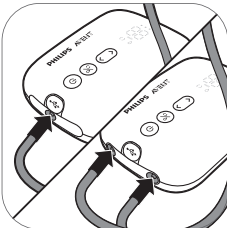

7. Podłącz rurkę/rurki do części silnikowej.

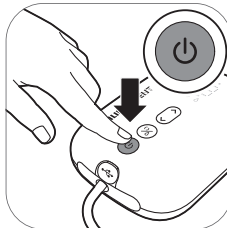

8A. Kiedy laktator jest w pełni naładowany, możesz korzystać z niego bezprzewodowo. Naciśnij i przytrzymaj wyłącznik do momentu włączenia urządzenia.

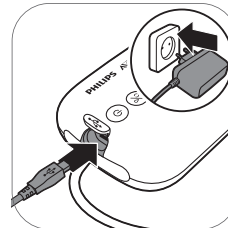

8B. Z laktatora można korzystać również wtedy, gdy jest podłączony do gniazdka elektrycznego. Jeśli poziom naładowania akumulatora jest niski, włóż wtyczkę zasilacza do gniazdka elektrycznego, a małą wtyczkę na drugim końcu podłącz do części silnikowej.

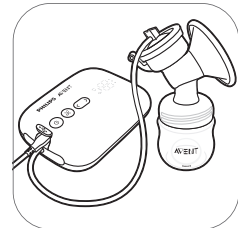

9. Laktator jest teraz gotowy do użycia.



i Uwaga: Możesz umieścić pokrywkę na nakładce, aby utrzymać laktator w czystości podczas przygotowań do odciągania pokarmu.

Opis elementów części silnikowej

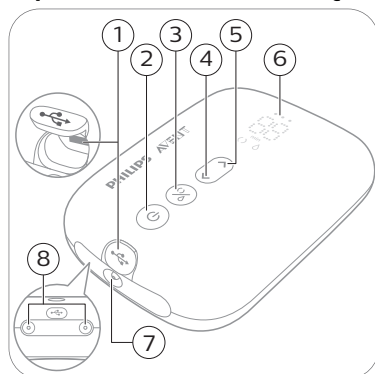

- 1 Gniazdo wejściowe zasilania USB
- 2 Wyłącznik z funkcją wstrzymania/uruchomienia
- 3 Przycisk wyboru trybu
- 4 Przycisk zmiany poziomu na niższy
- 5 Przycisk zmiany poziomu na wyższy
- 6 Wyświetlacz diodowy
- 7 Port rurki pojedynczego laktatora
- 8 Porty rurek podwójnego laktatora



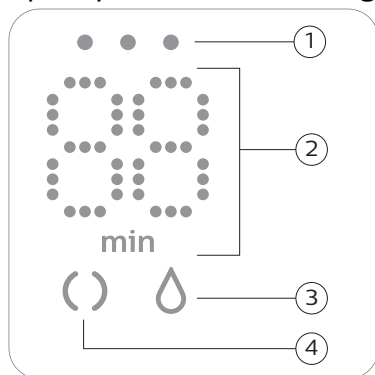

Opis wyświetlacza diodowego



- 1 Lampki wskaźnika poziomu naładowania
- 2 Wskaźnik minutnika (minuty) i poziomu podciśnienia
- 3 Ikona odciągania
- 4 Ikona stymulacji

Objaśnienie trybów

Laktator ma dwa tryby. Poniżej znajdują się opisy tych trybów.

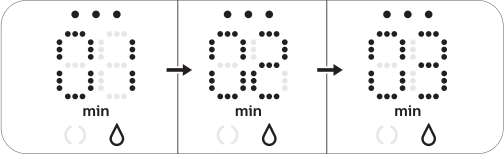
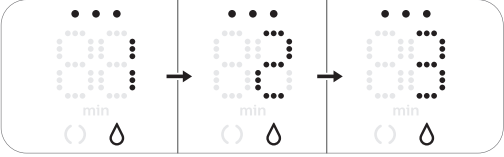
Ikony trybów	Tryb	Objaśnienie	Liczba poziomów ssania
	Tryb stymulacji 	Tryb stymulacji piersi w celu zapoczątkowania wypływu pokarmu.	8 poziomów ssania
	Tryb odciągania 	Tryb wydajnego odciągania pokarmu po rozpoczęciu wypływania pokarmu. Po 90 sekundach stymulacji urządzenie automatycznie przełącza się na tryb odciągania.	16 poziomów ssania
		Numer na wyświetlaczu oznacza czas działania w minutach.	
		Gdy zmienisz poziom ssania, wyświetlacz przez kilka sekund pokazuje wybrany poziom ssania, a potem ponownie pokazuje czas działania.	

Instrukcje dotyczące odciągania

⚠ Ostrzeżenie: Przed zdjęciem części głównej laktatora z piersi zawsze go wyłącz, aby uwolnić wytworzone podciśnienie.

⚠ Ostrzeżenie: Jeżeli przez 5 minut nie uda się w ogóle odciągnąć pokarmu, nie kontynuuj tej czynności. Spróbuj odciągnąć pokarm o innej porze dnia.

⚠ Ostrzeżenie: Jeśli proces staje się bardzo niekomfortowy lub bolesny, przestań korzystać z laktatora i skonsultuj się z lekarzem.

ⓘ Uwaga: Jeśli regularnie odciągasz więcej niż 125 ml/4 fl oz za jednym razem, możesz nabyć i wykorzystywać butelkę Philips Avent Natural o pojemności 260 ml/9 fl oz, aby zapobiec nadmiernemu wypełnianiu pojemnika i wylewaniu się pokarmu.

ⓘ Uwaga: Laktatora można używać bezprzewodowo, jeśli jest wystarczająco naładowany, ale można go również używać, gdy jest podłączony do gniazdka elektrycznego.



1. Umyj dokładnie ręce wodą z mydłem i upewnij się, że pierś jest czysta.



2. Umieść zestaw laktatora na piersi. Upewnij się, że brodawka sutkowa jest umieszczona pośrodku.

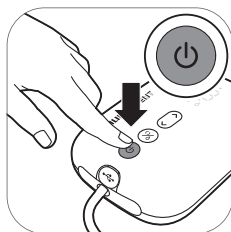

3. Naciśnij i przytrzymaj wyłącznik do momentu włączenia urządzenia. Wskaźniki zapalają się, informując, że urządzenie jest w trybie stymulacji.



4. Laktator włącza się w trybie stymulacji i powoli zwiększa podciśnienie do ostatnio używanego poziomu ssania stymulacji (lub poziomu 5, jeśli jest używany po raz pierwszy).



5. Na ekranie zostanie wyświetlony czas działania.

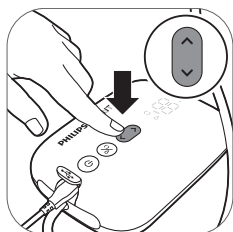

6. Za pomocą przycisków zmiany poziomu na wyższy lub zmiany poziomu na niższy możesz dostosować poziom ssania do swoich preferencji.



7. Po 90 sekundach laktator płynnie przełączy się na tryb odciągania i powoli zwiększy podciśnienie do ostatnio używanego poziomu ssania odciągania (lub poziomu 11, jeśli jest używany po raz pierwszy).

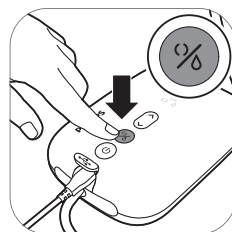

8. Jeśli pokarm zacznie wypływać wcześniej, lub gdy chcesz przełączyć z trybu odciągania na tryb stymulacji, możesz przełączyć tryb za pomocą przycisku wyboru trybu.

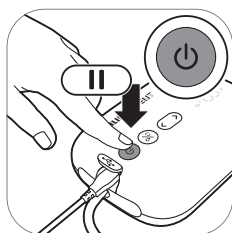

9. Krótco naciśnij wyłącznik, jeśli chcesz wstrzymać działanie. Aby kontynuować, ponownie krótco naciśnij wyłącznik.

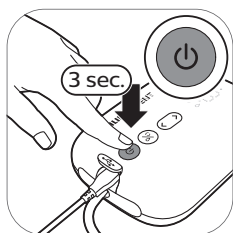

10. Naciśnij i przytrzymaj wyłącznik, aby wyłączyć urządzenie.

① Wskazówka: Aby uzyskać optymalne odciąganie pokarmu, wybierz najwyższe ustawienie, które nadal jest odczuwalne jako komfortowe. Ustawienie to może różnić się w czasie poszczególnych sesji.

❶ Wskazówka: Podwójnego laktatora można używać jako pojedynczego laktatora, podłączając rurkę tylko jednego zestawu laktatora do części silnikowej.

Po użyciu



1. Odkręć butelkę.

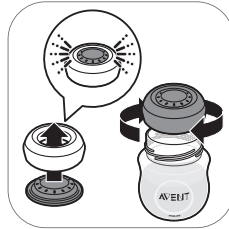

2A. Aby przechować pokarm: zamknij butelkę pokrywką zamykającą i pierścieniem mocującym.

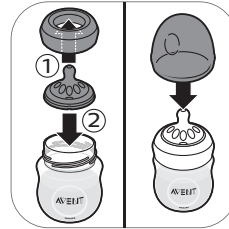

2B. Aby przygotować butelkę do karmienia dziecka: umieść smoczek w pierścieniu mocującym i przykręć tak zmontowany pierścień mocujący do butelki. Uszczelnij smoczek za pomocą nasadki butelki (patrz 'Składanie butelki').

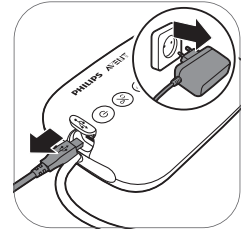

3. Odłącz zasilacz od gniazdka elektrycznego i części silnikowej.



4. Wyjmij silikonową rurkę i nasadkę z zestawu laktatora.

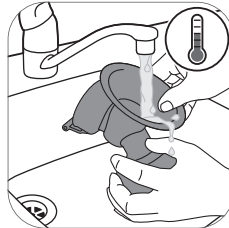

5. Rozmontuj i wyczyść wszystkie części, które stykały się z pokarmem (patrz 'Czyszczenie i dezynfekcja').

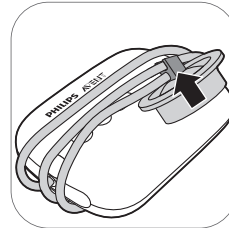

6. Aby ułatwić przechowywanie urządzenia, owiń silikonową rurkę wokół części silnikowej i nałóż nasadkę na rurkę.

⚠ Ostrzeżenie: Niezwłocznie wstaw odciągnięty pokarm do lodówki lub zamroź go albo przechowuj go w temperaturze 16–29 °C (60–85 °F) przez maksymalnie 4 godziny przed nakarmieniem dziecka.

❶ Więcej informacji na temat laktatora i wskazówek dotyczących odciągnięcia pokarmu można znaleźć na stronie internetowej www.philips.com/avent.

Przechowywanie pokarmu

Poniżej znajdują się wskazówki dotyczące przechowywania pokarmu:

Miejsce przechowywania	Temperatura	Maks. okres przechowywania
W temperaturze pokojowej	16–29 °C (60–85 °F)	4 godz.
W lodówce	4 °C (39 °F)	4 dni
W zamrażalniku	< -4 °C (25 °F)	6–12 miesięcy

⚠ Ostrzeżenie: Nigdy ponownie nie zamrażaj rozmrożonego pokarmu, aby nie obniżyć jego jakości.

⚠ Ostrzeżenie: Nigdy nie dodawaj świeżo odciągniętego pokarmu do już zamrożonego, aby nie doszło do obniżenia jakości pokarmu i niezamierzonego rozmrożenia zamrożonego pokarmu.

Karmienie dziecka odciągniętym pokarmem z butelki

Ostrzeżenie: Dla bezpieczeństwa i zdrowia Twojego dziecka



- Korzystanie z butelki musi zawsze odbywać się pod nadzorem osoby dorosłej.
- Nigdy nie używaj smoczków do karmienia jako smoczków uspokajających, aby uniknąć ryzyka zadławienia.
- Ciągłe i przedłużone ssanie płynów może powodować próchnicę.
- Przed rozpoczęciem karmienia zawsze sprawdź temperaturę jedzenia.
- Wszystkie nieużywane elementy przechowuj w miejscu niedostępnym dla dzieci.
- Przechowuj nasadkę butelki w miejscu niedostępnym dla dzieci, aby uniknąć ryzyka zadławienia.
- Nie pozwalaj dzieciom bawić się małymi częściami ani chodzić/biegać podczas korzystania z butelki.
- Przed użyciem sprawdź wszystkie części i rozciągnij smoczek do karmienia we wszystkich kierunkach. W przypadku jakichkolwiek oznak uszkodzenia lub zużycia dowolnej części natychmiast ją wyrzuć.
- Zawsze wyrzucaj pokarm pozostały po karmieniu.

Uwaga: W celu zapobiegania uszkodzeniu butelki



- Nie umieszczaj produktu w nagrzanym piekarniku – plastik może się stopić.

- Dezynfekcja i wysoka temperatura mogą wpływać na właściwości tworzywa sztucznego. Może to mieć wpływ na dopasowanie nasadki butelki.
- Nie pozostawiaj smoczka do karmienia w miejscu nasłonecznionym lub gorącym ani nie pozostawiaj go w środku dezynfekującym (sterylizującym) na czas dłuższy od zalecanego, ponieważ może to spowodować uszkodzenie smoczka.

Przed użyciem butelki

- Przed każdym użyciem dokładnie sprawdź butelkę i smoczek do karmienia. Rozciągnij smoczek we wszystkich kierunkach, aby zapobiec zadławieniu się dziecka. Wyrzuć smoczek, gdy zauważysz pierwsze oznaki uszkodzenia lub zużycia.
- Wyczyść i zdezynfekuj butelkę przed pierwszym użyciem i po każdym użyciu.

Składanie butelki



1. Łatwiej jest założyć smoczek, jeśli porusza się nim na boki podczas wkładania, a nie wciąga w prostą linię przez otwór.

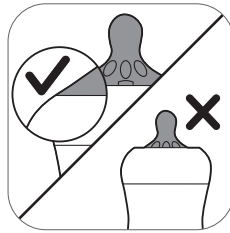

2. Przeciągaj smoczek przez otwór do momentu, aż jego dolna część będzie się znajdowała w równej linii z pierścieniem mocującym.

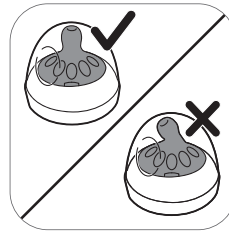

3. Dopilnuj, by nałożyć nasadkę pionowo na butelkę, aby smoczek znajdował się w pozycji pionowej.

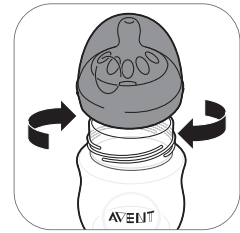

4. Przykręć pierścień mocujący ze smoczkiem i nasadką do butelki.



5. W celu zdjęcia nasadki połóż na niej rękę w taki sposób, aby kciuk znajdował się we wgłębieniu.

Podgrzewanie pokarmu

Jeśli korzystasz z zamrożonego pokarmu, całkowicie go rozmroź przed podgrzaniem.

Uwaga: Jeśli musisz natychmiast nakarmić dziecko, możesz rozmrozić pokarm w misce z gorącą wodą.

Podgrzej butelkę z rozmrożonym lub przechowywanym w lodówce pokarmem w misce z gorącą wodą lub w podgrzewaczu do butelek. Zdejmij pierścień mocujący i pokrywkę zamykającą z butelki.

Zawsze wymieszaj lub wstrząśnij podgrzany pokarm, aby równomiernie rozprowadzić ciepło, i sprawdź jego temperaturę przed podaniem go dziecku.

⚠ Ostrzeżenie: Nie zaleca się podgrzewania pokarmu w kuchenke mikrofalowej. Mikrofale mogą mieć wpływ na jakość pokarmu i niszczyć niektóre składniki odżywcze, a także prowadzić do miejscowego, nadmiernego wzrostu temperatury. Jeżeli podgrzewasz pokarm w kuchenke mikrofalowej, umieść w niej pojemnik bez pierścienia mocującego, smoczka i nasadki. Zawsze wymieszaj podgrzany pokarm, aby równomiernie rozprowadzić ciepło i sprawdź jego temperaturę przed podaniem go dziecku.

Wybór odpowiedniego smoczka dla dziecka

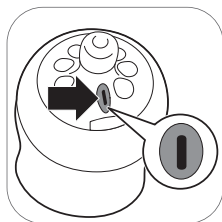

Smoczki Philips Avent Natural oferują różne prędkości wypływu. Laktator jest dostarczany ze smoczkiem o numerze 1. Jest to smoczek dla wieku 0 m i późniejszego, idealny dla noworodków i dzieci karmionych piersią w każdym wieku.

Jeżeli dziecko często się krztusi, mleko ulewa mu się z buzi podczas karmienia lub nie potrafi dostosować się do szybkości picia, użyj smoczka o niższej prędkości wypływu. Jeżeli dziecko zasypia podczas karmienia, denerwuje się lub karmienie trwa bardzo długo, użyj smoczka o wyższej prędkości wypływu.

Smoczki Philips Avent Natural są wyraźnie oznaczone umieszczonymi z boku numerami określającymi prędkość wypływu. Więcej informacji można znaleźć na stronie www.philips.com/avent.

Przechowywanie butelek

- Przechowuj wszystkie części w suchym i czystym pojemniku z pokrywką.
- Nie pozostawiaj smoczka w miejscach nasłonecznionych lub gorących ani nie namaczaj smoczka w środku dezynfekującym (sterylizującym) przez dłuższy czas, niż jest to zalecane, gdyż może to spowodować uszkodzenia.
- Ze względów higienicznych zaleca się wymianę smoczków po 3 miesiącach.

Zgodność

Pojedynczy/podwójny laktator elektryczny Philips Avent Premium pasuje do wszystkich butelek dla niemowląt serii Philips Avent Natural oraz pojemników do przechowywania pokarmu serii Philips Avent z nakrętką. Nie zalecamy stosowania butelek szklanych Philips Avent Natural w połączeniu z laktatorem.

Zamawianie akcesoriów

Akcesoria i części zamienne można kupić na stronie www.philips.com/parts-and-accessories lub u sprzedawcy produktów firmy Philips. Możesz też skontaktować się z Centrum Obsługi Klienta firmy Philips w swoim kraju.

Zamawiając zapasowe smoczki, pamiętaj, by użyć smoczka o właściwej dla Twojego dziecka (patrz 'Wybór odpowiedniego smoczka dla dziecka') prędkości wypływu i nie mieszać smoczków oraz części butelek antykolkowych Philips Avent z częściami butelek Philips Avent Natural. Nie będą one pasować i mogą powodować wyciekanie lub inne problemy.

Ochrona środowiska

- Symbol przekreślonego kontenera na odpady, oznacza, że produkt podlega selektywnej zbiórce zgodnie z postanowieniami Dyrektywy 2012/19/UE.
- Symbol przekreślonego kontenera na odpady, oznacza, że produkt zawiera baterie lub akumulatory, które podlegają selektywnej zbiórce zgodnie z postanowieniami Dyrektywy 2006/66/WE.
- Takie oznakowanie informuje, że produkt oraz baterie i akumulatory po okresie użytkowania, nie mogą być wyrzucone wraz z innymi odpadami pochodzącymi z gospodarstwa domowego.
- Użytkownik ma obowiązek oddać zużyty produkt oraz baterie i/lub akumulatory do podmiotu prowadzącego zbieranie zużytego sprzętu elektrycznego i elektronicznego, tworzącego system zbierania takich odpadów - w tym do odpowiedniego sklepu, lokalnego punktu zbiórki lub jednostki gminnej. Zużyty sprzęt oraz baterie i akumulatory mogą mieć szkodliwy wpływ na środowisko i zdrowie ludzi z uwagi na potencjalną zawartość niebezpiecznych substancji, mieszanin oraz części składowych.
- W celu profesjonalnego usunięcia akumulatora należy udać się do podmiotu prowadzącego zbieranie akumulatorów lub centrum serwisowego firmy Philips.
- Gospodarstwo domowe spełnia ważną rolę w przyczynianiu się do ponownego użycia i odzysku surowców wtórnych, w tym recyklingu, zużytego sprzętu. Na tym etapie kształtuje się postawy, które wpływają na zachowanie wspólnego dobra jakim jest czyste środowisko naturalne.

Instrukcje dotyczące wyjmowania akumulatora

- Podczas obchodzenia się z bateriami lub akumulatorami upewnij się, że Twoje ręce, urządzenie oraz baterie lub akumulatory są suche.
- Aby akumulatory się nie nagrzewały i nie uwalniały toksycznych lub niebezpiecznych substancji, nie wolno modyfikować, przekłuwać ani uszkadzać urządzeń i akumulatorów, nie wolno również demontować, doprowadzać do zwarcia, nadmiernie ładować ani odwracać ładowania akumulatorów.
- Aby uniknąć przypadkowego zwarcia baterii lub akumulatora po wyjęciu, nie pozwól, aby styki baterii lub akumulatora zetknęły się z metalowymi przedmiotami (np. monetami, spinkami do włosów, pierścionkami). Nie zawijaj baterii lub akumulatorów w folię aluminiową. Przed wyrzuceniem baterii lub akumulatorów należy włożyć je do plastikowej torebki lub zakleić ich styki taśmą.
- W przypadku uszkodzenia lub wycieku z akumulatora należy unikać kontaktu ze skórą lub oczami. Jeśli do tego dojdzie, należy niezwłocznie dokładnie przemyć to miejsce wodą i skontaktować się z lekarzem.

i Uwaga: Przed wyrzuceniem zużytego urządzenia wyjmij z niego akumulator. Przed wyjęciem akumulatora upewnij się, czy urządzenie jest odłączone od gniazdka elektrycznego, a akumulator jest całkowicie rozładowany.

i Uwaga: Stosuj wszystkie niezbędne środki bezpieczeństwa podczas otwierania urządzenia za pomocą narzędzi i podczas utylizacji akumulatora.



1. Zdejmij gumowe nóżki z dolnej części silnikowej.

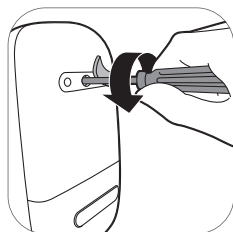

2. Zdejmij śrubkę przy pomocy śrubokrętu Torx.

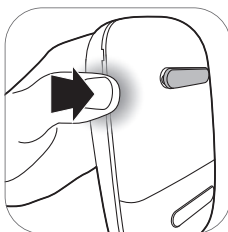

3. Otwórz część silnikową, naciskając boki urządzenia.

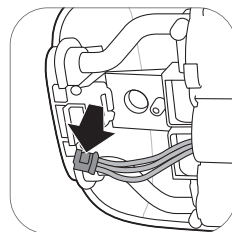

4. Rozłącz złącza od płytki drukowanej.

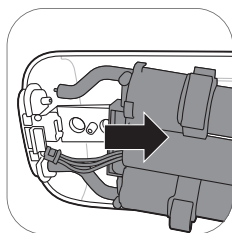

5. Z części silnikowej wyjmij ramkę.

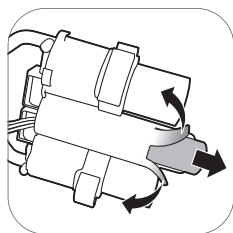

6. Odetnij lub złóż krawędzie plastikowej ramki akumulatora. Wyjmij akumulator z plastikowej ramki akumulatora.

i Uwaga: Zużyty akumulator należy oddać do oddzielnego lokalnego punktu zbiórki odpadów. Inne części można utylizować w określonym miejscu przeznaczonym do zbiórki sprzętu elektrycznego.

Gwarancja i pomoc techniczna

Jeśli potrzebujesz pomocy lub dodatkowych informacji, odwiedź stronę www.philips.com/support lub zapoznaj się z treścią międzynarodowej gwarancji.

Rozwiązywanie problemów

W tym rozdziale opisano najczęstsze problemy, z którymi można się zetknąć podczas korzystania z urządzenia. Jeśli poniższe wskazówki okażą się niewystarczające do rozwiązania problemu, odwiedź stronę www.philips.com/support, na której znajduje się lista często zadawanych pytań, lub skontaktuj się z Centrum Obsługi Klienta w swoim kraju.

Problem	Rozwiązanie
Odczuwam ból, gdy korzystam z laktatora.	<ul style="list-style-type: none"> - Wybierz poziom ssania, który nie powoduje dyskomfortu. - Sprawdź, czy silikonowa membrana nie jest uszkodzona (nie ma w niej niewielkich pęknięć, otworów itp.). - Upewnij się, że brodawka sutkowa jest umieszczona pośrodku nakładki. - Jeżeli ból nie ustępuje, przestań korzystać z laktatora i skonsultuj się z lekarzem.

Problem	Rozwiązanie
Laktator nie włącza się, gdy jest podłączony do gniazdka elektrycznego.	<ul style="list-style-type: none"> - Korzystaj wyłącznie z zasilacza dołączonego do urządzenia. - Upewnij się, że zasilacz został prawidłowo włożony do gniazdka elektrycznego i że mała wtyczka została prawidłowo włożona do części silnikowej. - Podłącz zasilacz do innego gniazdka elektrycznego. Następnie naciśnij i przytrzymaj wyłącznik, aby sprawdzić, czy laktator można włączyć. - Jeśli problem się utrzymuje, skontaktuj się z Centrum Obsługi Klienta za pośrednictwem strony www.philips.com/support.
Laktator nie włącza się (wskaźniki nie zapalają się).	<ul style="list-style-type: none"> - Upewnij się, że akumulator jest naładowany (patrz 'Ładowanie laktatora') lub podłącz laktator do gniazdka elektrycznego.
Laktator nie ładuje się.	<ul style="list-style-type: none"> - Korzystaj wyłącznie z zasilacza dołączonego do urządzenia. - Upewnij się, że zasilacz został prawidłowo włożony do gniazdka elektrycznego i że mała wtyczka została prawidłowo włożona do części silnikowej. - Laktator jest za zimny lub za gorący i nie nadaje się do ładowania. Pozwól na aklimatyzację laktatora do temperatury pokojowej przez 30 minut. - Jeśli problem się utrzymuje, skontaktuj się z Centrum Obsługi Klienta za pośrednictwem strony www.philips.com/support.
Ładowanie laktatora zajmuje bardzo dużo czasu.	<ul style="list-style-type: none"> - Korzystaj wyłącznie z zasilacza dołączonego do urządzenia. - Upewnij się, że zasilacz został prawidłowo włożony do gniazdka elektrycznego i że mała wtyczka została prawidłowo włożona do części silnikowej. - Laktator jest za zimny lub za gorący. Zaleca się ładowanie laktatora w temperaturze pokojowej. - Jeśli problem się utrzymuje, skontaktuj się z Centrum Obsługi Klienta za pośrednictwem strony www.philips.com/support.
Nie odczuwam ssania/poziom ssania jest zbyt niski.	<ul style="list-style-type: none"> - Jeśli to możliwe, spróbuj zastosować wyższy poziom ssania. - Sprawdź, czy silikonowa membrana jest prawidłowo (patrz 'Sposób składania laktatora') zamontowana. - Sprawdź, czy biały zawór jest nieuszkodzony i prawidłowo (patrz 'Sposób składania laktatora') zamontowany. - Sprawdź, czy pozostałe części laktatora są nieuszkodzone i prawidłowo (patrz 'Sposób składania laktatora') zamontowane. - Upewnij się, że laktator jest umieszczony prawidłowo na piersi, tak aby laktator szczelnie przywierał do piersi. - Jeśli nadal nie odczuwasz ssania, skontaktuj się z Centrum Obsługi Klienta za pośrednictwem strony www.philips.com/support.

Problem	Rozwiązanie
Ssanie laktatora jest zbyt mocne.	<ul style="list-style-type: none"> - Jeśli to możliwe, spróbuj zastosować niższy poziom ssania. Gdy odciągasz pokarm po raz pierwszy, zacznij od domyślnego poziomu ssania (poziomu 5 w trybie stymulacji i poziomie 11 w trybie odciągania) i zwiększ/zmniejsz poziom w razie potrzeby. Podczas różnych sesji odciągania, różne poziomy mogą być odczuwalne jako najbardziej komfortowe. - Pamiętaj, by używać wyłącznie części laktatora dostarczonych razem z tym laktatorem. - Sprawdź, czy silikonowa membrana nie jest uszkodzona (nie ma w niej niewielkich pęknięć, otworów itp.). - Jeśli problem się utrzymuje, skontaktuj się z Centrum Obsługi Klienta za pośrednictwem strony www.philips.com/support.
Gdy korzystam z mojego laktatora, odciągam mało pokarmu / nie odciągam go wcale.	<ul style="list-style-type: none"> - Jeśli nie odczuwasz dostatecznego ssania, sprawdź punkt „Nie odczuwam ssania/poziom ssania jest zbyt niski” w części Rozwiązywanie problemów. - Jeśli korzystasz z laktatora Philips Avent po raz pierwszy, być może musisz trochę poćwiczyć, zanim będziesz mogła odciągnąć nieco pokarmu. Więcej wskazówek dotyczących odciągania pokarmu można znaleźć w witrynie internetowej Philips Avent pod adresem www.philips.com/avent.
Po włączeniu laktatora po jego przechowywaniu nie uruchamia się natychmiast.	<ul style="list-style-type: none"> - Upewnij się, że akumulator jest w pełni naładowany (patrz 'Ładowanie laktatora') lub podłącz laktator do gniazdka elektrycznego. - Być może laktator był przechowywany w temperaturze poniżej dopuszczalnej minimalnej temperatury przechowywania lub powyżej maksymalnej dopuszczalnej temperatury przechowywania. Pozwól na aklimatyzację laktatora w temperaturze 20 °C/68 °F przez 30 minut w celu dostosowania jego temperatury do dopuszczalnego zakresu pracy (od 5 °C/41 °F do 40 °C/104 °F).
Na wyświetlaczu widoczny jest komunikat „Er” i urządzenie wyłącza się samoczynnie.	<ul style="list-style-type: none"> - Jeśli używasz laktatora bezprzewodowo, daj mu ostygnąć przez 30 minut i spróbuj włączyć go ponownie. - Jeśli używasz laktatora z zasilaczem podłączonym do gniazdka elektrycznego, upewnij się, że korzystasz z zasilacza dostarczonego wraz z urządzeniem. - Jeśli problem się utrzymuje, skontaktuj się z Centrum Obsługi Klienta za pośrednictwem strony www.philips.com/support.

Informacje uzupełniające

Poniżej opisano pewne typowe warunki związane z karmieniem piersią. Jeśli zauważysz u siebie którykolwiek z tych objawów, skonsultuj się z lekarzem lub poradnią laktacyjną.

Częste problemy związane z karmieniem piersią	Opis
Odczuwanie bólu	Ból odczuwany w piersi lub brodawce sutkowej, bądź odczuwany w wyniku odciągania z siłą przekraczającą komfortowy poziom.
Obolałe brodawki sutkowe	Ciągły ból brodawek sutkowych na początku odciągania, przez cały czas odciągania lub pomiędzy sesjami odciągania.

Częste problemy związane z karmieniem piersią	Opis
Obrzęk	Opuchlizna piersi. Piersi mogą się wydawać ciężkie, grudkowate i wrażliwe. Może występować rumień (zaczerwienienie) piersi i gorączka. Zazwyczaj występuje w pierwszych dniach laktacji.
Siniak, skrzep	Czerwonawo-purpurowe przebarwienie, które nie ustępuje po naciśnięciu. Błaknący siniak może przybrać kolor zielono-brązowy.
Uszkodzona tkanka brodawki sutkowej (uraz brodawki)	<ul style="list-style-type: none"> - Popękane brodawki sutkowe. - Łuszcząca się tkanka skórna brodawki sutkowej. Zazwyczaj występuje w powiązaniu z popękanymi brodawkami i/lub pęcherzami. - Rozdarcie brodawki sutkowej. - Pęcherze. Wyglądają jak małe bańki na powierzchni skóry. - Krwawienie. Pęknięcia lub rozdarcia brodawek sutkowych mogą prowadzić do krwawienia na tym obszarze.
Zatkane kanały mleczne	Czerwona, wrażliwa grudka na piersi. Może występować rumień (zaczerwienienie) piersi. Nieleczona, może prowadzić do zapalenia gruczołu mlecznego (stan zapalny piersi) i gorączki.

Warunki przechowywania

Przechowuj laktator w miejscu nienarażonym na bezpośrednie działanie promieni słonecznych, w przeciwnym razie może dojść do przebarwienia produktu. Przechowuj laktator oraz akcesoria do niego w bezpiecznym, czystym i suchym miejscu.

Jeśli urządzenie było przechowywane w gorącym lub zimnym środowisku, przed użyciem umieść je na 30 minut w środowisku o temperaturze 20 °C (68 °F), aby osiągnęło temperaturę z zakresu przewidzianego w warunkach użytkowania (5 °C–40 °C/41 °F–104 °F).

Całkowicie naładuj akumulator przed przechowywaniem laktatora przez dłuższy czas.

Pola elektromagnetyczne (EMF)

To urządzenie firmy Philips spełnia wszystkie normy i jest zgodne z wszystkimi przepisami dotyczącymi narażenia na działanie pól elektromagnetycznych.









Informacje techniczne









	Pojedynczy laktator	Podwójny laktator
Poziom podciśnienia	Stymulacja: od -60 do -200 mbar (od -45 do -150 mmHg) Odciąganie: od -60 do -360 mbar (od -45 do -270 mmHg) Regulowane w odstępach co 20 mbar Przerywane podciśnienie	
Prędkość cykli	53–120 cykli/min	53–120 cykli/min
Znamionowe napięcie wejściowe części silnikowej	5 V DC/1,1 A	5 V DC/1,8 A

	Pojedynczy laktator	Podwójny laktator
Znamionowe napięcie wejściowe zasilacza sieciowego	Zewnętrzny zasilacz sieciowy 100–240 V AC / 50/60 Hz	
Znamionowe napięcie wyjściowe zasilacza sieciowego	5 V DC/1,1 A	5 V DC/1,8 A
Numer typu zasilacza	S009AHz050yyyy Litery „yyyy” oznaczają prąd wyjściowy od 0100 (1000 mA) do 0180 (1800 mA), wartość zwiększa się w odstępach co 100 mA. Litera „z” oznacza typ wtyczki, może to być: U, V, B, S, C, A, D, K, T, I, E, F.	
Bateria	Akumulator: 3,6 V 2600 mAh (niewymienny)	
Warunki pracy	Temperatura od 5 °C do 40 °C (od 41 °F do 104 °F) Wilgotność względna od 15 do 90 % (bez kondensacji)	
Warunki przechowywania i transportu	Temperatura od -20 °C do 45 °C (od -4 °F do 113 °F) Wilgotność względna do 90 % (bez kondensacji)	
Ciśnienie podczas działania	700–1060 hPa (<3000 m n.p.m.)	
Waga netto	230 g	310 g
Wymiary zewnętrzne	Część silnikowa: 145 mm x 95 mm x 45 mm (dł. x szer. x wys.)	
Klasyfikacja urządzenia	IEC 60335-1: System: klasa II; część silnikowa: konstrukcja klasy III	
Materiały	ABS, silikon (część silnikowa) Polipropylen, silikon (inne części)	
Okres przydatności do użytku	500 godz.	
Tryb działania	Działanie ciągłe	Działanie nieciągłe 55 min włączony, 180 min wyłączony przy 22 °C (72 °F) (cykl pracy 23 %) 20 min włączony, 90 min wyłączony przy 40 °C (104 °F) (cykl pracy 18 %)
Stopień ochrony	IP22 (część silnikowa), IP20 (zasilacz)	

Objaśnienie symboli

Znaki i symbole ostrzegawcze mają kluczowe znaczenie dla zagwarantowania bezpiecznego i prawidłowego użytkownika urządzenia oraz dla ochrony użytkownika i innych osób przed urazami. Poniżej zamieszczono znaczenie znaków i symboli ostrzegawczych zastosowanych na etykiecie i w instrukcji obsługi.

Symbol	Objaśnienie
	Oznacza nakaz postępowania zgodnie z instrukcją obsługi.
	Oznacza ważne informacje, takie jak ostrzeżenia i przestrogi.
	Oznacza wskazówki dotyczące użytkownika, informacje dodatkowe lub uwagę.
	Oznacza producenta. Wyprodukowane dla: Philips Consumer Lifestyle BV, Tussendiepen 4, 9206 AD Drachten, Holandia
	Oznacza datę produkcji.
	Oznacza, że część urządzenia, z którą użytkownik ma fizyczny kontakt (zwana też częścią przykładaną do ciała), jest częścią aplikacyjną typu BF (ang. Body Floating) według normy IEC 60601-1. Częścią przykładaną do ciała jest zestaw laktatora.
	Oznacza „Sprzęt klasy II”. Zasilacz ma podwójną izolację klasy II.
	Wskazuje numer katalogowy laktatora nadany przez producenta.
	Oznacza numer partii laktatora.
	Oznacza „prąd stały”.
	Oznacza „prąd zmienny”.
	Oznacza, że producent podjął wszelkie niezbędne środki, aby zapewnić zgodność urządzenia z obowiązującymi przepisami bezpieczeństwa w zakresie dystrybucji na terenie Wspólnoty Europejskiej.
	Oznacza selektywną zbiórkę sprzętu elektrycznego i elektronicznego zgodnie z postanowieniami dyrektywy UE. Odpadów elektrycznych nie wolno wyrzucać do śmieci wraz z innymi odpadami pochodzącymi z gospodarstwa domowego. Więcej informacji zawiera rozdział „Recykling”.
	Oznacza, że produkt zawiera wbudowany akumulator, którego nie wolno wyrzucać wraz ze zwykłymi odpadami domowymi (2006/66/EC). Więcej informacji zawiera rozdział „Recykling”.

Symbol	Objaśnienie
IP22	Oznacza ochronę przed wnikaniem obcych ciał stałych i przed szkodliwymi skutkami wnikania wody.
	Wskazuje numer seryjny laktatora nadany przez producenta.
	Oznacza USB.
	Wskazuje górne granice wilgotności względnej, w której dane urządzenie może być bezpiecznie przechowywane i transportowane: do 90%.
	Wskazuje granice temperatur, w których dane urządzenie może być bezpiecznie przechowywane i transportowane: od -20 °C do 45 °C/od -4 °F do 113 °F.
	Oznacza Forest Stewardship Council. Znaki towarowe FSC umożliwiają konsumentom wybieranie produktów wyprodukowanych z dbałością o ochronę lasów, które oferują korzyści społeczne i które umożliwiają rynkowi stwarzanie zachęt do lepszej gospodarki leśnej.
	Oznacza, że obiekt nadaje się do recyklingu – a nie, że obiekt został poddany recyklingowi lub zostanie przyjęty w każdym systemie odbioru produktów do recyklingu.
	Oznacza, że opakowanie powinno zostać poddane recyklingowi, a opłaty za opakowanie zostały uiszczone na rzecz organizacji zajmujących się recyklingiem pod znakiem „Zielony Punkt”.
	Oznacza dostępną na całym świecie 2-letnią gwarancję firmy Philips.
	Oznacza, że do podłączenia laktatora wymagany jest określony zasilacz.

Cuprins

Introducere	159
Descriere generală	160
Domeniu de utilizare	160
Informații importante privind siguranța	160
Înainte de prima utilizare	164
Curățarea și dezinfectarea	165
Utilizarea pompei de sân	168
Utilizarea biberonului pentru hrănirea bebelușului cu lapte matern	175
Compatibilitate	177
Comandarea accesoriilor	177
Reciclarea	177
Instrucțiuni privind scoaterea bateriei	178
Garanție și asistență	179
Depanare	179
Informații suplimentare	181
Condiții de depozitare	182
Câmpuri electromagnetice (EMF)	182
Informații tehnice	182
Explicațiile simbolurilor	183

Introducere

Felicitări pentru achiziția dvs. Vă prezentăm Philips Avent! Pentru a beneficia pe deplin de asistența oferită de Philips Avent, înregistrați-vă pompa de sân la adresa **www.philips.com/welcome**.

Pompa de sân electrică simplă/dublă Philips Avent Premium este inspirată de bebeluși și de mișcările naturale de sucțiune ale acestora. Perna din silicon moale stimulează mamelonul cu mișcări delicate de masaj, ajutându-vă să extrageți laptele în mod confortabil și eficient. Combinația dintre sucțiune și stimularea mamelonului declanșează curgerea rapidă a laptelui. Designul fără aplecare spre înainte vă permite să mențineți o poziție verticală și relaxată în timpul extragerii.

Profioniștii din domeniul medical și Organizația mondială a sănătății recomandă ca laptele matern să fie sursa principală de nutriție în primul an de viață al bebelușului, în combinație cu alimente solide după primele 6 luni. Aceasta deoarece laptele matern este special adaptat nevoilor bebelușului și contribuie la protejarea acestuia împotriva infecțiilor și alergiilor. Pentru a prelungi perioada de alăptare, puteți extrage și depozita laptele, astfel încât bebelușul dvs. să se poată bucura în continuare de beneficiile acestuia, chiar și atunci când nu vă aflați lângă el pentru a-l alăpta. Deoarece pompa este compactă, silențioasă și poate fi utilizată discret, o puteți lua cu dvs. oriunde, ceea ce vă va permite să extrageți laptele oricând doriți și să vă mențineți producția de lapte.

Dacă alăptarea decurge bine, este recomandat (cu excepția cazurilor în care un profesionist din domeniul sănătății recomandă altfel) să așteptați stabilizarea producerii laptelui și a orarului de alăptare (în mod normal, acest lucru va dura cel puțin 2-4 săptămâni după naștere).

Descriere generală

❗ Notă: Numerele specificate în continuare sunt asociate numerelor din figura de pe pagina pliată aflată la începutul acestui manual de utilizare.

❗ Notă: Pompa de sân dublă este dotată cu câte două bucăți din fiecare articol prezentat în figurile B și C.

Descrierea produsului (Fig. A)

A1 Unitatea motorului

A2 Kit pompă de sân

A3 Biberon

A4 Adaptor

A5 Pompă de sân dublă

Kit pompă de sân (Fig. B)

B1 Capac și tub din silicon

B2 Diafragmă de silicon

B3 Corpul pompei

B4 Husă

B5 Pernă

B6 Valvă albă

Biberon Philips Avent Natural (Fig. C)

C1 Capac pentru biberon

C2 Inel filetat

C3 Tetină

C4 Disc de sigilare

C5 Biberon

Accesorii

Există mai multe versiuni de ambalaj pentru această pompă de sân, care conțin următoarele accesorii Philips Avent în diferite combinații:

- Pernițe pentru sân
- Geantă de călătorie
- Pungă de protecție
- Perie de curățat
- Cești pentru păstrare cu adaptor*
- Pungi de păstrare a laptelui matern*
- Biberone Natural
- Curelușă pentru pompa de sân*

* Pentru aceste accesorii se furnizează un manual de utilizare separat.

Domeniu de utilizare

Pompa electrică de sân simplă/dublă Philips Avent Premium este concepută pentru extragerea și colectarea laptelui de la sânul unei femei care alăptează.

Dispozitivul este destinat pentru un singur utilizator.

Informații importante privind siguranța

Citiți cu atenție acest de utilizare înainte de a utiliza pompa de sân și păstrați-l pentru consultare ulterioară.

Acest manual de utilizare este disponibil și online pe site-ul web Philips Avent:

www.philips.com/avent.

Avertismente



- Nu utilizați niciodată pompa de sân dacă sunteți însărcinată, deoarece pomparea poate induce travaliul.



Avertismente pentru a evita sufocarea, strangularea și rănirea:

- Această pompă de sân nu este destinată utilizării de către persoane (inclusiv copii) care au capacități fizice, senzoriale sau mentale reduse sau sunt lipsite de experiență și cunoștințe. Aceste persoane pot utiliza această pompă de sân numai dacă sunt supravegheate sau instruite corespunzător cu privire la utilizarea aparatului, de către o persoană responsabilă pentru siguranța lor.
- Nu permiteți copiilor sau animalelor de companie să se joace cu grupul motor, cu adaptorul, cu materialele de ambalare sau cu accesoriile.
- Scoateți întotdeauna pompa de sân din priză după utilizare și când este încărcată complet.

Avertismente pentru a preveni transmiterea bolilor infecțioase:

- Dacă sunteți o mamă infectată cu hepatită B, cu hepatită C sau cu virusul imunodeficienței umane (HIV), extragerea laptelui matern nu va reduce sau elimina riscul transmiterii virusului la bebelușul dvs. prin intermediul laptelui dvs. matern.

Avertismente pentru a evita electrocutarea:

- Inspectați pompa de sân, inclusiv adaptorul, pentru a detecta semnele de deteriorare înainte de fiecare utilizare. Nu utilizați pompa de sân dacă adaptorul sau conectorul este deteriorat, dacă aceasta nu funcționează corespunzător sau dacă a fost scăpată sau scufundată în apă.
- Utilizați numai adaptorul (S009AHZ050yyyy) furnizat cu această pompă de sân.
- Asigurați-vă întotdeauna că dispozitivul poate fi deconectat cu ușurință de la rețeaua electrică în caz de defecțiune.

Avertismente pentru evitarea contaminării și asigurarea igienei:

- Din motive de igienă, pompa de sân este concepută numai pentru utilizare repetată de către o singură utilizatoare.
- Curățați și dezinfectați toate componentele înainte de prima și după fiecare utilizare.
- Nu utilizați agenți de curățare antibacterieni sau abrazivi pentru curățarea componentelor pompei de sân, pentru a evita deteriorarea acestora.
- Spălați-vă bine mâinile cu apă și săpun înainte de a atinge sânii și componentele pompei de sân, pentru a preveni contaminarea. Evitați să atingeți interiorul recipientelor sau capacelor.

Avertismente pentru a evita problemele la nivelul sânelui și al mamelonului, inclusiv durerea:

- Nu utilizați pompa de sân dacă diafragma de silicon prezintă urme de deteriorare sau de rupere. Consultați capitolul „Comandarea accesoriilor” pentru informații cu privire la procurarea componentelor de schimb.
- Utilizați numai accesoriile și componentele recomandate de Philips Avent.
- Este interzisă modificarea pompei de sân. În caz de modificări, garanția devine nulă.
- Nu utilizați niciodată pompa de sân dacă sunteți obosită sau vă este somn, pentru a evita distragerea atenției în timpul utilizării.
- Opriți întotdeauna pompa de sân înainte de a îndepărta corpul acesteia de pe sân, pentru a elibera vidul creat.
- În cazul în care vidul devine inconfortabil sau cauzează durere, opriți pompa de sân și îndepărtați-o de pe sân.
- Nu continuați pomparea pe perioade mai mari de cinci minute, dacă nu reușiți să provocați lactația. Încercați din nou în alt moment al zilei.
- Dacă procesul devine foarte inconfortabil sau dureros, încetați utilizarea pompei și solicitați sfatul unui profesionist din domeniul sănătății.

Avertismente pentru a preveni deteriorarea și funcționarea necorespunzătoare a pompei de sân:

- Echipamentele de comunicații portabile cu radiofrecvențe (RF) (inclusiv telefoane mobile și periferice, cum ar fi cablurile pentru antene și antenele externe) nu trebuie utilizate la o distanță mai mică de 30 cm (12 in) față de orice componentă a pompei de sân, inclusiv față de adaptor. Acestea ar putea avea efecte negative asupra performanțelor pompei de sân.
- Nu trebuie utilizate în apropierea altor echipamente sau în contact cu acestea, deoarece ar putea provoca funcționarea necorespunzătoare.

Instrucțiuni de siguranță privind bateriile

- Utilizați acest produs numai în scopul în care a fost creat, așa cum este descris în acest manual de utilizare. Utilizarea necorespunzătoare poate cauza șocuri electrice, arsuri, incendiu sau alte pericole neprevăzute.
- Pentru a încărca bateria, utilizați doar unitatea de alimentare detașabilă furnizată cu produsul. Nu folosiți un prelungitor.
- Încărcați, utilizați și depozitați produsul în intervalele de temperatură indicate în tabelul de specificații tehnice din acest manual de utilizare.
- Deconectați întotdeauna produsul după ce s-a încărcat complet.
- Nu incinerați produsele și bateriile acestora și nu le expuneți la lumina directă a soarelui sau la temperaturi ridicate (de exemplu: în autovehicule neprotejate termic sau în apropierea sobelor încinse). Bateriile pot exploda dacă sunt supraîncălzite.
- Dacă produsul devine fierbinte, își schimbă culoarea, emană un miros anormal sau dacă încărcarea durează mai mult ca de obicei, încetați utilizarea și încărcarea acestuia.
- Nu așezați produsele și bateriile acestora în cuptoare cu microunde sau pe mașinile de gătit cu inducție.

- Acest produs conține o baterie reîncărcabilă care nu se poate înlocui. Nu deschideți produsul pentru a înlocui bateria reîncărcabilă.

Precauții



Precauții pentru a evita deteriorarea și funcționarea necorespunzătoare a pompei de sân:

- Evitați contactul dintre adaptor și grupul motor cu apa.
- Nu introduceți niciodată grupul motor sau adaptorul în apă sau într-o mașină de spălat vase, deoarece acest lucru poate provoca deteriorarea permanentă a acestor componente.
- Țineți adaptorul și tuburile de silicon la distanță de suprafețele fierbinți pentru a evita supraîncălzirea și deformarea acestor componente.

Înainte de prima utilizare



Înainte de prima și după fiecare utilizare a pompei de sân, dezasamblați, curățați și dezinfecțați toate componentele care vin în contact cu laptele matern.

Încărcați complet dispozitivul înainte de a-l utiliza prima dată sau după o perioadă lungă de neutilizare.

Curățarea și dezinfectarea

Imagine de ansamblu

Curățați și dezinfectați componentele care vin în contact cu sânul și cu laptele matern, în modul descris mai jos:

	Când	Cum
	<p>Curățați și dezinfectați înainte de prima și după fiecare utilizare.</p>	<p>Dezasamblați toate componentele și curățați-le în modul descris în capitolul „Curățarea” și dezinfectați-le în modul descris în capitolul „Dezinfectarea”.</p>
		

Următoarele componente nu vin în contact cu sânul și cu laptele matern; curățați-le în modul descris mai jos:

	Când	Cum
	<p>Curățați atunci când este necesar.</p>	<p>Ștergeți cu apă și detergent neutru, folosind o cârpă curată și umedă.</p>

Pasul 1: Dezasamblarea

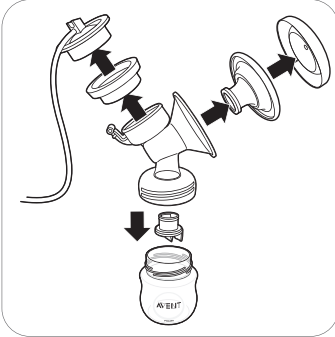

Asigurați-vă că îndepărtați valva albă de pe pompa de sân.

Pasul 2: Curățarea

Componentele care vin în contact cu laptele pot fi curățate manual sau în mașina de spălat vase.

⚠ Avertisment: Nu utilizați agenți de curățare antibacterieni sau abrazivi pentru curățarea componentelor pompei de sân, pentru a evita deteriorarea acestora.

⚠ Atenție: Nu introduceți niciodată grupul motor sau adaptorul în apă sau într-o mașină de spălat vase, deoarece acest lucru poate provoca deteriorarea permanentă a acestor componente.

⚠ Atenție: Atenție la îndepărtarea și curățarea valvei albe. Dacă aceasta se deteriorează, pompa de sân nu va mai funcționa corect. Pentru a scoate valva albă, trageți ușor de lamela striată din partea laterală a acesteia. Pentru a curăța valva albă, frecați-o ușor între degete în apă caldă cu puțin detergent lichid neagresiv. Nu introduceți obiecte în valva albă, pentru a evita deteriorarea acesteia.

Pasul 2A: Curățarea manuală

Articole necesare:

- Detergent lichid neagresiv
- Apă potabilă
- Perie moale și curată
- Prosop sau suport pentru uscare curat
- Chiuvetă sau vas curat

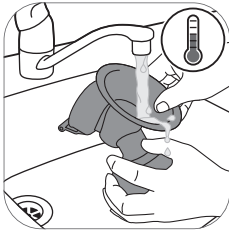

1. Clătiți toate componentele sub jet de apă caldută.



2. Înmuiați toate componentele timp de 5 minute în apă caldă cu puțin detergent lichid neagresiv.

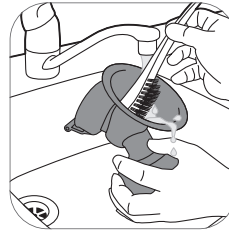

3. Curățați toate componentele cu o perie de curățare.

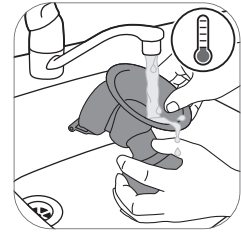

4. Clătiți bine toate componentele cu apă potabilă de la robinet.



5. Lăsați toate componentele să se usuce în mod natural pe un prosop sau un suport pentru uscare curat.

Pasul 2B: Curățarea în mașina de spălat vase

Articole necesare:

- Detergent de vase neagresiv sub formă de lichid sau tabletă
- Apă potabilă

i Notă: Coloranții alimentari pot determina decolorarea componentelor.



1. Așezați toate componentele în sertarul superior al mașinii de spălat vase.



2. Introduceți în mașină detergent lichid sau tip tabletă și rulați un program standard.



3. Lăsați toate componentele să se usuce în mod natural pe un prosop sau un suport pentru uscare curat.

Pasul 3: Dezinfectarea

Articole necesare:

- Un vas de bucătărie
- Apă potabilă

⚠️ Atenție: În timpul dezinfectării cu apă clocotită, împiedicați biberonul și celelalte componente să atingă pereții vasului. Acest lucru poate duce la deformare sau deteriorare iremediabilă a produsului pentru care Philips nu va fi răspunzătoare.



1. Umpleți un vas de bucătărie cu apă suficientă pentru a acoperi toate componentele și introduceți toate componentele în vas. Lăsați apa să fiarbă timp de 5 minute. Asigurați-vă că pereții vasului nu ating componentele.

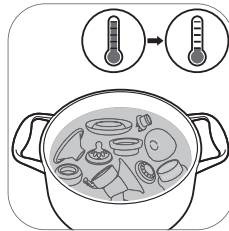

2. Lăsați apa să se răcească.



3. Scoateți cu grijă componentele din apă. Așezați componentele pe o suprafață/prosop sau suport pentru uscare curat pentru a se usca în mod natural.

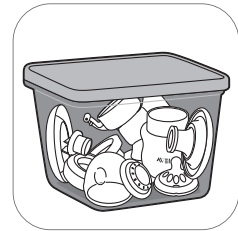

4. Depozitați articolele curate într-un recipient curat, uscat și acoperit.

Utilizarea pompei de sân

Dimensiunea pernei

Pompa de sân electrică simplă/dublă Philips Avent Premium este prevăzută cu o pernă activă, moale. Aceasta stimulează ușor mamelonul pentru a declanșa curgerea laptelui. Perna este fabricată din silicon flexibil, care se adaptează la 99,98 % dintre femei, fiind compatibilă cu mameloane cu dimensiunea de până la 30 mm.

Încărcarea pompei de sân

Încărcați complet bateria înainte de a utiliza pompa de sân pentru prima dată și atunci când bateria este descărcată. Încărcarea completă a bateriei durează până la 4 ore.

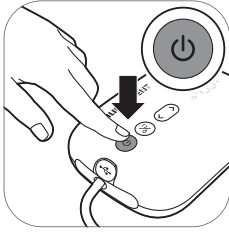

1. Opriți aparatul.

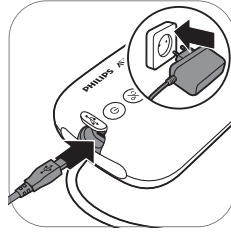

2. Introduceți adaptorul în priză de perete și introduceți conectorul mic de la celălalt capăt în grupul motor.

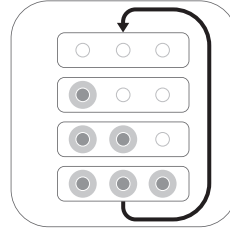

3. Bateria este în curs de încărcare.

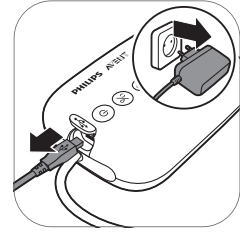

4. Când bateria este complet încărcată, scoateți adaptorul din priză de perete și trageți conectorul mic din grupul motor.

Descrierea indicatoarelor luminoase pentru baterie

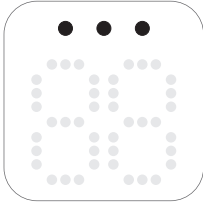

Toate ledurile sunt aprinse continuu. Bateria este complet încărcată.



Primul led este aprins continuu. Bateria s-a încărcat suficient pentru o sesiune.*

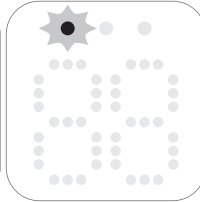

Primul led luminează intermitent, cu frecvență mică. Bateria este descărcată, este necesară reîncărcarea.

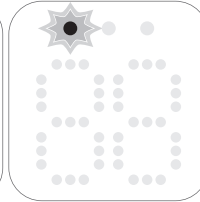

Primul led luminează intermitent, cu frecvență ridicată. Nivelul bateriei este foarte scăzut, dispozitivul va înceta în curând să funcționeze.

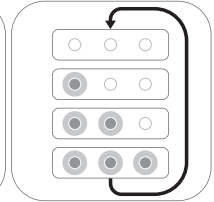

Luminile bateriilor se aprind una câte una și se sting toate odată. Bateria este în curs de încărcare.

* O sesiune este echivalentul a 20 de minute (pompa electrică de sân dublă) sau 30 de minute (pompa electrică de sân simplă).

Asamblarea pompei de sân

Asigurați-vă că ați curățat și dezinfectat componentele pompei de sân care vin în contact cu laptele.

⚠ Avertisment: Atenție: atunci când ați dezinfectat componentele pompei de sân prin fierbere, acestea pot fi foarte fierbinți. Pentru a preveni arsurile, începeți asamblarea pompei de sân numai după răcirea componentelor dezinfectate.

⚠ Avertisment: Spălați-vă bine mâinile cu apă și săpun înainte de a atinge sânii și componentele pompei de sân, pentru a preveni contaminarea. Evitați să atingeți interiorul recipientelor sau capacelor.

Înainte de utilizare, verificați componentele kitului pompei de sân pentru semne de uzură sau deteriorare și înlocuiți-le, dacă este necesar.

i Notă: Așezarea corectă a pernei, a diafragmei din silicon și a tubului din silicon este esențială pentru capacitatea pompei de sân de a crea un vid corespunzător.



1. Spălați-vă bine pe mâini cu apă și săpun.



2. Împingeți la maximum valva albă în pompă.



3. Înfiletați corpul pompei pe biberon.



4. Așezați perna în corpul pompei și asigurați-vă că circumferința acoperă corpul pompei.

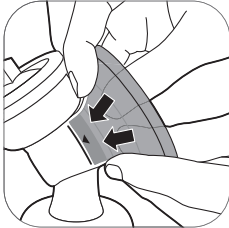

4A Împingeți partea interioară a pernei în pâlnie înspre linie (indicată cu o săgeată).



5. Introduceți diafragma din silicon în corpul pompei.

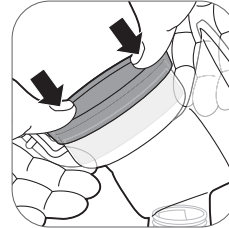

5A Asigurați-vă că diafragma din silicon este fixată corespunzător de-a lungul circumferinței, apăsând-o cu degetele mari.



6. Fixați capacul și tubul de silicon pe diafragma din silicon. Împingeți capacul în jos până când se fixează bine pe poziție.

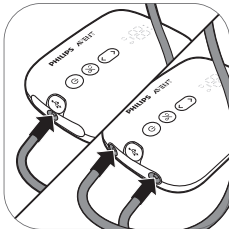

7. Conectați tubul/tuburile la grupul motor.

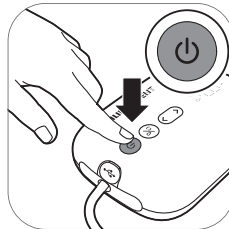

8A. Când pompa de sân este încărcată, poate fi folosită fără fir. Apăsăți și mențineți apăsat butonul pornit/oprit până când dispozitivul pornește.

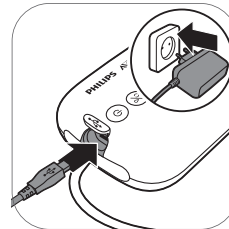

8B. De asemenea, puteți utiliza pompa de sân și când este conectată la priză. Dacă nivelul bateriei este scăzut, introduceți adaptorul în priza de perete și introduceți conectorul mic de la celălalt capăt în grupul motor.



9. În acest moment, pompa de sân este pregătită pentru utilizare.



❗ Notă: În timp ce vă pregătiți să extrageți laptele, puteți acoperi perna cu capacul pentru a menține pompa de sân curată.

Descrierea grupului motor

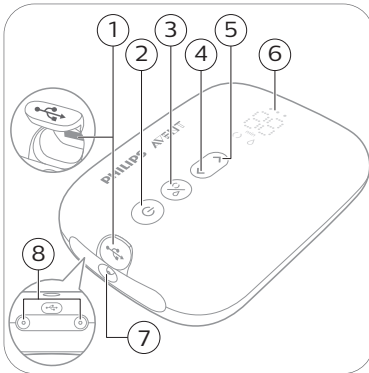

- 1 Intrare de alimentare USB
- 2 Buton de pornire/oprire cu funcție de pauză/reluare
- 3 Buton pentru selectare mod
- 4 Buton „Nivel inferior”
- 5 Buton „Nivel superior”
- 6 Afișaj LED:
- 7 Port pentru tub, pentru pompa de sân simplă
- 8 Porturi pentru tuburi, pentru pompa de sân dublă



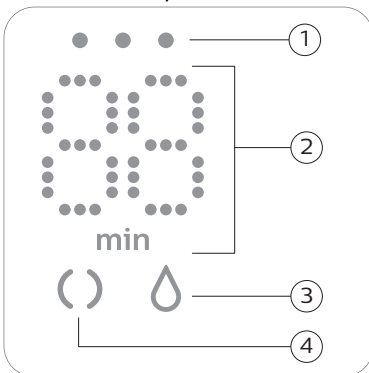

Descriere afișaj LED



- 1 Lumini indicator pentru baterie
- 2 Temporizator (minute) și indicator nivel de vacuum
- 3 Pictogramă extragere
- 4 Pictogramă stimulare

Explicațiile modurilor

Pompa de sân are două moduri. În continuare, veți găsi explicații cu privire la aceste moduri.

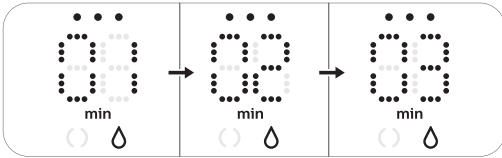
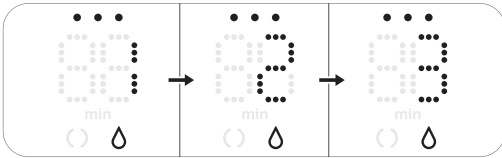
Pictograme mod	Mod	Explicație	Nr. de niveluri de sucțiune
	Mod de stimulare 	Mod pentru stimularea sânelui pentru a porni curgerea laptelui.	8 niveluri de sucțiune
	Mod de extragere 	Mod pentru colectarea eficientă a laptelui după ce laptele a început să curgă. După 90 de secunde de stimulare, dispozitivul comută automat la modul de extragere.	16 niveluri de sucțiune
		Numărul de pe afișaj indică timpul de funcționare în minute.	
		Atunci când modificați nivelul de sucțiune, afișajul indică nivelul de sucțiune selectat timp de câteva secunde, apoi indică din nou timpul de funcționare.	

Instrucțiuni de pompare

⚠ Avertisment: Înainte de a îndepărta corpul pompei de pe sân, opriți întotdeauna pompa de sân pentru a elibera vidul creat.

⚠ Avertisment: Nu continuați pomparea pe perioade mai mari de 5 minute, dacă nu reușiți să provocați lactația. Încercați din nou în alt moment al zilei.

⚠ Avertisment: Dacă procesul devine foarte inconfortabil sau dureros, încetați utilizarea pompei și solicitați sfatul unui profesionist din domeniul sănătății.

① Notă: Dacă extrageți în mod regulat mai mult de 125 ml/4 fl oz la fiecare sesiune, puteți achiziționa și utiliza un biberon Philips Avent Natural de 260 ml/9 fl oz, pentru a preveni umplerea excesivă și vărsarea laptelui.

① Notă: Dacă este suficient de încărcată, pompa de sân poate fi utilizată fără cablu, dar poate fi utilizată și conectată la priză.



1. Spălați-vă bine pe mâini cu apă și săpun și asigurați-vă că aveți sânul curat.



2. Așezați kitul pompei de sân pe sân. Asigurați-vă că centrați mamelonul.

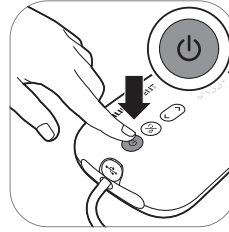

3. Apăsați și mențineți apăsat butonul pornit/oprit până când dispozitivul pornește. Ledurile indicatoare se aprind pentru a indica faptul că dispozitivul se află în modul de stimulare.



4. Pompa de sân începe în modul de stimulare și crește ușor vidul până la ultimul nivel de aspirație de stimulare selectat (sau nivelul 5 la prima utilizare).



5. Afișajul indică timpul de funcționare.

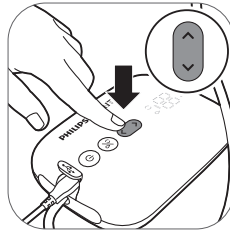

6. Utilizați butoanele „nivel superior” și „nivel inferior” pentru a modifica nivelul de aspirație în funcție de preferințe.



7. După 90 de secunde, pompa de sân va comuta lin la modul de extragere și va crește ușor vidul până la ultimul nivel de aspirație de extragere utilizat (sau nivelul 11 la prima utilizare).

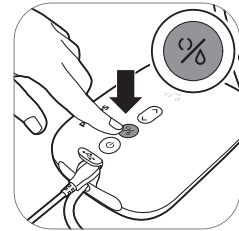

8. Dacă laptele începe să curgă mai devreme sau dacă doriți să comutați de la modul de extragere la modul de stimulare, puteți schimba modulurile cu ajutorul butonului de selectare mod.

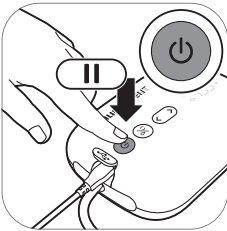

9. Dacă doriți să faceți o pauză, apăsați scurt butonul de pornire/oprire. Pentru a continua, apăsați din nou scurt butonul de pornire/oprire.

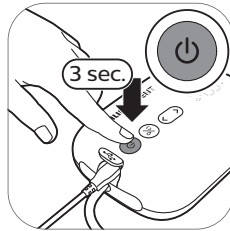

10. Pentru a opri, apăsați lung butonul de pornire/oprire.

ⓘ Sugestie: Pentru extragerea optimă, alegeți cea mai ridicată setare care continuă să fie confortabilă. Această setare poate diferi în funcție de sesiune.

① Sugestie: Puteți utiliza pompa de sân dublă ca o pompă de sân simplă prin conectarea la grupul motor a tubului de la un singur kit de pompă.

După utilizare



1. Deșurubați biberonul.

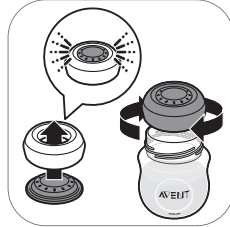

2A. Pentru a depozita laptele matern: închideți biberonul cu discul de sigilare și inelul filetat.

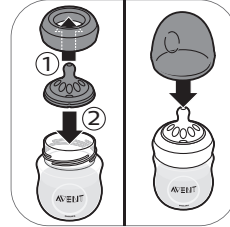

2B. Pentru a pregăti biberonul pentru hrănirea bebelușului: așezați o tetină într-un inel filetat și înfiletați inelul filetat asamblat pe biberon. Acoperiți etanș tetina cu capacul (consultați 'Asamblarea biberonului') biberonului.

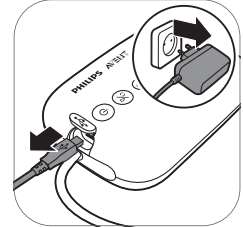

3. Decuplați adaptorul de la priza de perete și de la grupul motor.



4. Îndepărtați capacul și tubul din silicon de pe kitul pompei de sân.

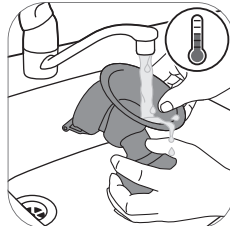

5. Dezasamblați și curățați toate componentele care au intrat în contact cu laptele (consultați 'Curățarea și dezinfectarea') matern.

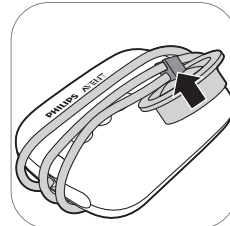

6. Pentru o depozitare ușoară, înfășurați tubul de silicon în jurul grupului motor și fixați capacul pe tub.

⚠ Avertisment: Refrigerati sau congelați imediat laptele extras sau păstrați-l la o temperatură de 16-29 °C (60-85 °F) timp de maximum 4 ore înainte de a vă hrăni bebelușul.

① Pentru informații suplimentare despre pompa de sân și pentru sugestii privind laptele extras, accesați www.philips.com/avent.

Depozitarea laptelui matern

În continuare, veți găsi instrucțiuni pentru depozitarea laptelui matern:

Locul de depozitare	Temperatură	Durata maximă de depozitare
Cameră	16-29 °C (60-85 °F)	4 ore
Frigider	4 °C (39 °F)	4 zile
Congelator	< -4 °C (25 °F)	6 - 12 luni

⚠ Avertisment: Nu recongețați niciodată laptele matern decongelat pentru a evita scăderea calității laptelui.

⚠ Avertisment: Nu amestecați niciodată lapte matern proaspăt cu lapte matern congelat pentru a evita scăderea calității laptelui și decongelarea neintenționată a laptelui congelat.

Utilizarea biberonului pentru hrănirea bebelușului cu lapte matern

Avertisment: Pentru siguranța și sănătatea bebelușului dvs.



- Acest biberon se utilizează întotdeauna sub supravegherea adulților.
- Nu utilizați niciodată tetinele pentru hrănire drept suzetă, pentru a evita pericolul de sufocare.
- Suptul continuu și prelungit de lichide va cauza cariarea dinților.
- Verificați întotdeauna temperatura alimentelor înainte de a vă hrăni copilul.
- Nu lăsa componentele neutilizate la îndemâna copiilor.
- Nu lăsați capacul biberonului la îndemâna copiilor, pentru a evita sufocarea.
- Nu lăsați copiii să se joace cu piesele de mici dimensiuni sau să meargă/alerge în timp ce folosesc biberonele.
- Înaintea utilizării, verificați toate componentele și trageți tetina în toate direcțiile. Aruncați orice componentă la primele semne de deteriorare sau slăbire.
- Aruncați întotdeauna laptele matern rămas la sfârșitul unei reprize de alăptare.

Atenție: Pentru a evita deteriorarea biberonului



- Nu introduceți într-un cuptor încălzit, deoarece plasticul se poate topi.
- Proprietățile materialelor plastice pot fi afectate de dezinfectare și de temperaturile ridicate. Aceste acțiuni pot afecta fixarea capacului biberonului.
- Nu depozitați tetina în lumina directă a soarelui sau la căldură și nu o lăsați în dezinfectant pentru mai mult timp decât a fost recomandat, deoarece acest lucru ar putea deteriora produsul.

Înainte de utilizarea biberonului

- Verificați biberonul și tetina înainte de fiecare utilizare și trageți tetina în toate direcțiile pentru a evita pericolul de sufocare. Aruncați produsul la primele semne de deteriorare sau defectiune.
- Curățați și dezinfectați biberonul înainte de prima și după fiecare utilizare.

Asamblarea biberonului



1. Tetina este mai ușor de montat dacă o răsuciți în sus în loc să o trageți în sus în linie dreaptă.

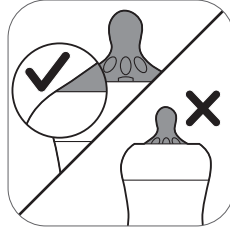

2. Asigură-te că tragi tetina până când partea inferioară este aliniată cu inelul filetat.



3. Asigurați-vă că așezați capacul vertical pe biberon, astfel încât tetina să fie în poziție verticală.

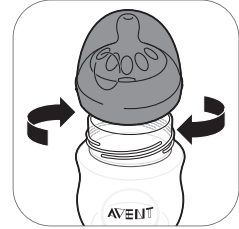

4. Înfiletați pe biberon inelul filetat cu tetina și capacul.



5. Pentru a scoate capacul, așezați mâna peste capac și degetul mare în adâncitura capacului.

Încălzirea laptelui matern

Dacă utilizați lapte matern congelat, permiteți dezghețarea completă a acestuia înainte de a-l încălzi.

i Notă: Dacă trebuie să vă hrăniți bebelușul imediat, puteți decongela laptele într-un vas cu apă fierbinte.

Încălziți biberonul cu lapte matern dezghețat sau refrigerat într-un vas cu apă fierbinte sau într-un aparat de încălzit biberoane. Îndepărtați inelul filetat și discul de sigilare de pe biberon.

Amestecați sau agitați întotdeauna laptele matern încălzit pentru a asigura distribuția uniformă a căldurii și testați temperatura înainte de servire.

⚠ Avertisment: Nu este recomandată utilizarea cuptorului cu microunde pentru încălzirea laptelui matern. Microundele pot altera calitatea laptelui matern, pot distruge anumite substanțe nutritive valoroase și pot produce temperaturi ridicate localizate. Dacă încălziți laptele matern în cuptorul cu microunde, introduceți doar recipientul fără

inelul filetat, tetină și capac. Amestecați întotdeauna laptele matern pentru a asigura distribuția uniformă a căldurii și verificați temperatura înainte de servire.

Alegerea tetinei potrivite pentru bebelușul dvs.

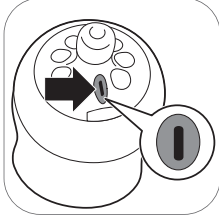

Tetinele Philips Avent Natural sunt disponibile cu diferite viteze de curgere. Pompa de sân este dotată cu tetina numărul 1. Aceasta este o tetină 0m+, ideală pentru nou-născuți și sugari de toate vârstele.

Folosiți o viteză de curgere mai mică dacă bebelușul se îneacă des, dacă îi curge lapte din gură în timpul hrănirii sau dacă are probleme de adaptare la viteza de băut. Folosiți o viteză de curgere mai mare în cazul în care bebelușul adoarme în timpul hrănirii, devine iritabil sau hrănirea durează foarte mult.

Tetinele Philips Avent Natural sunt numerotate clar pe partea laterală, pentru a indica viteza de curgere. Pentru informații suplimentare, accesați www.philips.com/avent.

Depozitarea biberoanelor

- Depozitați toate componentele într-un recipient curat, uscat și acoperit.
- Nu depozitați tetina în lumina directă a soarelui sau la căldură și nu o lăsați în dezinfectant („soluție de sterilizare”) pentru mai mult timp decât cel recomandat, deoarece acest lucru ar putea duce la slăbirea componentelor.
- Din motive de igienă, vă recomandăm să înlocuiți tetinele după 3 luni.

Compatibilitate

Pompa de sân electrică simplă/dublă Philips Avent Premium este compatibilă cu toate biberoanele din gama Philips Avent Natural și cu ceștile pentru păstrare Philips Avent cu adaptor. Nu recomandăm utilizarea biberoanelor Philips Avent Natural din sticlă cu pompa de sân.

Comandarea accesoriilor

Pentru a cumpăra accesorii sau piese de schimb, vizitați www.philips.com/parts-and-accessories sau contactați distribuitorul dvs. Philips local. Puteți contacta, de asemenea, centrul de asistență pentru clienți Philips din țara dvs.

Atunci când comandați tetine de schimb, asigurați-vă că folosiți o tetină cu viteza de curgere corespunzătoare pentru bebelușul (consultați 'Alegerea tetinei potrivite pentru bebelușul dvs.'). și că nu amestecați componentele și tetinele biberonului Philips Avent Anti-colic cu cele ale biberoanelor Philips Avent Natural. Acestea nu se potrivesc și pot cauza scurgeri sau alte probleme.

Reciclarea



- Acest simbol înseamnă că produsul nu trebuie aruncat împreună cu gunoiul menajer (2012/19/UE).



- Acest simbol înseamnă că produsul conține o baterie reîncărcabilă încorporată care nu trebuie eliminată împreună cu gunoiul menajer obișnuit (2006/66/CE). Duceți produsul la un punct oficial de colectare sau la un centru de service Philips pentru ca bateria reîncărcabilă să fie îndepărtată de un profesionist.
- Respectați regulile specifice țării dvs. cu privire la colectarea separată a produselor electrice și electronice și a bateriilor reîncărcabile. Eliminarea corectă ajută la prevenirea consecințelor negative asupra mediului înconjurător și a sănătății umane.

Instrucțiuni privind scoaterea bateriei

- Atunci când manipulați baterii, asigurați-vă că mâinile dvs., produsul și bateriile sunt uscate.
- Pentru a preveni încălzirea bateriilor sau eliberarea de substanțe toxice sau periculoase, nu modificați, nu perforați și nu deteriorați produsele și bateriile și nu dezamblați, nu scurtcircuitați, nu supraîncărcați și nu încărcați bateriile invers.
- Pentru a evita scurtcircuitarea accidentală a bateriilor după îndepărtare, nu permiteți fișelor bateriilor să intre în contact cu obiecte metalice (de exemplu: monede, agrafe, inele). Nu înfășurați bateriile în folie de aluminiu. Acoperiți cu bandă adezivă fișele bateriilor sau introduceți bateriile într-o pungă din plastic înainte de a le elimina.
- Dacă bateriile sunt deteriorate sau prezintă scurgeri, evitați contactul cu pielea sau cu ochii. Dacă se întâmplă acest lucru, clătiți bine cu apă imediat și solicitați asistență medicală.

i Notă: Scoateți bateria reîncărcabilă numai în momentul în care aruncați produsul. Înainte de a scoate bateria, asigurați-vă că produsul este deconectat de la priza de perete și că bateria este descărcată complet.

i Notă: Luați măsurile de precauție necesare atunci când manipulați instrumente pentru a deschide produsul și atunci când aruncați bateria reîncărcabilă.



1. Scoateți piciorușele din cauciuc din partea de jos ajutorul unei șurubelnițe a grupului motor.

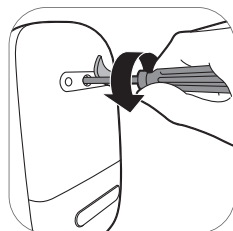

2. Îndepărtați șurubul cu ajutorul unei șurubelnițe torx.



3. Deschideți grupul motor apăsând pe partea laterală a dispozitivului.

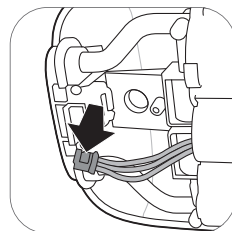

4. Deconectați conectorii de placa de circuite imprimate.

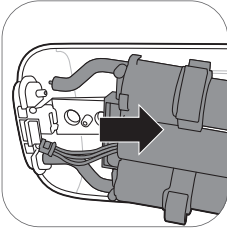

5. Îndepărtați cadrul de la grupul motor.

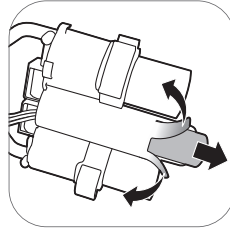

6. Tăiați sau pliați marginile cadrului din plastic al bateriei. Scoateți bateria din cadrul de plastic.

ⓘ Notă: Eliminați bateriile reîncărcabile la un punct local de colectare selectivă. Alte componente pot fi eliminate la un centru specific pentru eliminarea echipamentelor electrice.

Garanție și asistență

Dacă aveți nevoie de informații sau de asistență, vă rugăm să vizitați www.philips.com/support sau să consultați broșura de garanție internațională.

Depanare

Acest capitol rezumă cele mai frecvente probleme care pot surveni la utilizarea aparatului. Dacă nu puteți rezolva problema cu ajutorul informațiilor de mai jos, accesați www.philips.com/support pentru o listă de întrebări frecvente sau contactați Centrul de asistență pentru clienți din țara dvs.

Problemă	Soluție
Utilizarea pompei de sân este dureroasă.	<ul style="list-style-type: none"> - Alegeți un nivel de sucțiune care vă este confortabil. - Asigurați-vă că diafragma din silicon nu este deteriorată (nu prezintă fusuri mici, găuri etc.). - Asigurați-vă că mamelonul dvs. se află în centrul pernei. - Dacă durerea persistă, încetați utilizarea pompei de sân și solicitați sfatul medicului dvs.
Pompa de sân nu pornește atunci când este conectată la priză.	<ul style="list-style-type: none"> - Folosiți doar adaptorul furnizat. - Asigurați-vă că adaptorul a fost introdus corect în priză și conectorul mic a fost introdus corect în grupul motor. - Conectați adaptorul la altă priză de perete. Apoi, apăsați și mențineți apăsat butonul pornit/oprit pentru a verifica dacă pompa de sân poate fi pornită. - Dacă problema persistă, contactați Centrul de asistență pentru clienți prin intermediul site-ului web www.philips.com/support.
Pompa de sân nu pornește (ledul indicator nu se aprinde).	<ul style="list-style-type: none"> - Asigurați-vă că bateria este încărcată (consultați Încărcarea pompei de sân) sau conectați pompa de sân la priză.

Problemă	Soluție
Pompa de sân nu se încarcă.	<ul style="list-style-type: none"> - Folosiți doar adaptorul furnizat. - Asigurați-vă că adaptorul a fost introdus corect în priză și conectorul mic a fost introdus corect în grupul motor. - Pompa de sân este prea caldă sau prea rece pentru a se încărca. Lăsați pompa de sân să se aclimatizeze la temperatura camerei timp de 30 de minute. - Dacă problema persistă, contactați Centrul de asistență pentru clienți prin intermediul site-ului web www.philips.com/support.
Încărcarea pompei de sân durează prea mult.	<ul style="list-style-type: none"> - Folosiți doar adaptorul furnizat. - Asigurați-vă că adaptorul a fost introdus corect în priză și conectorul mic a fost introdus corect în grupul motor. - Pompa de sân este prea caldă sau prea rece. Este recomandat să încărcați pompa de sân la temperatura camerei. - Dacă problema persistă, contactați Centrul de asistență pentru clienți prin intermediul site-ului web www.philips.com/support.
Nu simt senzația de sucțiune/nivelul de sucțiune este prea scăzut.	<ul style="list-style-type: none"> - Dacă este posibil, încercați un nivel de sucțiune superior. - Asigurați-vă că diafragma din silicon este asamblată corect (consultați 'Asamblarea pompei de sân'). - Asigurați-vă că valva albă nu este deteriorată și că este asamblată corect (consultați 'Asamblarea pompei de sân'). - Asigurați-vă că celelalte componente ale pompei de sân sunt intacte și sunt asamblate corect (consultați 'Asamblarea pompei de sân'). - Asigurați-vă că pompa este poziționată corect pe sân, pentru a permite crearea vidului între pompa de sân și sân. - Dacă încă nu simțiți senzația de sucțiune, contactați Centrul de asistență pentru clienți prin intermediul site-ului web www.philips.com/support.
Puterea de sucțiune a pompei de sân este prea mare.	<ul style="list-style-type: none"> - Dacă este posibil, încercați un nivel de sucțiune inferior. Atunci când extrageți laptele pentru prima dată, începeți cu nivelul de sucțiune implicit (nivelul 5 în modul de stimulare, nivelul 11 în modul de extragere) și măriți/reduceți nivelul atunci când este necesar. În timpul diferitelor sesiuni de extragere, este posibil ca alte setări să vă asigure confortul dorit. - Asigurați-vă că folosiți numai componentele pompei de sân furnizate cu această pompă de sân. - Asigurați-vă că diafragma din silicon nu este deteriorată (nu prezintă fusuri mici, găuri etc.). - Dacă problema persistă, contactați Centrul de asistență pentru clienți prin intermediul site-ului web www.philips.com/support.
Extrag puțin lapte/nu extrag lapte deloc atunci când folosesc pompa de sân.	<ul style="list-style-type: none"> - Dacă nu simțiți un nivel de sucțiune suficient, consultați paragraful „Nu simt senzația de sucțiune/nivelul de sucțiune este prea scăzut” din capitolul „Depanare”. - Dacă folosiți pompa de sân Philips Avent pentru prima dată, este posibil să aveți nevoie de timp pentru a vă obișnui cu dispozitivul înainte de a putea extrage laptele. Puteți găsi sugestii suplimentare privind extragerea pe site-ul web Philips Avent www.philips.com/avent.

Problemă	Soluție
Când pornesc pompa de sân după depozitare, nu începe să funcționeze imediat.	<ul style="list-style-type: none"> - Asigurați-vă că bateria este complet încărcată (consultați 'Încărcarea pompei de sân') sau conectați pompa de sân la priză. - Poate că ați depozitat pompa de sân la o temperatură sub temperatura minimă de depozitare sau peste temperatura maximă de depozitare. Lăsați pompa de sân să se aclimatizeze într-o cameră la 20 °C/68 °F timp de 30 de minute, pentru a-și regla temperatura la intervalul de funcționare (între 5 °C/41 °F și 40 °C/104 °F).
Afișajul indică „Er”, iar dispozitivul se oprește automat.	<ul style="list-style-type: none"> - Dacă folosiți pompa de sân alimentată de la baterie, lăsați-o să se răcească timp de 30 de minute și încercați să o porniți din nou. - Dacă folosiți pompa de sân cu adaptorul conectat la priză, verificați dacă folosiți adaptorul furnizat împreună cu dispozitivul. - Dacă problema persistă, contactați Centrul de asistență pentru clienți prin intermediul site-ului web www.philips.com/support.

Informații suplimentare

Mai jos sunt descrise câteva afecțiuni obișnuite asociate alăptării. Dacă resimțiți oricare dintre aceste simptome, contactați un profesionist din domeniul medical sau un specialist în alăptare.

Afecțiuni obișnuite asociate alăptării	Descriere
Senzație de durere	Durere resimțită la nivelul sânelor sau al mamelonului sau resimțită din cauza faptului că nivelul de suțione este superior nivelului confortabil.
Mameloane inflamate	Durere persistentă în mameloane la începutul sesiunii de pompare sau care durează pe întreaga sesiune de pompare sau durere între sesiunile de pompare.
Congestionare	Inflamarea sânelor. Sânelor pot părea tari, cu noduli și sensibili. Pot include eritem (înroșire) în zona sânelor și febră. Fenomen care apare de obicei în primele zile de alăptare.
Învinețire, trombus	O decolorare roșatică-violet care nu se albește la apăsare. Atunci când învinețirea se estompează, aceasta poate deveni verde și maro.
Țesut vătămat la nivelul mamelonului (traumatism al mamelonului)	<ul style="list-style-type: none"> - Fisuri sau mameloane crăpate. - Exfoliere a țesutului de piele de pe mamelon. Apare de obicei împreună cu mameloane crăpate și/sau cu bășici. - Rupere a mamelonului. - Pustule. Arată ca niște bule mici la suprafața pielii. - Sângerare. Mameloanele crăpate sau rupte pot provoca sângerarea zonei afectate.
Canale mamare înfundate	Un nodul roșu și sensibil pe sân. Pot include eritem (înroșire) în zona sânelor. Dacă nu este tratat, poate duce la mastită (inflamarea sânelor) și febră.

Condiții de depozitare

Nu expuneți pompa de sân la radiații solare directe, deoarece expunerea prelungită poate cauza decolorare. Depozitați pompa de sân și accesoriile acesteia într-un loc sigur, curat și uscat.

Dacă dispozitivul a fost depozitat într-un mediu cu temperaturi ridicate sau scăzute, înainte de a-l utiliza lăsați-l într-un mediu cu o temperatură de 20 °C (68 °F) timp de 30 de minute, pentru a-i permite să atingă o temperatură adecvată condițiilor de utilizare (5 °C - 40 °C/41 °F - 104 °F).

Încărcați complet bateria înainte de a depozita pompa de sân pentru o perioadă mai lungă de timp.

Câmpuri electromagnetice (EMF)

Acest aparat Philips respectă toate standardele și reglementările aplicabile privind expunerea la câmpuri electromagnetice.







Informații tehnice















	Pompă de sân simplă	Pompă de sân dublă
Nivel de vid	Stimulare: între -60 și -200 mbari (între -45 și -150 mmHg) Extragere: între -60 și -360 mbari (între -45 și -270 mmHg) Cu reglare în etape de 20 mbari Vid intermitent	
Viteză cicluri	53-120 cicluri/min.	53-120 cicluri/min.
Putere consumată nominală grup motor	5 V c.c./1,1 A	5 V c.c./1,8 A
Putere consumată nominală adaptor de rețea electrică	Adaptor rețea electrică externă 100-240 V c.a. / 50/60 Hz	
Putere produsă nominală adaptor de rețea electrică	5 V c.c./1,1 A	5 V c.c./1,8 A
Număr tip de adaptor	S009AHz050yyyy Literele „yyyy” reprezintă curentul de ieșire cuprins între 0100 (1000 mA) și 0180 (1800 mA), cu creșteri în etape de 100 mA. Litera „z” indică tipul de ștecher. Acesta poate fi: U, V, B, S, C, A, D, K, T, I, E, F.	
Baterie	Bateria reîncărcabilă: 3,6 V 2600 mAh (nu se poate înlocui)	
Condiții de funcționare	Temperatură cuprinsă între 5 °C și 40 °C (între 41 °F și 104 °F) Umiditate relativă între 15% și 90 % (fără condens)	
Condiții de depozitare și transport	Temperatură cuprinsă între -20 °C și 45 °C (între -4 °F și 113 °F) Umiditate relativă până la 90 % (fără condens)	
Presiune de funcționare	700 hPa-1060 hPa (altitudine < 3000 m)	
Greutate netă	230 g	310 g
Dimensiuni externe	Grup motor: 145 mm x 95 mm x 45 mm (L x l x Î)	
Clasificarea dispozitivului	IEC 60335-1: Sistem: Clasa II; grup motor: Construcție Clasa III	

	Pompă de sân simplă	Pompă de sân dublă
Materiale	ABS, silicon (grup motor) Polipropilenă, silicon (celelalte componente)	
Durata de utilizare	500 de ore	
Mod de funcționare	Funcționare continuă	Funcționare necontinuuă 55 min pornit, 180 min oprit la 22 °C (72 °F) (ciclu de funcționare de 23 %) 20 min pornit, 90 min oprit la 40 °C (104 °F) (ciclu de funcționare de 18 %)
Protecție împotriva factorilor externi	IP22 (grup motor), IP20 (adaptor)	

Explicațiile simbolurilor

Semnele și simbolurile de avertizare sunt esențiale pentru a ne asigura că utilizăm în siguranță și în mod corect dispozitivul și că vă protejați, pe dvs. și pe ceilalți, împotriva rănirii. Regăsiți în cele ce urmează semnificația semnelor și a simbolurilor de avertizare de pe etichetă și din manualul utilizatorului.

Simbol	Explicație
	Indică faptul că trebuie urmate instrucțiunile de utilizare.
	Indică informații importante, precum avertismentele și precauțiile.
	Indică sfaturi privind utilizarea, informații suplimentare sau o notă.
	Indică producătorul. Fabricat pentru: Philips Consumer Lifestyle BV, Tussendiepen 4, 9206 AD Drachten – Țările de Jos
	Indică data de fabricație.
	Indică faptul că partea aparatului care intră în contact fizic cu utilizatorul (cunoscută și ca parte aplicată) este de tipul BF (Corp), în conformitate cu IEC 60601-1. Partea aplicată este kitul pompei de sân.
	Indică „Echipament din Clasa II”. Adaptorul este dublu izolat (Clasa II).
REF	Indică numărul pompei de sân din catalogul producătorului.
LOT	Indică numărul de lot pentru pompa de sân.

Simbol	Explicație
	Indică „curent continuu”.
	Indică „curent alternativ”.
	Indică faptul că producătorul a luat toate măsurile necesare pentru a se asigura că dispozitivul respectă legislația în vigoare privind siguranța pentru distribuția în Comunitatea Europeană.
	Indică colectarea separată a echipamentelor electrice și electronice în conformitate cu directiva UE. Deșeurile de produse electrice nu trebuie debarasate împreună cu deșeurile menajere. Pentru mai multe informații, consultați capitolul „Reciclarea”.
	Indică faptul că acest produs conține o baterie reîncărcabilă încorporată care nu trebuie eliminată împreună cu gunoiul menajer obișnuit (2006/66/CE). Pentru mai multe informații, consultați capitolul „Reciclarea”.
IP22	Indică protecția împotriva pătrunderii obiectelor solide străine și împotriva efectelor dăunătoare cauzate de pătrunderea apei.
	Indică numărul de serie al producătorului pentru pompa de sân.
	Indică USB.
	Indică limitele superioare de umiditate relativă la care dispozitivul poate fi expus în siguranță: până la 90%.
	Indică limitele temperaturilor de depozitare și de transport la care dispozitivul poate fi expus în siguranță: -20 °C - 45 °C/-4 °F - 113 °F.
	Indică Forest Stewardship Council. Mărcile comerciale FSC permit consumatorilor să aleagă produse care sprijină conservarea pădurilor, oferă beneficii sociale și permit pieței să ofere un stimulente pentru o mai bună administrare a pădurilor.
	Indică faptul că un obiect poate fi reciclat – nu că obiectul respectiv a fost reciclat sau va fi acceptat în toate sistemele de colectare în vederea reciclării.
	Indică faptul că ambalajul trebuie reciclat și că taxele de ambalare au fost plătite către organizațiile de reciclare.
	Indică garanția internațională Philips de 2 ani.
	Indică faptul că pentru conectarea pompei de sân este necesar un adaptor special.

Съдържание

Въведение _____	185
Общо описание _____	186
Предназначение _____	186
Важна информация за безопасност _____	186
Преди първата употреба _____	190
Почистване и дезинфекция _____	191
Използване на помпата за кърма _____	194
Подаване на кърма с бутилката _____	202
Съвместимост _____	204
Поръчване на аксесоари _____	204
Рециклиране _____	204
Инструкции за изваждане на батериите _____	205
Гаранция и поддръжка _____	206
Отстраняване на неизправности _____	206
Допълнителна информация _____	208
Условия на съхранение _____	209
Електромагнитни полета (EMF) _____	209
Техническа информация _____	209
Обяснение на символите _____	210

Въведение

Поздравяваме ви за покупката и добре дошли във Philips Avent! За да се възползвате изцяло от предлаганата от Philips Avent поддръжка, регистрирайте своята помпа за кърма на www.philips.com/welcome.

Единичната/двойната помпа за кърма Philips Avent Premium е вдъхновена от бебетата и тяхното естествено движение за засмукване. Меката силиконова възглавничка стимулира зърното с нежни масажирани движения и така ви помага да изцеждате кърмата по комфортен и ефективен начин. Комбинацията от засмукване и стимулиране на зърното предизвиква бърз поток на кърмата. Дизайнът без навеждане напред ви позволява да седите в отпусната, изправена позиция, докато изцеждате кърмата.

Здравните специалисти и Световната здравна организация препоръчват кърмата като основен източник на хранене през първата година от живот, в съчетание с бебешки храни след първите 6 месеца. Това се дължи на факта, че кърмата ви е специално адаптирана към нуждите на бебето и помага за предпазването му от инфекции и алергии. За да кърмите по-дълго, можете да изцеждате и съхранявате кърмата си, така че бебето ви да се възползва от полезните ѝ свойства дори когато не сте наблизо, за да го нахраните. Помпата е компактна и позволява тихо и дискретно ползване, за да можете да я носите навсякъде, да изцеждате кърма в удобен за вас момент и да поддържате количеството кърма в запас.

Ако се справяте добре с кърменето, е препоръчително (освен ако вашият здравен специалист/съветник по кърменето не е препоръчал друго) да изчакате, докато се установи вашият график на отделяне на кърма и кърмене (обикновено поне 2 до 4 седмици след раждането), преди да започнете с изцеждането.

Общо описание

ⓘ Забележка: Числата, споменати по-долу, отговарят на числата на фигурата на предната разгъваща се страница на това ръководство за потребителя.

ⓘ Забележка: Двойната помпа за кърма се предлага с по два броя от елементите, отбелязани на фигури В и С.

Описание на продукта (фиг. А)

A1 Задвижващ блок

A4 Адаптер

A2 Комплект помпа за кърма

A5 Двойна помпа за кърма

A3 Бутилка

Комплект помпа за кърма (фиг. В)

B1 Силиконов маркуч и капачка

B4 Капаче

B2 Силиконова диафрагма

B5 Възглавничка

B3 Тяло на помпата

B6 Бял клапан

Бутилка Philips Avent Natural (фиг. С)

C1 Капачка на бутилката

C4 Уплътнителен диск

C2 Винтов пръстен

C5 Бутилка

C3 Биберон

Акcesoари

Има различни версии на този пакет с помпа за кърма, като всички идват с различна комбинация от следните акcesoари на Philips Avent:

- Подплънки за гърди
- Чаша за носене
- Уплътняваща възглавничка
- Четка за почистване
- Чаши за съхранение с адаптер*
- Пликчета за съхранение на кърма*
- Бутилки Natural
- Колан на помпа за кърма*

* За тези акcesoари се предоставя отделно потребителско ръководство.

Предназначение

Единичната/двойна електрическа помпа за кърма Philips Avent Premium е предназначена за изцеждане и събиране на кърма от гърдите на кърмещи жени.

Уредът е предназначен за един потребител.

Важна информация за безопасност

Преди да използвате помпата за кърма, прочетете внимателно това ръководство за потребителя и го запазете за справка в бъдеще.

Това ръководство за потребителя може да се намери и онлайн в уебсайта на Philips Avent: www.philips.com/avent.

Предупреждения



- Никога не използвайте помпата за кърма, докато сте бременна, тъй като изпомпването може да предизвика раждане.



Предупреждения за избягване на задавяне, удушаване и нараняване:

- Тази помпа за кърма не е предназначена за използване от хора (включително деца) с намалени физически, сетивни или умствени възможности или без опит и познания. Такива лица могат да използват тази помпа за кърма само ако са под наблюдение или са били инструктирани от страна на отговарящо за тяхната безопасност лице относно начина за използване на уреда.
- Не позволявайте на деца или домашни животни да си играят със задвижващия блок, адаптера, опаковъчните материали или аксесоарите.
- Винаги изключвайте помпата за кърма от контакта след използване и когато е напълно заредена.

Предупреждения за предотвратяване на предаването на инфекциозни болести:

- Ако сте майка, инфектирана с хепатит В, хепатит С или ХИВ, изцеждането на кърма няма да намали или премахне риска от предаването на вируса на бебето ви чрез кърмата.

Предупреждения за избягване на токов удар:

- Преди всяка употреба проверявайте помпата за кърма, включително адаптера, за признаци на повреда. Не използвайте помпата за кърма, ако адаптерът или щепселът е повреден, ако не работи правилно или ако е била изпускана или потапяна във вода.
- Използвайте само предоставения адаптер (S009AHz050yyyy) с тази помпа за кърма.

- Винаги се грижете уреда да може да се изключи лесно от електрическата мрежа в случай на неизправност.

Предупреждения за избягване на заразяване и за осигуряване на хигиена:

- По хигиенни съображения помпата за кърма е предназначена за многократно ползване само от един потребител.
- Почиствайте и дезинфекцирайте всички части след първата употреба и след всяка следваща употреба.
- Не почиствайте частите на помпата с антибактериални или абразивни почистващи препарати, тъй като това може да причини повреда.
- Измийте ръцете си добре със сапун и вода, преди да докосвате гърдите си и частите на помпата за кърма, за да предотвратите замърсяване. Избягвайте да докосвате вътрешните части на контейнери или капачки.

Предупреждения за избягване на проблеми с гърдите и зърната, включително болка:

- Не използвайте помпата за кърма, ако силиконовата диафрагма изглежда повредена или дефектна. Вижте глава „Поръчка на аксесоари“ за информацията относно закупуването на резервни части.
- Използвайте само аксесоари и части, препоръчвани от Philips Avent.
- Не е разрешено модифициране на помпата за кърма. Ако извършите такова, вашата гаранция става невалидна.
- Никога не използвайте помпата за кърма, когато сте сънени или ви се спи, за да избегнете невнимание по време на употреба.
- Винаги изключвайте помпата за кърма, преди да я отстраните от гърдата, за да изпуснете вакуума.
- Ако вакуумът причинява дискомфорт или болка, изключете и отстранете помпата за кърма от гърдата.

- Не помпайте повече от 5 минути без прекъсване, ако не изтича кърма. Опитайте да изцедите по друго време на деня.
- Ако процесът стане много неприятен или болезнен, спрете да използвате помпата и се консултирайте със здравен специалист.

Предупреждения за предотвратяване на повреди и неизправности на помпата за кърма:

- Преносимо радиочестотно (РЧ) комуникационно оборудване (включително мобилни телефони и периферни устройства като кабели на антени и външни антени) не бива да се използва на по-малко разстояние от 30 см (12 инча) до никоя част на помпата за кърма, включително адаптера. Това може да има отрицателен ефект върху работата на помпата за кърма.
- Използването на такова оборудване непосредствено до или върху друго оборудване трябва да се избягва, тъй като може да доведе до неправилна работа.

Инструкции за безопасност на батериите

- Този продукт трябва да се използва само за целите, за които е предназначен, както е посочено в това ръководство за потребителя. Всякакво неправилно използване може да причини токов удар, изгаряния, пожар и други неочаквани рискове.
- За зареждане на батерията използвайте само разглобяемия хранващ модул, предоставен с продукта. Не използвайте удължителен кабел.
- Зареждайте, използвайте и съхранявайте продукта в температурните диапазони, посочени в таблицата с технически спецификации в това потребителско ръководство.
- Винаги изключвайте продукта от контакта, когато е напълно зареден.

- Не изгаряйте продукти и техните батерии и не ги излагайте на пряка слънчева светлина или високи температури (например в горещи автомобили или в близост до горещи печки). Батериите може да избухнат при силно нагряване.
- Ако продуктът се загрее, смени цвета си, изпуска необичайна миризма или зареждането му отнема много повече от обикновено, прекратете употребата и зареждането му.
- Не поставяйте продуктите и батериите им в микровълнови фурни или върху индукционни котлони.
- Този продукт съдържа акумулаторна батерия, които не може да се подменя. Не отваряйте продукта, за да сменяте акумулаторната батерия.

Препоръки



Предупреждения за предотвратяване на повреди и неизправности на помпата за кърма:

- Не позволявайте адаптерът и задвижващият блок да влизат в контакт с вода.
- Никога не потапяйте задвижващия блок или адаптера във вода и не ги поставяйте в съдомиялна машина, тъй като това ще ги повреди непоправимо.
- Пазете адаптера и силиконовите маркучи далече от горещи повърхности, за да избегнете прегряване и деформация на тези части.

Преди първата употреба



Разглобявайте, почиствайте и дезинфекцирайте всички части, които влизат в контакт с кърмата, преди да използвате помпата за кърма за пръв път и след всяка следваща употреба.

Заредете напълно уреда преди да го използвате за първи път или след продължителен период на неизползване.

Почистване и дезинфекция

Общ преглед

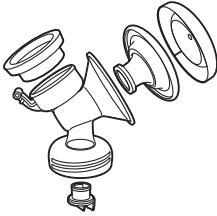
Почиствайте и дезинфекцирайте частите, които влизат в контакт с гърдата и кърмата, както е описано по-долу:

	Кога	Как
	<p>Почиствайте и дезинфекцирайте всички части след първата употреба и след всяка следваща употреба.</p>	<p>Разглобявайте всички части и ги почиствайте, както е описано в глава „Почистване“, и ги дезинфекцирайте, както е описано в глава „Дезинфекциране“.</p>
		

Следните части не влизат в контакт с гърдата и кърмата; почиствайте ги, както е описано по-долу:

	Кога	Как
	<p>Почиствайте, когато е необходимо.</p>	<p>Избършете с чиста, влажна кърпа с вода и мек почистващ препарат.</p>

Стъпка 1: Разглобяване

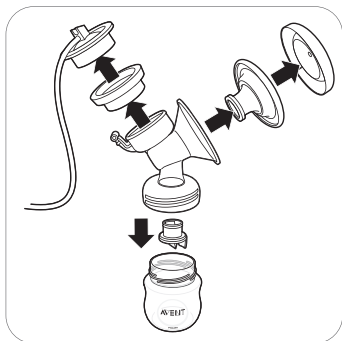

Също така се погрижете да отстраните и белия клапан от помпата за кърма.

Стъпка 2: Почистване

Частите, които влизат в контакт с кърмата, могат да се почистват ръчно или в съдомиялна машина.

⚠ Предупреждение: Не почиствайте частите на помпата с антибактериални или абразивни почистващи препарати, тъй като това може да причини повреда.

⚠ Внимание: Никога не потапяйте задвижващия блок или адаптера във вода и не ги поставяйте в съдомиялна машина, тъй като това ще ги повреди непоправимо.

⚠ Внимание: Внимавайте, когато изваждате и почиствате белия клапан. Ако се повреди, помпата за кърма няма да работи правилно. За да извадите белия клапан, издърпайте го внимателно за набраздения накрайник от страни. За да почистите белия клапан го разтъркайте внимателно между пръстите си в топла вода с малко препарат за миене на съдове. Не вкарвайте предмети в белия клапан, тъй като това може да го повреди.

Стъпка 2А: Ръчно почистване

Необходими консумативи:

- Мек течен препарат за миене на съдове
- Питейна вода
- Мека, чиста четка
- Чиста кърпа или сушилка
- Чиста мивка или купа

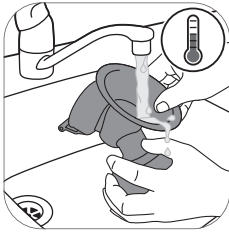

1. Изплакнете всички части под хладка течаща вода.



2. Накиснете всички части за 5 минути в топла вода с малко мек течен препарат за миене на съдове.

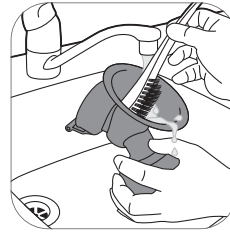

3. Почистете всички части с четка за почистване.

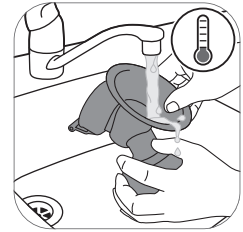

4. Изплакнете обилно всички части под студена, чиста течаща питейна вода.



5. Оставете всички части да изсъхнат върху чиста кърпа или сушилка.

Стъпка 2В: Почистване в съдомиялна машина

Необходими консумативи:

- Мек течен препарат или таблетка за миене на съдове
- Питейна вода

i Забележка: Оцветители за храна могат да предизвикат обезцветяване на частите.



1. Поставяйте всички части на най-горния рафт на съдомиялната.



2. Поставете течен препарат за съдове или таблетка в машината и пуснете стандартна програма.



3. Оставете всички части да изсъхнат върху чиста кърпа или сушилка.

Стъпка 3: Дезинфекциране

Необходими консумативи:

- Домакинска тенджерка
- Питейна вода

⚠ Внимание: По време на дезинфекцията с вряща вода не позволявайте бутилката или други части да докосват страната на тенджерата. Това може да причини непоправима деформация или повреда на продукта, за които Philips не носи отговорност.



1. Напълнете домакинска тенджерка с достатъчно вода, за да покрие всички части, и поставете всички части в нея. Оставете водата да ври 5 минути. Погрижете се никога част да не докосва страничната стена на тенджерата.

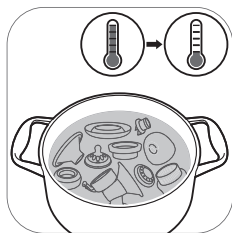

2. Оставете водата да изстине.



3. Внимателно извадете частите от водата. Поставете частите върху чиста повърхност/кърпа или сушилка, за да изсъхнат.

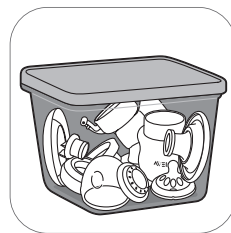

4. Съхранявайте сухите предмети в чист, сух и затворен контейнер.

Използване на помпата за кърма

Размер на възглавничка

Единичната/двойната помпа за кърма Philips Avent Premium е с мека активна възглавничка. Тя нежно стимулира зърното ви, за да активира потока на кърмата. Възглавничката е произведена от гъвкав силикон, който се адаптира към 99,98 % от жените и пасва на зърна с размери до 30 мм.

Зареждане на помпата за кърма

Заредете напълно батерията, преди да използвате помпата за кърма за първи път и когато в батерията остава малко заряд. За пълното зареждане на батерията са необходими до 4 часа.

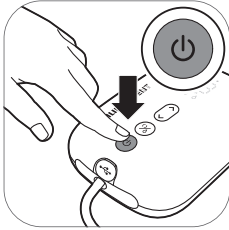

1. Изключете уреда.

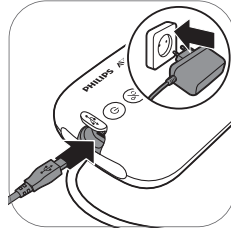

2. Включете адаптера в контакта и след това включете малкия щепсел от другата страна в задвижващия блок.

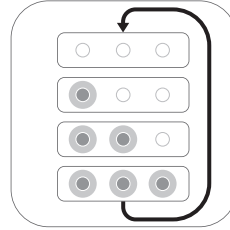

3. Батерията се зарежда.

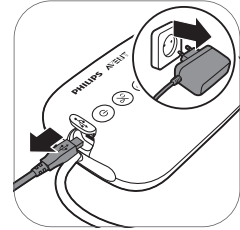

4. Когато батерията е заредена докрай, извадете адаптера от контакта и издърпайте малкия щепсел от гнездото на задвижващия блок.

Описание на светлините на индикатора за батерията



Всички индикатори светят постоянно. Напълно заредена батерия.



Първият индикатор свети постоянно. Батерията е заредена достатъчно, за да издържи една сесия.*



Първият индикатор мига бавно. Батерията е изтощена, необходимо е зареждане.



Първият индикатор мига бързо. Батерията е много изтощена, уредът скоро ще спре да работи.

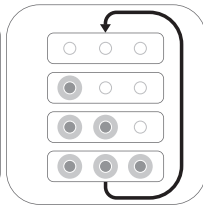

Индикаторите на батерията светват един по един и изгасват заедно. Батерията се зарежда.

* Една сесия е еквивалентна на 20 минути (двойна електрическа помпа за кърма) или на 30 минути (единична електрическа помпа за кърма).

Сглобяване на помпата за кърма

Уверете се, че сте почистили и дезинфекцирали частите на помпата за кърма, които влизат в контакт с кърмата.

⚠ Предупреждение: Внимавайте при дезинфекциране на частите на помпата за кърма чрез преваряване, тъй като може да бъдат много горещи. За да избегнете изгаряния, започнете да сглобявате помпата за кърма едва когато дезинфекцираните части са се охладили.

⚠ Предупреждение: Измийте ръцете си добре със сапун и вода, преди да докосвате гърдите си и частите на помпата за кърма, за да предотвратите замърсяване. Избягвайте да докосвате вътрешните части на контейнери или капачки.

Проверете частите на комплекта на помпата за кърма за износване или повреди и ги сменете, ако е необходимо.

i Забележка: Правилното позициониране на възглавничката, силиконовата диафрагма и силиконовия маркуч е много важно, за да образува помпата за кърма правилен вакуум.



1. Измийте ръце обилно със сапун и вода.



2. Натиснете белия клапан в тялото на помпата възможно най-навътре.



3. Завийте тялото на помпата върху бутилката.



4. Поставете възглавничката в тялото на помпата, като внимавате ръба да покрива тялото на помпата.



4А Натиснете вътрешната част на възглавничката във фунията към линията (отбелязана със стрелка).



5. Поставете силиконовата диафрагма в тялото на помпата.

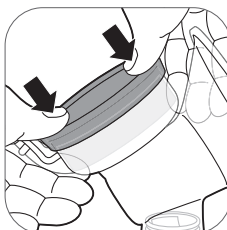

5А Уверете се, че силиконовата диафрагма пасва плътно по ръба, като я натиснете надолу с палци.



6. Закрепете силиконовия маркуч и капачка върху силиконовата диафрагма. Натиснете надолу капачката, докато застане добре на място.

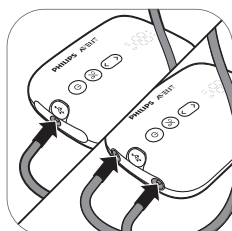

7. Свържете маркуча/ите към задвижващия блок.

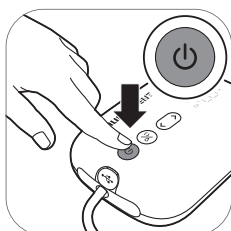

8А. Когато помпата за кърма е заредена, можете да я използвате без кабел. Натиснете и задръжте бутона за вкл./изкл., докато уредът се включи.

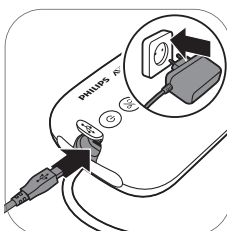

8В. Можете също да използвате помпата за кърма и когато е включена в контакта. Ако в батерията остава малко заряд, включете адаптера в контакта и след това включете малкия щепсел от другата страна в задвижващия блок.

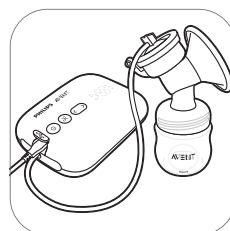

9. Помпата за кърма вече е готова за използване.



ⓘ Забележка: Можете да поставите капачето върху възглавничката, за да запазите помпата за кърма чиста, докато се подготвяте за изцеждането.

Описание на частите на задвижващия блок

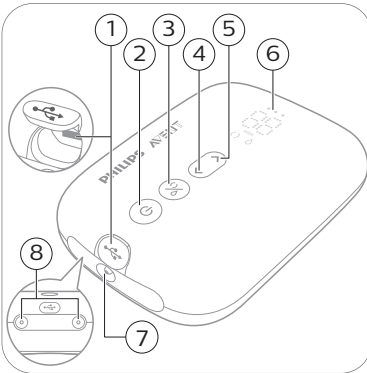

- 1 USB захранващ вход
- 2 Бутон за вкл./изкл. с функция за пауза/пускане
- 3 Бутон за избор на режим
- 4 Бутон Level down („ниво надолу“)
- 5 Бутон Level up („ниво нагоре“)
- 6 LED дисплей
- 7 Порт за маркуч за единична помпа за кърма
- 8 Портове за маркучи за двойна помпа за кърма



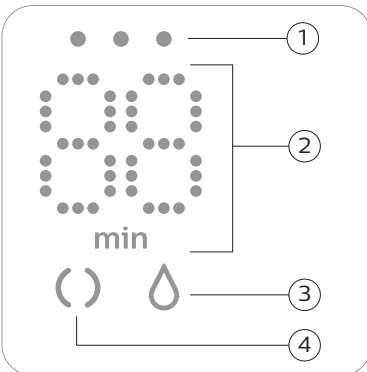

Описание на LED дисплея



- 1 Индикаторни светлини за батерията
- 2 Показатели за таймер (минути) и ниво на вакуум
- 3 Икона за изцеждане
- 4 Икона за стимулиране

Обяснение на режимите

Помпата за кърма има два режима. По-долу ще намерите обяснение на тези режими.

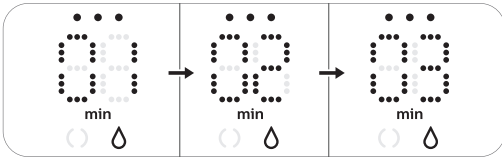
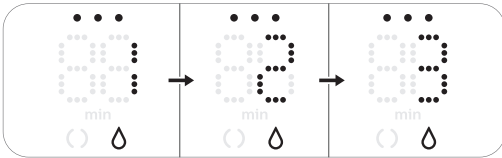
Икони на режимите	Режим	Обяснение	Брой нива на засмукване
	Режим за стимулиране 	Режим за стимулиране на гърдата да започне потичането на кърма.	8 нива на засмукване
	Режим за изцеждане 	Режим за ефикасно отстраняване на кърмата, след като започне да тече. След 90 секунди стимулация уредът автоматично превключва на режим за изцеждане.	16 нива на засмукване
			Цифрата на дисплея показва изминалото време в минути.
			Когато промените нивото на засмукване, дисплеят показва избраното ниво на засмукване няколко секунди, след което отново показва изминалото време.

Инструкции за изпомпване

⚠ Предупреждение: Преди да отстраните тялото на помпата от гърдата, винаги изключвайте помпата за кърма, за да изпуснете вакуума.

⚠ Предупреждение: Не помпайте повече от 5 минути без прекъсване, ако не успявате да изцедите никаква кърма. Опитайте да изцедите по друго време на деня.

⚠ Предупреждение: Ако процесът стане много неприятен или болезнен, спрете да използвате помпата и се консултирайте със здравен специалист.

ⓘ Забележка: Ако редовно изцеждате повече от 125 ml/4 fl oz наведнъж, можете да закупите и да използвате бутилка Philips Avent Natural от 260 ml/9 fl oz, за да избегнете препълване и разливане.

ⓘ Забележка: Помпата за кърма може да се използва без кабели, ако е достатъчно заредена, но можете да я използвате и когато е свързана към контакта.



1. Измийте добре ръцете си със сапун и вода и се уверете, че гърдата ви е чиста.



2. Поставете комплекта на помпата за кърма върху гърдата си. Погрижете се да я центрирате спрямо зърното.

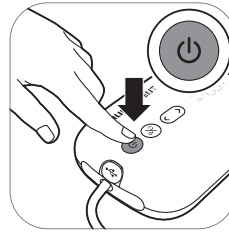

3. Натиснете и задръжте бутона за вкл./изкл., докато уредът се включи. Индикаторите светват, за да посочат, че уредът е в режим за стимулиране.



4. Помпата за кърма се стартира в режим за стимулиране и бавно увеличава вакуума до последното използвано ниво на засмукване за стимулация (или ниво 5, когато се използва за пръв път).



5. Дисплеят показва изминалото време.

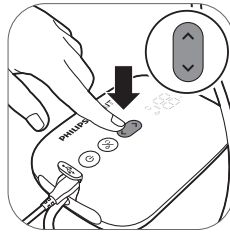

6. Използвайте бутоните „ниво нагоре“ и „ниво надолу“, за да промените нивото на засмукване според предпочитанието си.



7. След 90 секунди помпата за кърма плавно превключва към режим за изцеждане и бавно увеличава вакуума до последното използвано ниво на засмукване за изцеждане (или ниво 11, когато се използва за пръв път).

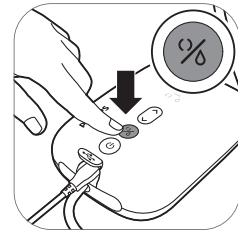

8. Ако кърмата ви започне да тече по-рано или искате да преминете от режим на изцеждане към режим на стимулиране, можете да смените режима с бутона за избор на режим.

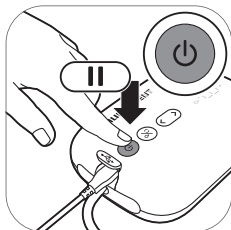

9. Натиснете за кратко бутона вкл./изкл., ако искате да направите пауза. За да продължите, отново натиснете за кратко бутона за вкл/изкл.

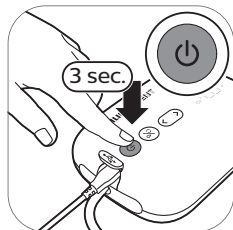

10. Натиснете и задръжете бутона за вкл./изкл., за да изключите машината.

❗ Съвет: За оптимално изцеждане изберете най-високата настройка, която усещате комфортно. Тази настройка може да варира в отделните сесии.

❗ Съвет: Можете да използвате двойната помпа за кърма като единична помпа за кърма, като свържете маркуча само на единия комплект на помпа към задвижващия блок.

След употреба



1. Развийте бутилката.

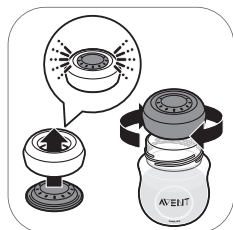

2A. За съхраняване на кърмата: затворете бутилката с уплътняващия диск и пръстена за завинтване.

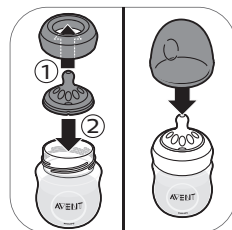

2B. За да подготвите бутилката за хранене на бебето: поставете биберон в завинтващ се пръстен и завийте така сглобения пръстен върху бутилката. Уплътнете биберона с капачката (вж. 'Сглобяване на бутилката') на бутилката.

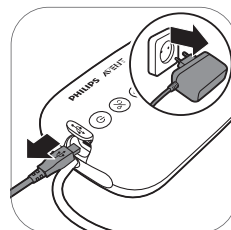

3. Извадете щепсела на адаптера от контакта в стената и от задвижващия блок.



4. Извадете силиконовия маркуч и капачката от комплекта на помпата за кърма.

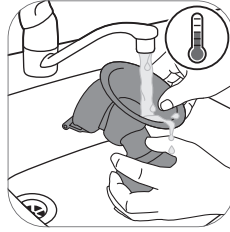

5. Разглобете и почистете всички части, които са били в контакт с кърма (вж. 'Почистване и дезинфекция').

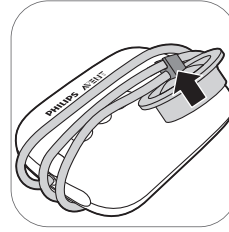

6. За лесно съхранение навийте силиконовия маркуч около задвижващия блок и закачете капачката към маркуча.

⚠ Предупреждение: Незабавно приберете изцедената кърма в хладилника или фризера или я съхранявайте на температура между 16–29 °C (60–85 °F) максимум 4 часа, преди да нахраните бебето с нея.

ℹ За повече информация относно помпата за кърма и съвети за изцеждане на кърма посетете www.philips.com/avent.

Съхраняване на кърма

По-долу ще намерите напътствия за съхранение на кърма:

Място за съхранение	Температура	Макс. период на съхранение
Стая	16–29 °C (60–85 °F)	4 часа
Хладилник	4 °C (39 °F)	4 дни
Фризер	< -4 °C (25 °F)	6–12 месеца

⚠ Предупреждение: Никога не замразявайте повторно размразена кърма, за да избегнете влошаване на качеството на кърмата.

⚠ Предупреждение: Никога не добавяйте прясна кърма към замразена кърма, за да избегнете влошаване на качеството на кърмата и неумишлено размразяване на замразената кърма.

Подаване на кърма с бутилката

Предупреждение: За безопасността и здравето на вашето дете



- Тази бутилка винаги трябва да се използва под надзора на възрастен.
- Никога не използвайте биберони за хранене като залъгалки, за да предотвратите риска от задавяне.
- Непрекъснатото и продължително сучене на течности ще доведе до разваляне на зъбите.
- Винаги проверявайте температурата на храната, преди да пристъпите към хранене на детето.
- Пазете всички компоненти, които не се използват, далече от деца.
- Пазете капачката на бутилката далеч от деца, за да избегнете възможността от задушаване.
- Не позволявайте на деца да си играят с малки части, нито да вървят/тичат, докато използват бутилки.
- Преди всяка употреба проверявайте всички части и дръпнете биберона за хранене във всички посоки. Изхвърлете частите при първите признаци на повреда или дефект.
- Винаги изхвърляйте кърмата, която е останала след храненето.

Внимание: За да избегнете повреда на бутилката



- Не поставяйте продукти в загрята фурна – пластмасата може да се стопи.
- Дезинфекцията и високите температури може да повлияят върху свойствата на пластмасовия материал. Това може да се отрази на доброто прилягане на капачката на бутилката.
- Не оставяйте биберона за хранене на пряка слънчева светлина или при висока температура, както и в дезинфектант по-дълго от препоръчителното време, тъй като това може да повреди продукта.

Преди да използвате бутилката

- Проверявайте бутилката и биберона за хранене преди всяка употреба и изтегляйте биберона за хранене във всички посоки, за да предотвратите опасност от задавяне. Изхвърлете при първите признаци на повреда или дефект.
- Почиствайте и дезинфекцирайте бутилката преди първата употреба и след всяка следваща употреба.

Сглобяване на бутилката



1. Биберонът се сглобява по-лесно, ако го дърпате нагоре с въртливо движение вместо по права линия.



2. Уверете се, че сте издърпали целия биберон, докато долната му част се изравни с винтовия пръстен.



3. Внимавайте да поставите капачката вертикално върху бутилката, така че биберонът да стои изправен.

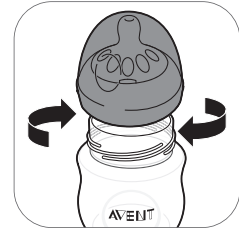

4. Завийте пръстена за завинтване с биберона и капачката върху бутилката.



5. За да свалите капачката, поставете ръка върху нея и палец във вдлъбнатината ѝ.

Затопляне на кърма

Ако използвате замразена кърма, оставете я да се размрази напълно, преди да я затоплите.

ⓘ Забележка: Ако се налага незабавно да нахраните бебето, можете да размразите кърмата в купа с гореща вода.

Затоплете бутилката с размразената или охладената кърма в купа с гореща вода или в уред за затопляне за бутилки. Отстранете пръстена за завинтване и уплътняващия диск от бутилката.

Винаги разбърквайте или разклащайте затоплената кърма, за да осигурите равномерно разпределение на топлината, и проверявайте температурата преди сервиране.

⚠ Предупреждение: Не е препоръчително да използвате микровълнова фурна за подгриване на кърма. Микровълновите фурни могат да променят качеството на кърмата и да унищожат някои ценни хранителни съставки или да доведат до локализирани високи температури. Ако загревате кърма в микровълновата, поставете във фурната само съда без пръстена за завинтване, биберона и капачката. Винаги разбърквайте затоплената кърма, за да осигурите равномерно разпределение на топлината, и проверявайте температурата преди сервиране.

Избиране на правилния биберон за вашето бебе

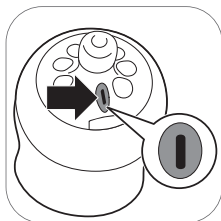

Предлагат се биберони Philips Avent Natural за различен дебит. Помпата за кърма идва с биберон номер 1. Това е биберон за 0m+, идеален за новородени и кърмени бебета на всякаква възраст.

Използвайте по-нисък дебит, ако бебето се задавя често, ако от устата му тече кърма по време на хранене или ако не може да свикне със скоростта на пиене. Използвайте по-висок дебит, ако бебето заспива по време на хранене, ядосва се или ако храненето отнема много дълго време.

Бибероните Philips Avent Natural имат ясна номерация отстрани, която показва дебита. За повече информация посетете www.philips.com/avent.

Съхраняване на бутилките

- Съхранявайте всички части в чист, сух и затворен контейнер.
- Не оставяйте биберона за хранене на пряка слънчева светлина или на горещо място и не го оставяйте в дезинфектант ('стерилизиращ разтвор') по-дълго от препоръчаното време, тъй като това може да намали здравината на частите.
- По хигиенни съображения препоръчваме бибероните да се сменят на всеки 3 месеца.

Съвместимост

Единичната/двойната електрическа помпа за кърма Philips Avent Premium е съвместима с всички бутилки за бебета от гамата Philips Avent Natural и чашите за съхранение Philips Avent с адаптер. Не препоръчваме използване на стъклените бутилки Philips Avent Natural с помпата за кърма.

Поръчване на аксесоари

За да закупите аксесоари или резервни части, посетете www.philips.com/parts-and-accessories или се обърнете към вашия търговец на Philips. Можете също да се обърнете към центъра за обслужване на потребители на Philips във вашата държава.

Когато поръчвате резервни биберони се уверете, че използвате биберон с правилния дебит за вашето бебе (вж. 'Избиране на правилния биберон за вашето бебе') и не смесвайте части и биберони за бутилки против колики Philips Avent с части за бутилки Philips Avent Natural. Те не пасват помежду си и това може да доведе до теч или други проблеми.

Рециклиране



- Този символ означава, че продуктът не може да се изхвърля заедно с обикновените битови отпадъци (2012/19/EC).



- Този символ означава, че продуктът съдържа вградена акумулаторна батерия, която не трябва да се изхвърля заедно с обикновените битови отпадъци (2006/66/EO). Занесете продукта си в официален пункт за събиране на отпадъци или сервизен център на Philips, където акумулаторната батерия да бъде извадена от специалист.
- Следвайте правилата на вашата държава за разделно събиране на електрически и електронни продукти и акумулаторни батерии. Правилното изхвърляне помага за предотвратяване на негативните последици за околната среда и човешкото здраве.

Инструкции за изваждане на батериите

- Когато боравите с батериите, се погрижете ръцете ви, продукта и батериите да бъдат сухи.
- За да предотвратите прегряването на батериите или изтичането на токсични или опасни вещества, не разглобявайте, не модифицирайте, не пробивайте и не повреждайте продуктите и батериите и не свързвайте батериите на късо, не ги зареждайте прекомерно и не ги зареждайте с обърнати полюси.
- За да избегнете инцидентно късо съединение на батериите след изваждане, не допускайте клемите на батериите да влязат в контакт с метални предмети (като например монети, фиби, пръстени). Не увивайте батериите в алуминиево фолио. Покрийте клемите на батериите с тиксо или поставете батериите в найлонов глик, преди да ги изхвърлите.
- Ако батериите са повредени или текат, избягвайте контакт с кожата или очите. В случай на такъв контакт незабавно изплакнете обилно с вода и потърсете медицинска помощ.

i Забележка: Изваждайте акумулаторната батерия само когато изхвърляте продукта. Преди да извадите батерията, се уверете, че продуктът е изключен от контакта и батерията е изтощена напълно.

i Забележка: Вземете всички необходими мерки за безопасност, когато боравите с инструменти за отваряне на продукта и когато изхвърляте акумулаторната батерия.



1. Отстранете гумените крачета от долната част на задвижващия блок.

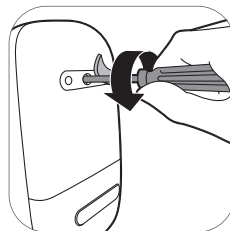

2. Отстранете винта с шестоъгълна отвертка.

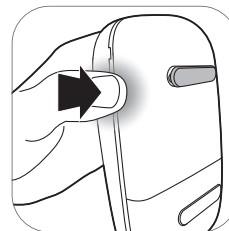

3. Отворете задвижващия модул като стиснете уреда от двете страни.

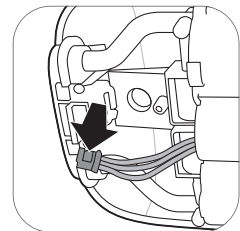

4. Откачете конекторите от печатната електронна платка.

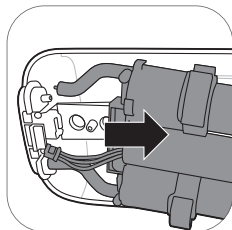

5. Отстранете рамката от задвижващия блок.

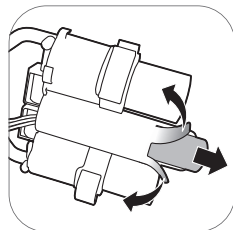

6. Отрежете или сгънете краищата на пластмасовата рамка на батерията. Извадете батерията от пластмасовата рамка за батерията.

! Забележка:
Изхвърлете акумулаторната батерия в отделен местен пункт за събиране на батерии. Другите части могат да се изхвърлят на специално място за изхвърляне на електрическо оборудване.

Гаранция и поддръжка

Ако се нуждаете от информация или поддръжка, посетете www.philips.com/support или прочетете листовката за международна гаранция.

Отстраняване на неизправности

В тази глава са обобщени най-честите проблеми, които може да срещнете при използване на уреда. Ако не можете да разрешите проблема с помощта на информацията по-долу, вижте списъка с често задавани въпроси на адрес www.philips.com/support или се свържете с центъра за обслужване на потребители във вашата държава.

Проблем	Решение
Изпитвам болка, когато използвам помпата за кърма.	<ul style="list-style-type: none"> - Изберете ниво на засмукване, което е комфортно за вас. - Проверете дали силиконовата диафрагма е здрава (няма малки пукнатини, дупчици и др.). - Уверете се, че зърното ви е в средата на възглавничката. - Ако болката не изчезне, спрете да използвате помпата за кърма и се консултирайте с медицинско лице.
Помпата за кърма не се включва, когато е включена в контакта.	<ul style="list-style-type: none"> - Използвайте само включения в комплекта адаптер. - Уверете се, че адаптерът е поставен правилно в контакта, и че малкият щепсел е включен правилно в задвижващия блок. - Включете адаптера в друг електрически контакт. След това натиснете и задръжте бутона за вкл./изкл., за да проверите дали помпата за кърма може да се включи. - Ако проблемът продължава, се свържете с центъра за обслужване на потребители чрез уебсайта www.philips.com/support.
Помпата за кърма не се включва (светлинните индикатори не светват).	<ul style="list-style-type: none"> - Уверете се, че батерията е заредена (вж. 'Зареждане на помпата за кърма') или включете помпата за кърма в контакта.

Проблем	Решение
Помпата за кърма не се зарежда.	<ul style="list-style-type: none"> - Използвайте само включения в комплекта адаптер. - Уверете се, че адаптерът е поставен правилно в контакта, и че малкият щепсел е включен правилно в задвижващия блок. - Помпата за кърма е твърде студена или твърде гореща, за да се зареди. Оставете помпата за кърма да се аклиматизира на стайна температура за 30 минути. - Ако проблемът продължава, се свържете с центъра за обслужване на потребители чрез уебсайта www.philips.com/support.
Зареждането на помпата за кърма отнема твърде дълго време.	<ul style="list-style-type: none"> - Използвайте само включения в комплекта адаптер. - Уверете се, че адаптерът е поставен правилно в контакта, и че малкият щепсел е включен правилно в задвижващия блок. - Помпата за кърма е твърде студена или гореща. Препоръчително е да зареждате помпата за кърма на стайна температура. - Ако проблемът продължава, се свържете с центъра за обслужване на потребители чрез уебсайта www.philips.com/support.
Не усещам засмукване/нивото на засмукване е твърде ниско.	<ul style="list-style-type: none"> - Ако е възможно, пробвайте с по-високо ниво на засмукване. - Проверете дали силиконовата диафрагма е сглобена правилно (вж. 'Сглобяване на помпата за кърма'). - Проверете дали белият клапан е здрав и сглобен правилно (вж. 'Сглобяване на помпата за кърма'). - Проверете дали другите части на помпата за кърма са здрави и сглобени правилно (вж. 'Сглобяване на помпата за кърма'). - Уверете се, че помпата е поставена правилно върху гърдата, за да се получи уплътнение между помпата за кърма и гърдата. - Ако все още не усещате засмукване, се свържете с центъра за обслужване на потребители чрез уебсайта www.philips.com/support.
Засмукването на помпата за кърма е твърде силно.	<ul style="list-style-type: none"> - Ако е възможно, пробвайте с по-ниско ниво на засмукване. Когато изцеждате за пръв път, започнете с нивото на засмукване по подразбиране (ниво 5 в режим за стимулиране, ниво 11 в режим за изцеждане) и увеличавайте/намалявайте нивото, когато е необходимо. По време на различни сесии за изцеждане е възможно различни нива да ви се струват най-комфортни. - Уверете се, че използвате само частите за помпа за кърма, доставени заедно с тази помпа за кърма. - Проверете дали силиконовата диафрагма е здрава (няма малки пукнатини, дупчици и др.). - Ако проблемът продължава, се свържете с центъра за обслужване на потребители чрез уебсайта www.philips.com/support.
Когато използвам помпата за кърма изцеждам малко или никаква кърма.	<ul style="list-style-type: none"> - Ако не усещате достатъчно засмукване, моля, вижте параграфа за отстраняване на неизправности „Не усещам засмукване/нивото на засмукване е твърде ниско“. - Ако използвате помпата за кърма Philips Avent за пръв път, може да се наложи да свикнете малко с нея, преди да можете да изцеждате мляко. Можете да намерите още съвети за изцеждане на уебсайта на Philips Avent www.philips.com/avent.

Проблем	Решение
Когато включва помпата за кърма, след период на съхранение, тя не започва да работи веднага.	<ul style="list-style-type: none"> - Уверете се, че батерията е напълно заредена (вж. 'Зареждане на помпата за кърма') или включете помпата за кърма в контакта. - Възможно е да сте съхранявали помпата за кърма при температура под минималната за съхранение или над максималната за съхранение. Оставете помпата за кърма да се аклиматизира в стая с температура 20 °C /68 °F за 30 минути, за да се регулира температурата до работния диапазон (от 5 °C /41 °F до 40 °C/104 °F).
Дисплеят показва „E“ и уредът се изключва автоматично.	<ul style="list-style-type: none"> - Ако използвате помпата за кърма на батерия, оставете да се охлади за 30 минути и опитайте да я включите отново. - Ако използвате помпата за кърма с адаптер, свързан към контакт, проверете дали използвате адаптера, доставен заедно с уреда. - Ако проблемът продължава, се свържете с центъра за обслужване на потребители чрез уебсайта www.philips.com/support.

Допълнителна информация

По-долу са описани някои често срещани състояния, свързани с кърменето. Ако се появи някой от тези симптоми при вас, се свържете с вашия здравен специалист или съветник по кърменето.

Чести състояния, свързани с кърменето	Описание
Болезнена чувствителност	Усеща се болка в гърдата или зърното или в реакция на това, че засмукването е над комфортно ниво.
Възпалени зърна	Повтаряща се болка в зърната в началото на сесията за изпомпване или болка, която продължава през цялата сесия за изпомпване, или болки между отделните сесии.
Препълване	Подуване на гърдите. Гърдите може да са твърди, на бучки и болезнени на пипане. Може да включва еритема (зачервяване) в областта на гърдите и температура. Обикновено се случва през първите дни на лактация.
Синина, тромб	Червеникаво-лилаво оцветяване, което не побелява при натискане. Когато синината отшумява, тя може да стане зелена и кафява.
Наранена тъкан на зърното (травма на зърното)	<ul style="list-style-type: none"> - Фисури или напукани зърна. - Кожата на зърното се бели. Обикновено се появява в комбинация с напукани зърна и/или мехурчета. - Разраняване на зърната. - Мехурчета. Изглежда като малки мехурчета по повърхността на кожата. - Кървене. Напуканите или разранени зърна могат да доведат до кървене на засегнатата област.
Запушени млечни канали	Червена, болезнена бучка в гърдите. Може да включва еритема (зачервяване) в областта на гърдите. Може да доведе до мастит (възпаление на гърдите) и висока температура, ако не бъде лекувана.

Условия на съхранение

Пазете помпата за кърма от пряка слънчева светлина, тъй като продължителното ѝ въздействие може да причини промяна на цвета. Съхранявайте помпата за кърма и аксесоарите на безопасно, чисто и сухо място.

Ако уредът е бил съхраняван в гореща или студена среда, го поставете в среда с температура от 20 °C (68 °F) за 30 минути, за да достигне температура в рамките на условията за използване (5 °C до 40 °C / 41 °F до 104 °F), преди да го използвате.

Заредете напълно батерията, преди да съхраните помпата за кърма за продължителен период от време.

Електромагнитни полета (EMF)

Този уред на Philips е в съответствие с всички приложими стандарти и разпоредби, свързани с излагането на електромагнитни полета.







Техническа информация

















	Единична помпа за кърма	Двойна помпа за кърма
Ниво на вакуума	Стимулиране: -60 до -200 mbar (-45 до -150 mmHg) Изцеждане: -60 до -360 mbar (-45 до -270 mmHg) Регулира се на стъпки по 20 mbar Вакуум на интервали	
Скорост в цикли	53-120 цикъла/мин.	53-120 цикъла/мин.
Номинална входяща мощност на задвижващия блок	5 V DC / 1,1 A	5 V DC / 1,8 A
Номинална входяща мощност на адаптера	Външна инсталация към адаптера 100-240 V AC / 50/60 Hz	
Номинална изходяща мощност на адаптера	5 V DC / 1,1 A	5 V DC / 1,8 A
Номер на типа на адаптера	S009ANz050уууу Буквите „уууу“ представляват изходящия ток от 0100 (1000 mA) до 0180 (1800 mA), с увеличаване на стъпки по 100 mA. Буквата „z“ означава вида щепсел, като може да бъде: U, V, B, S, C, A, D, K, T, I, E, F.	
Батерия	Акумулаторна батерия: 3.6 V 2600 mAh (несменяема)	
Условия на експлоатация	Температура 5 °C до 40 °C (41 °F до 104 °F) Относителна влажност от 15 до 90 % (без конденз)	
Условия за съхранение и транспорт	Температура -20 °C до 45 °C (-4 °F до 113 °F) Относителна влажност до 90 % (без конденз)	
Работно налягане	700 - 1060 hPa (<3000 м надморска височина)	
Нетно тегло	230 г	310 г

	Единична помпа за кърма	Двойна помпа за кърма
Външни размери	Задвижващ блок: 145 мм x 95 мм x 45 мм (ДxШxВ)	
Класификация на уреда	IEC 60335-1: Система: Клас II; задвижващ блок: Клас III конструкция	
Материали	ABS, силикон (задвижващ блок) полипропилен, силикон (други части)	
Експлоатационен срок	500 часа	
Режим на работа	Постоянна работа	Работа с прекъсвания 55 мин вкл., 180 мин. изкл. при 22 °C (72 °F) (цикъл на работа 23 %) 20 мин вкл., 90 мин. изкл. при 40 °C (104 °F) (цикъл на работа 18 %)
Защита от проникване	IP22 (задвижващ блок), IP20 (адаптер)	

Обяснение на символите

Предупредителните знаци и символи са съществено важни, за да се гарантира, че използвате този уред безопасно и правилно, както и за да бъдете защитени вие и други хора от нараняване. По-долу ще намерите значението на предупредителните знаци и символи върху етикета и в ръководството за потребителя.

Символ	Обяснение
	Показва да следвате инструкциите за употреба.
	Посочва важна информация, като предупреждения и съвети.
	Указва съвети за употреба, допълнителна информация или забележка.
	Показва производителя. Произведено за: Philips Consumer Lifestyle BV, Tussendiepen 4, 9206 AD Drachten - Нидерландия
	Указва датата на производство.
	Показва, че частта на уреда, която влиза във физически контакт с потребителя (известна още като приложна част) е от тип BF (Body Floating) в съответствие с IEC 60601-1. Приложената част е комплектът на помпата за кърма.
	Показва „Оборудване клас II“. Адаптерът е двойно изолиран (клас II).

Символ	Обяснение
	Указва каталожния номер на производителя на помпата за кърма.
	Указва партидният номер на помпата за кърма.
	Показва „прав ток“.
	Показва „променлив ток“.
	Показва, че производителят е взел всички необходими мерки, за да осигури съвместимост на уреда с приложимите закони за безопасност за разпространение в рамките на Европейската общност.
	Показва разделно събиране на отпадъци от електрическо и електронно оборудване в съответствие с директивата на ЕС. Електрическите отпадъци не бива да се изхвърлят заедно с обикновените битови отпадъци. Вижте глава „Рециклиране“ за повече информация.
	Означава, че продуктът съдържа вградена акумулаторна батерия, която не трябва да се изхвърля заедно с обикновените битови отпадъци (2006/66/ЕО). Вижте глава „Рециклиране“ за повече информация.
IP22	Посочва защитата от проникване на твърди външни предмети и от вредни ефекти поради проникване на вода.
	Указва серийния номер на производителя на помпата за кърма.
	Показва USB.
	Указва горната граница на относителната влажност, която е безопасна за уреда: до 90%.
	Указва границите на температурата за съхранение и транспортиране, които са безопасни за уреда: -20 °C до 45 °C / -4 °F до 113 °F.
	Показва Съвета за стопанисване на горите (Forest Stewardship Council; FSC). Търговските марки на FSC позволяват на потребителите да избират продукти, които подпомагат опазването на горите, предлагат социални предимства и позволяват на пазара да предоставя стимул за по-добро управление на горите.
	Посочва, че обектът може да бъде рециклиран – не че обектът е рециклиран или ще бъде приет във всички системи за събиране на отпадъци за рециклиране.
	Показва, че опаковката следва да се рециклира, и че са платени такси за опаковане на рециклиращи организации с лого със зелена точка.
	Показва 2-годишна световна гаранция от Philips.
	Посочва, че за свързване на помпата за кърма е необходим специфичен адаптер.

Зміст

Вступ _____	212
Загальний опис _____	213
Призначення _____	213
Важлива інформація з техніки безпеки _____	213
Перед першим використанням _____	215
Очищення та дезінфекція _____	216
Використання молоковідсмоктувача _____	219
Годування зцідженим молоком із пляшечки _____	226
Сумісність _____	229
Замовлення приладдя _____	229
Утилізація _____	229
Інструкції щодо виймання батарей _____	230
Гарантія та підтримка _____	231
Усунення несправностей _____	231
Додаткова інформація _____	233
Умови зберігання _____	233
Електромагнітні поля (ЕМП) _____	234
Технічна інформація _____	234
Пояснення символів _____	235

Вступ

Вітаємо вас із покупкою та ласкаво просимо до клубу Philips Avent! Щоб повною мірою скористатися підтримкою, яку пропонує Philips Avent, зареєструйте свій молоковідсмоктувач на веб-сайті www.philips.com/welcome.

Одинарний/подвійний електричний молоковідсмоктувач Premium від Philips Avent імітує природні рухи дитини під час смоктання. М'яка силіконова насадка стимулює сосок ніжними масажними рухами для комфортного й ефективного відтоку молока. Відсмоктування й стимуляція соска сприяють швидкому відтоку молока. Завдяки дизайну молоковідсмоктувача під час зціджування не потрібно нахилитися вперед, що дає змогу сидіти рівно й розслаблено.

Лікарі та Всесвітня організація охорони здоров'я рекомендують грудне молоко як основне джерело харчування дитини протягом першого року життя, яке варто доповнювати твердою їжею після 6 місяців. Грудне молоко задовольняє всі потреби дитини та захищає її від інфекцій і алергії. Для подовження грудного вигодовування молоко можна зціджувати та зберігати, щоб дитина могла харчуватися ним, навіть якщо ви не можете бути поруч. Оскільки молоковідсмоктувач зручний, тихий і компактний, його можна взяти із собою будь-куди та зціджувати молоко відповідно до власних потреб і для підтримання лактації.

Якщо у вас немає проблем із грудним вигодовуванням, перш ніж починати зціджування, рекомендується зачекати (якщо лікар не рекомендує іншого), доки не внормується притік молока та режим годування (зазвичай щонайменше 2–4 тижні після пологів).

Загальний опис

① Примітка: Указані нижче номери відповідають номерам на рисунках на передньому розвороті цього посібника користувача.

① Примітка: Подвійний молоковідсмоктувач постачається з двома комплектами деталей, наведених на рисунках В і С.

Опис виробу (рис. А)

A1 Блок двигуна

A4 Адаптер

A2 Набір молоковідсмоктувача

A5 Подвійний молоковідсмоктувач

A3 Пляшечка

Набір молоковідсмоктувача (рис. Б)

B1 Силіконова трубка та ковпак

B4 Кришка

B2 Силіконова мембрана

B5 Насадка

B3 Корпус молоковідсмоктувача

B6 Білий клапан

Пляшечка Philips Avent Natural (рис. В)

C1 Кришка пляшечки

C4 Ущільнюючий диск

C2 Кільце з отвором для соски

C5 Пляшечка

C3 Соска

Акcesуари

Цей молоковідсмоктувач постачається в різних комплектаціях, які можуть включати такі акcesуари Philips Avent:

- Вкладиші в бюстгалтер
- Дорожня сумка
- Термопакет
- Щітка для чищення
- Чашки для зберігання з адаптерами*
- Пакети для зберігання грудного молока*
- Пляшечки для природного годування
- Пояс молоковідсмоктувача*

* Ці акcesуари мають окремі посібники користувача.

Призначення

Одинарний/подвійний електричний молоковідсмоктувач Premium від Philips Avent призначено для зціджування й збирання грудного молока в період лактації.

Пристрій призначено для використання однією особою.

Важлива інформація з техніки безпеки

Перш ніж використовувати молоковідсмоктувач, уважно прочитайте цей посібник користувача та зберігайте його для подальшого використання.

Посібник користувача також доступний онлайн на веб-сайті Philips Avent:

www.philips.com/avent.

Попередження



- У жодному разі не використовуйте молоковідсмоктувач, якщо ви вагітні, оскільки зціджування молока може викликати передчасні пологи.



Заходи для запобігання удушенню та травмуванню

- Цей пристрій не призначено для використання особами (зокрема, дітьми) з послабленими відчуттями, фізичними, розумовими здібностями чи без належного досвіду. Такі особи можуть користуватися цим молоковідсмоктувачем лише під наглядом або за вказівками особи, яка відповідає за безпеку їхнього життя.
- Не дозволяйте дітям чи домашнім тваринам гратися з блоком двигуна, адаптером, упаковкою чи аксесуарами.
- Від'єднуйте молоковідсмоктувач від електромережі після використання та коли він повністю зарядиться.

Заходи для попередження передачі інфекційних захворювань

- Якщо ви належите до матерів, інфікованих гепатитом В, гепатитом С або вірусом імунодефіциту людини (ВІЛ), зціджування грудного молока не може зменшити або усунути ризик передачі вірусу дитині через грудне молоко.

Заходи для запобігання ураженню електричним струмом

- Щоразу перед використанням перевіряйте, чи молоковідсмоктувач (зокрема, адаптер) не пошкоджено. Не використовуйте молоковідсмоктувач, якщо адаптер або вилка пошкоджені, він не працює належним чином або якщо він упав у воду.
- Використовуйте лише оригінальний адаптер S009AHz050уууу, що постачається з цим молоковідсмоктувачем.
- Завжди підключайте пристрій до розетки так, щоб його було легко вимкнути в разі несправності.

Заходи для запобігання забрудненню й дотримання правил гігієни

- З міркувань гігієни молоковідсмоктувач призначено для постійного використання лише однією особою.
- Усі частини слід очищувати й дезінфікувати перед першим використанням і надалі після кожного використання.
- Не чистьте частини молоковідсмоктувача антибактеріальними чи абразивними миючими засобами, оскільки це може спричинити пошкодження.
- Щоб уникнути забруднення, вимийте руки водою з милом, перш ніж торкатися деталей молоковідсмоктувача та грудей. Не торкайтеся внутрішньої частини контейнерів або кришок.

Заходи для запобігання болю та пораненню грудей і сосків

- Не використовуйте молоковідсмоктувач, якщо силіконову мембрану пошкоджено чи розбито. Про придбання запасних частин читайте в розділі "Замовлення аксесуарів".
- Не використовуйте аксесуари й деталі, не рекомендовані Philips Avent.
- Не намагайтеся змінювати обладнання молоковідсмоктувача. Інакше гарантію на виріб буде втрачено.
- У жодному разі не використовуйте молоковідсмоктувач, коли спите або дремаєте. Під час цього процесу потрібно залишатись уважними.
- Перш ніж знімати корпус відсмоктувача з грудей, вимкніть виріб, щоб скинути вакуум.
- Якщо вакуум спричиняє незручності або біль, вимкніть молоковідсмоктувач і зніміть його з грудей.

- За відсутності притоку молока не використовуйте пристрій довше ніж протягом 5 хвилин за раз. Спробуйте зцідити молоко пізніше.
- Якщо зціджування стає дуже некомфортним чи болісним, припиніть цей процес і зверніться до лікаря.

Заходи для запобігання пошкодженню молоковідсмоктувача та його несправної роботи

- Відстань від портативного обладнання для радіозв'язку (зокрема, мобільних телефонів і периферійних пристроїв, як-от кабелів антен і зовнішніх антен) до будь-якої частини молоковідсмоктувача, зокрема адаптера, має бути принаймні 30 см. Інакше продуктивність молоковідсмоктувача може зменшитися.
- Не рекомендується використовувати це обладнання поруч з іншим обладнанням або на ньому, оскільки це може порушити його роботу.

Заходи безпеки щодо батарей

- Використовуйте цей виріб лише за призначенням, як описано в цьому посібнику користувача. Неправильне використання може призвести до ураження електричним струмом, опіків, пожежі та інших неочікуваних ризиків.
- Для заряджання батареї використовуйте лише знімний блок живлення, що входить до комплекту виробу. Не використовуйте подовжувальний кабель.
- Заряджайте, використовуйте та зберігайте продукт у температурному діапазоні, зазначеному в таблиці технічних характеристик цього посібника користувача.
- Після повної зарядки виробу завжди виймайте штекер із розетки.
- Забороняється знищувати шляхом спалювання виробу та батареї до них, піддавати їх впливу прямих сонячних променів або високих температур (наприклад, у розігрітому автомобілі або біля гарячої кухонної плити). У разі перегрівання батареї можуть вибухнути.
- Якщо виріб став гарячим, змінив колір, видає незвичайний запах, або заряджається набагато довше, ніж звичайно, припиніть користуватися ним та заряджати його.
- Забороняється класти виробу та батареї до них у мікрохвильову піч або на індукційну кухонну плиту.
- Цей виріб містить незамінну акумуляторну батарею. Не відкривайте виріб, щоб замінити акумуляторну батарею.

Увага!



Заходи для запобігання пошкодженню молоковідсмоктувача та його несправної роботи

- Запобігайте контакту адаптера й блока двигуна з водою.
- У жодному разі не кладіть блок двигуна чи адаптер у воду або посудомийну машину, оскільки це може спричинити незворотне пошкодження цих деталей.
- Зберігайте адаптер і силіконові трубки подалі від гарячих поверхонь, щоб вони не перегрілися й не деформувалися.

Перед першим використанням



Перед першим використанням молоковідсмоктувача та надалі після кожного використання розбирайте його, мийте й дезінфікуйте всі частини, які контактують із грудним молоком.

Перед першим використанням або після тривалої перерви повністю заряджайте пристрій.

Очищення та дезінфекція

Огляд

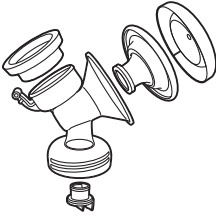
Очищуйте й дезінфікуйте всі частини молоковідсмоктувача, що контактують із грудним молоком, як описано нижче.

	Коли	Як
	<p>Очищувати й дезінфікувати перед першим використанням і надалі після кожного використання.</p>	<p>Розберіть усі частини й помийте їх, як описано в розділі "Очищення", а також продезінфікуйте їх, як описано в розділі "Дезінфекція".</p>
		

Наведені далі частини не контактують із грудним молоком і грудьми. Очищуйте їх, як описано нижче.

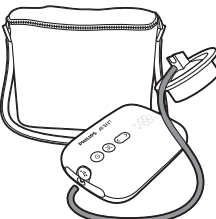
	Коли	Як
	<p>Мити за потреби.</p>	<p>Протирати чистою тканиною, змоченою водою з м'яким миючим засобом.</p>

Крок 1. Розбирання

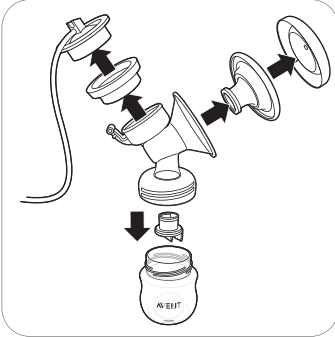

Обов'язково вийміть білий клапан із молоковідсмоктувача.

Крок 2. Очищення

Частини, які контактують із молоком, можна мити руками або в посудомийній машині.

⚠ Обережно! Не чистьте частини молоковідсмоктувача антибактеріальними чи абразивними миючими засобами, оскільки це може спричинити пошкодження.

⚠ Увага! У жодному разі не кладіть блок двигуна чи адаптер у воду або посудомийну машину, оскільки це може спричинити незворотне пошкодження цих деталей.

⚠ Увага! Будьте обережні, коли знімаєте й очищуєте білий клапан. У разі його пошкодження молоковідсмоктувач не працюватиме належним чином. Щоб зняти білий клапан, легко потягніть за ребристе вушко збоку. Чистьте білий клапан, легко протираючи його пальцями в теплій воді з мийним засобом для посуду. Не вставляйте в білий клапан предметів, оскільки це може спричинити пошкодження.

Крок 2А. Очищення вручну

Що потрібно

- М'який засіб для миття посуду
- Питна вода
- М'яка, чиста щітка
- Чистий кухонний рушник або сушильна рамка
- Чиста раковина або миска



1. Промийте всі частини теплою проточною водою.



2. Занурте всі частини в теплу воду з невеликою кількістю м'якого засобу для миття посуду на 5 хвилин.

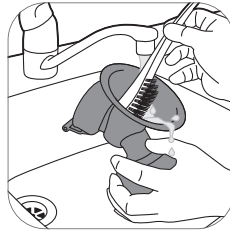

3. Обробіть усі частини м'якою щіткою для чищення.

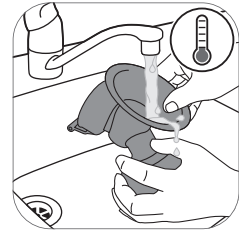

4. Ретельно промийте всі частини проточною питною водою.



5. Покладіть усі частини на чистий кухонний рушник або сушильну рамку й зачекайте, доки вони висохнуть.

Крок 2Б. Миття у посудомийній машині

Що потрібно

- М'який засіб або таблетка для миття посуду
- Питна вода

i Примітка. Харчові барвники можуть спричинити зміну кольору частин.



1. Покладіть усі частини на верхню полицю посудомийної машини.



2. Додайте в машину посудомийну рідину або таблетку й запустіть стандартну програму.



3. Покладіть усі частини на чистий кухонний рушник або сушильну рамку й зачекайте, доки вони висохнуть.

Крок 3. Дезінфекція

Що потрібно

- Ємність
- Питна вода

⚠ Увага! Під час кип'ятіння стежте, щоб пляшечка чи інші частини не торкалися стінок каструлі. Інакше це може призвести до незворотної деформації чи пошкодження виробу, за які Philips не нестиме відповідальності.



1. Наповніть каструлю водою, щоб вона повністю покрила всі частини. Прокип'ятіть воду впродовж 5 хвилин. Слідкуйте, щоб частини не торкалися внутрішньої поверхні каструлі.

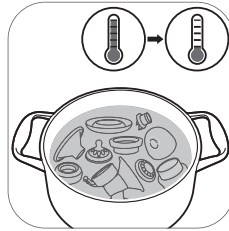

2. Дайте воді охолонути.



3. Обережно вийміть частини з води. Покладіть їх на чисту поверхню, кухонний рушник або сушильну рамку й зачекайте, доки вони висохнуть.

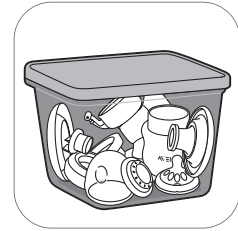

4. Після висихання зберігайте елементи в чистій і сухій ємності, що закривається.

Використання молоковідсмоктувача

Розмір насадки

Одинарний/подвійний електричний молоковідсмоктувач Premium від Philips Avent має м'яку активну насадку. Вона ніжно стимулює сосок, сприяючи відтоку молока. Насадку виготовлено з гнучкого силікону, здатного адаптуватися до форми сосків 99,98 % жінок. Вона підходить для сосків до 30 мм.

Заряджання молоковідсмоктувача

Повністю заряджайте батарею перед першим використанням молоковідсмоктувача та щоразу, коли рівень заряду буде низьким. Щоб повністю зарядити батарею, потрібно приблизно 4 години.

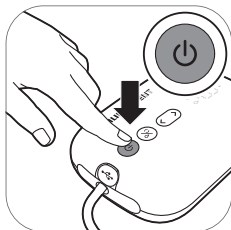

1. Вимкніть пристрій.

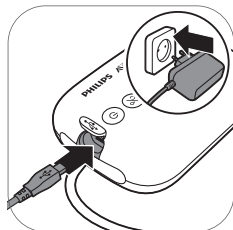

2. Вставте адаптер у розетку, а малу вилку на іншому кінці – у блок двигуна.

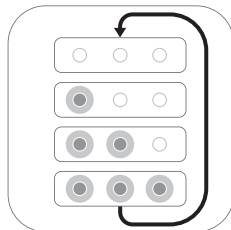

3. Батарея заряджається.

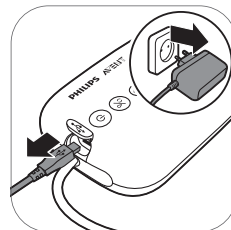

4. Коли батарею буде повністю заряджено, вийміть адаптер із розетки, а малу вилку – з блока двигуна.

Опис сигналів індикаторів стану батареї

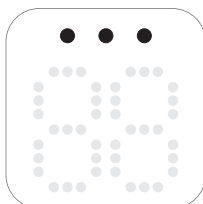

Усі індикатори постійно світяться. Батарея повністю заряджена.

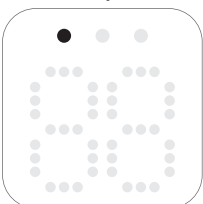

Перший індикатор постійно світиться. Заряду батареї достатньо для одного сеансу.*

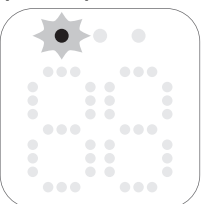

Перший індикатор повільно блимає. Рівень заряду батареї низький, пристрій необхідно зарядити.

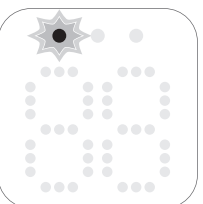

Перший індикатор швидко блимає. Батарея майже розряджена, пристрій скоро вимкнеться.

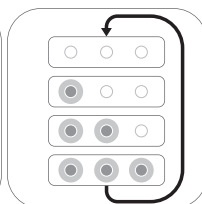

Індикатори батареї загоряються по черзі та згасають разом. Батарея заряджається.

* Один сеанс триває 20 хвилин (для подвійного електричного молоковідсмоктувача) або 30 хвилин (для одинарного електричного молоковідсмоктувача).

Збирання молоковідсмоктувача

Обов'язково мийте й дезінфікуйте всі частини молоковідсмоктувача, що контактують із грудним молоком.

⚠ Обережно! Будьте обережні з частинами молоковідсмоктувача після дезінфекції в киплячій воді, оскільки вони можуть бути дуже гарячими. Щоб не обпектися, починайте збирати молоковідсмоктувач, лише коли всі дезінфіковані частини охолонуть.

⚠ Обережно! Щоб уникнути забруднення, вимийте руки водою з милом, перш ніж торкатися деталей молоковідсмоктувача та грудей. Не торкайтеся внутрішньої частини контейнерів або кришок.

Перевірте частини набору молоковідсмоктувача на наявність пошкоджень або слідів зношування, і за потреби замініть їх.

ⓘ Примітка: Щоб молоковідсмоктувач створював належний вакуум, насадку, силіконову мембрану та трубку необхідно правильно розмістити.



1. Ретельно помийте руки водою з милом.



2. Простовхніть білий клапан якомога далі в корпус відсмоктувача.



3. Прикрутіть корпус відсмоктувача до пляшечки.



4. Розмістіть насадку на корпусі молоковідсмоктувача й переконайтеся, що кільце його покриває.

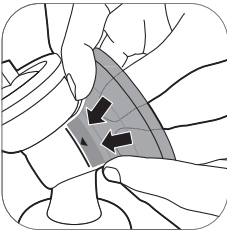

4А Простовхніть внутрішню частину насадки в лійкоподібну деталь до лінії (відмічена стрілкою).



5. Вставте силіконову мембрану в корпус відсмоктувача.

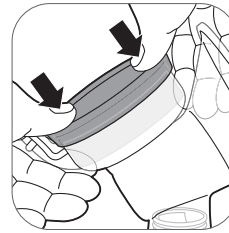

5А Натисніть на силіконову мембрану великими пальцями, щоб міцно закріпити її на кільці.



6. Під'єднайте силіконову трубку й ковпак до силіконової мембрани. Натисніть на ковпак до фіксації.

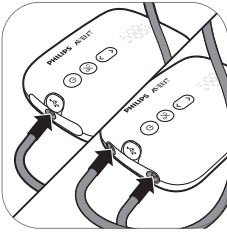

7. Під'єднайте трубки до блока двигуна.

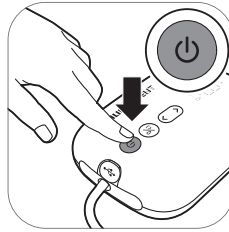

8А. Якщо молоковідсмоктувач заряджено, ним можна користуватися з живленням від батареї. Натисніть і утримуйте кнопку «Увімк./Вимк.», доки пристрій не увімкнеться.

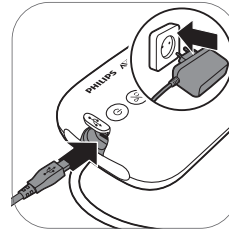

8Б. Також можна використовувати молоковідсмоктувач, підключений до розетки. Якщо батарея розряджена, вставте адаптер у розетку, а малу вилку на іншому кінці – у блок двигуна.

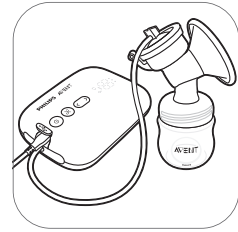

9. Тепер молоковідсмоктувачем можна користуватися.



❗ Примітка: Накрийте насадку кришкою, щоб не забруднити молоковідсмоктувач під час підготовки до зціджування.

Опис блока двигуна

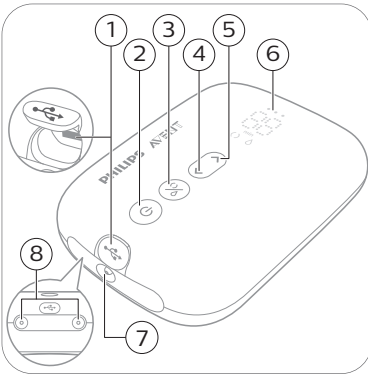

- 1 USB-вхід живлення
- 2 Кнопка "Увімк./Вимк." з функцією паузи й запуску
- 3 Кнопка вибору режиму
- 4 Кнопка зниження рівня
- 5 Кнопка підвищення рівня
- 6 Світлодіодний дисплей
- 7 Порт для трубки одинарного молоковідсмоктувача
- 8 Порти для трубок подвійного молоковідсмоктувача



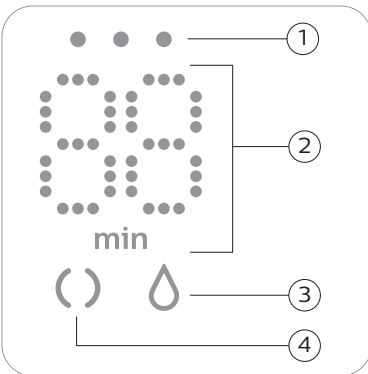

Опис світлодіодного дисплея



- 1 Світлові індикатори заряду батареї
- 2 Індикація таймера (у хвилинах) і рівня вакууму
- 3 Значок зціджування
- 4 Значок стимуляції

Пояснення режимів

Молоковідсмоктувач має два режими. Нижче наведено їх описи.

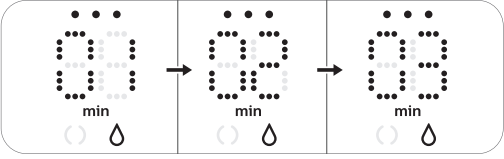
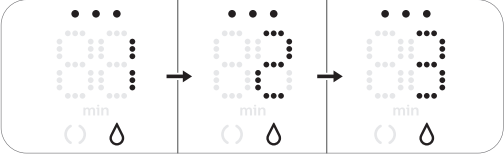
Значки режимів	Режим	Пояснення	Рівнів інтенсивності відсмоктування
	Режим стимуляції 	Режим стимуляції грудей для початку відтоку молока.	8 рівнів
	Режим зціджування 	Режим для ефективного зціджування, коли відтік молока почався. За 90 с стимуляції пристрій автоматично переходить у режим зціджування.	16 рівнів
		Число на дисплеї відображає час користування пристроєм у хвилинах.	
		Якщо змінити рівень відсмоктування, він відобразатиметься на дисплеї протягом кількох секунд, а потім знову з'явиться час користування.	

Вказівки зі зціджування

⚠ Обережно! Перш ніж знімати корпус відсмоктувача з грудей, вимикайте пристрій, щоб скинути вакуум.

⚠ Обережно! За відсутності притоку молока не використовуйте пристрій довше ніж протягом 5 хвилин за раз. Спробуйте зцідити молоко пізніше.

⚠ Обережно! Якщо зціджування стає дуже некомфортним чи болісним, припиніть цей процес і зверніться до лікаря.

ℹ Примітка. Якщо ви регулярно зціджуєте понад 125 мл молока за сеанс, то можете придбати пляшечку Philips Avent Natural ємністю 260 мл, щоб воно не витікало.

ℹ Примітка. Молоковідсмоктувач можна використовувати автономно за умов достатнього заряду батареї або під час заряджання від розетки.



1. Ретельно помийте руки водою з милом. Груді також мають бути чистими.



2. Розмістіть молоковідсмоктувач на груді. Сосок має знаходитися в центрі насадки.

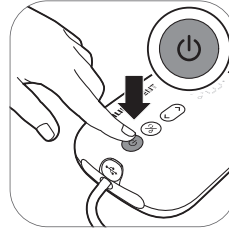

3. Натисніть і утримуйте кнопку «Увімк./Вимк.», доки пристрій не увімкнеться. Світлові індикатори показують, що пристрій налаштовано на режим стимуляції.



4. Спочатку молоковідсмоктувач працює в режимі стимуляції, поступово підвищуючи потужність вакууму до рівня відсмоктування, який використовувався востаннє (або до рівня 5, якщо прилад використовується вперше).



5. На дисплеї відображається час користування.

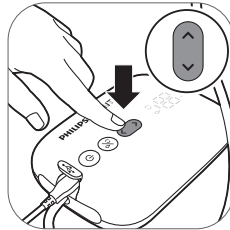

6. Натискайте стрілки вгору або вниз, щоб установити бажаний рівень інтенсивності відсмоктування.



7. За 90 с молоковідсмоктувач перейде в режим зціджування, поступово підвищуючи потужність вакууму до рівня інтенсивності відсмоктування, який використовувався востаннє (або до рівня 11, якщо прилад використовується вперше).

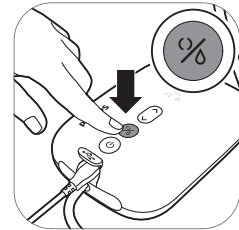

8. Якщо молоко почне відходити раніше або якщо ви захочете змінити режим зціджування на режим стимуляції, скористайтеся кнопкою вибору режиму.

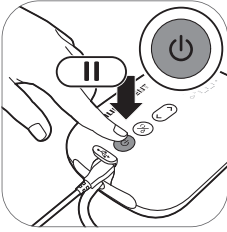

9. Щоб призупинити роботу пристрою, коротко натисніть кнопку "Увімк./Вимк". Щоб продовжити зціджування, ще раз коротко натисніть кнопку "Увімк./Вимк".

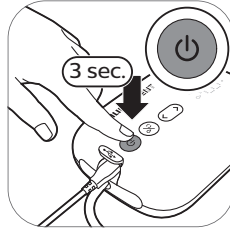

10. Щоб вимкнути пристрій, натисніть і утримуйте кнопку "Увімк./Вимк".

❗ Порада. Для оптимального зціджування виберіть найпотужніші налаштування, з якими ви не відчуваєте дискомфорту. Ці налаштування можуть змінюватися під час різних сеансів.

❗ Порада. Подвійний молоковідсмоктувач можна використовувати як одинарний, під'єднавши до блока двигуна лише одну трубку.

Після використання



1. Відкрутіть пляшечку.

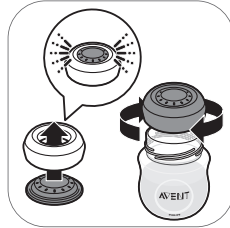

2А. Щоб зберігати грудне молоко, закрийте пляшечку ущільнюючим диском і закрутіть кільце з отвором.

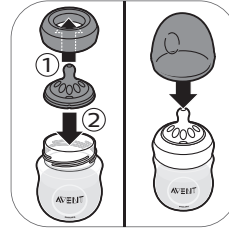

2Б. Щоб підготувати пляшечку для годування дитини, помістіть соску на кільце з отвором і закрутіть кільце на пляшечці. Щільно закрийте соску ковпачком (див. 'Збирання пляшки') від пляшечки.

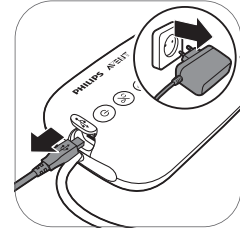

3. Від'єднайте адаптер від розетки й блока двигуна.



4. Від'єднайте силіконову трубку й ковпак від молоковідсмоктувача.



5. Розберіть і помийте всі частини, які контактували з грудним молоком (див. 'Очищення та дезінфекція').

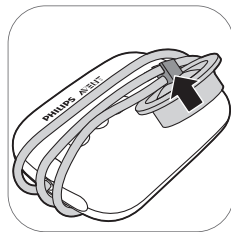

6. Для зручного зберігання намотайте силіконову трубку на блок двигуна та закріпіть на ній ковпак.

⚠ Обережно! Одразу охолоджуйте чи заморозуйте зціджене молоко або зберігайте його за температури 16–29 °C щонайбільше протягом 4 годин до годування дитини.

Щоб дізнатися більше про молоковідсмоктувач і отримати поради зі зціджування, відвідайте веб-сайт www.philips.com/avent.

Зберігання грудного молока

Нижче наведено рекомендації зі зберігання грудного молока.

Місце зберігання	Температура	Максимальна тривалість зберігання
Кімната	16–29 °C	4 годин
Холодильник	4 °C	4 дні
Морозильна камера	< -4 °C	від 6 до 12 місяців

⚠ Обережно! Ніколи не заморозуйте грудне молоко повторно, оскільки це погіршує його якість.

⚠ Обережно! Ніколи не додавайте свіже грудне молоко до замороженого, оскільки це частково розморозує заморожене молоко й погіршує якість суміші.

Годування зцідженим молоком із пляшечки

Обережно! Для безпеки та здоров'я Вашої дитини



- Цією пляшечкою слід користуватися лише під наглядом дорослих.
- У жодному разі не користуйтеся сосками для годування як пустушками, оскільки це може призвести до удушення.
- Постійне та тривале смоктання рідин призводить до псування зубів.

- Перед тим як годувати дитину, завжди перевіряйте температуру їжі.
- Усі компоненти, що не використовуються, тримайте в місці, недоступному для дітей.
- Зберігайте ковпачок пляшечки в недоступних для дітей місцях, щоб уникнути удушення.
- Не дозволяйте дитині гратися з дрібними частинами або ходити чи бігати з пляшечками під час годування.
- Перед кожним використанням усі частини слід перевіряти та потягнути соскою для годування у всіх напрямках. У разі виявлення найменших ознак пошкодження будь-якої частини її потрібно викинути.
- Виливайте молоко, що залишилося після годування дитини.

Увага! Заходи для запобігання пошкодженню пляшечки



- Не ставте виріб у розігріту пічку, пластик може розплавитись.
- Дезінфекція й високі температури можуть впливати на пластик. Це може вплинути на фіксацію ковпачка пляшечки.
- Не залишайте соску для годування під прямими сонячними променями, біля джерел тепла чи в дезінфікуючих засобах довше рекомендованого часу, оскільки це може пошкодити виріб.

Перед використанням пляшечки

- Щоб запобігти удушенню, перед кожним використанням перевіряйте пляшечку й соску для годування, розтягуючи соску в різних напрямках. У разі виявлення найменших ознак пошкодження виріб потрібно викинути.
- Очищуйте й дезінфікуйте перед першим використанням і надалі після кожного використання.

Збирання пляшки



1. Соску легше встановити, якщо її просувати вгору, а не тягти по прямій.

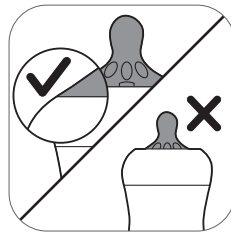

2. Просувайте соску, поки її нижня частина не буде на рівні з кільцем з отвором для соски.



3. Установлюйте кришку на пляшечку вертикально, спрямовуючи соску вгору.

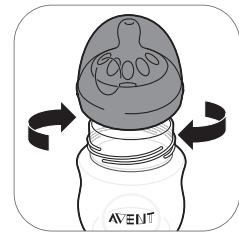

4. Закрутіть кільце із соскою й ковпачком на пляшечці.



5. Щоб зняти ковпачок, покладіть на нього руку, а великий палець – у його заглибину.

Підігрівання грудного молока

У разі використання замороженого грудного молока перш ніж підігрівати його, дайте йому повністю розморозитися.

і Примітка. Якщо потрібно якнайшвидше нагодувати дитину, розморозити молоко можна в мисці з гарячою водою.

Підігрійте пляшечку з розмороженим чи охолодженим грудним молоком у мисці з гарячою водою або в пристрої для підігрівання пляшечок. Зніміть кільце з отвором і ущільнюючий диск із пляшечки.

Перемішуйте або струшуйте підігріте грудне молоко для рівномірного розподілу тепла й перевіряйте температуру перед годуванням.

⚠ **Обережно! Не рекомендовано розігрівати грудне молоко в мікрохвильовій печі. Мікрохвилі можуть погіршувати якість грудного молока, руйнувати важливі поживні речовини та перегрівати окремі ділянки. У мікрохвильову піч можна ставити лише пляшечку з молоком, без кільця, соски та кришки. Перемішуйте підігріте грудне молоко для рівномірного розподілу тепла й перевіряйте температуру перед годуванням.**

Вибір відповідної соски для вашої дитини

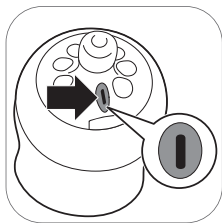

Соски Philips Avent мають різну інтенсивність потоку.

Молоковідсмоктувач постачається із соскою номер 1, яка підходить для дітей від 0 місяців: новонароджених і грудних дітей будь-якого віку.

Якщо дитина часто давиться, не може пити достатньо швидко чи якщо з її рота витікає молоко, придбайте соску з нижчою інтенсивністю потоку.

Якщо дитина засинає під час годування, роздратовується чи якщо годування займає забагато часу, виберіть соску з вищою інтенсивністю потоку.

На сосках Philips Avent Natural є номер, що вказує на інтенсивність потоку. Детальнішу інформацію шукайте на веб-сайті www.philips.com/avent.

Зберігання пляшечок

- Зберігайте всі частини в чистій і сухій ємності, що закривається.
- Не залишайте соску для годування під прямими сонячними променями, біля джерел тепла чи в дезінфікуючих засобах (стерилізуючих розчинах) довше рекомендованого часу, оскільки це може пошкодити її частини.
- З міркувань гігієни радимо міняти соски кожні 3 місяці.

Сумісність

Одинарний/подвійний електричний молоковідсмоктувач від Philips Avent Premium сумісний із дитячими пляшечками відповідної лінійки Philips Avent Natural і контейнерами для зберігання Philips Avent з адаптерами. Не рекомендується використовувати з молоковідсмоктувачем скляні пляшечки Philips Avent Natural.

Замовлення приладдя

Щоб придбати аксесуари чи запасні частини, відвідайте веб-сайт www.philips.com/parts-and-accessories або зверніться до дилера Philips. Також можна звернутися до місцевого Центру обслуговування клієнтів Philips.

Якщо ви замовляєте додаткові соски, переконайтеся що використовуєте кожну з них із рівнем відтоку, що підходить вашій дитині (див. 'Вибір відповідної соски для вашої дитини'). Також не використовуйте водночас частини й соски пляшечок із лінійок Philips Avent Anti-Colic і Philips Avent Natural. Через їх несумісність можуть виникнути проблеми, як-от протікання.

Утилізація



- Цей символ означає, що поточний виріб не підлягає утилізації зі звичайними побутовими відходами (згідно з директивою ЄС 2012/19/EU).



- Цей символ означає, що виріб містить вбудовану акумуляторну батарею, яку не можна утилізувати зі звичайними побутовими відходами (Директива 2006/66/ЄС). Віднесіть виріб в офіційний пункт прийому чи до сервісного центру Philips, щоб спеціалісти виняли з нього акумуляторну батарею.
- Дотримуйтеся правил роздільного збору електричних і електронних пристроїв, а також звичайних і акумуляторних батарей у Вашій країні. Належна утилізація допоможе запобігти негативному впливу на навколишнє середовище та здоров'я людей.

Інструкції щодо виймання батарей

- Під час роботи з батареями руки, пристрій і батареї повинні бути сухими.
- Щоб запобігти нагріванню батарей і витоку токсичних або небезпечних речовин, не розбирайте, не змінюйте, не проколюйте гострими предметами та не пошкоджуйте батареї. Також не замикайте батареї, не заряджайте їх надмірно та не змінюйте полярність.
- Щоб уникнути короткого замикання батарей після виймання, слідкуйте, щоб металеві предмети (наприклад, монети, шпильки для волосся, каблучки) не торкалися клем батарей. Не загортайте батареї в металеву фольгу. Перед утилізацією батарей обмотайте клеми батарей ізоляційною стрічкою або покладіть батареї в пластиковий пакет.
- Якщо на батареях помічено ознаки пошкодження або витоку, уникайте контакту зі шкірою та очима. Якщо це сталося, необхідно негайно промити очі великою кількістю води та звернутися за медичною допомогою.

Примітка. Виймайте акумуляторну батарею, лише якщо хочете утилізувати виріб. Перш ніж виймати батарею, переконайтеся, що виріб від'єднано від розетки, а акумуляторна батарея повністю розряджена.

Примітка. Дотримуйтеся основних правил безпеки, коли відкриваєте виріб за допомогою інструментів і виймаєте акумуляторну батарею.



1. Вийміть гумові ніжки з нижньої частини блока двигуна.

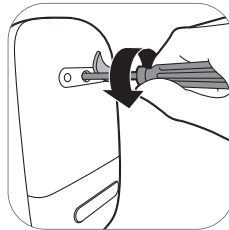

2. Викрутіть гвинти за допомогою викрутки «зірочка» (torx).

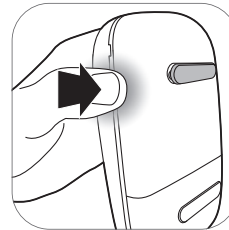

3. Відкрийте блок двигуна, натиснувши на від плати пристрій із боків.

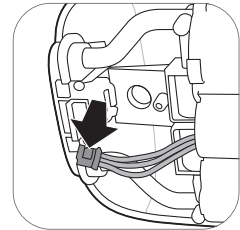

4. Від'єднайте роз'єми

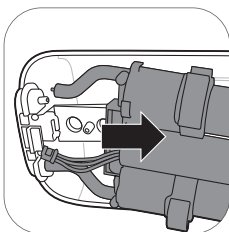

5. Зніміть рамку з блока двигуна.

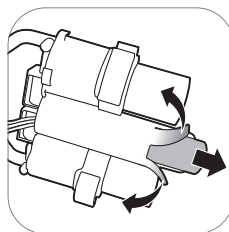

6. Відріжте або загніть краї пластикової рамки батареї. Вийміть батарею з пластикової рамки батареї.

Примітка. Використані акумуляторні батареї слід здавати в спеціалізований місцевий пункт прийому. Інші деталі можна здавати в спеціалізовані пункти утилізації електричного обладнання.

Гарантія та підтримка

Якщо вам необхідна інформація чи підтримка, відвідайте веб-сайт www.philips.com/support або прочитайте гарантійний талон.

Усунення несправностей

У цьому розділі розглядаються основні проблеми, які можуть виникнути під час використання пристрою. Якщо Ви не в змозі вирішити проблему за допомогою поданої нижче інформації, відвідайте веб-сайт www.philips.com/support і ознайомтеся зі списком частих запитань або зверніться до Центру обслуговування клієнтів у своїй країні.

Проблема	Рішення
Під час використання молоковідсмоктувача відчувається біль.	<ul style="list-style-type: none"> - Виберіть рівень відсмоктування, який вам підходить. - Перевірте, чи силіконову мембрану не пошкоджено (чи немає на ній тріщин, дірок тощо). - Переконайтеся, що сосок розташовано в центрі насадки. - Якщо біль не проходить, припиніть користуватися молоковідсмоктувачем і зверніться до лікаря.
Молоковідсмоктувач не вмикається, коли його підключено до розетки.	<ul style="list-style-type: none"> - Використовуйте лише адаптер, що додається. - Переконайтеся, що адаптер під'єднано до розетки належним чином і/або малу вилку вставлено в блок двигуна правильно. - Під'єднайте адаптер до іншої розетки. Потім натисніть і утримуйте кнопку «Увімк./Вимк.», щоб перевірити, чи молоковідсмоктувач увімкнеться. - Якщо проблема виникає й надалі, зверніться до Центру обслуговування клієнтів через веб-сайт www.philips.com/support.
Молоковідсмоктувач не вмикається (світлові індикатори не працюють).	<ul style="list-style-type: none"> - Перевірте, чи заряджено (див. 'Зарядження молоковідсмоктувача') батарею, або під'єднайте молоковідсмоктувач до розетки.
Молоковідсмоктувач не заряджається.	<ul style="list-style-type: none"> - Використовуйте лише адаптер, що додається. - Переконайтеся, що адаптер під'єднано до розетки належним чином і/або малу вилку вставлено в блок двигуна правильно. - Молоковідсмоктувач має зависоку або занижку температуру для зарядження. Залиште молоковідсмоктувач при кімнатній температурі на 30 хвилин. - Якщо проблема виникає й надалі, зверніться до Центру обслуговування клієнтів через веб-сайт www.philips.com/support.

Проблема	Рішення
Молоковідсмоктувач заряджається дуже довго.	<ul style="list-style-type: none"> - Використовуйте лише адаптер, що додається. - Переконайтеся, що адаптер під'єднано до розетки належним чином і/або малу вилку вставлено в блок двигуна правильно. - Молоковідсмоктувач має зависоку або занижку температуру. Молоковідсмоктувач рекомендується заряджати при кімнатній температурі. - Якщо проблема виникає й надалі, зверніться до Центру обслуговування клієнтів через веб-сайт www.philips.com/support.
Я не відчуваю відсмоктування або воно недостатньо потужне.	<ul style="list-style-type: none"> - За можливості спробуйте збільшити рівень відсмоктування. - Переконайтеся, що силіконову мембрану встановлено правильно (див. 'Збирання молоковідсмоктувача'). - Переконайтеся, що білий клапан не пошкоджено та встановлено правильно (див. 'Збирання молоковідсмоктувача'). - Переконайтеся, що інші частини молоковідсмоктувача не пошкоджено та встановлено правильно (див. 'Збирання молоковідсмоктувача'). - Також перевірте, чи правильно й щільно встановлено молоковідсмоктувач на груді. - Якщо ви досі не відчуваєте всмоктування, зверніться до Центру обслуговування клієнтів через веб-сайт www.philips.com/support.
Молоковідсмоктувач всмоктує занадто сильно.	<ul style="list-style-type: none"> - За можливості спробуйте зменшити рівень відсмоктування. Під час першого зціджування використовуйте стандартний рівень відсмоктування (5 у режимі стимуляції й 11 у режимі зціджування) і за потреби підвищуйте або знижайте його. Під час кожного сеансу зціджування найкомфортнішими для вас можуть виявитися різні рівні. - Використовуйте з молоковідсмоктувачем лише частини з його комплекту. - Перевірте, чи силіконову мембрану не пошкоджено (чи немає на ній тріщин, дірок тощо). - Якщо проблема виникає й надалі, зверніться до Центру обслуговування клієнтів через веб-сайт www.philips.com/support.
Під час використання молоковідсмоктувача молоко не виділяється або його недостатньо.	<ul style="list-style-type: none"> - Якщо ви не відчуваєте достатнього відсмоктування, перегляньте розділ "Я не відчуваю відсмоктування або воно недостатньо потужне". - Якщо ви вперше використовуєте молоковідсмоктувач Philips Avent, то вам може знадобитися певний час на те, щоб навчитися правильно зціджуватися. Додаткові поради зі зціджування доступні на веб-сайті Philips Avent: www.philips.com/avent.
Коли я вмикаю молоковідсмоктувач після тривалого зберігання, він не починає працювати одразу.	<ul style="list-style-type: none"> - Перевірте, чи повністю заряджено (див. 'Зарядження молоковідсмоктувача') батареєю, або під'єднайте молоковідсмоктувач до розетки. - Можливо, ви зберігали молоковідсмоктувач за температури, нижчій за мінімальну або вищій за максимальну. Залиште молоковідсмоктувач при кімнатній температурі (20 °C) на 30 хвилин, щоб температура пристрою досягла робочого діапазону (від +5 °C до +40 °C).

Проблема	Рішення
На дисплеї з'являється повідомлення «Er» і пристрій автоматично вимикається.	<ul style="list-style-type: none"> - Якщо молоковідсмоктувач працює від батареї, залиште його на 30 хвилин охолонути та увімкніть знову. - Якщо молоковідсмоктувач працює від адаптера, підключеного до розетки, переконайтеся, що ви використовуєте адаптер, який входить до комплекту пристрою. - Якщо проблема виникає й надалі, зверніться до Центру обслуговування клієнтів через веб-сайт www.philips.com/support.

Додаткова інформація

Нижче описано деякі проблеми, пов'язані з грудним вигодовуванням. Якщо у вас з'явився будь-який із цих симптомів, зверніться до лактолога чи лікаря.

Поширені проблеми з грудним вигодовуванням	Характеристика
Відчуття болю	Біль у грудях чи сосках, а також дискомфорт під час смоктання.
Подразнені соски	Постійний біль у сосках на початку чи протягом зціджування або між сеансами.
Нагрубання	Набряк грудей. Груди тверді, грудкуваті й чутливі. Може також спостерігатись еритема (почервоніння) грудей і підвищення температури. Зазвичай виникає в перші дні лактації.
Синець, тромб	Червонувато-фіолетова ділянка шкіри, яка не біліє в разі натискання. Коли синець проходить, він може стати зелено-коричневим.
Поранення соска	<ul style="list-style-type: none"> - Тріщини на сосках. - Лущення шкіри на сосках. Зазвичай з'являється разом із тріщинами та/або пухирями. - Розривання соска. - Пухирі, Маленькі пухирі на поверхні шкіри. - Кровотеча з тріщин і розривів на сосках.
Забиті молочні протоки	Груди червоні, грудкуваті й чутливі. Може також спостерігатись еритема (почервоніння) грудей. За відсутності медичного догляду може виникнути мастит (запалення молочних залоз) і жар.

Умови зберігання

Зберігайте молоковідсмоктувач подалі від прямих сонячних променів, оскільки їх вплив може спричинити втрату кольору. Зберігайте молоковідсмоктувач і його аксесуари в безпечному, чистому та сухому місці.

Якщо пристрій зберігався в гарячому чи холодному середовищі, то перед використанням переставте його в середовище з температурою в 20 °C на 30 хвилин, щоб він досяг нормальної для використання температури (5–40 °C).

Повністю заряджайте батарею перед тривалим зберіганням молоковідсмоктувача.

Електромагнітні поля (ЕМП)

Цей пристрій Philips відповідає всім чинним стандартам і правовим нормам, що стосуються впливу електромагнітних полів.











Технічна інформація

	Одинарний молоковідсмоктувач	Подвійний молоковідсмоктувач
Рівень вакууму	Стимуляція: від -60 до -200 мбар (від -45 до -150 мм. рт. ст.) Зціджування: від -60 до -360 мбар (від -45 до -270 мм. рт. ст.) Покрокове регулювання, крок 20 мбар Вакуум пульсаційної дії	
Швидкість циклів	53–120 циклів/хв	53–120 циклів/хв
Номінальна потужність блока двигуна	5 В пост. струму / 1,1 А	5 В пост. струму / 1,8 А
Номінальна вхідна потужність основного адаптера	Зовнішній основний адаптер 100–240 В змінного струму / (50/60 Гц)	
Номінальна вихідна потужність основного адаптера	5 В пост. струму / 1,1 А	5 В пост. струму / 1,8 А
Номер артикула адаптера	S009AHZ050уууу Літери «уууу» вказують вихідний струм від 0100 (1000 мА) до 0180 (1800 мА) із кроком 100 мА. Літера «z» позначає тип штекера. Доступні типи: U, V, B, S, C, A, D, K, T, I, E, F.	
Батарея	Акумуляторна батарея: 3,6 В 2600 мА·год (незамінна)	
Умови експлуатації	Температура від 5 °С до 40 °С Відносна вологість від 15 % до 90 % (без утворення конденсату)	
Умови зберігання та транспортування	Температура від -20 °С до 45 °С Відносна вологість до 90 % (без утворення конденсату)	
Робочий тиск	700–1060 гПа (висота до 3000 м)	
Чиста вага	230 г	310 г
Зовнішні розміри	Блок двигуна: 145 мм x 95 мм x 45 мм (Д × Ш × В)	
Класифікація пристрою	IEC 60335-1: Система: клас II; блок двигуна: конструкція класу III	
Матеріали:	АБС-пластик, силікон (блок двигуна) поліпропілен, силікон (інші частини)	
Термін служби	500 годин	

	Одинарний молоковідсмоктувач	Подвійний молоковідсмоктувач
Режим роботи	Безперервна робота	Робота з перервами 55 хвилин роботи, 180 хвилин простою при 22 °C (навантаження 23 %) 20 хвилин роботи, 90 хвилин простою при 40 °C (навантаження 18 %)
Ступінь захисту оболонки	IP22 (блок двигуна), IP20 (адаптер)	

Пояснення символів

Попереджувальні знаки й символи необхідні для безпечного та правильного використання пристрою, а також для захисту вас і оточуючих від травм. Нижче наведено значення попереджувальних знаків і символів на етикетці й у посібнику користувача.

Символ	Пояснення
	Означає, що слід дотримуватися вказівок із використання.
	Указує на важливу інформацію, як-от попередження.
	Вказує на поради щодо використання, додаткову інформацію чи примітки.
	Указує виробника. Вироблено для: Philips Consumer Lifestyle BV, Tussendiepen 4, 9206 AD Drachten (Нідерланди)
	Вказує на дату виробництва.
	Означає, що частина пристрою, яка фізично контактує з користувачем (робоча частина) відноситься до типу BF (ізольована частина, що контактує з тілом) за стандартом IEC 60601-1. Частини з цією позначкою включено в набір молоковідсмоктувача.
	Означає, що обладнання належить до класу II. Адаптер має подвійну ізоляцію (клас II).
	Указує на номер молоковідсмоктувача за каталогом виробника.
	Указує серійний номер молоковідсмоктувача.
	Указує на постійний струм.

Символ	Пояснення
	Указує на змінний струм.
	Указує, що виробник ужив усіх необхідних заходів із відповідності пристрою застосовним юридичним нормам щодо безпеки для розповсюдження в Європі.
	Указує, що за директивою ЄС вимагається роздільний збір електричних і електронних пристроїв. Електричні пристрої не підлягають утилізації зі звичайними побутовими відходами. Докладніше див. в розділі "Утилізація".
	Означає, що виріб містить вбудовану акумуляторну батарею, яку не можна утилізувати зі звичайними побутовими відходами (Директива 2006/66/EC). Докладніше див. в розділі "Утилізація".
IP22	Указує, що пристрій захищено від потрапляння твердих сторонніх часток і води під оболонку.
	Указує серійний номер молоковідсмоктувача від виробника.
	Указує на наявність USB.
	Указує на максимальний припустимий для пристрою рівень відносної вологості: до 90 %.
	Указує на діапазон температури, за якої можна безпечно зберігати та транспортувати пристрій: Від -20 °C до 45 °C
	Символ Лісової опікунської ради. Торговою маркою FSC позначаються продукти, виробники яких підтримують захист лісу, пропонують соціальні пільги та сприяють розвитку лісоводства.
	Указує, що виріб підлягає переробці, проте не означає, що виріб було виготовлено з вторинної сировини або що він буде прийнятий на переробку всіма системами збору вторинної сировини.
	Означає, що упаковка підлягає переробці, а кошти за переробку сплачено організаціям, які займаються утилізацією та переробкою продукції з маркуванням green dot.
	Означає дворічну гарантію від Philips, що діє у всьому світі.
	Указує, що для під'єднання молоковідсмоктувача потрібен спеціальний адаптер.

_ |

| _

_ |

| _

Trademarks are the property of Koninklijke Philips N.V.

© 2020 Koninklijke Philips N.V.

All rights reserved.



Philips Consumer Lifestyle BV

Tussendiepen 4

9206 AD Drachten

The Netherlands

3000.044.9554.1 (2020-01-15)

